

Scie sur table GTS 10 XC Professional

Référence	0.601.B30.400
Code EAN	3.165.140.509.480

Rail coulissant à l'arrière pour soutenir les planches de très grande longueur

Dotée d'un couteau diviseur monté d'origine

Saignées possibles en retirant le carter

Rail coulissant pour atteindre 635 mm de largeur de coupe

Poignée de transport Softgrip pour un transport plus facile

Réglages de la hauteur de la lame et de l'angle de coupe faciles et rapides

Table coulissante intégrée pour plus de précision et de capacités de coupe

Interrupteur marche / arrêt avec système d'arrêt d'urgence pour plus de sécurité

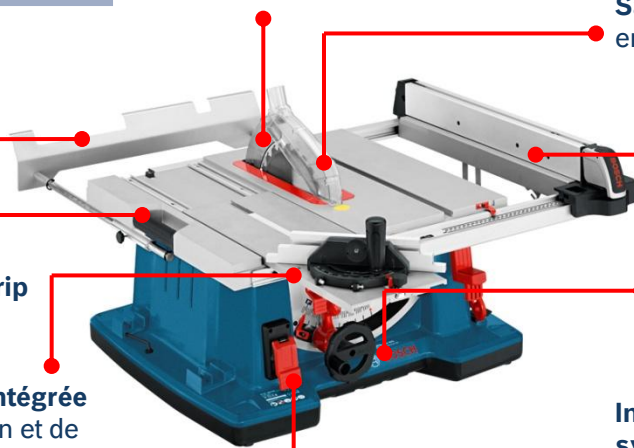

ATOUS :

➤ **Plus de performances** : le moteur de **2100W**, la **régulation électronique constante**, le **démarrage progressif**, la **protection contre les surcharges** et le **frein mécanique** assurent un travail optimal de précision, sécurisé et à long terme dans tous les matériaux!

➤ **Un outil complet** : **table coulissante intégrée à l'outil** pour plus de précision et une capacité de coupe plus importante



Caractéristiques techniques

Diamètre lame	[mm]	254
Puissance	[W]	2100
Régime à vide	[tr/min]	3200
Démarrage progressif		OUI
Frein moteur		OUI
Constante électronique		OUI
Coupe maxi droite/gauche	[mm]	635 / 250
Capacité 90°/45°	[mm]	79 / 56
Poids	[kg]	35

Accessoires fournis

1 lame 24 dents	
1 poussoir de pièce	2.610.015.022
1 butée angulaire	2.610.015.508
1 adaptateur aspirateur	2.610.015.509

Pour des professionnels, par des professionnels



BOSCH