

## TALAIS

REF 92.1.000

### COUTEAUX DE SÉCURITÉ D'ÉBAVURAGE LAME CÉRAMIQUE

Idéal pour tout travail d'ébavurage pour plastiques durs ainsi que l'acier, l'aluminium et le laiton.

Lame fixe, couteau jetable.

**SÉCURITÉ** • Lame non aiguisée, non coupante pour l'utilisateur.



LIVRÉS AVEC UNE LAME  
CÉRAMIQUE NON AIGUISÉE

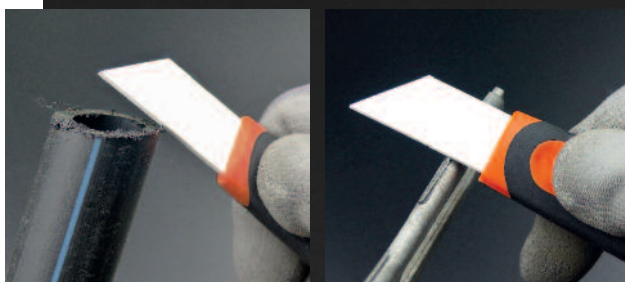

AMBIDEXTRE



LÉGER



ERGONOMIQUE



PERMET D'ÉVITER  
LES TMS



RÉSISTANT AUX PRODUITS  
LESSIVIELS

## FICHE TECHNIQUE

## INNOVATION : LAME CÉRAMIQUE

SÉCURITÉ : LAME NON AIGUISÉE, NON COUPANTE.

CONFORT : CORPS EN BI-MATIÈRE.

LAME NON AIGUISÉE  
À BOUT POINTU

MANCHE  
ERGONOMIQUE

CORPS EN BI-MATIÈRE :  
PLUS CONFORTABLE

POSSIBILITÉ DE  
L'ACCROCHER  
AU ZICOU

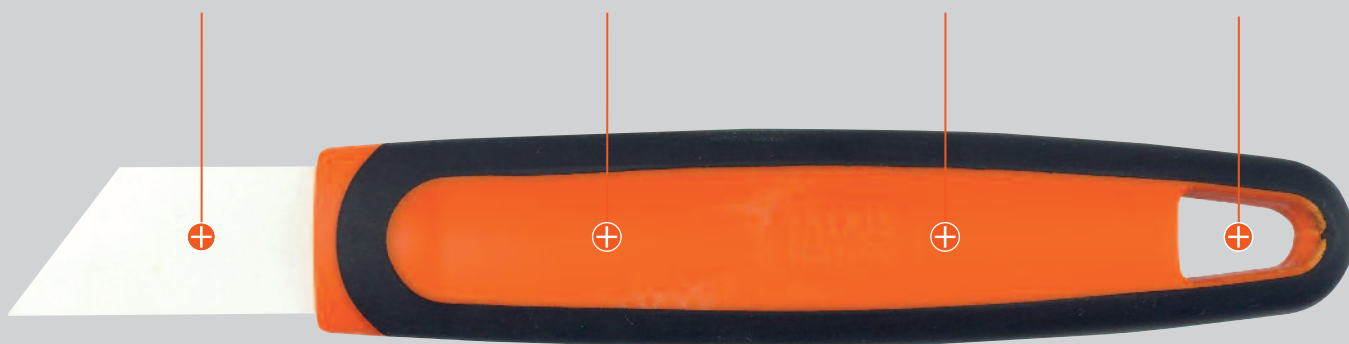

## ATOUTS



LIVRÉ AVEC UNE LAME  
FIXE



ERGONOMIQUE



POUR DROITIER ET GAUCHER

## FONCTIONNALITÉS DU PRODUIT



Pour l'ébavurage des plastiques durs  
épais, du PVB et de nombreux métaux.



Pour la coupe d'adhésif  
d'emballage

### COUPEAU D'ÉBAVURAGE AVEC LAME FIXE : AUCUN CHANGEMENT DE LAME

#### AVANTAGES DE LA LAME CÉRAMIQUE

- Durée de vie 30 x plus longue que les lames métaux (meilleure résistance à l'abrasion).
- Plus sécurisée que les lames en métal.
- Résistante jusqu'à 1500° C.
- Moins tranchante que les lames métaux, elle s'érouse moins rapidement.
- Possibilité d'avoir des lames à bout pointu ou arrondi.
- Plus épaisse, meilleure tenue à l'ébavurage et résistance à l'usure.

#### AUTRES CARACTÉRISTIQUES DU COUPEAU

- Très léger (38 g)
- Corps en bi-matière.
- Robuste, résistant aux chocs.
- Ergonomique.

## LAMES

### COUTEAU LIVRÉ AVEC

Réf. lame	Désignation	Type	Sortie de lame (en mm) Longueur • Largeur • Epaisseur	Angle d'aiguisage	Dureté
-	Lame non aiguisée à bout pointu	Céramique	40 x 18,8 x 1,4	-	-
-	Lame non aiguisée à bout arrondi	Céramique	37 x 18,8 x 1,4	-	-

### PLAN TECHNIQUE (en mm)

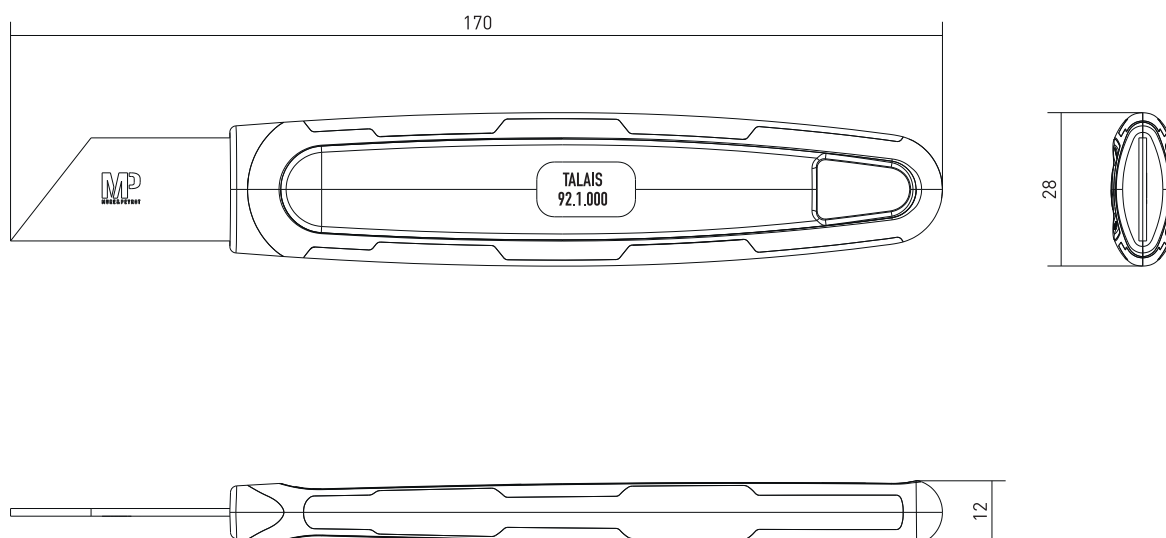

Type de condit	Poids unitaire	Dimensions (en mm) Long. • Larg. • Ep.	Nombre par condit	Nbre de pièces composantes	Accessoires	Matière	Coloris
EN VRAC	38 g	170 x 28 x 12	1	2 pièces	Corps	PA6 + TPE	Noir et orange
					Lame surmoulée	Céramique	Blanc

Modèle déposé, certification TÜV en cours.

**MP**  
MURE & PEYROT

MURE & PEYROT  
25, rue Roger Touton • BP 50120  
Parc d'Activités Bordeaux Nord  
33041 BORDEAUX CEDEX - FRANCE

Tél. : +33 (0)556 693 200 / Fax : +33 (0)556 693 202 / E-mail : mail@mure-peyrot.com

RETROUVEZ TOUTES LES INFORMATIONS SUR  
[MURE-PEYROT.COM](http://MURE-PEYROT.COM)