

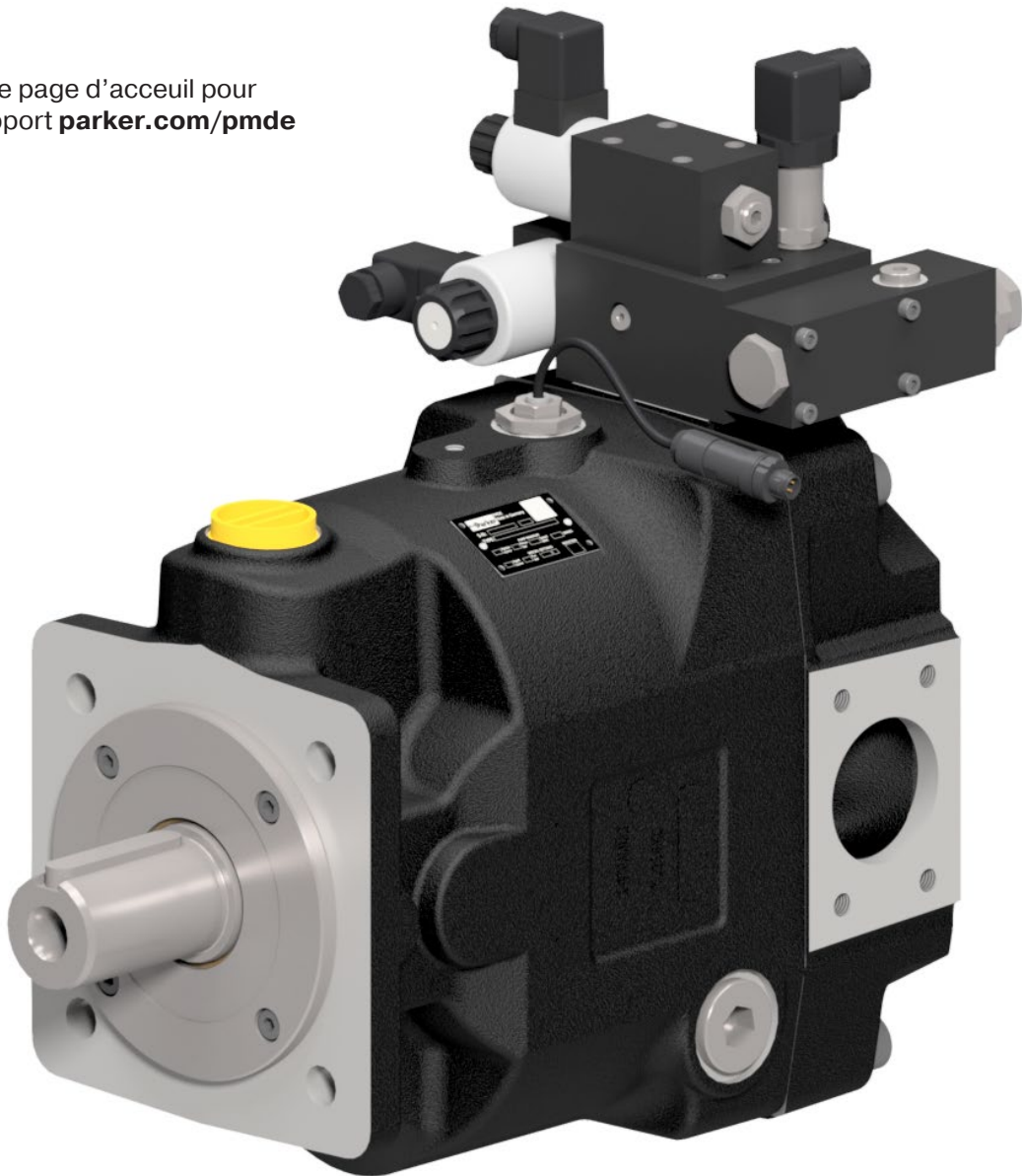

Visitez notre page d'accueil pour plus de support parker.com/pmde



Pompes à pistons axiaux

Séries PVplus – Série design 47
Cylindrée variable



ENGINEERING YOUR SUCCESS.

Sommaire	Page
Introduction et information générale	4
Caractéristiques techniques	5
Code de commande	6
Valves de régulation de pression	18
Commandes de pression à distance	20
Commandes à détection de charge	22
Commandes de Puissance/Commandes de couple	26
Courbes de performances	30
Commandes P/Q électroniques	32
Rendements et débit au drain	34
Accessoires Compensateur	40
Régulateur de pression proportionnelle, PVACRE*	42
Dimensions pompe	44
Compensateurs, dimensions.....	57
Module électronique PQDXXA	61
Module électronique PQDXXA-PROFINET-Z10	62
Kits de montage.....	63
Entraînement traversant – Limitation de charge sur bride	64
Entraînement traversant – Limitation de charge sur arbre	65

Arbre traversant pour configurations de pompes simples ou multiples

Plateau incliné pour circuit ouvert

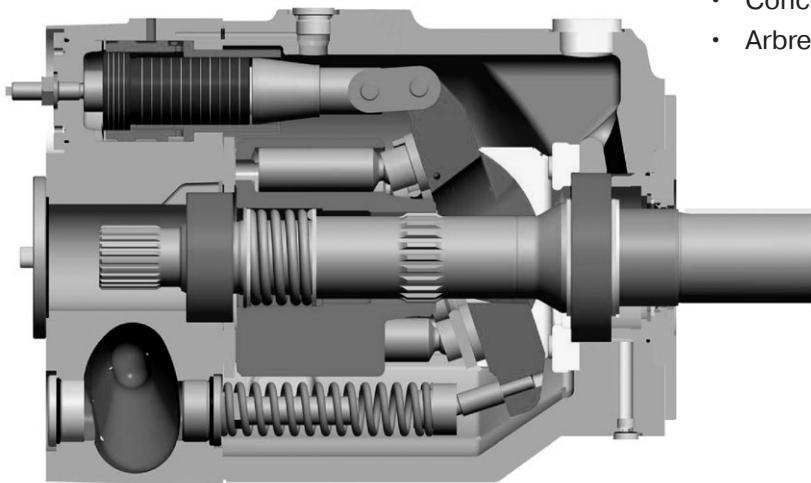

Caractéristiques techniques

- Faible niveau de bruit
- Réponse rapide
- Facilité de maintenance
- Auto-amorçage rapide
- Conception compacte
- Arbre traversant pour 100 % du couple transmissible

Information générale

Recommandations de fluides

Des fluides hydrauliques à base minérale de haute qualité sont recommandés, comme les huiles HLP DIN 51524, (part 2 & 3) ou ISO6743/4 (HM & HV), la valeur Bruggen doit être de 30 N/mm² minimum pour une application générale et de 50 N/mm², dans le cas des matériels hydrauliques fortement chargés, des machines à vitesse de rotation élevée et/ou des charges dynamiques élevées, mesure établie conformément à DIN 51 347-2, voir aussi le Document MSG30-3248/FR Parker Hydraulics Fluids.

Viscosité

La viscosité normale de fonctionnement doit se situer entre 16 et 100 mm²/s (cSt). La viscosité maximale au démarrage est de 1000 mm²/s (cSt).

Filtration

Afin d'obtenir un fonctionnement et une durée de vie maximum de la pompe et des composants, nous recommandons une filtration suffisante pour maintenir le niveau de propreté exigé.

La propreté du fluide doit être conforme à la norme ISO 4406:1999. La qualité des cartouches filtrantes doit être conforme aux normes ISO. Systèmes hydrauliques pour un fonctionnement satisfaisant : Classe 20/18/15, selon ISO 4406:1999 Systèmes hydrauliques avec durée de vie et fonctionnalité des composants optimisés : Classe 18/16/13, selon ISO 4406:1999

Joints

Contrôler les caractéristiques du fluide hydraulique en termes de compatibilités chimiques du joint.

Contrôler la plage de température du joint et comparer avec la température maximale système et ambiante.

N – Nitrile (FKM Joint d'arbre)	-25...+90 °C
V – FKM (FKM Joint d'arbre)	-25...+115 °C
W – Nitrile (PTFE Joint d'arbre)	-30...+90 °C

Remarque: la température de fluide la plus élevée se trouve à l'orifice de drain de la pompe, jusqu'à 25 °C de plus que dans le réservoir.

		PV016	PV020	PV023	PV028	PV032	PV040	PV046
Taille		1	1	1	1	2	2	2
Cylindrée maxi	[cm ³ /tr]	16	20	23	28	32	40	46
Débit de sortie à 1500 min ⁻¹	[l/min]	24	30	34,5	42	48	60	69
Pression nominale pN	[bar]	350	350	350	350	350	350	350
Pression de sortie min.	[bar]	15	15	15	15	15	15	15
Pression maxi pmax 20 % du cycle de travail ¹⁾	[bar]	420	420	420	420	420	420	420
Pression de drainage carter maxi	[bar]	0,5	0,5	0,5	0,5	0,5	0,5	0,5
Pression de drainage pic max.	[bar]	2,0	2,0	2,0	2,0	2,0	2,0	2,0
Pression d'entrée mini, abs	[bar]	0,8	0,8	0,8	0,8	0,8	0,8	0,8
Pression d'entrée maxi	[bar]	16	16	16	16	16	16	16
Puissance d'entrée à 1500 min ⁻¹ et 350 bar	[kW]	15,9	19,7	22,4	26,9	31,1	38,5	43,8
Couple d'entrée max. à 350 bar	[Nm]	94,5	118,1	135,9	165,4	184,3	230,4	265,0
Vitesse de rotation max. à 1 bar à l'entrée	[min ⁻¹]	3000	3000	3000	3000	2800	2800	2800
Vitesse min.	[min ⁻¹]	50	50	50	50	50	50	50
Moment d'inertie	[kgm ²]	0,0016	0,0016	0,0016	0,0016	0,0047	0,0047	0,0047
Masse	[kg]	19	19	19	19	30	30	30

		PV063	PV080	PV092	PV140	PV180	PV270	PV360
Taille		3	3	3	4	4	5	6
Cylindrée maxi	[cm ³ /tr]	63	80	92	140	180	270	360
Débit de sortie à 1500 min ⁻¹	[l/min]	94,5	120	138	210	270	405	540
Pression nominale pN	[bar]	350	350	350	350	350	350	350
Pression de sortie min.	[bar]	15	15	15	15	15	15	15
Pression maxi pmax 20 % du cycle de travail ¹⁾	[bar]	420	420	420	420	420	420	420
Pression de drainage carter maxi	[bar]	0,5	0,5	0,5	0,5	0,5	0,5	0,5
Pression de drainage pic max.	[bar]	2,0	2,0	2,0	2,0	2,0	2,0	2,0
Pression d'entrée mini, abs	[bar]	0,8	0,8	0,8	0,8	0,8	0,8	0,8
Pression d'entrée maxi	[bar]	16	16	16	16	16	16	16
Puissance d'entrée à 1500 min ⁻¹ et 350 bar	[kW]	61,3	76,9	87,5	136,1	173,1	259,6	338,7
Couple d'entrée max. à 350 bar	[Nm]	365,2	463,7	533,3	812,4	1044,5	1550,5	2067,4
Vitesse de rotation max. à 1 bar à l'entrée	[min ⁻¹]	2800	2500	2300	2400	2200	1800	1750
Vitesse min.	[min ⁻¹]	50	50	50	50	50	50	50
Moment d'inertie	[kgm ²]	0,018	0,018	0,018	0,030	0,030	0,098	0,103
Masse	[kg]	59	59	59	90	90	172	180

1) Vérifier les plages de pression des compensateurs.

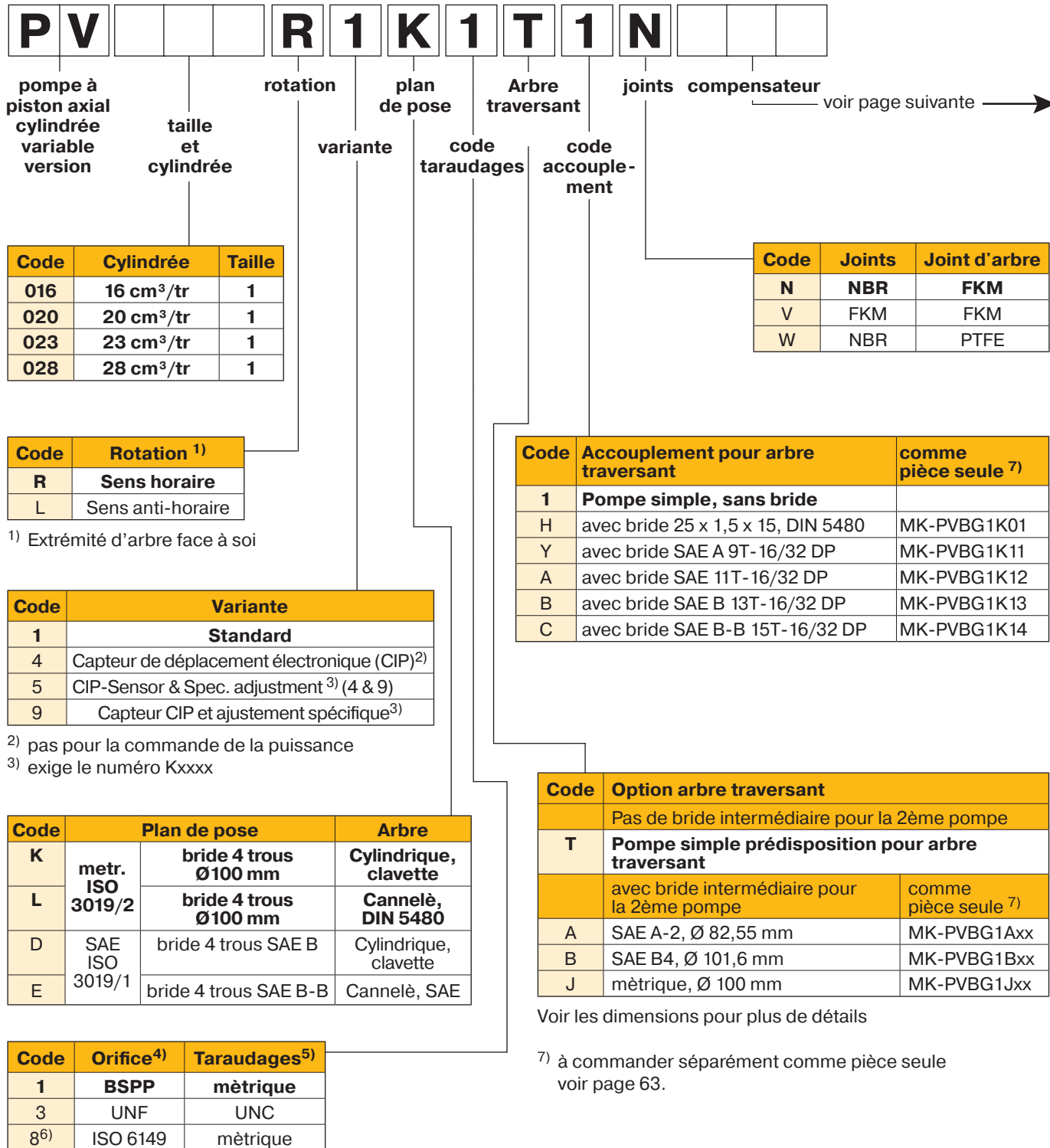

4) Orifices drain, mesure et rinçage
5) Tous taraudages de montage et de raccordement
6) Uniquement pour Plan de pose, code K et L

7) à commander séparément comme pièce seule voir page 63.

La pompe standard n'est pas peinte. La pompe peinte en noir et la certification ATEX (hors composants électroniques) (Zone 2) sont disponibles en option spéciale. Pour plus d'informations, veuillez contacter Parker Hannifin.

Code			Type de compensateur
0	0	1	sans compensateur
1	0	0	Avec plaque couvercle, pas de fonction de commande (pompe à cylindrée fixe)
M	M		Compensateur de pression standard
M	R		Compensateur de pression commandé à distance
M	F		Compensateur de débit LS
M	T		Compensateur LS (load sensing) deux valves, avec collecteur coudé
			Variante de compensateur
		C	Variante standard, valve de pilotage intégrée ¹⁾
		1	Plan de pose NG6 supérieur pour vannes pilotes ¹⁾
		2	Alimentation orifice pression à distance int., plan de pose NG6 ²⁾
		3	Alimentation orifice pression à distance ext. ²⁾
		W	Sans fonction de décharge, solénoïde 24 Vcc ¹⁾
		K	Valve prop. pilote type PVACRE...K35 montée
		Z	Sans valve de pilotage intégrée, plan de pose NG6, ou montage d'accessoire code PVAC*
		B	Sans valve de pilotage intégrée, sans plan de pose NG6 ³⁾
		P	MTZ avec valve de pilotage montée PVAC1P ²⁾

- ¹⁾ pas pour MT & *Z
²⁾ uniquement pour MT
³⁾ pas pour MT & MM

Compensateur de puissance/Commande de couple			
Code		Puissance nominale à 1500 tr/min	Couple nominale
B		3 kW	20 Nm
C		4 kW	25 Nm
D		5,5 kW	35 Nm
E		7,5 kW	50 Nm
G		11 kW	71 Nm
H		15 kW	97 Nm
K		18,5 kW	120 Nm

Fonctionnement		
	L	Compensateur de puissance avec régulateur de pression ⁴⁾
	C	Compensateur de puissance et Load Sensing (tiroir simple)
	Z	Compensateur de puissance avec fonction LS deux étages
Variante de compensateur		
		C Standard version, valve de pilotage intégrée ¹⁾
		1 Plan de pose supérieur NG 6
		W Dispositif de mise à vide électrique, 24 Vcc
		K Valve prop. pilote type PVACRE...K35 montée
		Z Sans valve de pilotage intégrée, plan de pose NG6, pour montage d'accessoire code PVAC* ⁴⁾
		B Sans valve de pilotage intégrée, sans plan de pose NG6 ^{1), 4)}
		P *ZZ avec valve pilotée PVAC1P ²⁾ montée

- ⁴⁾ variation de commande Z et B sans commande de pression pilotée

Code			Type de compensateur
			Commande électrohydraulique ⁵⁾
F	D	V	commande de cylindrée en boucle fermée uniquement, pas de compensation de pression
U	D		commande de cylindrée proportionnelle en boucle fermée, avec compensation de pression
			Variante de compensateur
		R	commande de pression équilibrée, interface NG6
		K	version UPR, avec valve proportionnelle pilote type PVACRE...K35 en place
		M	commande de pression pilotée, capteur de pression et vanne proportionnelle pilote de type PVACRE.. K35 montée pour la régulation de pression et/ou la commande de puissance

- ⁵⁾ Plus d'information dans le catalogue MSG30-3254

P	V				R	1	K	1	T	1	N			
----------	----------	--	--	--	----------	----------	----------	----------	----------	----------	----------	--	--	--

pompe à piston axial cylindrée variable version taille et cylindrée rotation variante plan de pose code taraudages Arbre traversant code accouplement joints compensateur voir page suivante →

Code	Cylindrée	Taille
032	32 cm ³ /tr	2
040	40 cm ³ /tr	2
046	46 cm ³ /tr	2

Code	Rotation ¹⁾
R	Sens horaire
L	Sens anti-horaire

¹⁾ Extrémité d'arbre face à soi

Code	Variante
1	Standard
4	Capteur de déplacement électronique (CIP) ²⁾
5	CIP-Sensor & Spec. adjustment ³⁾ (4 & 9)
9	Capteur CIP et ajustement spécifique ³⁾

²⁾ pas pour la commande de la puissance
³⁾ exige le numéro Kxxxx

Code	Plan de pose	Arbre
K	metr. ISO 3019/2	bride 4 trous Ø125 mm Cylindrique, clavette
L		bride 4 trous Ø125 mm Cannelé, DIN 5480
D	SAE ISO 3019/1	bride 4 trous SAE C Cylindrique, clavette
E		bride 4 trous SAE C Cannelé, SAE

Code	Orifice ⁴⁾	Taraudages ⁵⁾
1	BSPP	métrique
3	UNF	UNC
8 ⁶⁾	ISO 6149	métrique

Code	Accouplement pour arbre traversant	comme pièce seule ⁷⁾
1	Pompe simple, sans bride	
H	avec bride 25 x 1.5 x 15, DIN 5480	MK-PVBG2K01
J	avec bride 32 x 1.5 x 20, DIN 5480	MK-PVBG2K02
Y	avec bride SAE A 9T-16/32 DP	MK-PVBG2K11
A	avec bride SAE 11T-16/32 DP	MK-PVBG2K12
B	avec bride SAE B 13T-16/32 DP	MK-PVBG2K13
C	avec bride SAE B-B 15T-16/32 DP	MK-PVBG2K14
D	avec bride SAE C 14T-12/24 DP	MK-PVBG2K15

Code	Option arbre traversant	comme pièce seule ⁷⁾
	Pas de bride intermédiaire pour la 2ème pompe	
T	Pompe simple prédisposition pour arbre traversant	
	avec bride intermédiaire pour la 2ème pompe	
A	SAE A-2, Ø 82,55 mm	MK-PVBG2Axx
B	SAE B-2/4, Ø 101,6 mm	MK-PVBG2Bxx
C	SAE C-4, Ø 127 mm	MK-PVBG2Cxx
J	métrique, Ø 100 mm	MK-PVBG2Jxx
K	métrique, Ø 125 mm	MK-PVBG2Kxx

Voir les dimensions pour plus de détails

⁷⁾ à commander séparément comme pièce seule voir page 63.

4) Orifices drain, mesure et rinçage
5) Tous taraudages de montage et de raccordement
6) Uniquement pour Plan de pose, code K et L

La pompe standard n'est pas peinte. La pompe peinte en noir et la certification ATEX (hors composants électroniques) (Zone 2) sont disponibles en option spéciale. Pour plus d'informations, veuillez contacter Parker Hannifin.

Code			Type de compensateur
0	0	1	sans compensateur
1	0	0	Avec plaque couvercle, pas de fonction de commande (pompe à cylindrée fixe)
M	M		Compensateur de pression standard
M	R		Compensateur de pression commandé à distance
M	F		Compensateur de débit LS
M	T		Compensateur LS (load sensing) deux valves, avec collecteur coudé
			Variante de compensateur
		C	Variante standard, valve de pilotage intégrée ¹⁾
		1	Plan de pose NG6 supérieur pour vannes pilotes ¹⁾
		2	Alimentation orifice pression à distance int., plan de pose NG6 ²⁾
		3	Alimentation orifice pression à distance ext. ²⁾
		W	Sans fonction de décharge, solénoïde 24 Vcc ¹⁾
		K	Valve prop. pilote type PVACRE...K35 montée
		Z	Sans valve de pilotage intégrée, plan de pose NG6, ou montage d'accessoire code PVAC*
		B	Sans valve de pilotage intégrée, sans plan de pose NG6 ³⁾
		P	MTZ avec valve de pilotage montée PVAC1P ²⁾

- 1) pas pour MT & *Z
2) uniquement pour MT
3) pas pour MT & MM

Compensateur de puissance/Commande de couple			
Code		Puissance nominale à 1500 tr/min	Couple nominale
D		5,5 kW	35 Nm
E		7,5 kW	50 Nm
G		11 kW	71 Nm
H		15 kW	97 Nm
K		18,5 kW	120 Nm
M		22 kW	142 Nm
S		30 kW	195 Nm
Fonctionnement			
	L	Compensateur de puissance avec régulateur de pression ⁴⁾	
	C	Compensateur de puissance et Load Sensing (tiroir simple)	
	Z	Compensateur de puissance avec fonction LS deux étages	
Variante de compensateur			
		C	Standard version, valve de pilotage intégrée ¹⁾
		1	Plan de pose supérieur NG 6
		W	Dispositif de mise à vide électrique, 24 Vcc
		K	Valve prop. pilote type PVACRE...K35 montée
		Z	Sans valve de pilotage intégrée, plan de pose NG6, pour montage d'accessoire code PVAC* ⁴⁾
		B	Sans valve de pilotage intégrée, sans plan de pose NG6 ^{1), 4)}
		P	*ZZ avec valve pilotée PVAC1P ²⁾ montée

- 4) variation de commande Z et B sans commande de pression pilotée

Code			Type de compensateur
			Commande électrohydraulique ⁵⁾
F	D	V	commande de cylindrée en boucle fermée uniquement, pas de compensation de pression
U	D		commande de cylindrée proportionnelle en boucle fermée, avec compensation de pression
			Variante de compensateur
		R	commande de pression équilibrée, interface NG6
		K	version UPR, avec valve proportionnelle pilote type PVACRE...K35 en place
		M	commande de pression pilotée, capteur de pression et vanne proportionnelle pilote de type PVACRE.. K35 montée pour la régulation de pression et/ou la commande de puissance

- 5) Plus d'information dans le catalogue MSG30-3254

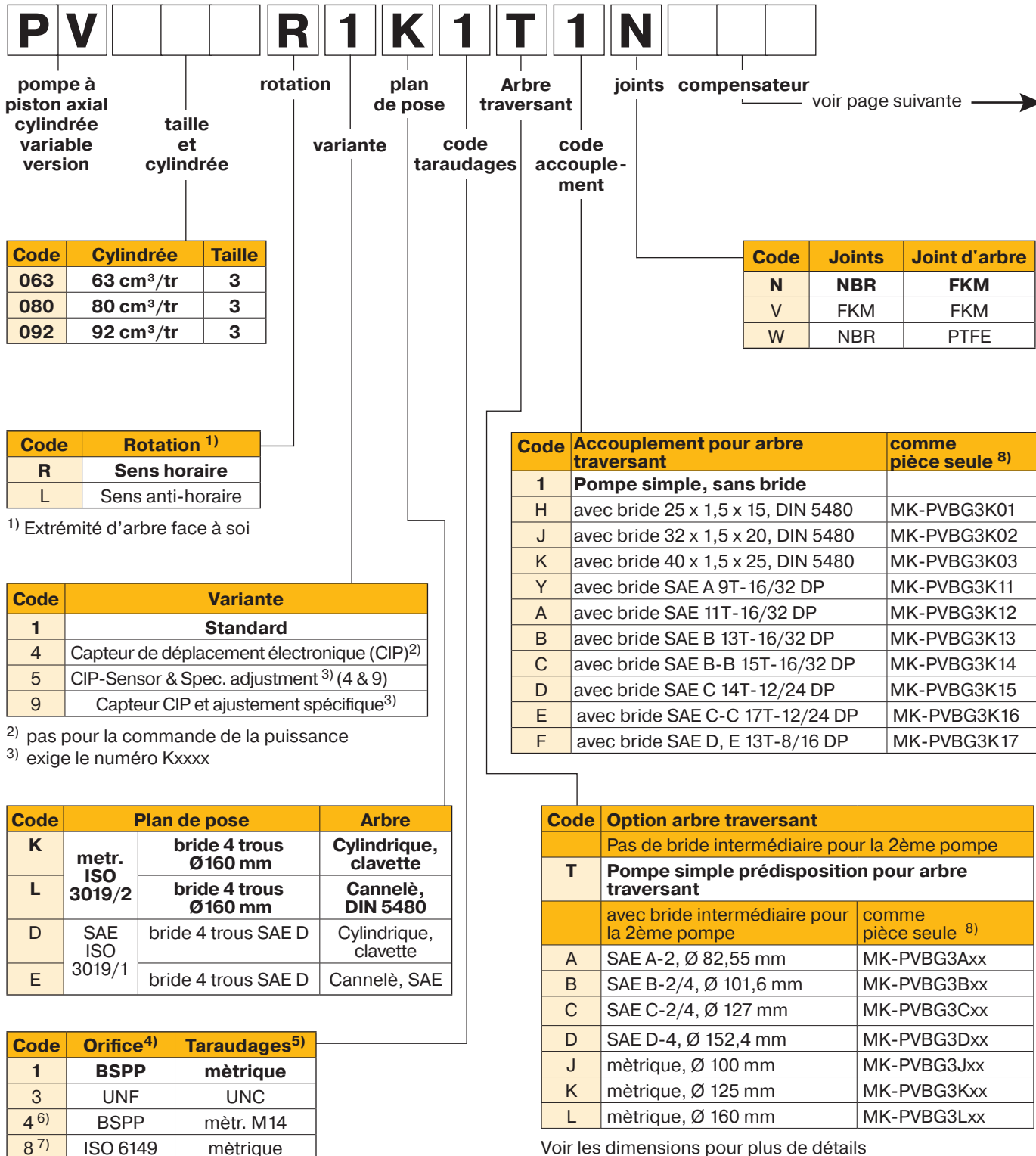

1) Extrémité d'arbre face à soi

2) pas pour la commande de la puissance

3) exige le numéro Kxxxx

Voir les dimensions pour plus de détails

8) à commander séparément comme pièce seule voir page 63.

4) Orifices drain, mesure et rinçage

5) Tous taraudages de montage et de raccordement

6) Orifice de pression 1 1/4" avec 4 x M14 au lieu de 4 x M12

7) Uniquement pour Plan de pose, code K et L

La pompe standard n'est pas peinte. La pompe peinte en noir et la certification ATEX (hors composants électroniques) (Zone 2) sont disponibles en option spéciale. Pour plus d'informations, veuillez contacter Parker Hannifin.

Code			Type de compensateur
0	0	1	sans compensateur
1	0	0	Avec plaque couvercle, pas de fonction de commande (pompe à cylindrée fixe)
M	M		Compensateur de pression standard
M	R		Compensateur de pression commandé à distance
M	F		Compensateur de débit LS
M	T		Compensateur LS (load sensing) deux valves, avec collecteur coudé
Variante de compensateur			
		C	Variante standard, valve de pilotage intégrée ¹⁾
		1	Plan de pose NG6 supérieur pour vannes pilotes ¹⁾
		2	Alimentation orifice pression à distance int., plan de pose NG6 ²⁾
		3	Alimentation orifice pression à distance ext. ²⁾
		W	Sans fonction de décharge, solénoïde 24 Vcc ¹⁾
		K	Valve prop. pilote type PVACRE...K35 montée
		Z	Sans valve de pilotage intégrée, plan de pose NG6, ou montage d'accessoire code PVAC*
		B	Sans valve de pilotage intégrée, sans plan de pose NG6 ³⁾
		P	MTZ avec valve de pilotage montée PVAC1P ²⁾

- ¹⁾ pas pour MT & *Z
²⁾ uniquement pour MT
³⁾ pas pour MT & MM

Compensateur de puissance/Commande de couple			
Code		Puissance nominale à 1500 tr/min	Couple nominale
G		11 kW	71 Nm
H		15 kW	97 Nm
K		18,5 kW	120 Nm
M		22 kW	142 Nm
S		30 kW	195 Nm
T		37 kW	240 Nm
U		45 kW	290 Nm
W		55 kW	355 Nm

Fonctionnement		
	L	Compensateur de puissance avec régulateur de pression ⁴⁾
	C	Compensateur de puissance et Load Sensing (tiroir simple)
	Z	Compensateur de puissance avec fonction LS deux étages

Variante de compensateur			
		C	Standard version, valve de pilotage intégrée ¹⁾
		1	Plan de pose supérieur NG 6
		W	Dispositif de mise à vide électrique, 24 Vcc
		K	Valve prop. pilote type PVACRE...K35 montée
		Z	Sans valve de pilotage intégrée, plan de pose NG6, pour montage d'accessoire code PVAC* ⁴⁾
		B	Sans valve de pilotage intégrée, sans plan de pose NG6 ^{1), 4)}
		P	*ZZ avec valve pilotée PVAC1P ²⁾ montée

- ⁴⁾ variation de commande Z et B sans commande de pression pilotée

Code			Type de compensateur
Commande électrohydraulique ⁵⁾			
F	D	V	commande de cylindrée en boucle fermée uniquement, pas de compensation de pression
U	D		commande de cylindrée proportionnelle en boucle fermée, avec compensation de pression
Variante de compensateur			
		R	commande de pression équilibrée, interface NG6
		K	version UPR, avec valve proportionnelle pilote type PVACRE...K35 en place
		M	commande de pression pilotée, capteur de pression et vanne proportionnelle pilote de type PVACRE.. K35 montée pour la régulation de pression et/ou la commande de puissance

- ⁵⁾ Plus d'information dans le catalogue MSG30-3254

P	V				R	1	K	1	T	1	N			
pompe à piston axial cylindrée variable version		taille et cylindrée			rotation	variante	plan de pose	code taraudages	Arbre traversant	code accouplement	joint	compensateur	voir page suivante →	

Code	Cylindrée	Taille
140	140 cm ³ /tr	4
180	180 cm ³ /tr	4

Code	Rotation ¹⁾
R	Sens horaire
L	Sens anti-horaire

1) Extrémité d'arbre face à soi

Code	Variante
1	Standard
4	Capteur de déplacement électronique (CIP) ²⁾
5	CIP-Sensor & Spec. adjustment ³⁾ (4 & 9)
9	Capteur CIP et ajustement spécifique ³⁾

2) pas pour la commande de la puissance
3) exige le numéro Kxxxx

Code	Plan de pose	Arbre
K	metr. ISO 3019/2	bride 4 trous Ø160 mm Cylindrique, clavette
L		bride 4 trous Ø160 mm Cannelé, DIN 5480
D	SAE ISO 3019/1	bride 4 trous SAE D Cylindrique, clavette, SAE F
E		bride 4 trous SAE D Cannelé, SAE F, SAE D
F		bride 4 trous SAE D Cylindrique, clavette, SAE D
G		bride 4 trous SAE D Cannelé, SAE D

Code	Orifice ⁴⁾	Taraudages ⁵⁾
1	BSPP	métrique
3	UNF	UNC
4 ⁶⁾	BSPP	mètr. M14
8 ⁷⁾	ISO 6149	métrique

Code	Accouplement pour arbre traversant	comme pièce seule ⁸⁾
1	Pompe simple, sans bride	
H	avec bride 25 x 1,5 x 15, DIN 5480	MK-PVBG4K01
J	avec bride 32 x 1,5 x 20, DIN 5480	MK-PVBG4K02
K	avec bride 40 x 1,5 x 25, DIN 5480	MK-PVBG4K03
L	avec bride 50 x 2 x 24, DIN 5480	MK-PVBG4K04
Y	avec bride SAE A 9T-16/32 DP	MK-PVBG4K11
A	avec bride SAE 11T-16/32 DP	MK-PVBG4K12
B	avec bride SAE B 13T-16/32 DP	MK-PVBG4K13
C	avec bride SAE B-B 15T-16/32 DP	MK-PVBG4K14
D	avec bride SAE C 14T-12/24 DP	MK-PVBG4K15
E	avec bride SAE C-C 17T-12/24 DP	MK-PVBG4K16
F	avec bride SAE D, E 13T-8/16 DP	MK-PVBG4K17
G	avec bride SAE F 15T-8/16 DP	MK-PVBG4K18

Code	Option arbre traversant	comme pièce seule ⁸⁾
	Pas de bride intermédiaire pour la 2ème pompe	
T	Pompe simple prédisposition pour arbre traversant	
	avec bride intermédiaire pour la 2ème pompe	
A	SAE A-2, Ø 82,55 mm	MK-PVBG4Axx
B	SAE B-2/4, Ø 101,6 mm	MK-PVBG4Bxx
C	SAE C-2/4, Ø 127 mm	MK-PVBG4Cxx
D	SAE D-4, Ø 152,4 mm	MK-PVBG4Dxx
J	métrique, Ø 100 mm	MK-PVBG4Jxx
K	métrique, Ø 125 mm	MK-PVBG4Kxx
L	métrique, Ø 160 mm	MK-PVBG4Lxx

4) Orifices drain, mesure et rinçage
5) Tous taraudages de montage et de raccordement
6) Orifice de pression 1 1/4" avec 4 x M14 au lieu de 4 x M12
7) Uniquement pour Plan de pose, code K et L

8) à commander séparément comme pièce seule voir page 63.

La pompe standard n'est pas peinte. La pompe peinte en noir et la certification ATEX (hors composants électroniques) (Zone 2) sont disponibles en option spéciale. Pour plus d'informations, veuillez contacter Parker Hannifin.

Code			Type de compensateur
0	0	1	sans compensateur
1	0	0	Avec plaque couvercle, pas de fonction de commande (pompe à cylindrée fixe)
M	M		Compensateur de pression standard
M	R		Compensateur de pression commandé à distance
M	F		Compensateur de débit LS
M	T		Compensateur LS (load sensing) deux valves, avec collecteur coudé
			Variante de compensateur
		C	Variante standard, valve de pilotage intégrée ¹⁾
		1	Plan de pose NG6 supérieur pour vannes pilotes ¹⁾
		2	Alimentation orifice pression à distance int., plan de pose NG6 ²⁾
		3	Alimentation orifice pression à distance ext. ²⁾
		W	Sans fonction de décharge, solénoïde 24 Vcc ¹⁾
		K	Valve prop. pilote type PVACRE...K35 montée
		Z	Sans valve de pilotage intégrée, plan de pose NG6, ou montage d'accessoire code PVAC*
		B	Sans valve de pilotage intégrée, sans plan de pose NG6 ³⁾
		P	MTZ avec valve de pilotage montée PVAC1P ²⁾

- ¹⁾ pas pour MT & *Z
²⁾ uniquement pour MT
³⁾ pas pour MT & MM

Compensateur de puissance/Commande de couple			
Code		Puissance nominale à 1500 tr/min	Couple nominale
K		18,5 kW	120 Nm
M		22 kW	142 Nm
S		30 kW	195 Nm
T		37 kW	240 Nm
U		45 kW	290 Nm
W		55 kW	355 Nm
Y		75 kW	485 Nm
Z		90 kW	585 Nm
2		110 kW	700 Nm
Fonctionnement			
	L	Compensateur de puissance avec régulateur de pression ⁴⁾	
	C	Compensateur de puissance et Load Sensing (tiroir simple)	
	Z	Compensateur de puissance avec fonction LS deux étages	
Variante de compensateur			
		C	Standard version, valve de pilotage intégrée ¹⁾
		1	Plan de pose supérieur NG 6
		W	Dispositif de mise à vide électrique, 24 Vcc
		K	Valve prop. pilote type PVACRE...K35 montée
		Z	Sans valve de pilotage intégrée, plan de pose NG6, pour montage d'accessoire code PVAC* ⁴⁾
		B	Sans valve de pilotage intégrée, sans plan de pose NG6 ^{1), 4)}
		P	*ZZ avec valve pilotée PVAC1P ²⁾ montée

- ⁴⁾ variation de commande Z et B sans commande de pression pilotée

Code			Type de compensateur
			Commande électrohydraulique ⁵⁾
F	D	V	commande de cylindrée en boucle fermée uniquement, pas de compensation de pression
U	D		commande de cylindrée proportionnelle en boucle fermée, avec compensation de pression
			Variante de compensateur
		R	commande de pression équilibrée, interface NG6
		K	version UPR, avec valve proportionnelle pilote type PVACRE...K35 en place
		M	commande de pression pilotée, capteur de pression et vanne proportionnelle pilote de type PVACRE.. K35 montée pour la régulation de pression et/ou la commande de puissance

- ⁵⁾ Plus d'information dans le catalogue MSG30-3254

P V **R 1 K 1 T 1 N**

pompe à piston axial cylindrée variable version

taille et cylindrée

rotation variante

plan de pose code taraudages

Arbre traversant code accouplement

joint compensateur voir page suivante →

Code	Cylindrée	Taille
270	270 cm ³ /tr	5

Code	Rotation ¹⁾
R	Sens horaire
L	Sens anti-horaire

¹⁾ Extrémité d'arbre face à soi

Code	Variante
1	Standard
4	Capteur de déplacement électronique (CIP) ²⁾
5	CIP-Sensor & Spec. adjustment ³⁾ (4 & 9)
9	Capteur CIP et ajustement spécifique ³⁾

²⁾ pas pour la commande de la puissance

³⁾ exige le numéro Kxxxx

Code	Plan de pose	Arbre
K	metr. ISO 3019/2	Cylindrique, clavette
L	SAE ISO 3019/1	Cannelè, DIN 5480
D	bride 4 trous SAE E	Cylindrique, clavette
E	bride 4 trous SAE E	Cannelè, SAE

Code	Orifice ⁴⁾	Taraudages ⁵⁾
1	BSPP	métrique
3	UNF	UNC
8	ISO 6149	métrique

⁴⁾ Orifices drain, mesure et rinçage

⁵⁾ Tous taraudages de montage et de raccordement

Code	Joints	Joint d'arbre
N	NBR	FKM
V	FKM	FKM
W	NBR	PTFE

Code	Accouplement pour arbre traversant	comme pièce seule ⁶⁾
1	Pompe simple, sans bride	
H	avec bride 25 x 1,5 x 15, DIN 5480	MK-PVBG5K01
J	avec bride 32 x 1,5 x 20, DIN 5480	MK-PVBG5K02
K	avec bride 40 x 1,5 x 25, DIN 5480	MK-PVBG5K03
L	avec bride 50 x 2 x 24, DIN 5480	MK-PVBG5K04
M	avec bride 60 x 2 x 28, DIN 5480	MK-PVBG5K05
Y	avec bride SAE A 9T-16/32 DP	MK-PVBG5K11
A	avec bride SAE 11T-16/32 DP	MK-PVBG5K12
B	avec bride SAE B 13T-16/32 DP	MK-PVBG5K13
C	avec bride SAE B-B 15T-16/32 DP	MK-PVBG5K14
D	avec bride SAE C 14T-12/24 DP	MK-PVBG5K15
E	avec bride SAE C-C 17T-12/24 DP	MK-PVBG5K16
F	avec bride SAE D, E 13T-8/16 DP	MK-PVBG5K17
G	avec bride SAE F 15T-8/16 DP	MK-PVBG5K18

Code	Option arbre traversant	comme pièce seule ⁶⁾
	Pas de bride intermédiaire pour la 2ème pompe	
T	Pompe simple prédisposition pour arbre traversant	
	avec bride intermédiaire pour la 2ème pompe	
A	SAE A-2, Ø 82,55 mm	MK-PVBG5Axx
B	SAE B-2/4, Ø 101,6 mm	MK-PVBG5Bxx
C	SAE C-2/4, Ø 127 mm	MK-PVBG5Cxx
D	SAE D-4, Ø 152,4 mm	MK-PVBG5Dxx
E	SAE E-4, Ø 165,1 mm	MK-PVBG5Exx
J	métrique, Ø 100 mm	MK-PVBG5Jxx
K	métrique, Ø 125 mm	MK-PVBG5Kxx
L	métrique, Ø 160 mm	MK-PVBG5Lxx
M	métrique, Ø 200 mm	MK-PVBG5Mxx

Voir les dimensions pour plus de détails

⁶⁾ à commander séparément comme pièce seule voir page 63.

Standard pump is not painted. Black painted pump and ATEX (excludes electronic components) certification (Zone 2) is available as special option. For additional informations please contact Parker Hannifin.

Code			Type de compensateur
0	0	1	sans compensateur
1	0	0	Avec plaque couvercle, pas de fonction de commande (pompe à cylindrée fixe)
M	M		Compensateur de pression standard
M	R		Compensateur de pression commandé à distance
M	F		Compensateur de débit LS
M	T		Compensateur LS (load sensing) deux valves, avec collecteur coudé
			Variante de compensateur
		C	Variante standard, valve de pilotage intégrée ¹⁾
		1	Plan de pose NG6 supérieur pour vannes pilotes ¹⁾
		2	Alimentation orifice pression à distance int., plan de pose NG6 ²⁾
		3	Alimentation orifice pression à distance ext. ²⁾
		W	Sans fonction de décharge, solénoïde 24 Vcc ¹⁾
		K	Valve prop. pilote type PVACRE...K35 montée
		Z	Sans valve de pilotage intégrée, plan de pose NG6, ou montage d'accessoire code PVAC*
		B	Sans valve de pilotage intégrée, sans plan de pose NG6 ³⁾
		P	MTZ avec valve de pilotage montée PVAC1P ²⁾

- ¹⁾ pas pour MT & *Z
²⁾ uniquement pour MT
³⁾ pas pour MT & MM

Compensateur de puissance/Commande de couple			
Code		Puissance nominale à 1500 tr/min	Couple nominale
T		37 kW	240 Nm
U		45 kW	290 Nm
W		55 kW	350 Nm
Y		75 kW	480 Nm
Z		90 kW	580 Nm
2		110 kW	700 Nm
3		132 kW	840 Nm
4		160 kW	1020 Nm
5		180 kW	1150 Nm
6		200 kW	1280 Nm

Fonctionnement		
	L	Compensateur de puissance avec régulateur de pression ⁴⁾
	C	Compensateur de puissance et Load Sensing (tiroir simple)
	Z	Compensateur de puissance avec fonction LS deux étages

Variante de compensateur		
		C Standard version, valve de pilotage intégrée ¹⁾
		1 Plan de pose supérieur NG 6
		W Dispositif de mise à vide électrique, 24 Vcc
		K Valve prop. pilote type PVACRE...K35 montée
		Z Sans valve de pilotage intégrée, plan de pose NG6, pour montage d'accessoire code PVAC* ⁴⁾
		B Sans valve de pilotage intégrée, sans plan de pose NG6 ^{1), 4)}
		P *ZZ avec valve pilotée PVAC1P ²⁾ montée

- ⁴⁾ variation de commande Z et B sans commande de pression pilotée

Code			Type de compensateur
			Commande électrohydraulique ⁵⁾
F	D	V	commande de cylindrée en boucle fermée uniquement, pas de compensation de pression
U	D		commande de cylindrée proportionnelle en boucle fermée, avec compensation de pression
			Variante de compensateur
		R	commande de pression équilibrée, interface NG6
		K	version UPR, avec valve proportionnelle pilote type PVACRE...K35 en place
		M	commande de pression pilotée, capteur de pression et vanne proportionnelle pilote de type PVACRE.. K35 montée pour la régulation de pression et/ou la commande de puissance

- ⁵⁾ Plus d'information dans le catalogue MSG30-3254

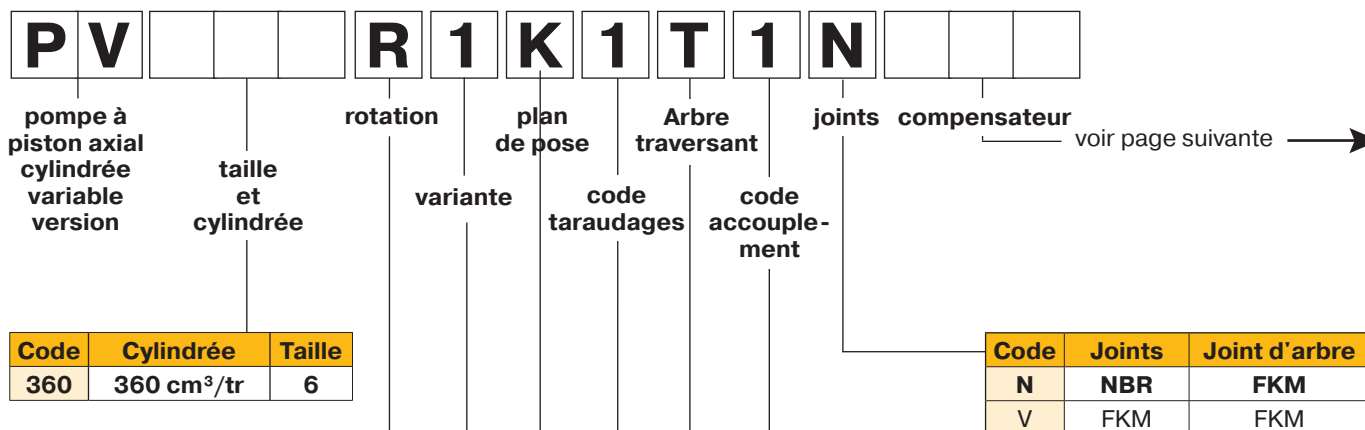

Code	Cylindrée	Taille
360	360 cm ³ /tr	6

Code	Rotation ¹⁾
R	Sens horaire
L	Sens anti-horaire

¹⁾ Extrémité d'arbre face à soi

Code	Variante
1	Standard
4	Capteur de déplacement électronique (CIP) ²⁾
5	CIP-Sensor & Spec. adjustment ³⁾ (4 & 9)
9	Capteur CIP et ajustement spécifique ³⁾

²⁾ pas pour la commande de la puissance

³⁾ exige le numéro Kxxxx

Code	Plan de pose	Arbre
K	metr. ISO 3019/2	bride 4 trous Ø250 mm Cylindrique, clavette
L		bride 4 trous Ø250 mm Cannelè, DIN 5480
R		bride 4 trous Ø224 mm Cylindrique, clavette
T		bride 4 trous Ø224 mm Cannelè, DIN 5480
D	SAE ISO 3019/1	bride 4 trous SAE E Cylindrique, clavette
E		bride 4 trous SAE E Cannelè, DIN 5480

Code	Orifice ⁴⁾	Taraudages ⁵⁾
1	BSPP	métrique
3	UNF	UNC

⁴⁾ Orifices drain, mesure et rinçage

⁵⁾ Tous taraudages de montage et de raccordement

Code	Joints	Joint d'arbre
N	NBR	FKM
V	FKM	FKM

Code	Accouplement pour arbre traversant	comme pièce seule ⁶⁾
1	Pompe simple, sans bride	
H	avec bride 25 x 1.5 x 15, DIN 5480	MK-PVBG5K01
J	avec bride 32 x 1.5 x 20, DIN 5480	MK-PVBG5K02
K	avec bride 40 x 1.5 x 25, DIN 5480	MK-PVBG5K03
L	avec bride 50 x 2 x 24, DIN 5480	MK-PVBG5K04
M	avec bride 60 x 2 x 28, DIN 5480	MK-PVBG5K05
P	avec bride 70 x 3 x 22, DIN 5480	MK-PVBG5K06
Y	avec bride SAE A 9T-16/32 DP	MK-PVBG5K11
A	avec bride SAE 11T-16/32 DP	MK-PVBG5K12
B	avec bride SAE B 13T-16/32 DP	MK-PVBG5K13
C	avec bride SAE B-B 15T-16/32 DP	MK-PVBG5K14
D	avec bride SAE C 14T-12/24 DP	MK-PVBG5K15
E	avec bride SAE C-C 17T-12/24 DP	MK-PVBG5K16
F	avec bride SAE D, E 13T-8/16 DP	MK-PVBG5K17
G	avec bride SAE F 15T-8/16 DP	MK-PVBG5K18

Code	Option arbre traversant	
	Pas de bride intermédiaire pour la 2ème pompe	
T	Pompe simple prédisposition pour arbre traversant	
	avec bride intermédiaire pour la 2ème pompe	comme pièce seule ⁶⁾
A	SAE A-2, Ø 82,55 mm	MK-PVBG5Axx
B	SAE B-2/4, Ø 101,6 mm	MK-PVBG5Bxx
C	SAE C-2/4, Ø 127 mm	MK-PVBG5Cxx
D	SAE D-4, Ø 152,4 mm	MK-PVBG5Dxx
E	SAE E-4, Ø 165,1 mm	MK-PVBG5Exx
J	métrique, Ø 100 mm	MK-PVBG5Jxx
K	métrique, Ø 125 mm	MK-PVBG5Kxx
L	métrique, Ø 160 mm	MK-PVBG5Lxx
M	métrique, Ø 200 mm	MK-PVBG5Mxx

Voir les dimensions pour plus de détails

⁶⁾ à commander séparément comme pièce seule voir page 63.

Standard pump is not painted. Black painted pump and ATEX (excludes electronic components) certification (Zone 2) is available as special option. For additional informations please contact Parker Hannifin.

Code			Type de compensateur
0	0	1	sans compensateur
1	0	0	Avec plaque couvercle, pas de fonction de commande (pompe à cylindrée fixe)
M	M		Compensateur de pression standard
M	R		Compensateur de pression commandé à distance
M	F		Compensateur de débit LS
M	T		Compensateur LS (load sensing) deux valves, avec collecteur coudé
			Variante de compensateur
		C	Variante standard, valve de pilotage intégrée ¹⁾
		1	Plan de pose NG6 supérieur pour vannes pilotes ¹⁾
		2	Alimentation orifice pression à distance int., plan de pose NG6 ²⁾
		3	Alimentation orifice pression à distance ext. ²⁾
		W	Sans fonction de décharge, solénoïde 24 Vcc ¹⁾
		K	Valve prop. pilote type PVACRE...K35 montée
		Z	Sans valve de pilotage intégrée, plan de pose NG6, ou montage d'accessoire code PVAC*
		B	Sans valve de pilotage intégrée, sans plan de pose NG6 ³⁾
		P	MTZ avec valve de pilotage montée PVAC1P ²⁾
Compensateur de puissance/Commande de couple			
Code			
			Puissance nominale à 1500 tr/min
			Couple nominale
U			45 kW
W			55 kW
Y			75 kW
Z			90 kW
2			110 kW
3			132 kW
4			160 kW
5			180 kW
6			200 kW
			290 Nm
			350 Nm
			480 Nm
			580 Nm
			700 Nm
			840 Nm
			1020 Nm
			1150 Nm
			1280 Nm
Fonctionnement			
	L		Compensateur de puissance avec régulateur de pression ⁴⁾
	C		Compensateur de puissance et Load Sensing (tiroir simple)
	Z		Compensateur de puissance avec fonction LS deux étages
Variante de compensateur			
		C	Standard version, valve de pilotage intégrée ¹⁾
		1	Plan de pose supérieur NG 6
		W	Dispositif de mise à vide électrique, 24 Vcc
		K	Valve prop. pilote type PVACRE...K35 montée
		Z	Sans valve de pilotage intégrée, plan de pose NG6, pour montage d'accessoire code PVAC* ⁴⁾
		B	Sans valve de pilotage intégrée, sans plan de pose NG6 ^{1), 4)}
		P	*ZZ avec valve pilotée PVAC1P ²⁾ montée
Code			Type de compensateur
Commande électrohydraulique ⁵⁾			
F	D	V	commande de cylindrée en boucle fermée uniquement, pas de compensation de pression
U	D		commande de cylindrée proportionnelle en boucle fermée, avec compensation de pression
Variante de compensateur			
		R	commande de pression équilibrée, interface NG6
		K	version UPR, avec valve proportionnelle pilote type PVACRE...K35 en place
		M	commande de pression pilotée, capteur de pression et vanne proportionnelle pilote de type PVACRE.. K35 montée pour la régulation de pression et/ou la commande de puissance

1) pas pour MT & *Z
2) uniquement pour MT
3) pas pour MT & MM

Remarque:
Comme le couple est à peu près indépendant de la vitesse, la puissance à des vitesses alternatives peut être recalculée à 1500 tr/min pour la sélection du code facilement.

Exemple:
Votre moteur permet 90 kW @ 1800 tr/min →
 $\frac{90 \text{ kW}}{1800 \text{ tr/min}} \times 1500 \text{ tr/min} = 75 \text{ kW}$
→ sélectionnez un premier chiffre "Y"-contrôle.

4) variation de commande Z et B sans commande de pression pilotée

5) Plus d'information dans le catalogue MSG30-3254

Régulateur de pression standard

Options de commande MMC

Le régulateur de pression standard régule la cylindrée de la pompe selon la demande de débit dans le système, de manière à maintenir la pression constante.

Schéma de principe de la commande

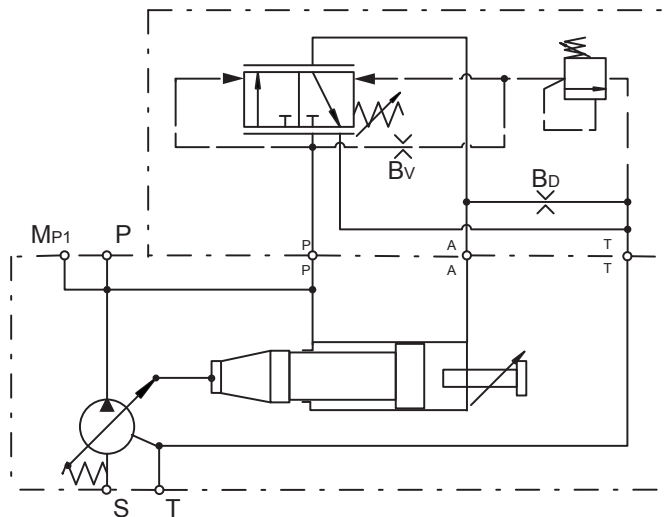

Note: Passage au control MRC simplement en retirant le bouchon ISO 6149 M14x1.5. Les adaptateurs taraudés PVCCK** (les deux derniers digits définissent les joints et les taraudages) sont disponibles séparément si demandés. PVCCKN1 par ex. pour joints NBR et raccords G1/4 BSPP. Merci de consulter la liste des pièces détachées pour les autres versions.

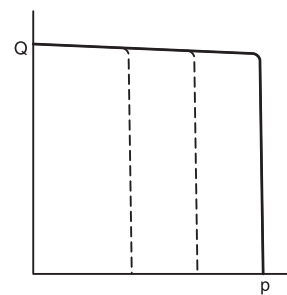

Les temps de réponse de la pompe sont collectés à partir d'un circuit comme indiqué ci-dessous, en mesurant l'angle d'inclinaison du plateau oscillant de la pompe à différentes pressions.

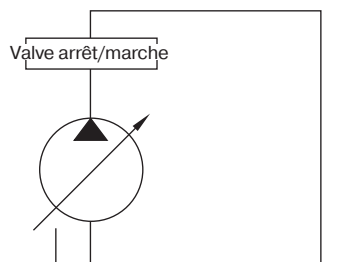

Caractéristique dynamique de la régulation de débit *

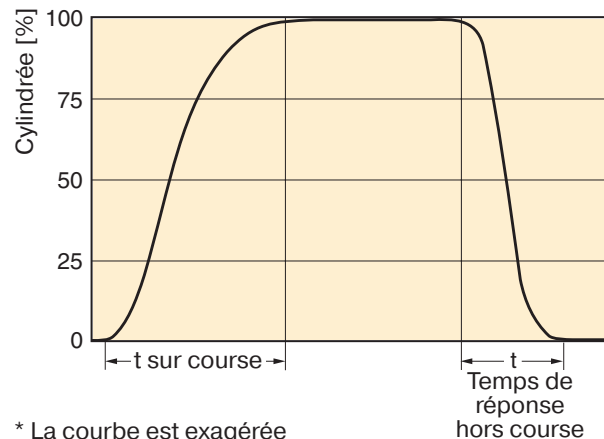

* La courbe est exagérée

	Temps sur course [ms]		Temps hors course [ms]	
	par rapport à 50 bar	par rapport à 350 bar	course zéro 50 bar	course zéro 350 bar
PV360	520	180	120	82

Plage de réglage de la pression	15 à 420 bar
Pression prédéfinie en usine	50 bar
Plage de réglage de la pression différentielle	10 à 40 bar
Pression différentielle prédéfinie en usine	15 bar
Consommation d'huile de la commande	8,0 l/min max.
Consommation d'huile de pilotage moyen	approx 1,5 l/min

Régulateur de pression standard avec interface NG6

Options de commande MM1

Avec le code de désignation MM1, le régulateur de pression standard comporte sur le dessus un plan de pose NG 6 DIN 24340 (CETOP 03 selon RP35H, NFPA D03).

Ce plan de pose autorise le montage d'accessoires comme les sélecteurs de pression multiple, sans nécessiter de tuyauterie externe ni de montage de valve.

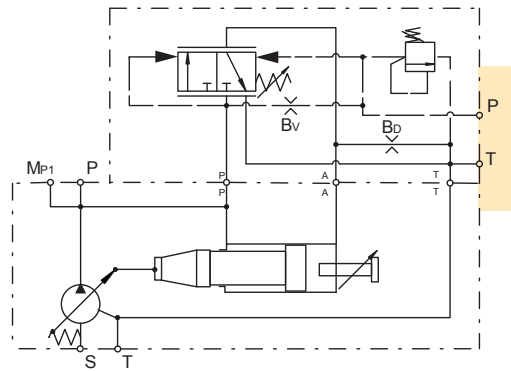

Régulateur de pression standard avec mise à vide électrique

Options de commande MMW

Avec le code MMW, un distributeur à commande électromagnétique (D1VW002KNJW) pour mise à vide électrique est monté sur le dessus du régulateur.

Quand l'électrovanne est hors tension, la pompe compense à une pression de réserve s'élevant généralement à 15 bar. Quand l'électrovanne est sous tension, la pompe compense à une pression réglée à la valve pilote intégrée.

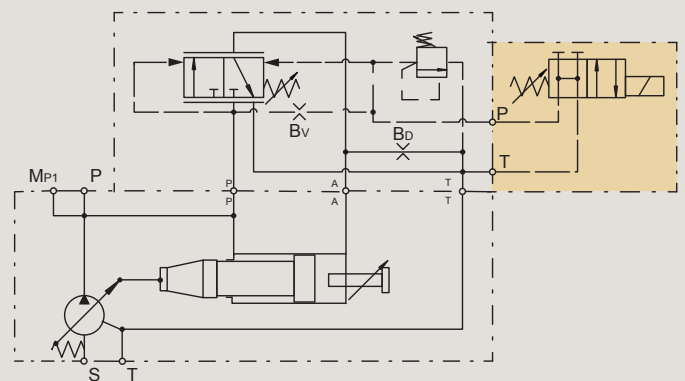

Régulateur de pression standard avec valve proportionnelle pilote

Options de commande MMK

Avec le code MMK, une valve proportionnelle pilote de type PVACRE...K35 (voir page 43) est montée sur le plan de pose supérieur.

Cette conception autorise une variation de la pompe qui compense la pression entre 20 et 350 bar par le biais d'un signal électrique.

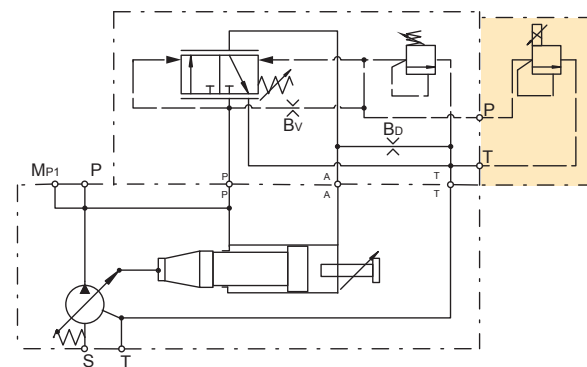

Régulateur de pression standard sans vanne pilote de pression intégrée

Options de commande MMZ

La commande MMZ ne comporte pas de valve pilote intégrée mais dispose d'un plan de pose supérieur NG6 DIN 24340.

Cette version est recommandée pour les accessoires électrovanne.

Pour un fonctionnement supérieur à 350 bar, merci de sélectionner les accessoires de vannes respectifs (voir page 40).

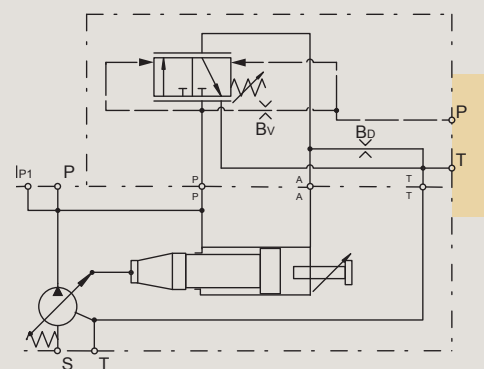

Commande de pression à distance

Options de commande MRC

Le régulateur de pression à distance régule la cylindrée de la pompe selon la demande de débit du système, de

manière à maintenir la pression constante à un niveau défini par une valve pilote installée à distance.

Schéma de principe de la commande

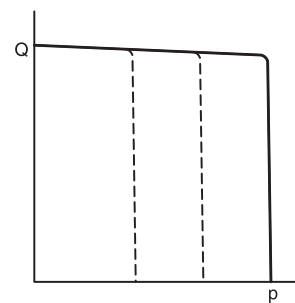
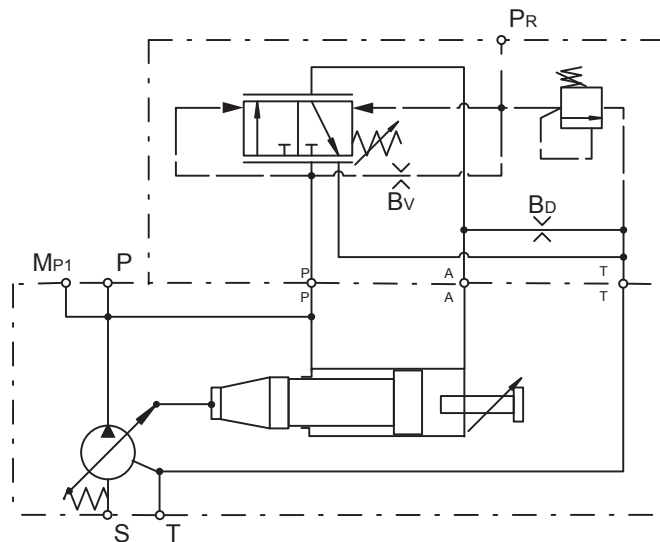

Les temps de réponse de la pompe sont collectés à partir d'un circuit comme indiqué ci-dessous, en mesurant l'angle d'inclinaison du plateau oscillant de la pompe à différentes pressions.

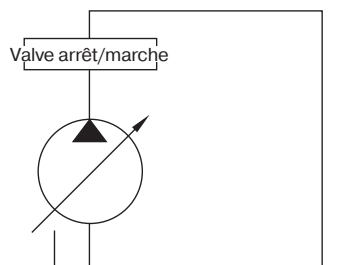

Caractéristique dynamique de la régulation de débit *

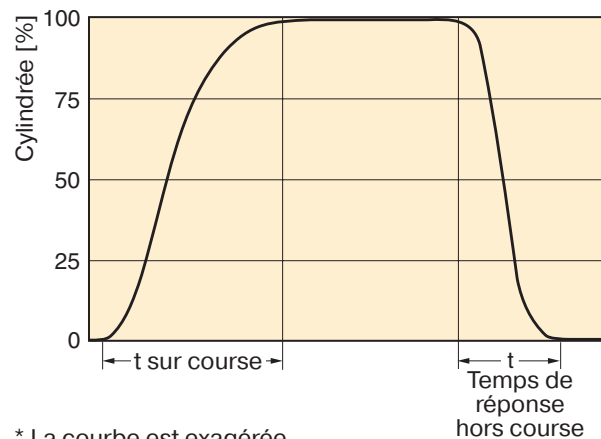

* La courbe est exagérée

	Temps sur course [ms]		Temps hors course [ms]	
	par rapport à 50 bar	par rapport à 350 bar	course zéro 50 bar	course zéro 350 bar
PV360	520	180	120	82

Plage de réglage de la pression	15 à 420 bar
Pression prédéfinie en usine	50 bar
Plage de réglage de la pression différentielle	10 à 40 bar
Pression différentielle prédéfinie en usine	15 bar
Consommation d'huile de la commande	8,0 l/min max.
Consommation d'huile de pilotage moyen	approx 1,5 l/min

Régulateur de pression à distance avec interface NG6

Options de commande MR1

Avec le code de désignation MR1, le régulateur de pression à distance comporte sur le dessus un plan de pose NG 6 DIN 24340 (CETOP 03 selon RP35H, NFPA D03).

Ce plan de pose autorise le montage d'accessoires comme les sélecteurs de pression multiple, sans nécessiter de tuyauterie externe ni de montage de valve.

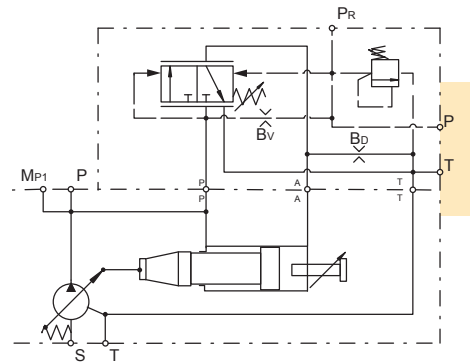

Régulateur de pression à distance avec mise à vide électrique

Options de commande MRW

Avec le code MRW, un distributeur à commande électromagnétique (D1VW002KNJW) pour mise à vide électrique est monté sur le dessus du régulateur.

Quand l'électrovanne est hors tension, la pompe compense à une pression de réserve s'élevant généralement à 15 bar. Quand l'électrovanne est sous tension, la pompe compense à une pression réglée à la valve pilote intégrée.

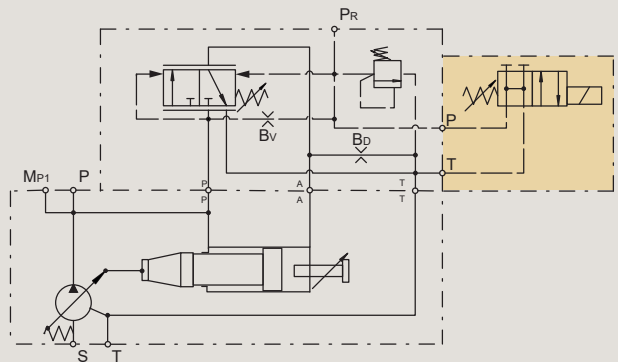

Régulateur de pression à distance avec valve proportionnelle pilote

Options de commande MRK

Avec le code MRK, un régulateur de pression proportionnel piloté de type PVACRE...K35 (voir page 43) est monté sur le plan de pose supérieur.

Cette conception autorise une variation de la pompe qui compense la pression entre 20 et 350 bar par le biais d'un signal électrique.

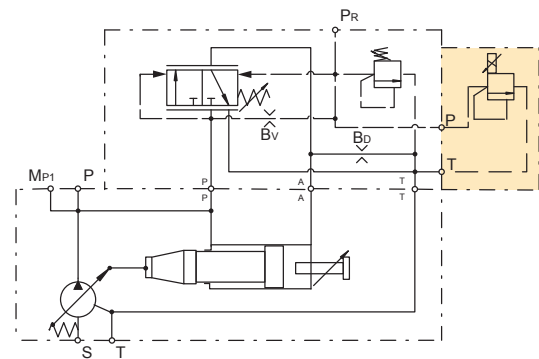

Régulateur de pression à distance sans vanne pilote de pression intégrée

Options de commande MRZ

La commande MRZ ne comporte pas de valve pilote intégrée mais dispose d'un plan de pose NG6 selon DIN 24340 sur le dessus.

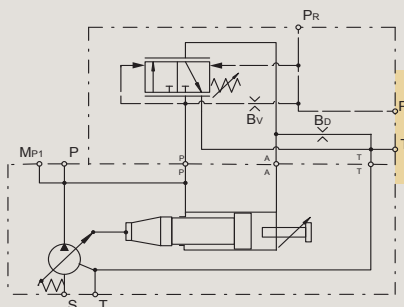

Cette version est recommandée pour les accessoires d'électrovanne.

Options de commande MRB

La commande MRB n'a pas de vanne pilote intégrée.

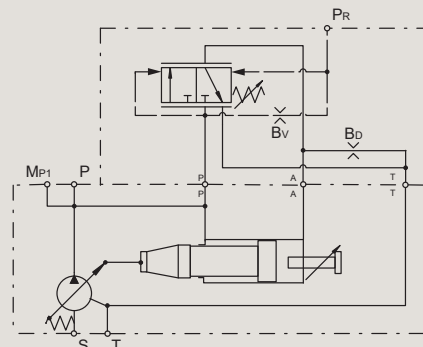

● Commande Load Sensing

Options de commande MFC

La pression de pilotage de la commande Load sensing est mesurée via un orifice à Load sensing du système hydraulique. Cette commande est utilisée pour adapter

le débit de la pompe aux sollicitations du système. La valve pilote intégrée permet le tarage de la pression maximale.

Schéma de principe de la commande

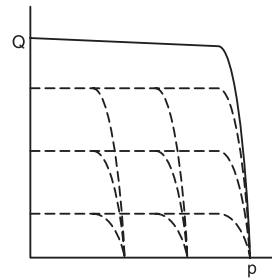
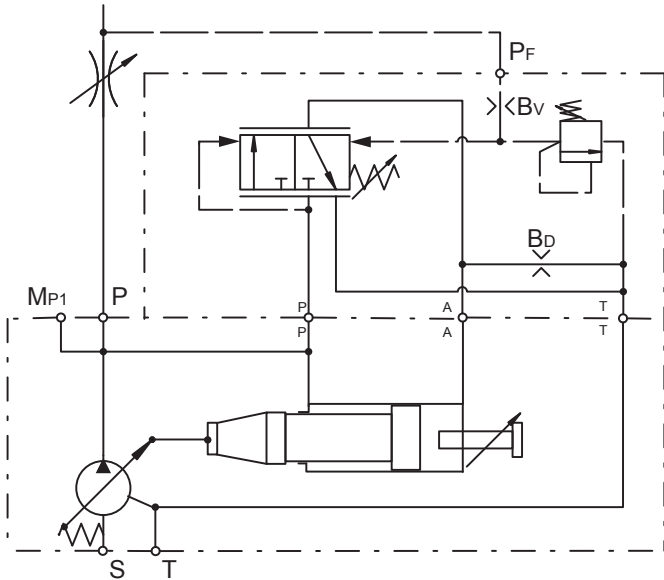

Les temps de réponse de la pompe sont collectés à partir d'un circuit comme indiqué ci-dessous, en mesurant l'angle d'inclinaison du plateau oscillant de la pompe à différentes pressions.

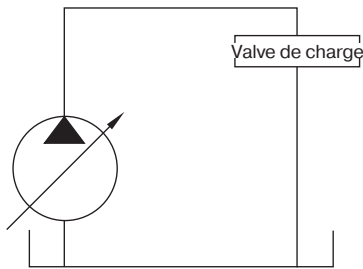

Caractéristique dynamique de la régulation de débit *

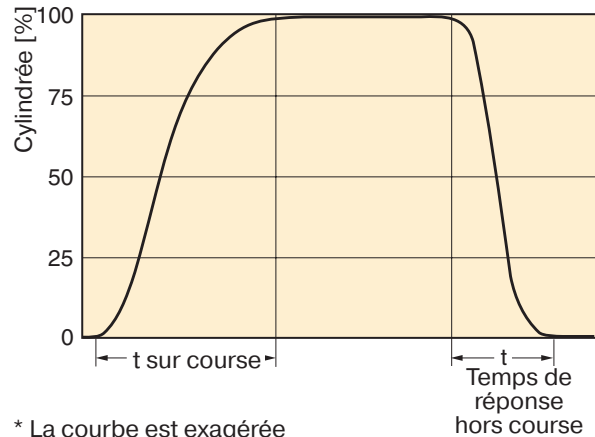

* La courbe est exagérée

	Temps sur course [ms]		Temps hors course [ms]	
	par rapport à 50 bar	par rapport à 350 bar	course zéro 50 bar	course zéro 350 bar
PV360	500	690	830	50

Plage de réglage de la pression	15 à 420 bar
Pression prédéfinie en usine	50 bar
Plage de réglage de la pression différentielle	10 à 40 bar
Pression différentielle prédéfinie en usine	10 bar
Consommation d'huile de la commande	8,0 l/min max.
Consommation d'huile de pilotage moyen	approx 1,5 l/min

Commande à détection de charge avec interface NG6

Options de commande MF1

Avec le code de désignation MF1, le régulateur de pression à distance comporte sur le côté supérieur un plan de pose NG 6 DIN 24340 (CETOP 03 selon RP35H, NFPA D03).

Ce plan de pose autorise le montage d'accessoires comme les sélecteurs de pression multiple, sans nécessiter de tuyauterie externe ni de montage de valve.

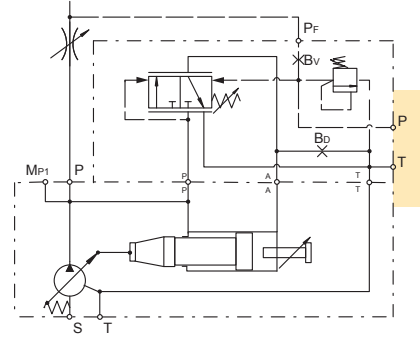

Commande de détection de charge avec mise à vide électrique

Options de commande MFW

Avec le code MFW, un distributeur à commande électromagnétique (D1VW002KNJW) pour mise à vide électrique est monté sur le dessus du régulateur.

Quand l'électrovanne est hors tension, la pompe compense à une pression de réserve s'élevant généralement à 15 bar. Quand l'électrovanne est sous tension, la pompe compense à une pression réglée à la valve pilote intégrée.

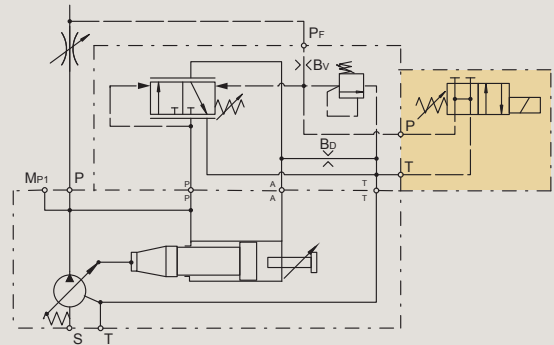

Commande à load sensing avec valve proportionnelle pilote

Options de commande MFK

Avec le code MFK, un régulateur de pression proportionnel piloté de type PVACRE...K35 (voir page 43) est monté sur le plan de pose supérieur.

Cette conception autorise une variation de la pompe qui compense la pression entre 20 et 350 bar par le biais d'un signal électrique.

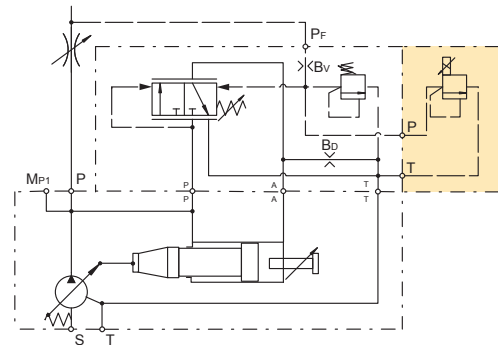

Commande à détection de charge sans vanne pilote de pression intégrée

Options de commande MFZ

La commande MFZ ne comporte pas de vanne pilote intégrée mais dispose d'un plan de pose NG6 DIN 24340 sur le dessus.

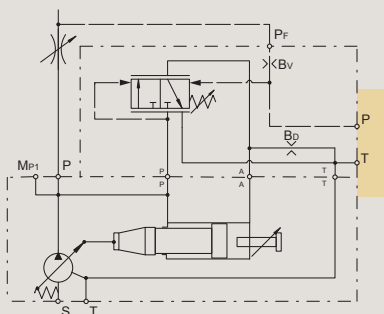

Cette version est recommandée pour les accessoires d'électrovanne.

Options de commande MFB

La commande MFB n'a pas de vanne pilote intégrée.

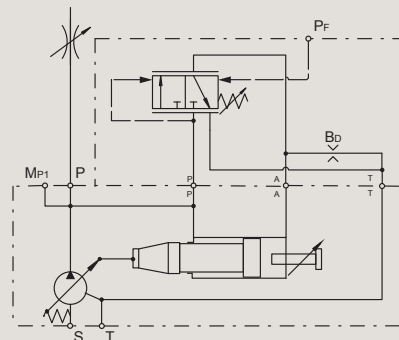

Commande à détection de charge à deux tiroirs

Options de commande MTP

La pression de pilotage de la commande load sensing est mesurée via un orifice à load sensing du système hydraulique. Cette commande est utilisée pour adapter le débit de la pompe aux sollicitations du système. Avec

la commande à deux tiroirs, l'interaction des deux fonctions de commande peut ici être évitée en utilisant deux valves indépendantes pour la compensation de pression et de débit.

Schéma de principe de la commande

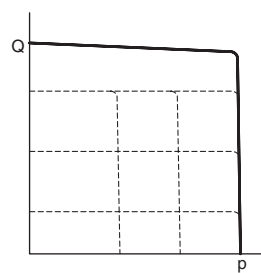
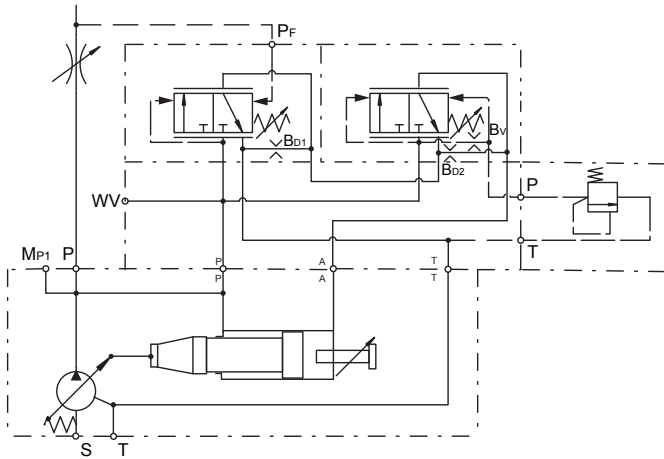

Les temps de réponse de la pompe sont collectés à partir d'un circuit comme indiqué ci-dessous, en mesurant l'angle d'inclinaison du plateau oscillant de la pompe à différentes pressions.

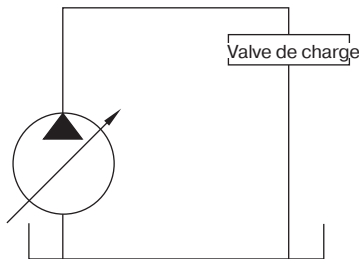

Caractéristique dynamique de la régulation de débit *

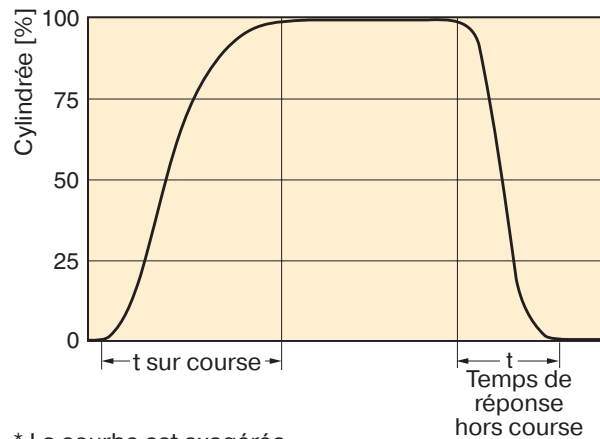

* La courbe est exagérée

	Temps sur course [ms]		Temps hors course [ms]	
	par rapport à 50 bar	par rapport à 350 bar	course zéro 50 bar	course zéro 350 bar
PV360	920	670	1000	170

Plage de réglage de la pression	15 à 420 bar
Pression prédéfinie en usine	50 bar
Plage de réglage de la pression différentielle	10 à 40 bar
Pression différentielle de détection de charge prédéfinie en usine	10 bar
Pression différentielle et régulation de pression prédéfinies en usine	15 bar
Consommation d'huile de la commande	8,0 l/min max.
Consommation d'huile de pilotage moyen	approx 1,5 l/min

Commande à détection de charge à deux tiroirs avec plan de pose NG6, sans vanne pilote de pression intégrée

Options de commande MTZ

La commande MTZ ne comporte pas de vanne pilote intégrée mais dispose d'un plan de pose NG6 selon DIN 24340 (CETOP 03 acc. RP35H, NFPA D03).

Ce plan de pose autorise le montage d'accessoires comme les sélecteurs de pression multiple, sans nécessiter de tuyauterie externe ni de montage de valve.

Note: L'option contrôle MT1 n'est pas disponible pour les nouvelles versions comme elle est identique au contrôle MTZ.

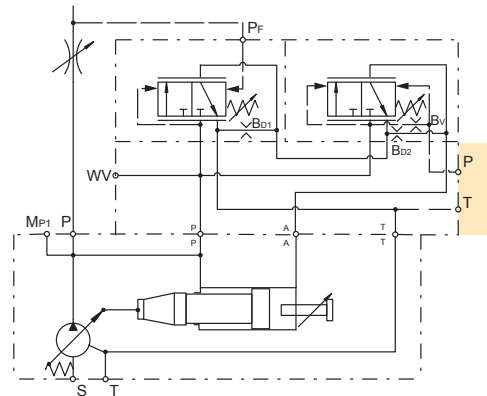

Commande load sensing à deux tiroirs avec valve proportionnelle pilote

Options de commande MTK

Avec le code MTK, un régulateur de pression proportionnel piloté de type PVACRE...K35 (voir page 43) est monté sur le plan de pose supérieur.

Cette conception autorise une variation de la pompe qui compense la pression entre 20 et 350 bar par le biais d'un signal électrique.

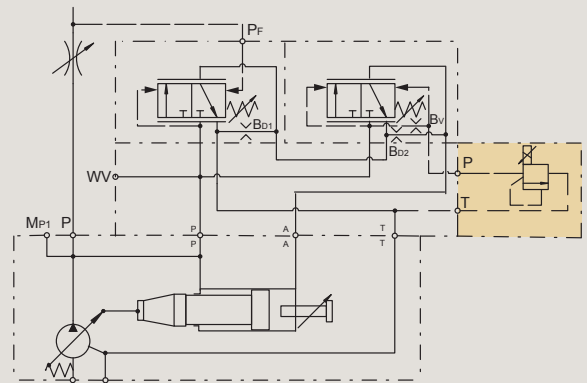

Commande à détection de charge à deux tiroirs sans vanne pilote de pression intégrée

Options de commande MT2

La commande MT2 dispose d'un plan de pose NG6 selon DIN 24340 sur le dessus et une alimentation interne par orifice de pression à distance.

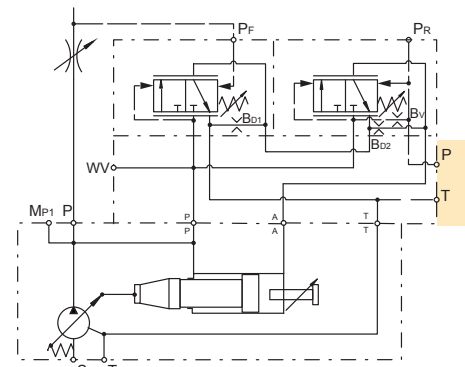

Commande à détection de charge à deux tiroirs sans vanne pilote de pression intégrée

Options de commande MT3

Commande MT3 avec alimentation externe par orifice de pression à distance.

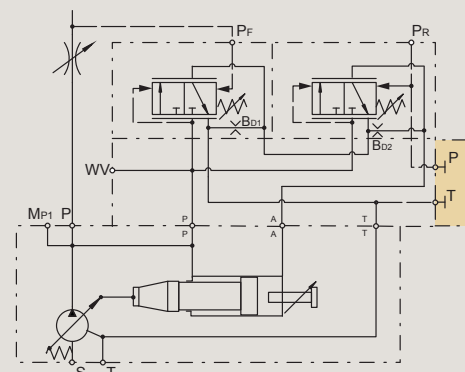

Commandes de Puissance/Commandes de couple avec régulateur de pression

Options de commande *LC

La commande de puissance de type *L* offre l'avantage de la régulation de pression, ainsi que la possibilité de limiter la puissance d'entrée que la pompe devra supporter. Ces commandes sont recommandées quand la puissance disponible pour le moteur d'entraînement

est inférieure à ce que la puissance du circuit peut fournir, ou lorsque le besoin de puissance de l'application comporte à la fois des cycles haut débit/basse pression et débit faible/haute pression.

Schéma de principe de la commande

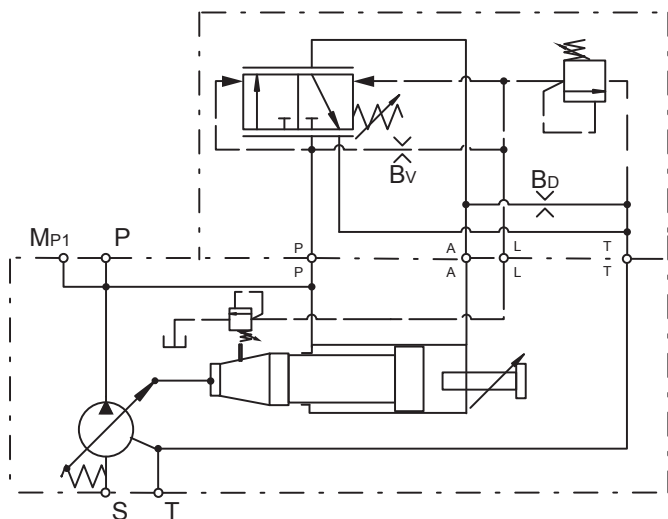

Les temps de réponse de la pompe sont collectés à partir d'un circuit comme indiqué ci-dessous, en mesurant l'angle d'inclinaison du plateau oscillant de la pompe à différentes pressions.

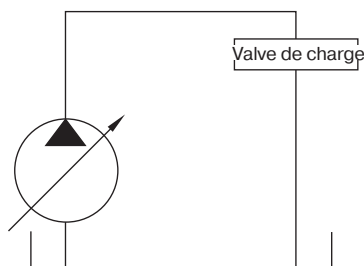

Caractéristique dynamique de la régulation de débit *

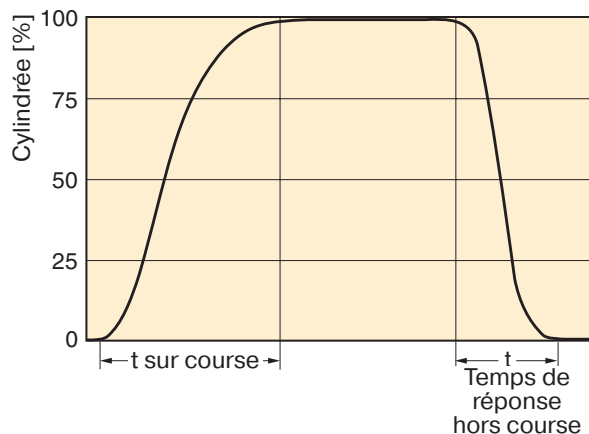

* La courbe est exagérée

	Temps sur course [ms]		Temps hors course [ms]	
	par rapport à 50 bar	par rapport à 350 bar	course zéro 50 bar	course zéro 350 bar
PV360	90	90	100	100

Plage de réglage de la pression	15 à 350 bar
Pression prédéfinie en usine	350 bar
Plage de réglage de la pression différentielle	10 à 40 bar
Pression différentielle prédéfinie en usine	15 bar
Consommation d'huile de la commande	8,0 l/min max.
Consommation d'huile de pilotage moyen	approx 1,5 l/min

Voir les courbes de caractéristiques de la puissance en chevaux page 30.

Commande de Puissance/Commande de couple avec plan de pose NG6

Options de commande *L1

Avec le code de désignation *L1, le régulateur de pression à distance comporte sur le dessus un plan de pose NG 6 selon DIN 24340 (CETOP 03 selon RP35H, NFPA D03).

Ce plan de pose autorise le montage d'accessoires comme les sélecteurs de pression multiple, sans nécessiter de tuyauterie externe ni de montage de valve.

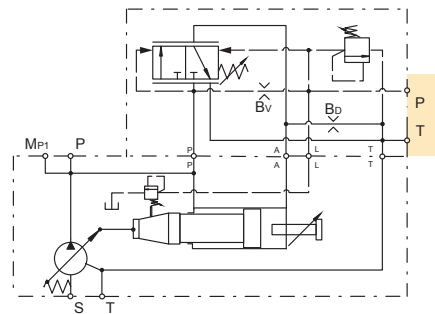

Commande de Puissance/Commande de couple avec mise à vide électrique

Options de commande *LW

Avec le code *LW, un distributeur à commande électromagnétique (D1VW002KNJW) pour mise à vide électrique est monté sur le dessus du régulateur.

Quand l'électrovanne est hors tension, la pompe compense à une pression de réserve s'élevant généralement à 15 bar. Quand l'électrovanne est sous tension, la pompe compense à une pression réglée à la valve pilote intégrée.

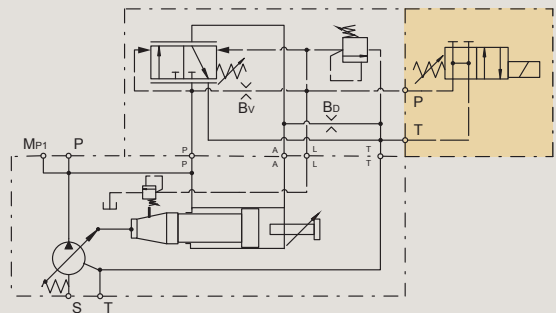

Commande de Puissance/Commande de couple avec valve proportionnelle pilote

Options de commande *LK

Avec le code *LK, un régulateur de pression proportionnel piloté de type PVACRE...K35 (voir page 43) est monté sur le plan de pose supérieur.

Cette conception autorise une variation de la pompe qui compense la pression entre 20 et 350 bar par le biais d'un signal électrique.

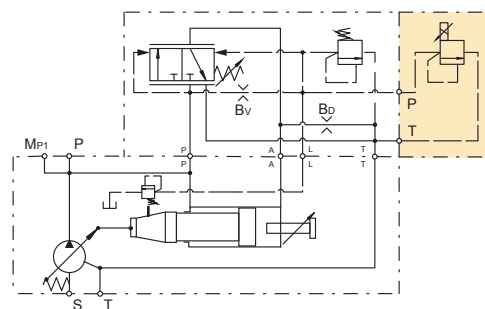

Commande de puissance/Commande de couple sans vanne pilote de pression intégrée

Options de commande *LZ

La commande *LZ ne comporte pas de valve pilote mais dispose d'un plan de pose NG6 selon DIN 24340 sur le dessus.

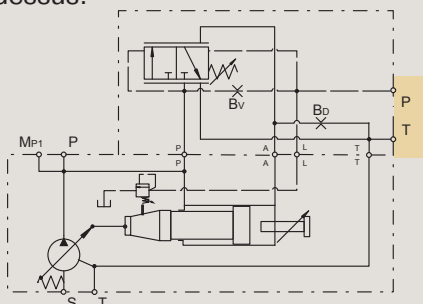

Cette version est recommandée pour les accessoires d'électrovanne.

Options de commande *LB

La commande *LB n'a pas de vanne pilote intégrée.

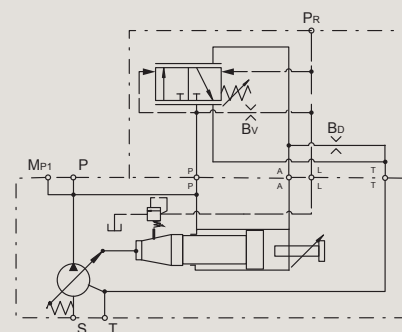

● Commande de Puissance/Commandes de couple avec load sensing

Options de commande *CC

La commande de puissance de type *C* offre l'avantage de la commande load sensing, ainsi que la possibilité de limiter la puissance d'entrée que la pompe devra supporter. Ces commandes sont recommandées quand la puissance disponible pour le moteur d'entraînement

est inférieure à celle fournie par le circuit hydraulique, ou lorsque le besoin de puissance de l'application comporte à la fois des cycles haut débit/basse pression et débit faible/haute pression.

Schéma de principe de la commande

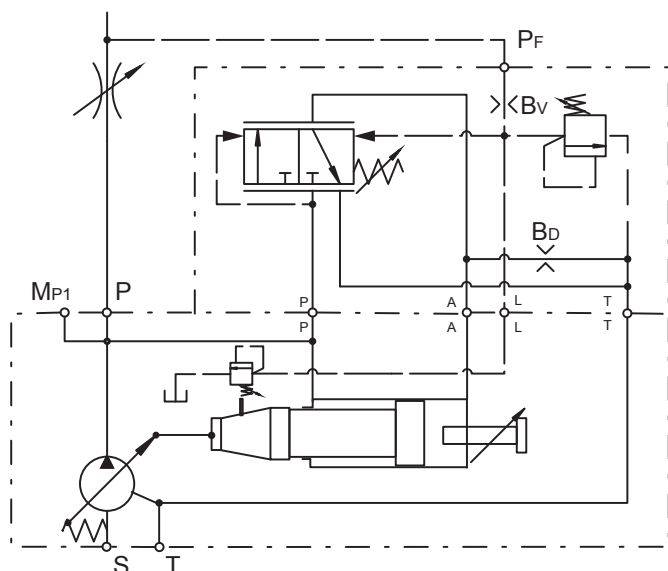

Les temps de réponse de la pompe sont collectés à partir d'un circuit comme indiqué ci-dessous, en mesurant l'angle d'inclinaison du plateau oscillant de la pompe à différentes pressions.

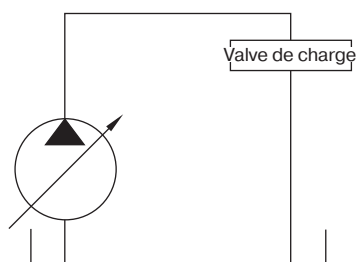

Caractéristique dynamique de la régulation de débit *

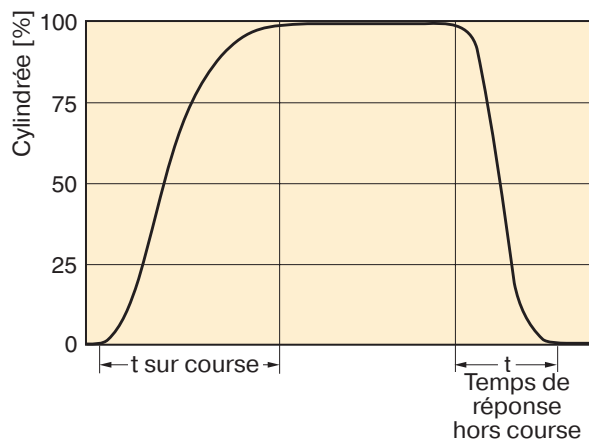

* La courbe est exagérée

	Temps sur course [ms]		Temps hors course [ms]	
	rèserve à 50 bar	rèserve à 350 bar	50 bar à réserve	350 bar à réserve
PV360	90	90	100	100

Plage de réglage de la pression	15 à 350 bar
Pression prédéfinie en usine	350 bar
Plage de réglage de la pression différentielle	10 à 40 bar
Pression différentielle prédéfinie en usine	15 bar
Consommation d'huile de la commande	8.0 l/min max.
Consommation d'huile de pilotage moyen	approx 1.5 l/min

Voir les courbes de caractéristiques de la puissance en chevaux page 30.

Commande de Puissance/Commande de couple à détection de charge et plan de pose NG6

Options de commande *C1

Avec le code de désignation *C1, la commande de puissance comporte sur le côté supérieur un plan de pose NG 6 DIN 24340 (CETOP 03 selon RP35H, NFPA D03).

Ce plan de pose autorise le montage d'accessoires comme les sélecteurs de pression multiple, sans nécessiter de tuyauterie externe ni de montage de valve.

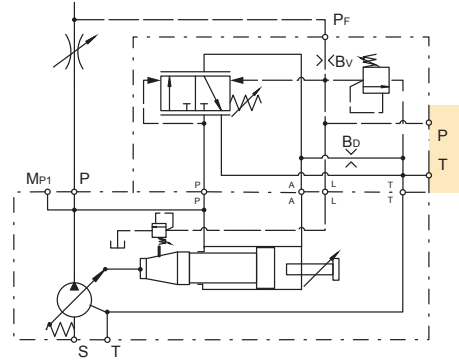

Commande de puissance/de couple à détection de charge et mise à vide électrique

Options de commande *CW

Avec le code *CW, un distributeur à commande électromagnétique (D1VW002KNJW) pour mise à vide électrique est monté sur le dessus du régulateur.

Quand l'électrovanne est hors tension, la pompe compense à une pression de réserve s'élevant généralement à 15 bar. Quand l'électrovanne est sous tension, la pompe compense à une pression réglée à la valve pilote intégrée.

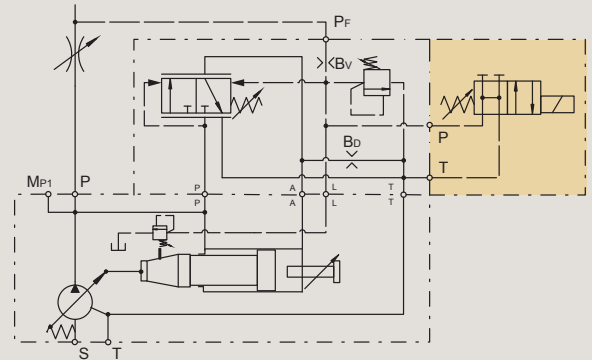

Commande de puissance/de couple à détection de charge et vanne proportionnelle

Options de commande *CK

Avec le code *CK, un régulateur de pression proportionnel piloté de type PVACRE...K35 (voir page 43) est monté sur le plan de pose supérieur.

Cette conception autorise une variation de la pompe qui compense la pression entre 20 et 350 bar par le biais d'un signal électrique.

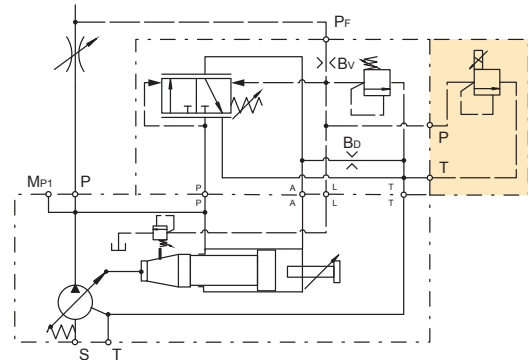

Commande de puissance/de couple à détection de charge, sans vanne pilote intégrée

Options de commande *CZ

La commande *CZ ne comporte pas de valve pilote mais dispose d'un plan de pose NG6 selon DIN 24340 sur le dessus.

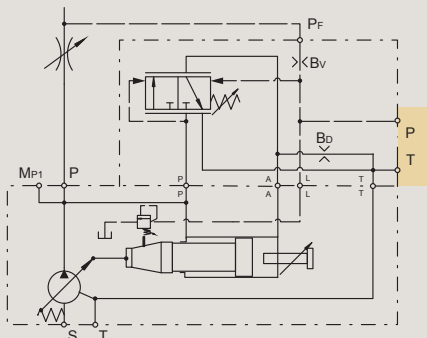

Options de commande *CB

La commande *CB n'a pas de vanne pilote intégrée.

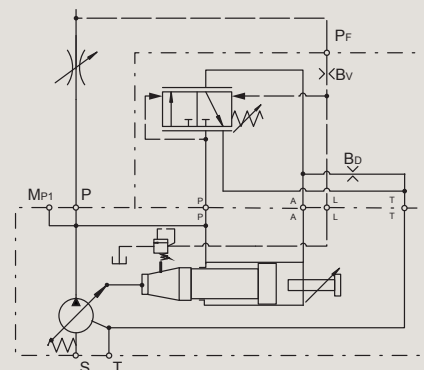

● **Caractéristiques types de la puissance/commande de couple**

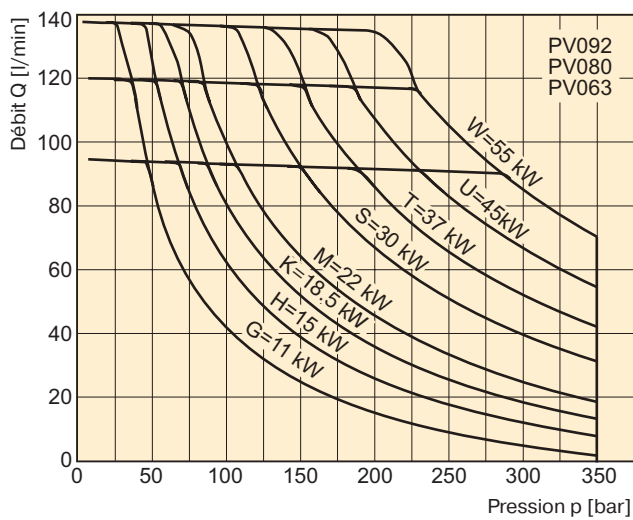
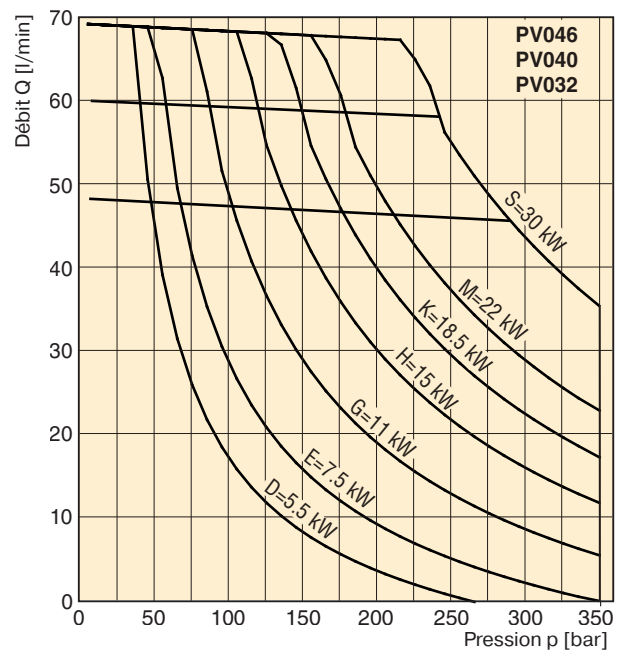
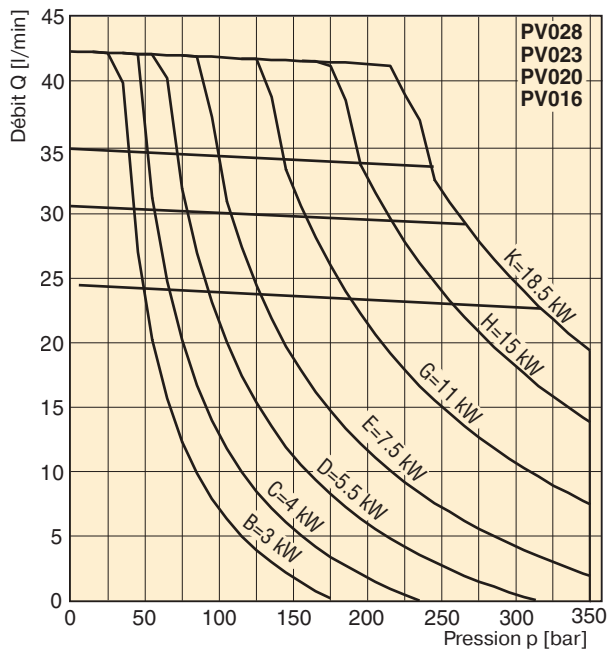

Caractéristiques types de la puissance/commande de couple

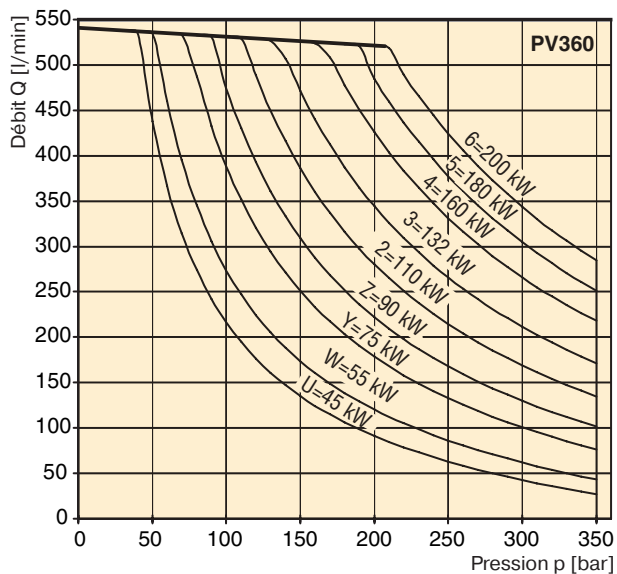
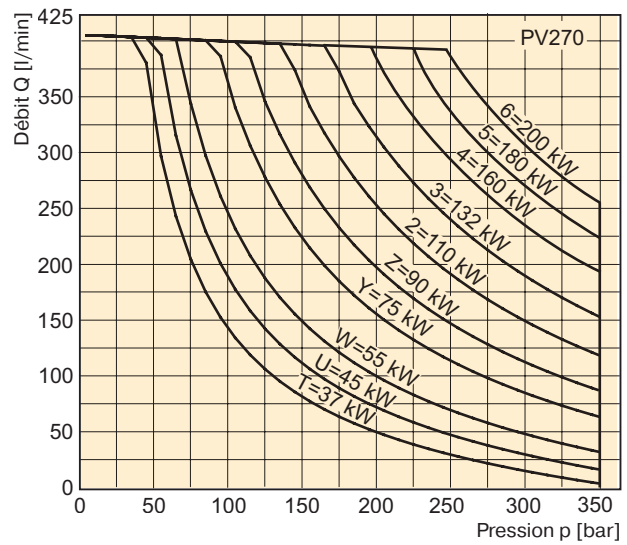
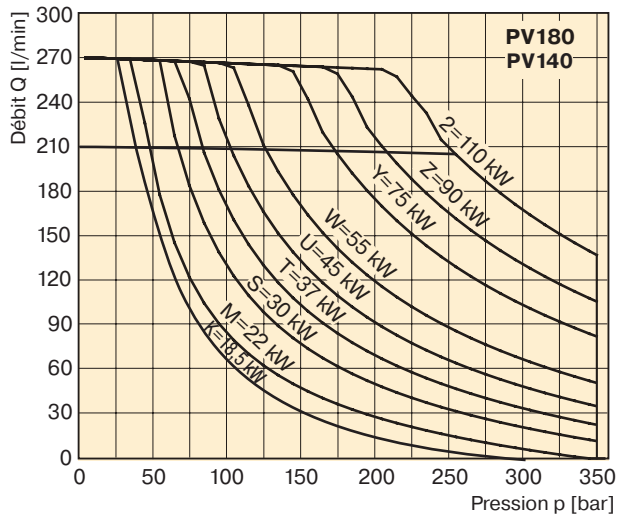

- Vitesse : n = 1500 tr/min
- Température : t = 50 °C
- Fluide : HLP, ISO VG46
- Viscosité : $\nu = 46 \text{ mm}^2/\text{s}$ bei 40 °C
- Pression : 350 bar maximum, en fonction du modèle et du niveau HP

Commande proportionnelle de cylindrée

Options de commande FDV

La commande proportionnelle de cylindrée autorise la régulation du débit de sortie des pompes au moyen d'un signal d'entrée électrique. La cylindrée réelle de la pompe est contrôlée par un LVDT et comparée avec la cylindrée exigée dans un module de commande électronique PQDXXA-Z10. La commande est donnée sous forme de signal d'entrée électrique (0 – 10 V option 4 – 20 mA) par la commande de machine de surveillance ou un potentiomètre.

Schéma de principe de la commande

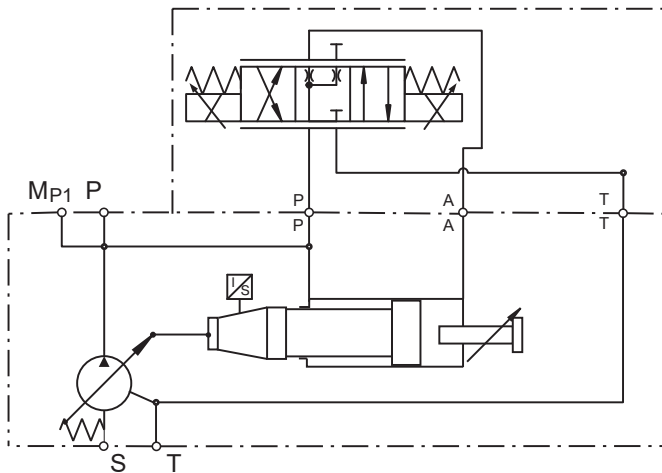

Les temps de réponse de la pompe sont collectés à partir d'un circuit comme indiqué ci-dessous, en mesurant l'angle d'inclinaison du plateau oscillant de la pompe à différentes pressions.

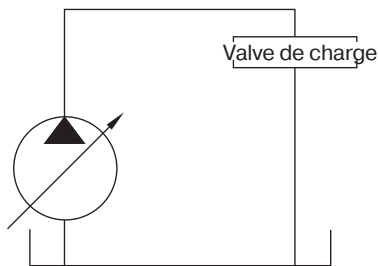

	Temps sur course [ms]		Temps hors course [ms]	
	rèserve à 50 bar	rèserve à 350 bar	50 bar à réserve	350 bar à réserve
PV360	255	154	266	183

Plage de réglage de la pression *	35 à 350 bar
Plage de réglage de la pression différentielle *	10 à 40 bar
Pression différentielle prédéfinie en usine *	15 bar
Consommation d'huile de la commande (FDV seulement)	0,3 l/min max.

* Données valides pour version UD*

La version FDV de commande proportionnelle ne fournit pas la compensation de pression. Le circuit hydraulique doit être protégé par un limiteur de pression.

Le nouveau Capteur CIP
 (position inductive sans contact)
 élimine la dérive due à l'usure et aux réglages manuel du capteur.

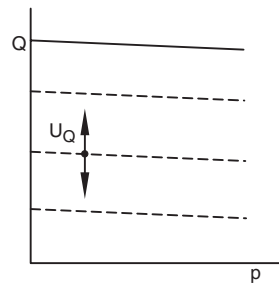

[---] = inclus dans FDV

Caractéristique dynamique de la régulation de débit *

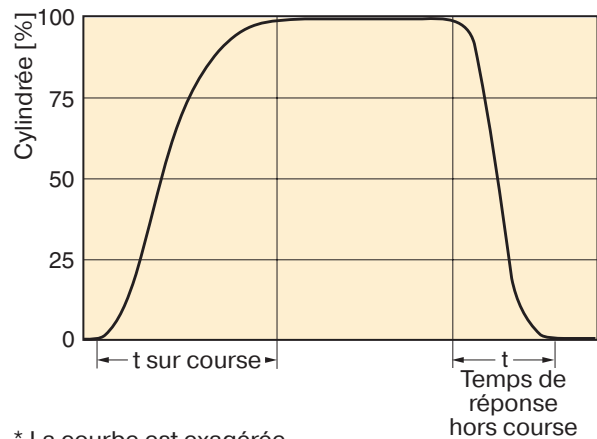

* La courbe est exagérée

Pression de pilotage interne requise pour contrôler la pompe	
FDV	15 bar
UDR	25 bar
UDK	25 bar
UDM	25 bar

Commande proportionnelle de cylindrée avec régulation de pression manuelle

Options de commande UDR

La version de régulateur UDR offre une commande électrohydraulique de cylindrée et un étage de pression monté dans un collecteur coudé.

Le collecteur coudé comporte un plan de pose NG6/D03 sur le dessus pour recevoir une valve de pression pilote (non inclus dans UDR).

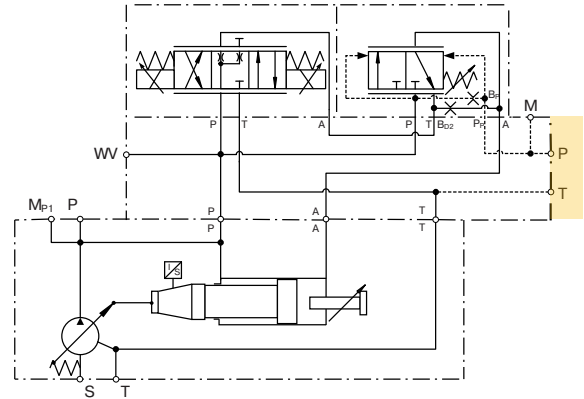

Commande proportionnelle de cylindrée avec régulation proportionnelle de pression

Options de commande UDK

Lors de l'utilisation d'une valve proportionnelle pilote, il est possible d'obtenir un contrôle P/Q électrohydraulique. La valve proportionnelle pilote PVACRE...K35 est incluse dans la version de régulateur UDK.

Au moyen du module numérique PQDXXA-Z10, il est possible de commander la cylindrée de manière proportionnelle avec une boucle ouverte de commande proportionnelle à la commande de pression.

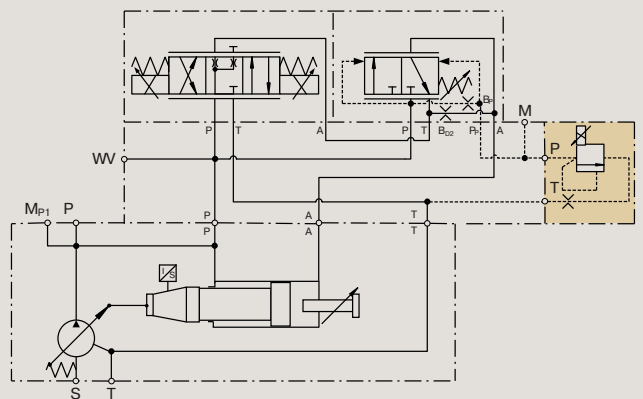

Commande proportionnelle de cylindrée avec commande de pression en boucle fermée

Options de commande UDM

La version de régulateur UDM est complétée par un capteur de pression Parker SCP 8181 CE. En combinaison avec le module de commande PQDXXA-Z10, une régulation de pression en boucle fermée de la sortie de la pompe est disponible.

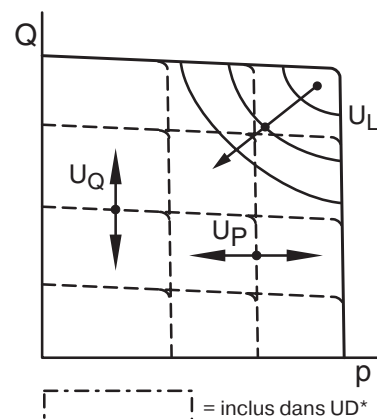
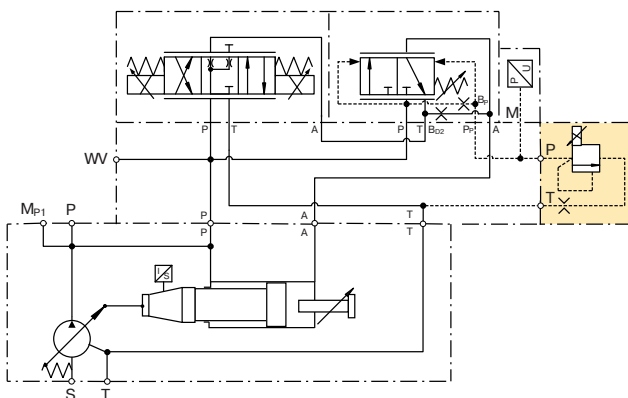

Rendements, consommation PV016

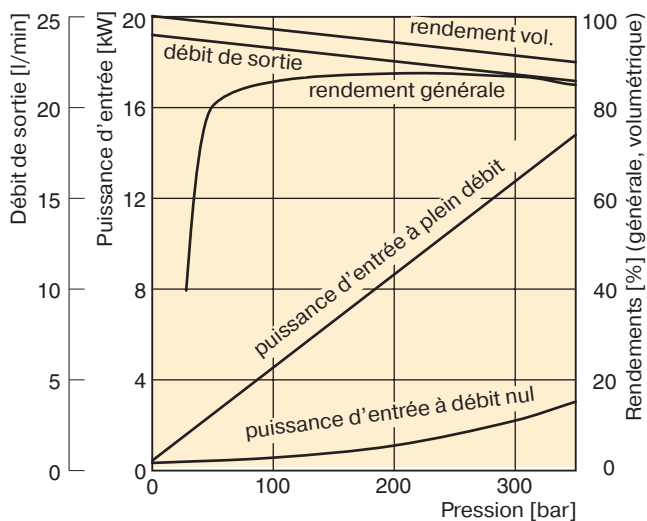

PV020

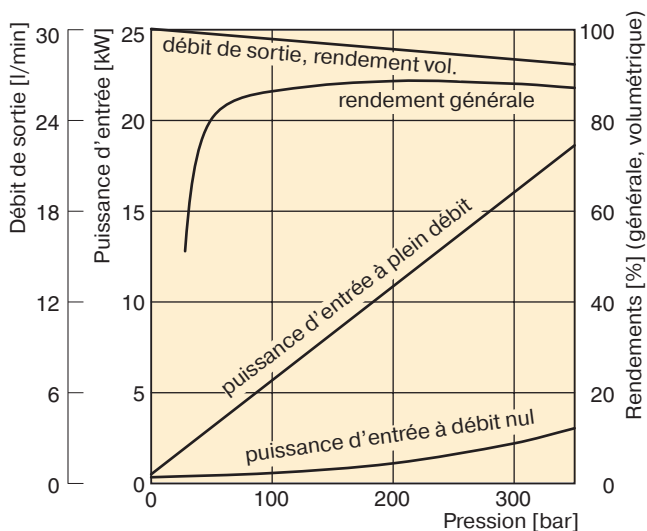

PV023

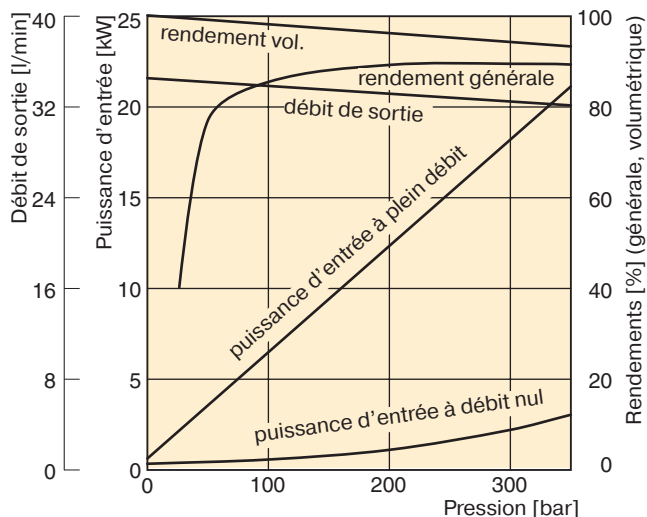

Rendements et débit au drain PV016, PV020, PV023 et PV028

Les diagrammes d'efficacité et de puissance sont mesurés à une vitesse d'entrée de $n = 1500$ tr/min, à une température de 50 °C et une viscosité du fluide de $30\text{ mm}^2/\text{s}$.

Le débit au drain et le débit de commande du compensateur sont évacués par l'orifice de drain de la pompe. Aux valeurs affichées doit être ajouté 1 à 1,2 l/min, si lorsque des compensateurs pilotés sont installés, le débit de commande de la soupape pilote passe aussi à travers la pompe.

Important: Les valeurs indiquées ci-dessous sont uniquement valables pour un fonctionnement statique. En conditions dynamiques et lors d'une rapide compensation de la pompe, le volume déplacé par le servopiston est aussi évacué par l'orifice de drain du carter. Cette régulation dynamique du débit peut atteindre jusqu'à 40 l/min! Par conséquent, la ligne de drain de carter au réservoir doit être la plus droite, la plus directe et la plus courte possible.

Débit au drain PV016-028 avec compensateur de pression

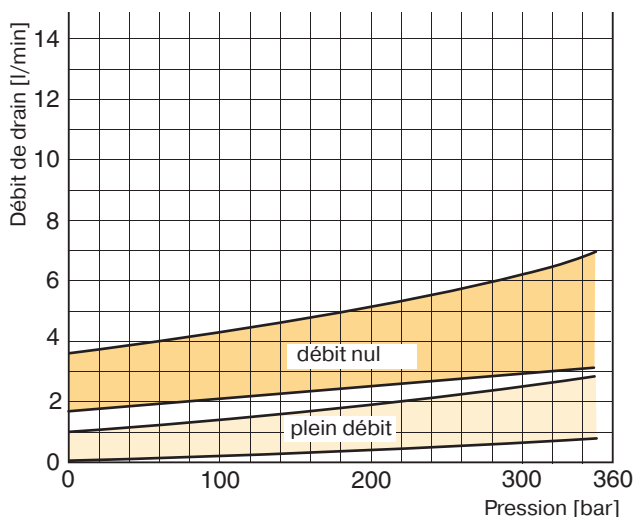

PV028

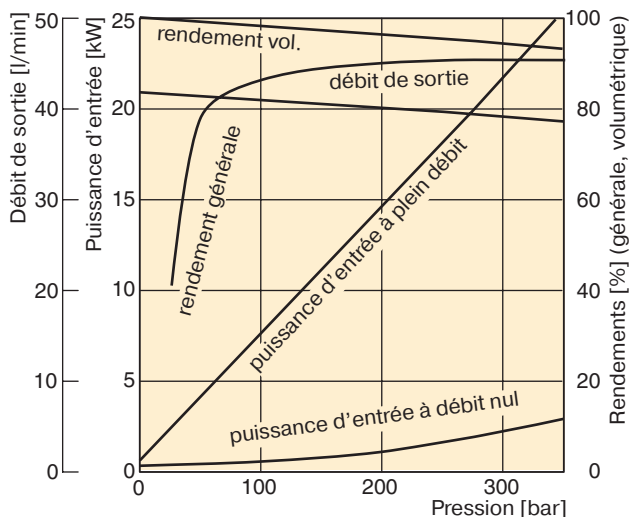

Rendements consommation PV032

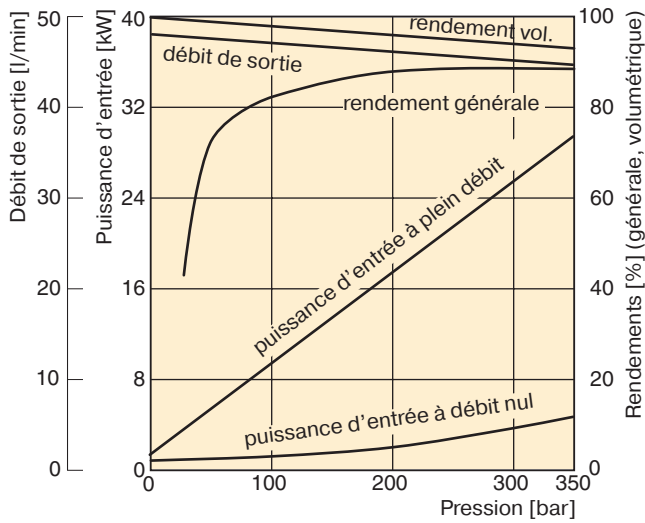

PV040

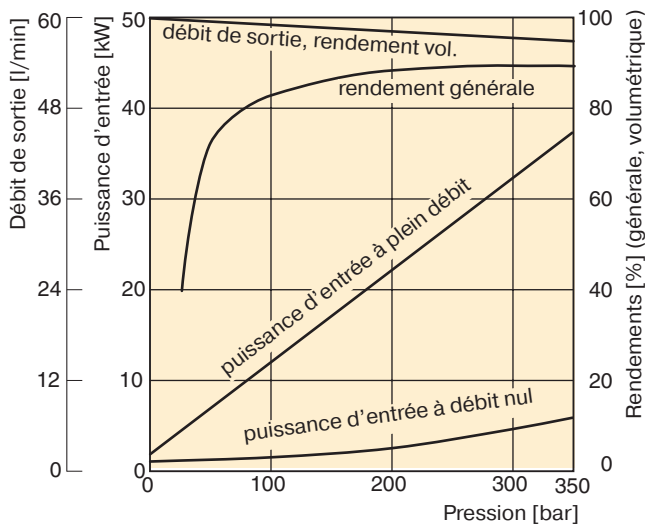

PV046

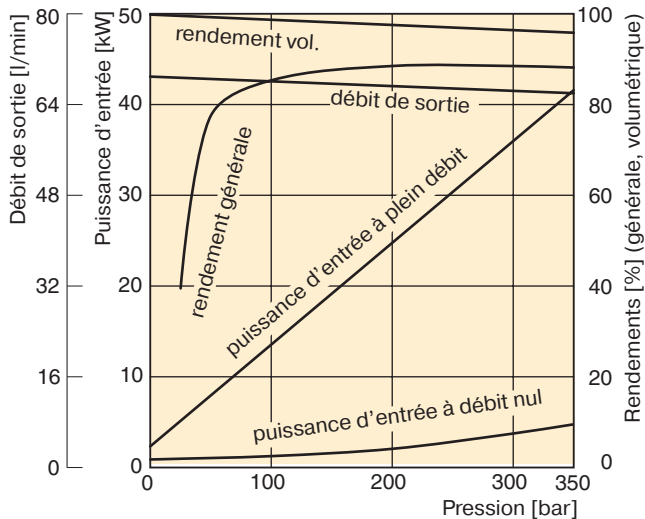

Rendements et débits débit au drain PV032 à PV046

Les diagrammes d'efficacité et de puissance sont mesurés à une vitesse d'entrée de $n = 1500$ tr/min, à une température de $50\text{ }^\circ\text{C}$ et une viscosité du fluide de $30\text{ mm}^2/\text{s}$.

Le débit au drain et le débit de commande du compensateur sont évacués par l'orifice de drain de la pompe. Aux valeurs affichées doit être ajouté 1 à 1,2 l/min, si lorsque des compensateurs pilotés sont installés, le débit de commande de la soupape pilote passe aussi à travers la pompe.

Important: Les valeurs indiquées ci-dessous sont uniquement valables pour un fonctionnement statique. En conditions dynamiques et lors d'une rapide compensation de la pompe, le volume déplacé par le servopiston est aussi évacué par l'orifice de drain du carter. Cette régulation dynamique du débit peut atteindre jusqu'à 60 l/min ! Par conséquent, la ligne de drain de carter au réservoir doit être la plus droite, la plus directe et la plus courte possible.

Débit au drain PV032-046 avec comp ensateur de pression

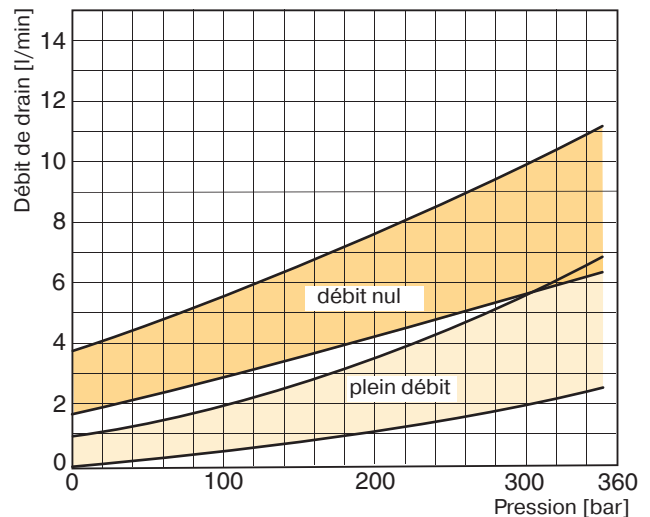

Rendement, consommation

PV063

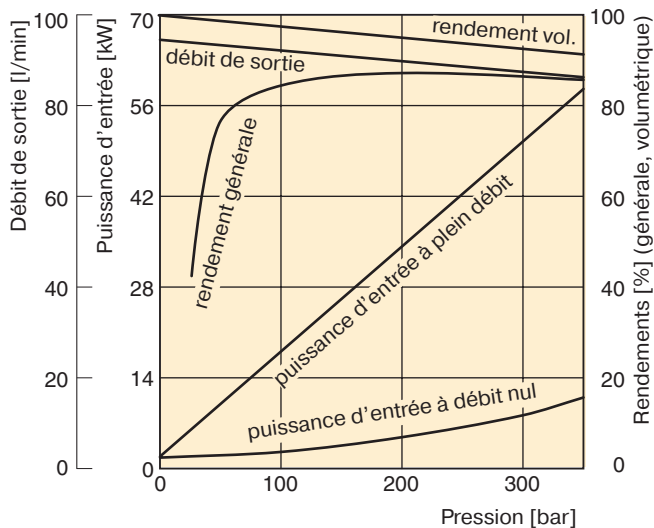

PV080

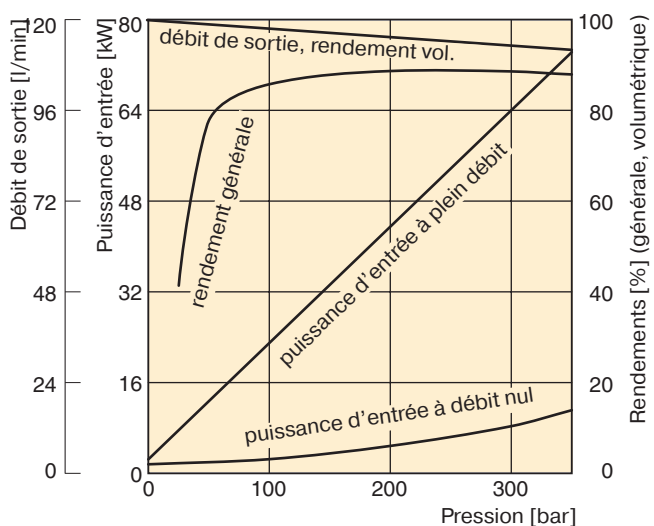

PV092

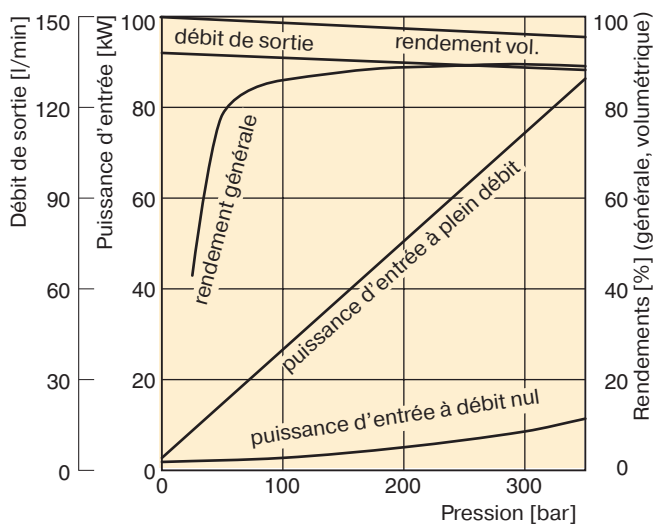

Rendements et débit au drain PV063, PV080, PV092

Les diagrammes d'efficacité et de puissance sont mesurés à une vitesse d'entrée de $n = 1500$ tr/min, à une température de 50°C et une viscosité du fluide de $30\text{ mm}^2/\text{s}$. Le débit au drain et le débit de commande du compensateur sont évacués par l'orifice de drain de la pompe. Aux valeurs affichées doit être ajouté 1 à 1,2 l/min, si lorsque des compensateurs pilotés sont installés, le débit de commande de la soupape pilote passe aussi à travers la pompe.

Important: Les valeurs indiquées ci-dessous sont uniquement valables pour un fonctionnement statique. En conditions dynamiques et lors d'une rapide compensation de la pompe, le volume déplacé par le servopiston est aussi évacué par l'orifice de drain du carter. Cette régulation dynamique du débit peut atteindre jusqu'à 80 l/min ! Par conséquent, la ligne de drain de carter au réservoir doit être la plus droite, la plus directe et la plus courte possible.

Débit au drain PV063-092

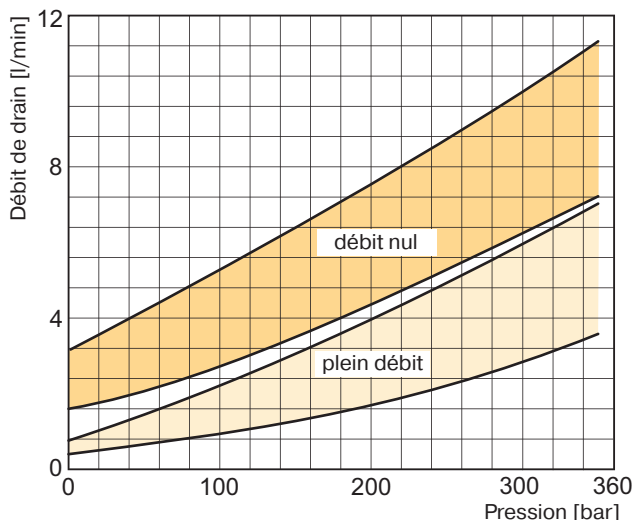

Rendement, consommation

PV140

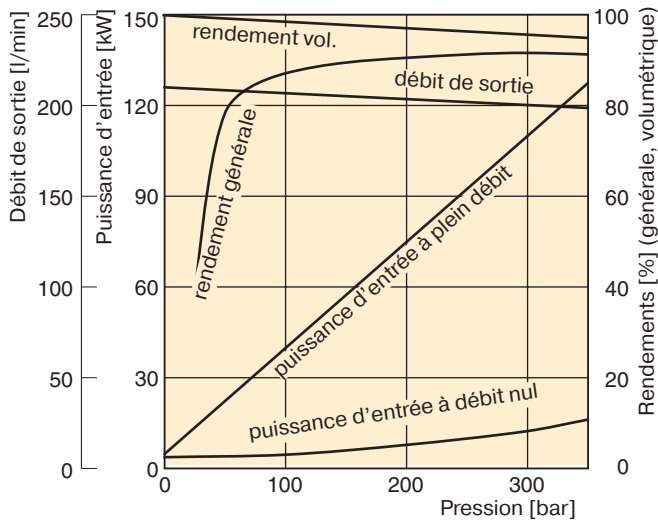

PV180

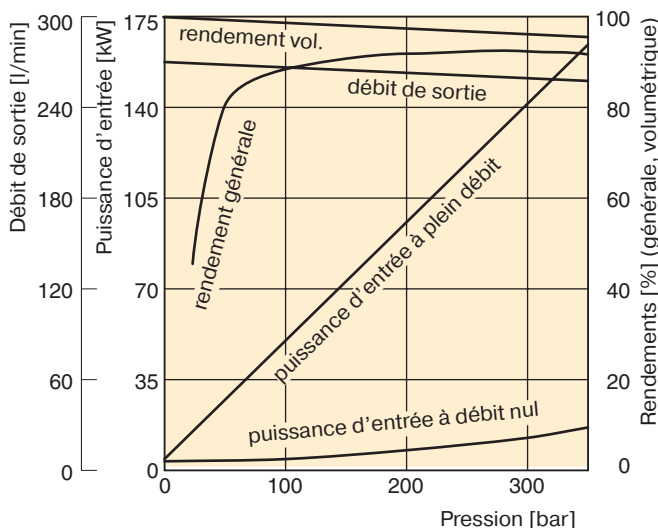

Rendements et débit au drain PV140 et PV180

Les diagrammes d'efficacité et de puissance sont mesurés à une vitesse d'entrée de $n = 1500$ tr/min, à une température de 50 °C et une viscosité du fluide de $30\text{ mm}^2/\text{s}$. Le débit au drain et le débit de commande du compensateur sont évacués par l'orifice de drain de la pompe. Aux valeurs affichées doit être ajouté 1 à 1,2 l/min, si lorsque des compensateurs pilotés sont installés, le débit de commande de la soupape pilote passe aussi à travers la pompe.

Important: Les valeurs indiquées ci-dessous sont uniquement valables pour un fonctionnement statique. En conditions dynamiques et lors d'une rapide compensation de la pompe, le volume déplacé par le servopiston est aussi évacué par l'orifice de drain du carter. Cette régulation dynamique du débit peut atteindre jusqu'à 120 l/min ! Par conséquent, la ligne de drain de carter au réservoir doit être la plus droite, la plus directe et la plus courte possible.

Débit au drain PV0140 et 180

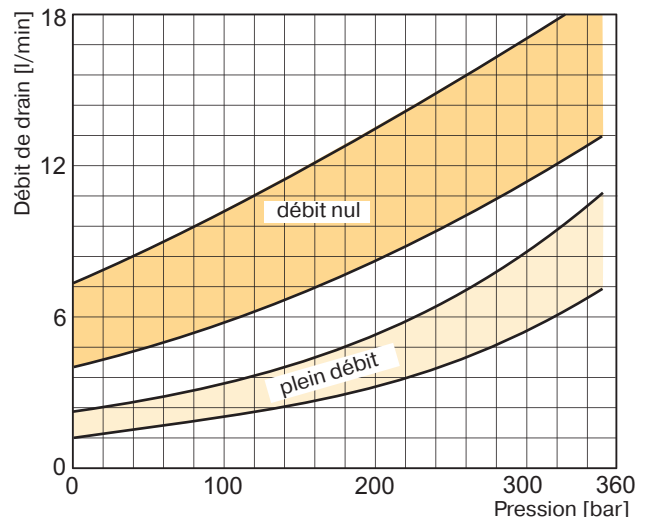

Rendement, consommation

PV270

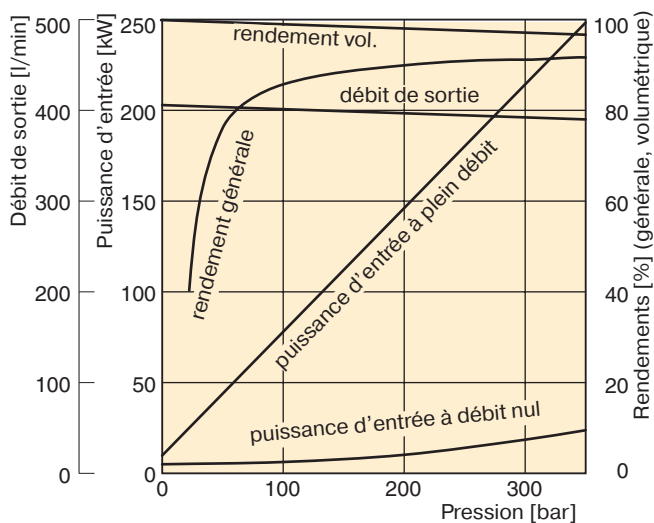

Débit au drain PV270

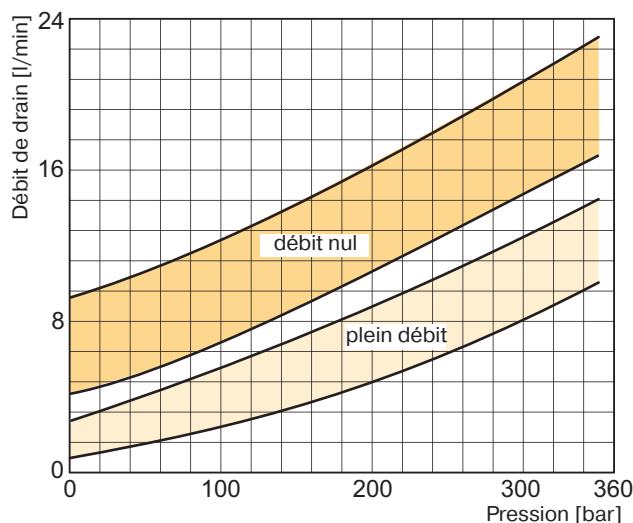

Rendements et débit au drain PV270

Les diagrammes d'efficacité et de puissance sont mesurés à une vitesse d'entrée de $n = 1500$ tr/min, à une température de 50°C et une viscosité du fluide de $30\text{ mm}^2/\text{s}$.

Le débit au drain et le débit de commande du compensateur sont évacués par l'orifice de drain de la pompe. Aux valeurs affichées doit être ajouté 1 à 1,2 l/min, si lorsque des compensateurs pilotés sont installés, le débit de commande de la soupape pilote passe aussi à travers la pompe.

Important: Les valeurs indiquées ci-dessous sont uniquement valables pour un fonctionnement statique. En conditions dynamiques et lors d'une rapide compensation de la pompe, le volume déplacé par le servopiston est aussi évacué par l'orifice de drain du carter. Cette régulation dynamique du débit peut atteindre jusqu'à 120 l/min ! Par conséquent, la ligne de drain de carter au réservoir doit être la plus droite, la plus directe et la plus courte possible.

Caractéristiques typiques d'entrée en fonction de la vitesse, pour une cylindrée à pourcentage varié
Caractéristiques d'entrée PV 360

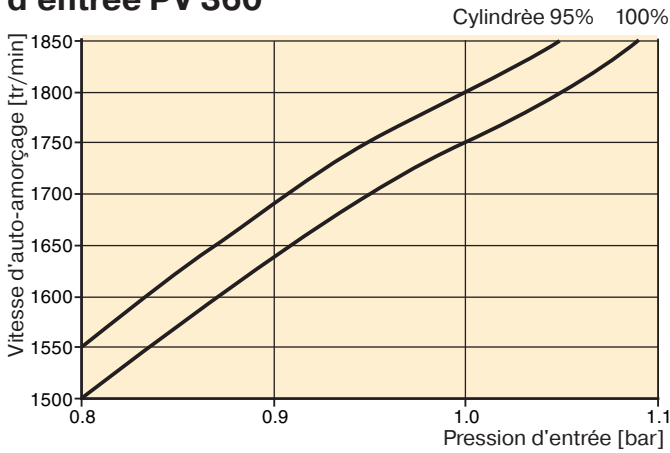

Puissance d'entraînement typique à cylindrée maxi
Puissance d'entrée – course complète PV 360

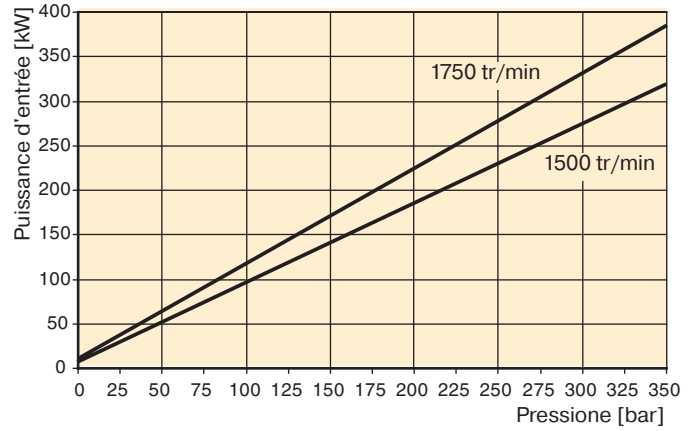

Rendement typique à cylindrée max. et 1500 tr/min PV 360

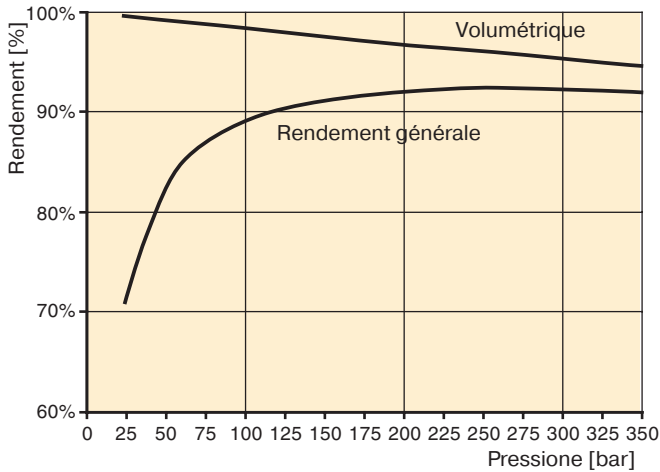

Puissance compensée typique
Puissance d'entrée – course zéro PV 360

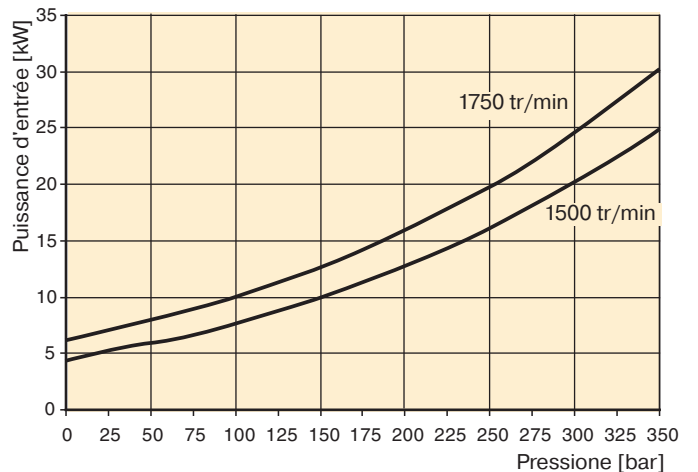

Débit au drain PV360

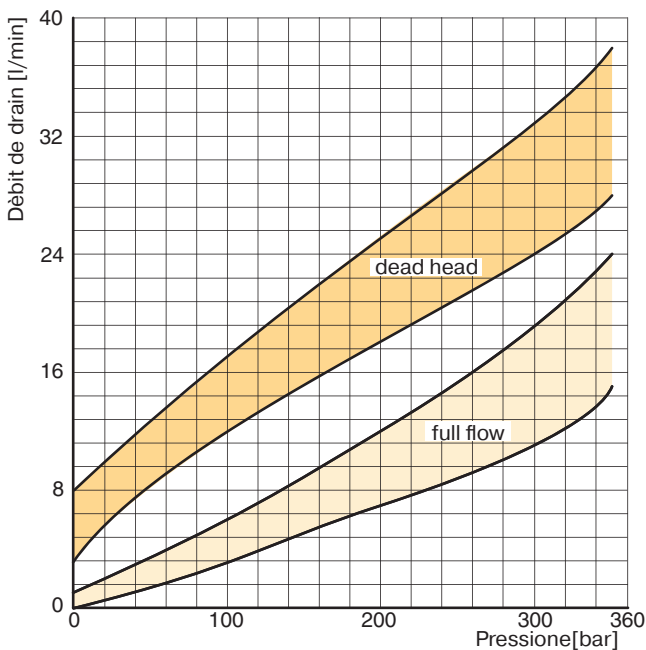

Les courbes montrent les caractéristiques type s mesurées dans les conditions suivantes :
 Fluide : huile minérale ISO VG 22 à 32 °C
 Pression d'entrée 1,0 bar (absolu) mesurée à l'orifice d'admission.

PV Pour pompe de série PV	AC Accessoires pour compensateurs	Fonctionnement	Boulons de montage	Tarudages	Joints	Réglage	Solénoïde	Accessoires solénoïde	Pression nominale
Code	Fonction	Code	Threads	Code	Joints	Code	Réglage	Code	Accessoires solénoïde
1P	Réduction de pression maxi	M	Métrique	N	NBR	S	Tige de réglage avec contre-écrou	nèant	Pour la fonction 1P
1E	1 pression, mise à vide électrique	-	Si sans boulons	V	FPM	L	verrou DIN ¹⁾	W	Prise électrique DIN sans connecteur
2P	2 pressions, sélection électrique	Code	Boulons de montage	Code	Réglage	nèant	Tension solénoïde	Y	110V/50Hz – 120V/60Hz
2E	2 pressions + pauses sélection électrique basse pression par défaut	C	Pour compensateurs simples	S	Sans boulons	T	220V/50Hz – 240V/60Hz	J	24 Vcc
2M	2 pressions + pauses sélection électrique pause par défaut	M	Pour code UD*/MT*						

1) uniquement pour 1P & 2P

Avvertissement: Risque d'endommager les trous de boulons ! Les séries de conception antérieures auront

besoin de boulons UNC pour les pompes avec le code de filetage "3".

Dimensions

PVAC1P*

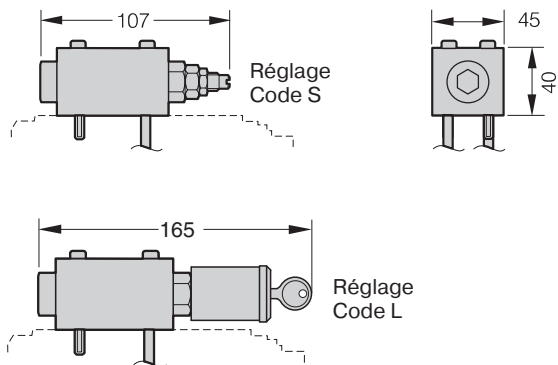

PVAC1E*

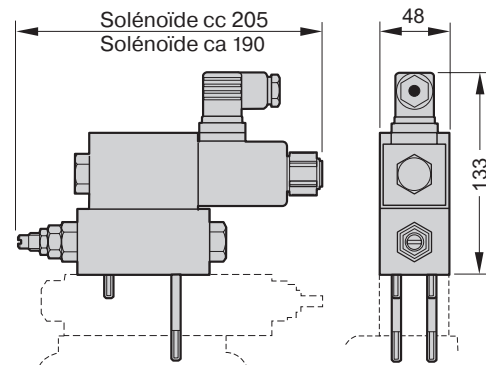

PVAC2P*

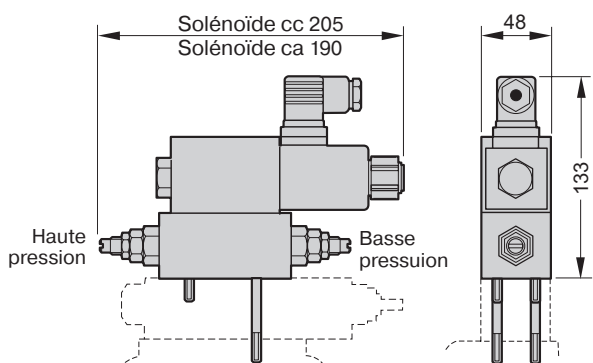

PVAC2M*/PVAC2E*



Schéma PVAC1P*



Schéma PVAC1E*

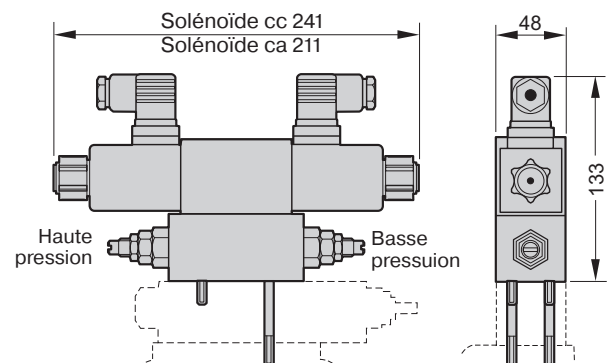

Schéma PVAC2P*

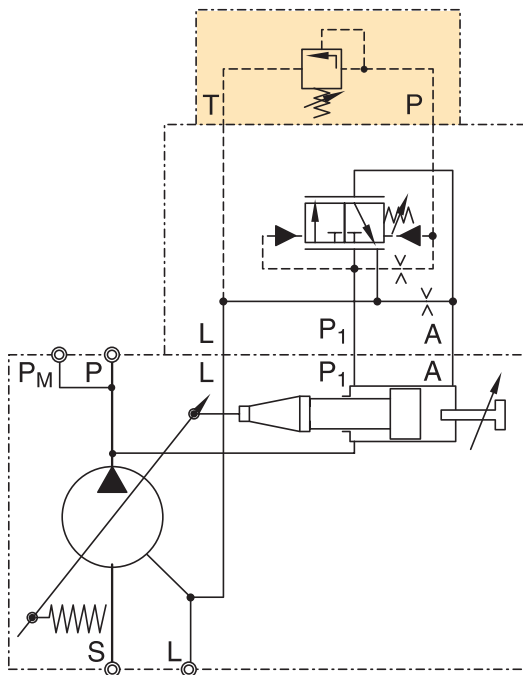

Schéma PVAC2M*/PVAC2E*

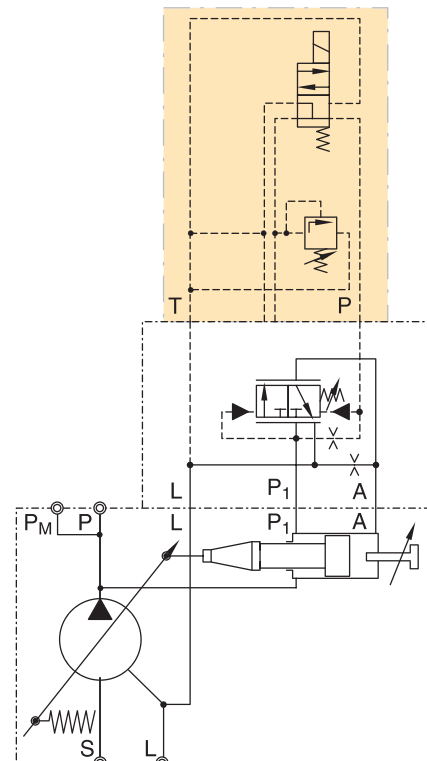

Régulateur de pression proportionnelle, PVACRE*

Fonction

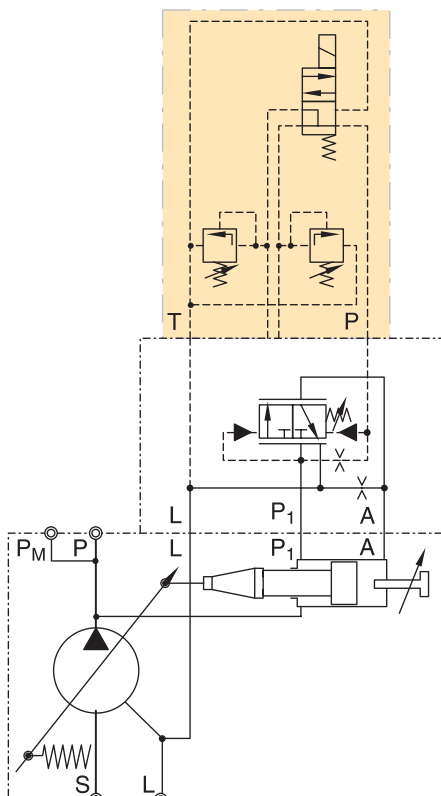
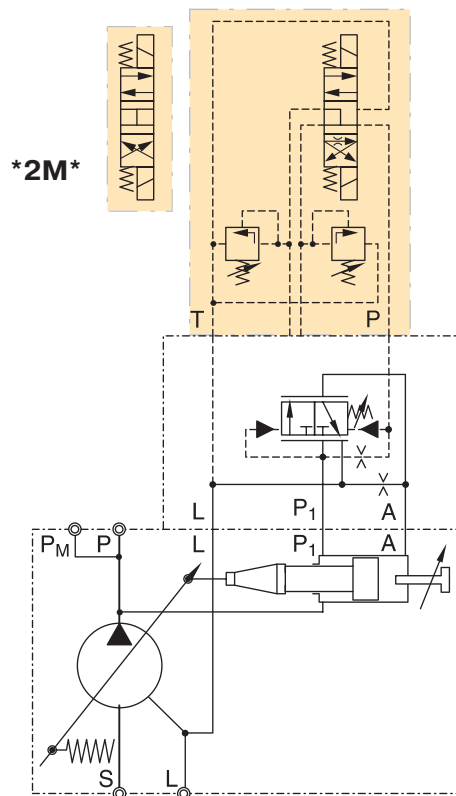
Lorsque la pression mesurée à l'orifice P dépasse la valeur définie sur le solénoïde, le clapet ouvre l'orifice T, limitant ainsi la pression au niveau préréglé à l'orifice P.

Des performances optimales peuvent être obtenues en combinaison avec l'amplificateur de puissance numérique PCD00A-400 (voir le catalogue HY11-3500 pour référence).

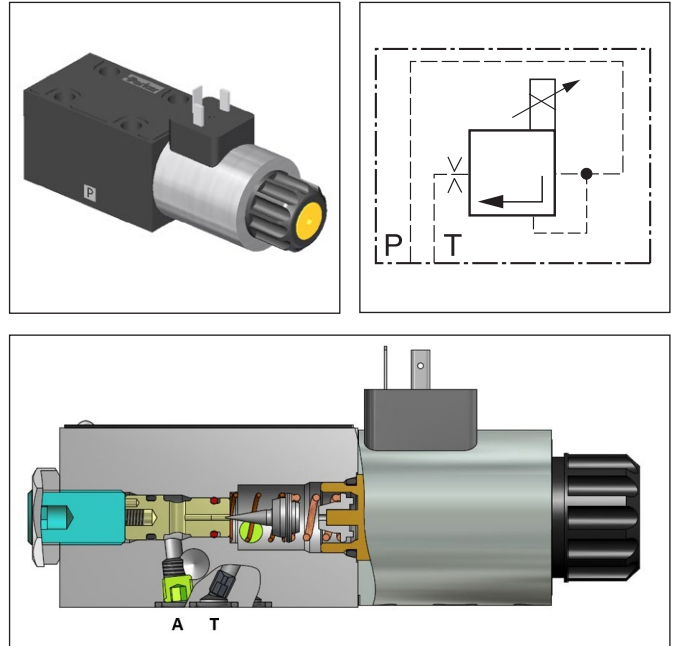

Caractéristiques techniques

Généralités		
Taille nominale		DIN NG06 / CETOP03 / NFFA D03
Position de montage		indifférente, montage horizontal préconisé
Température ambiante	[°C]	-20 ... +70
Poids	[kg]	1,8
Système hydraulique		
Pression de service max.	[bar]	Orifices P jusqu'à 420 ; orifice T dépressurisé
Étages de pression	[bar]	350, 420
Fluide		Huile hydraulique selon DIN 51524 ... 525
Viscosité, recommandée autorisée	[cSt]/ [mm ² /s]	30 ... 80
	[cSt]/ [mm ² /s]	12 ... 380
Température du fluide	[°C]	-20 ... +60
Filtration		ISO 4406 (1999), 18/16/13
Linéarité	[%]	±4
Répétabilité	[%]	±2
Hystérésis	[%]	±4.5 of p _{max}
Électrique		
Facteur de marche	[%]	100 ED
Indice de protection		IP 65 conformément à EN 60529 (monté et verrouillé)
Tension nominale	[V]	12 (2,2 A pour la pression nominale)
Résistance de bobine	[Ohm]	4.4 à 20°C
Raccordement solénoïde		Connecteur selon EN 175301-803
Amplificateur, recommandé		PCD00A-400 (boucle ouverte – capteur NO), PWDXXA-400 (boucle fermée – avec capteur de pression)

Code de commande vanne de régulation proportionnelle de pression

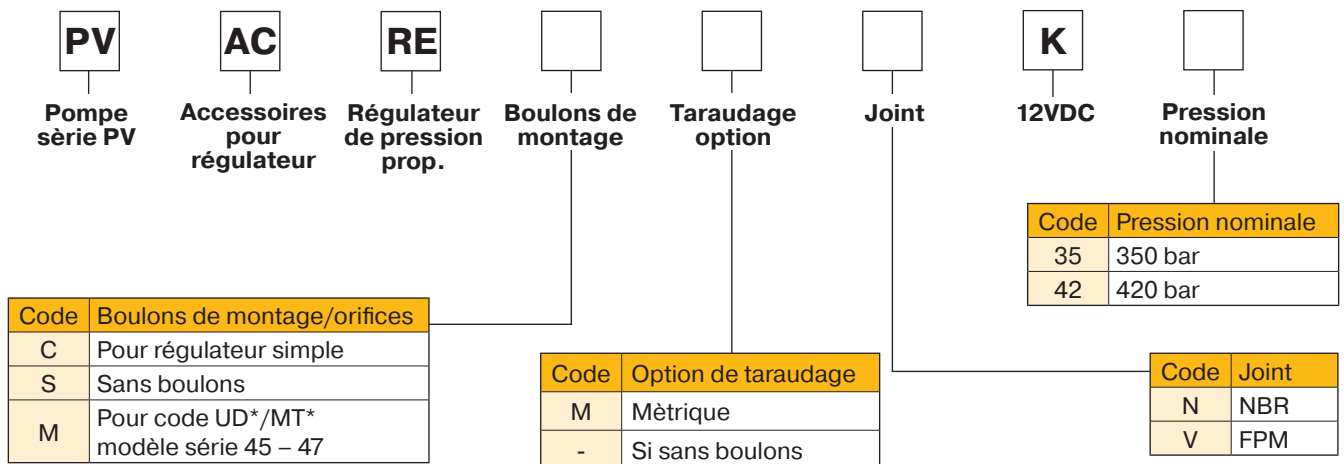

Avvertissement: Risque d'endommager les trous de boulons ! Les séries de conception antérieures auront

besoin de boulons UNC pour les pompes avec le code de filetage "3".

Schéma PVACRE*

Exemple pour PVACRE* en place

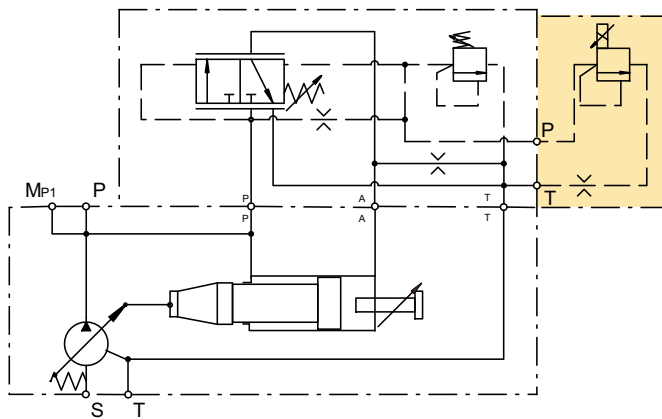

Dimensions PVACRE*

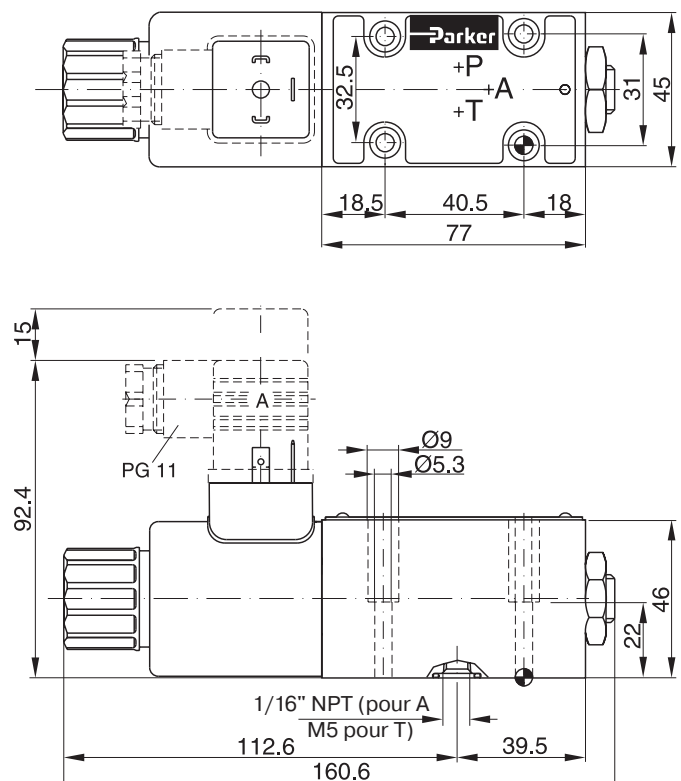

PV016-028, version métrique

Trou de montage pour pilote compensateur de puissance ou CIP pour rétroaction de cylindrée

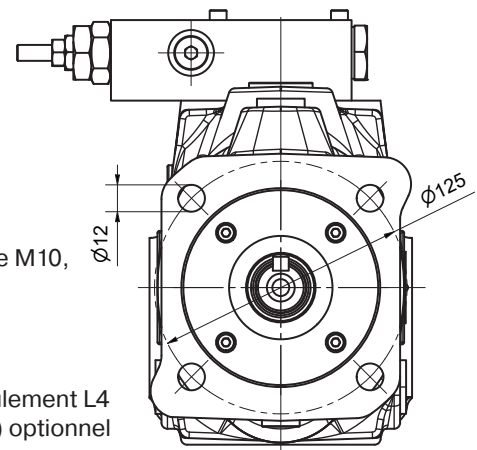
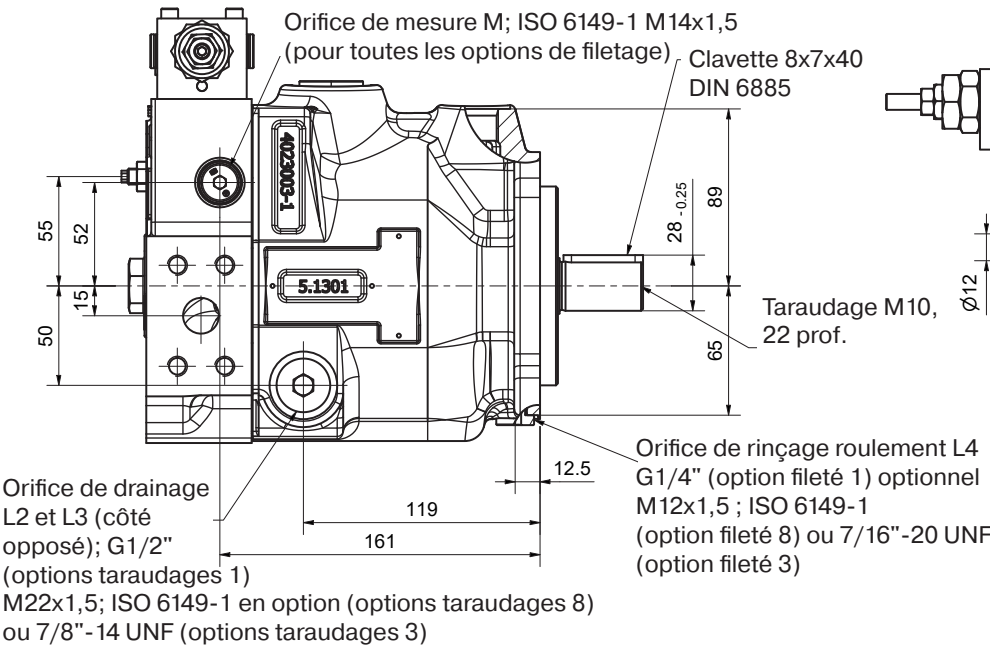
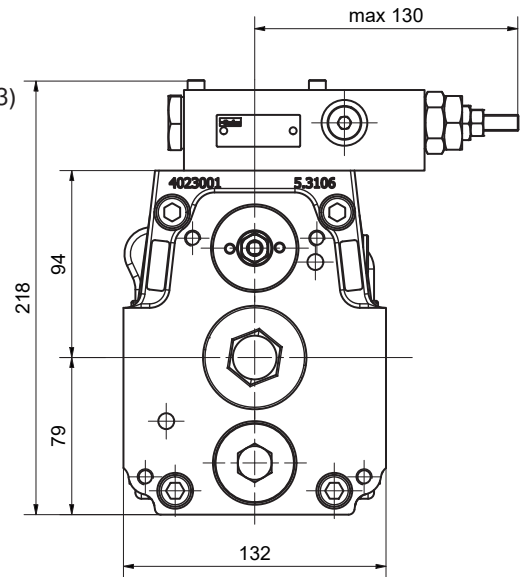
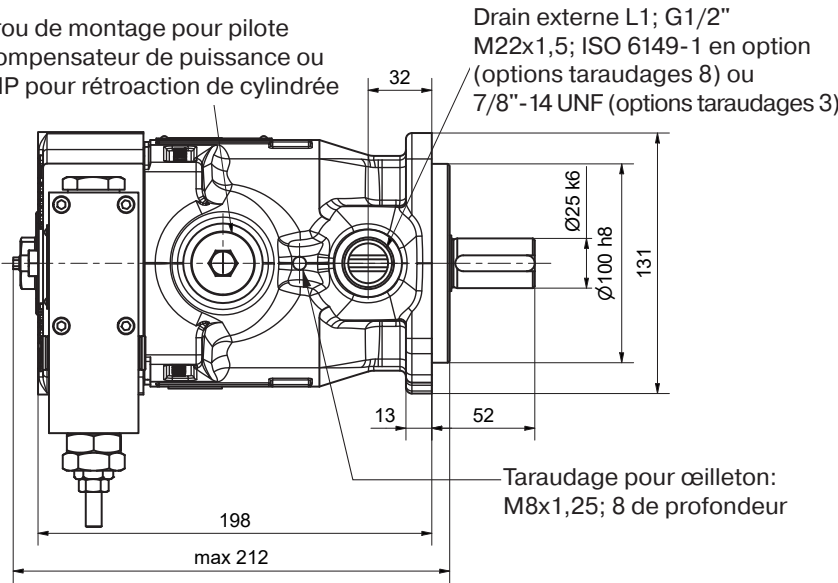

La pompe présentée ci-dessus est dotée d'une **option de montage K** et d'une **option entraînement traversant T** (prédisposition pour entr. traversant)

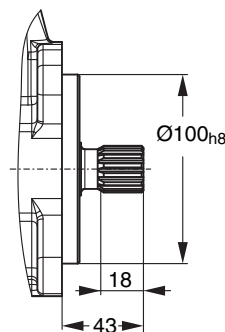
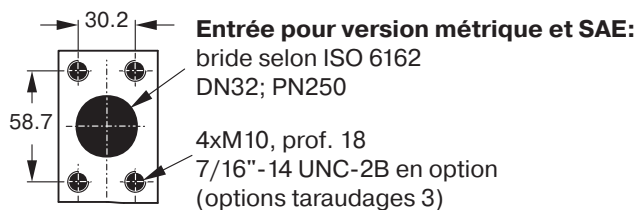
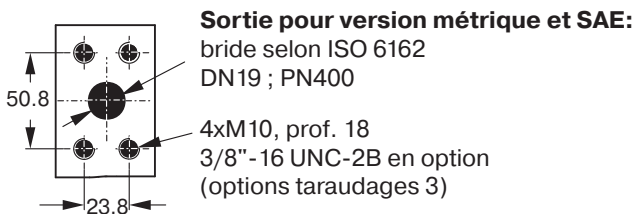

La vue montre une pompe à rotation horaire avec un compensateur de pression standard. Sur la pompe à rotation anti-horaire, les orifices de mesure d'entrée et de sortie sont inversés.

PV016-028, version SAE

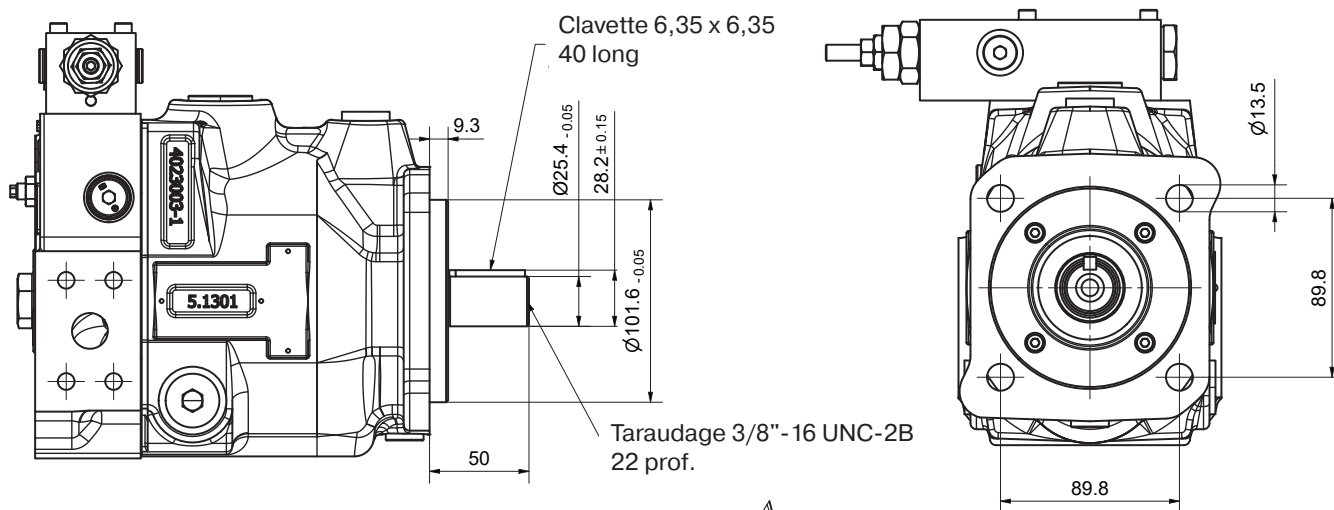

Le modèle présenté ci-dessus est une option de montage D

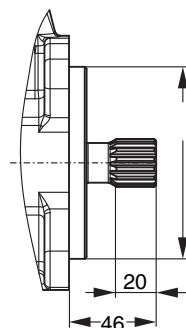

Option de montage E
 Arbre cannelé 15T-16/32 DP,
 fond plat, centrage sur flancs
 ANSI B92.1

Variante avec arbre traversant

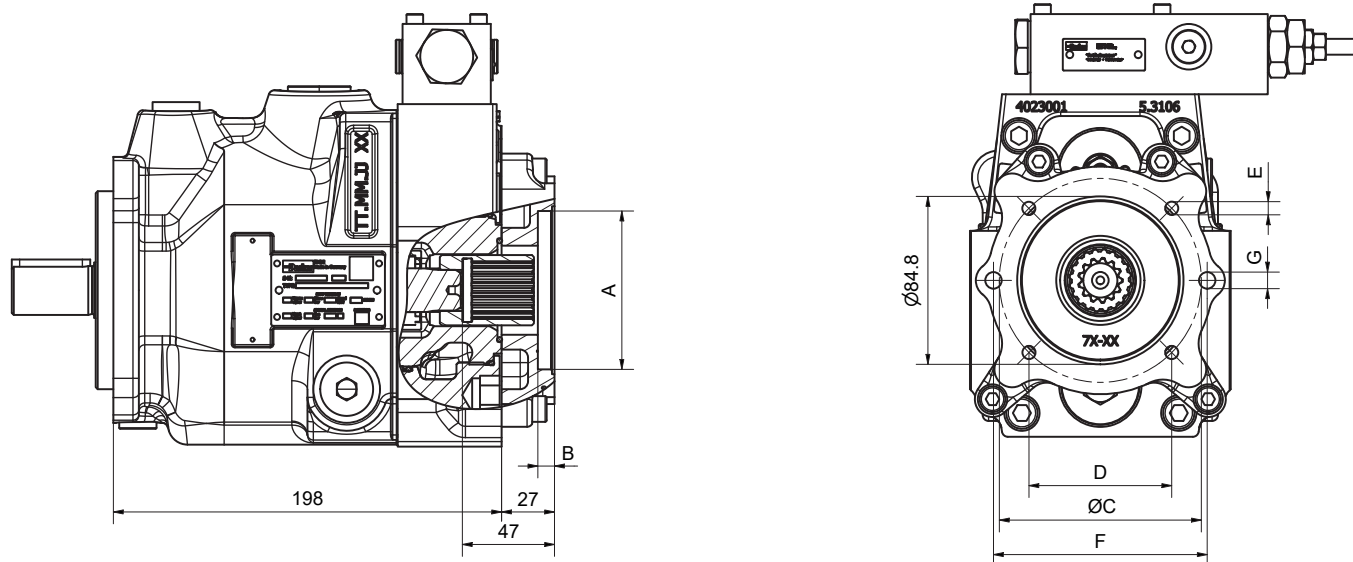

Les brides intermédiaires pour arbre traversant sont disponibles pour les dimensions suivantes

Croquis coté	A	B	C	D	E	F	G	Remarque
Option arbre traversant								
A	82,55	8	-	-	-	106	M10	SAE A 2-trous
B	101,6	10,5	127	89,8	M12	-	-	SAE B 4-trous
J	100	10,5	125	88,4	M10	-	-	4-trous

PV032-046, version métrique

Trou de montage pour pilote compensateur de puissance ou CIP pour l'entraînement de cylindrée

Drain externe L1; G3/4" M27x2 en option;
 ISO 6149-1 (options taraudages 8)
 ou 1 1/16"-12 UNF (options taraudages 3)

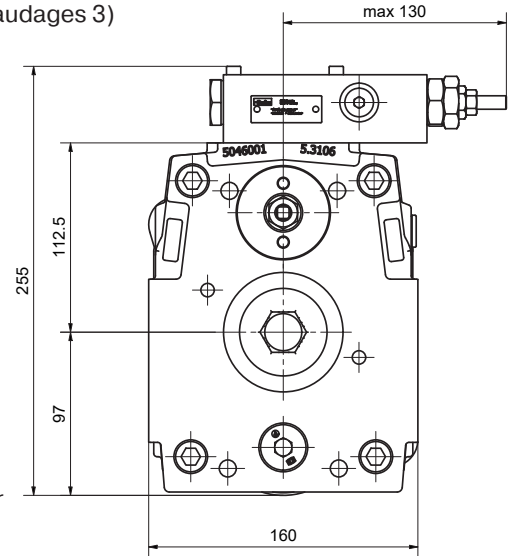
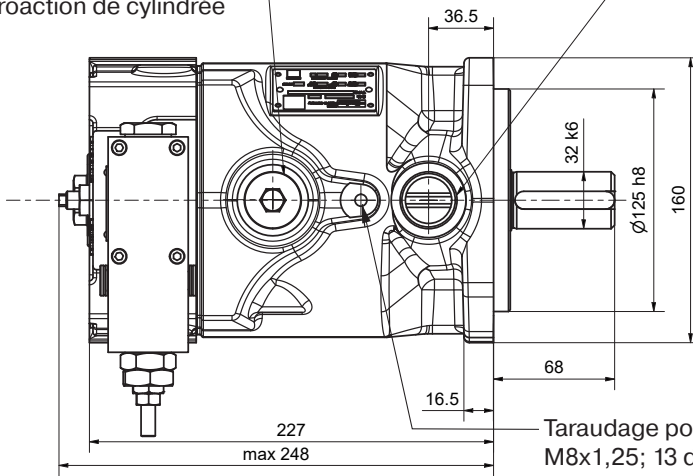

Orifice de mesure M; ISO 6149-1 M14x1,5
 (pour toutes les options de filetage)

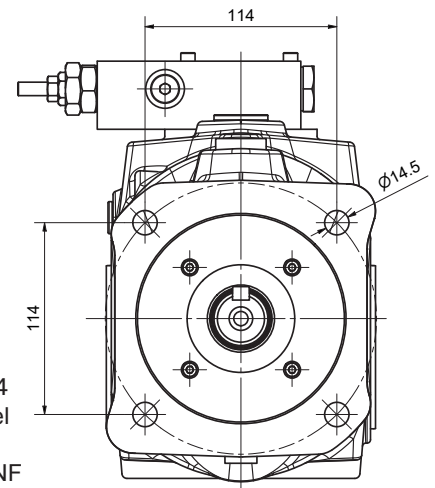
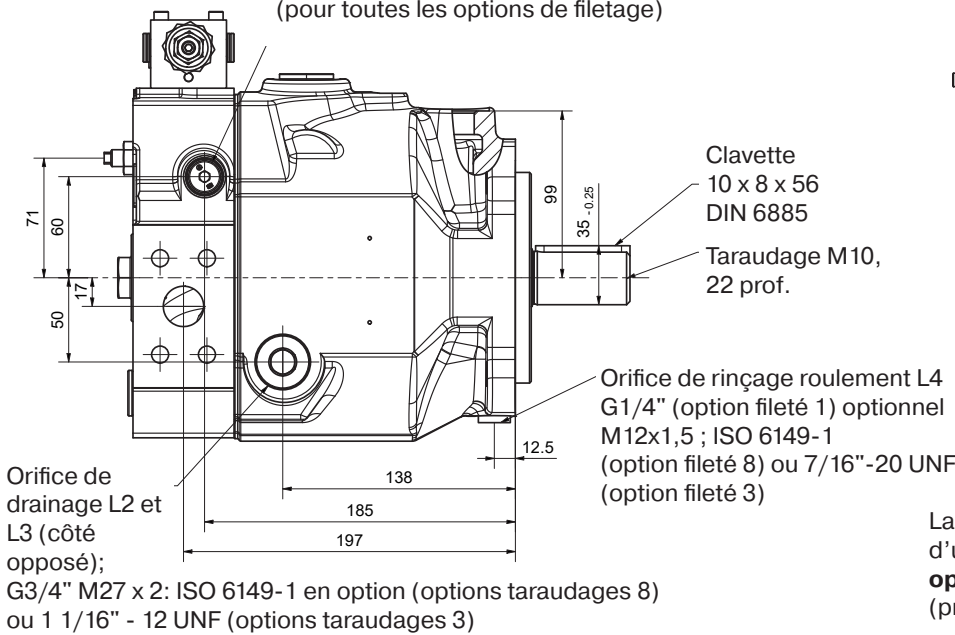

La pompe présentée ci-dessus est dotée d'une **option de montage K** et d'une **option entraînement traversant T** (prédisposition pour entr. traversant)

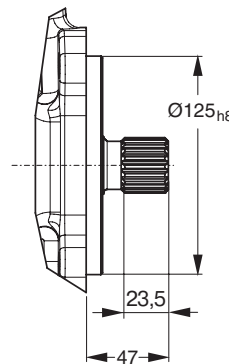
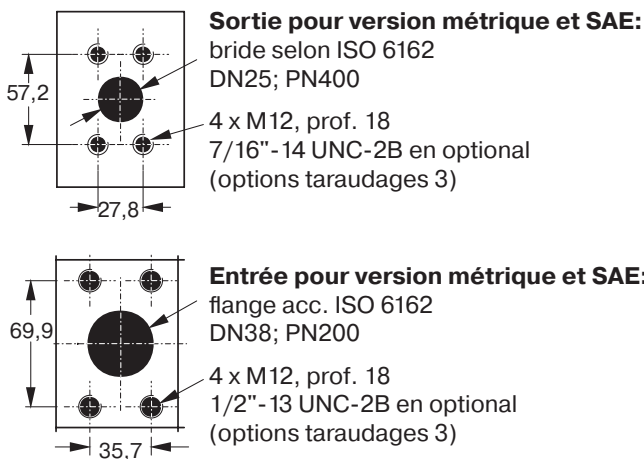

La vue montre une pompe à rotation horaire avec un compensateur de pression standard. Sur la pompe à rotation anti-horaire, les orifices de mesure d'entrée et de sortie sont inversés.

PV032-046, version SAE

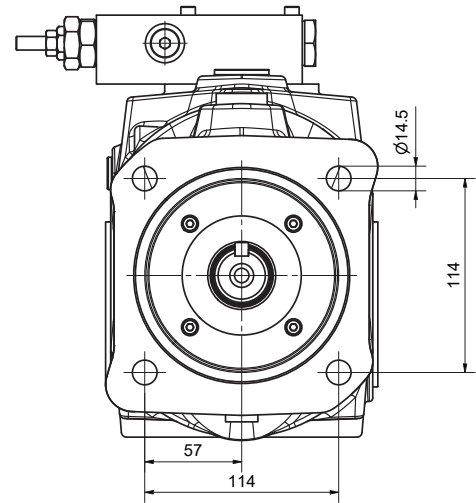
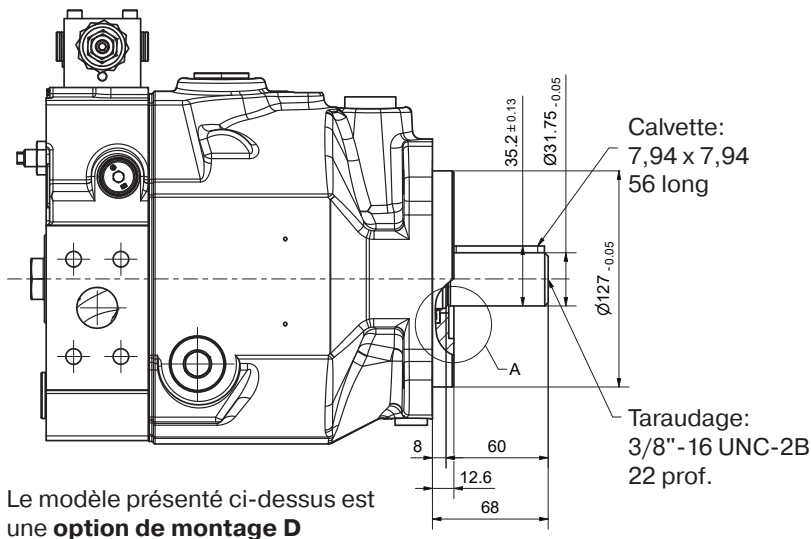

Variante avec arbre traversant

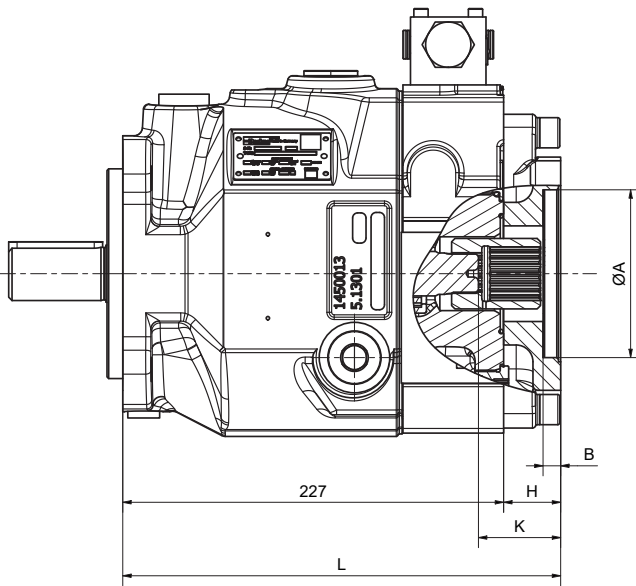

Avec les options de filetage 3, les dimensions E et G sont UNC - 2B.

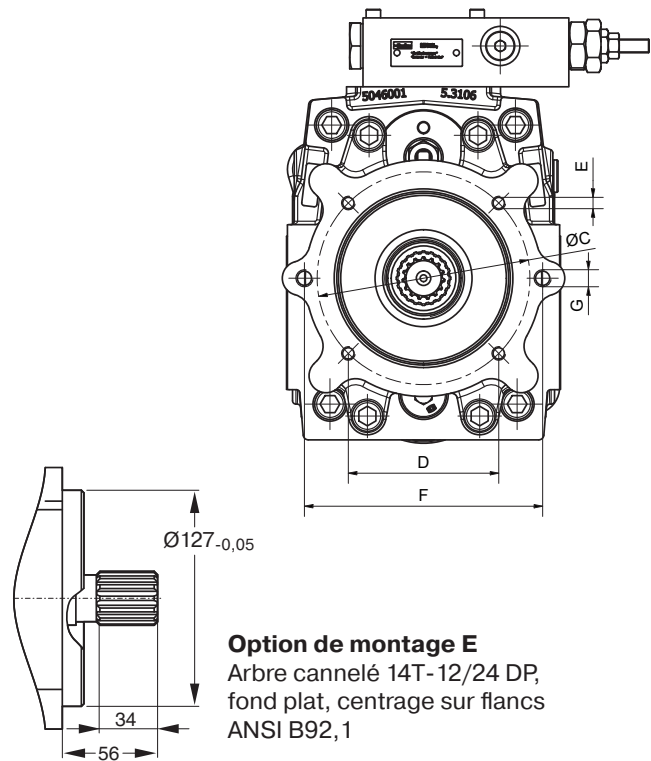

Les brides intermédiaires pour arbre traversant sont disponibles pour les dimensions suivantes

Croquis coté	A	B	C	D	E	F	G	H	K	L	Remarque
Option arbre traversant											
A	82,55	8	-	-	-	106	M10	34	48	261	SAE A 2-trous
B	101,6	11	127	89,8	M12	146	M12	34	48	261	SAE B 2/4-trous
C	127	13,5	162	114,6	M12	-	-	49	63	276	SAE C 4-trous
J	100	10,5	125	88,4	M10	140	M12	34	48	261	2/4-trous
K	125	10,5	160	113,1	M12	-	-	34	48	261	4-trous

PV 063-092, version métrique

Trou de montage pour pilote compen-
sateur de puissance ou CIP pour
rétroaction de cylindrée

Drain externe L1, L2 ou L3; G3/4"
optionnel M27x2; ISO 6149-1
(options taraudages 8) ou
1 1/16" - 12 UNF (option taraudage 3)

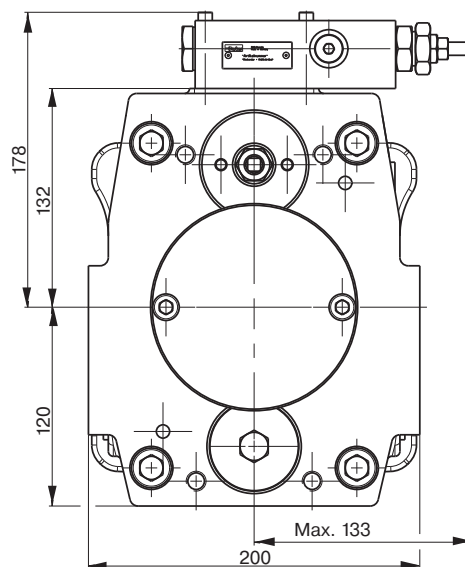
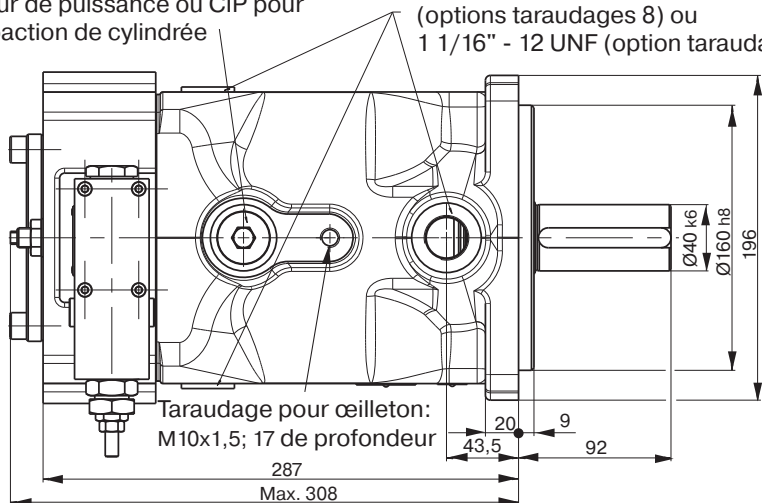

Orifice de mesure M; ISO 6149-1 M14x1,5
(pour toutes les options de filetage)

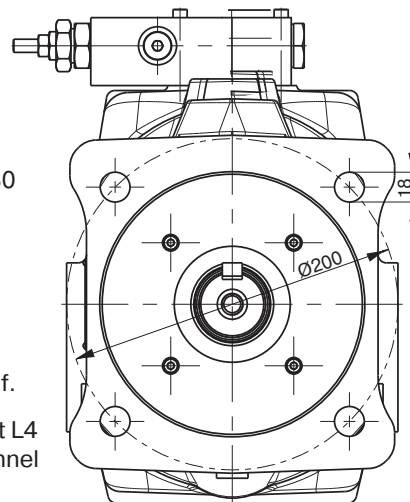
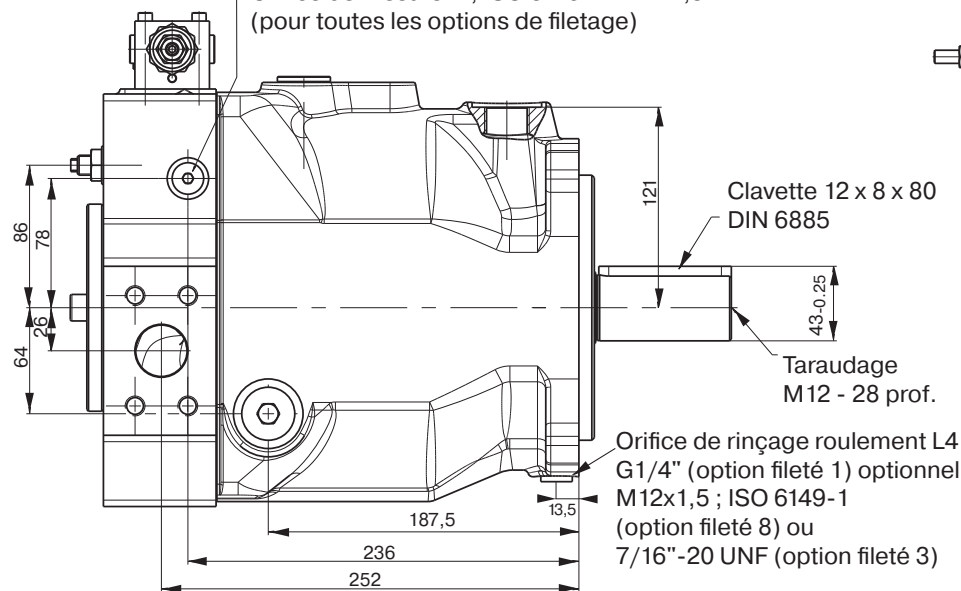

La pompe présentée ci-dessus est
dotée d'une **option de montage K**
et d'une **option arbre traversant T**
(prédisposition pour entr. traversant)

**Entrée pour version métrique
et SAE:**

bride selon ISO 6162
DN 51; PN 200 bar

4 x M12, prof. 20
1/2" - 13 UNC - 2B en option
(options taraudages 3)

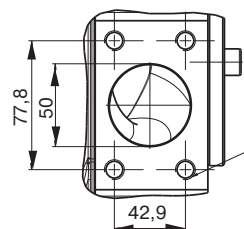

**OUTLET for metric and SAE
version:**

flange according ISO 6162
DN 32; PN 400 bar

4 x M12, prof. 20
1/2" - 13 UNC - 2B en optional
(options taraudages 3)
ou 4 x M14, 20 deep
(options taraudages 4)

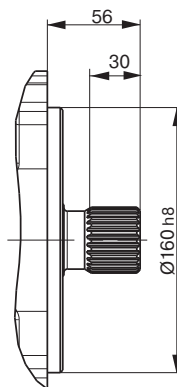
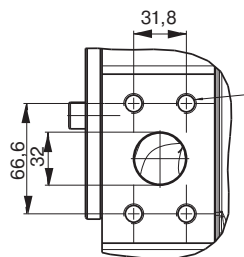

Option de montage L

arbre cannelé W40x1,5x25x8f
DIN 5480

La vue montre une pompe à rotation horaire avec un compen-
sateur de pression standard. Sur la pompe à rotation anti-horaire,
les orifices de mesure d'entrée et de sortie sont inversés.

PV 063-092, version SAE

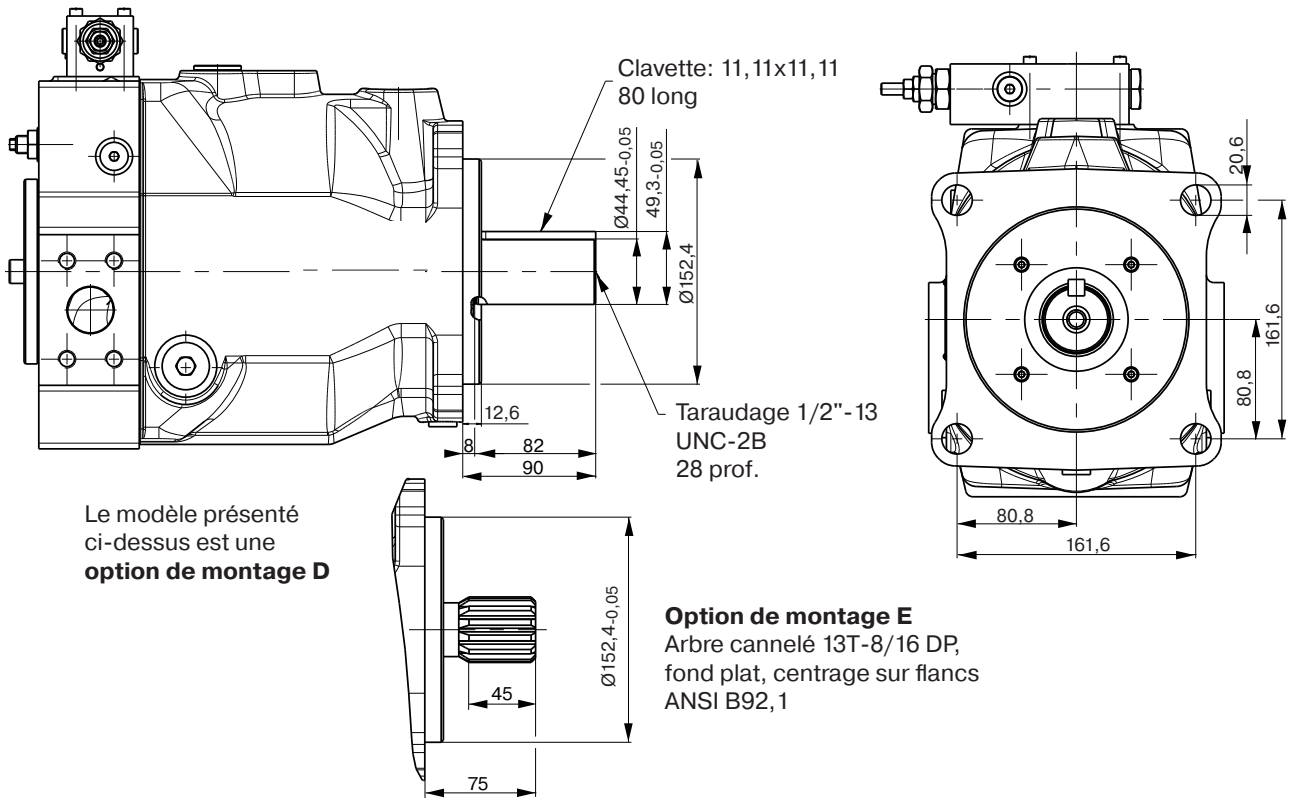

Variation with through drive

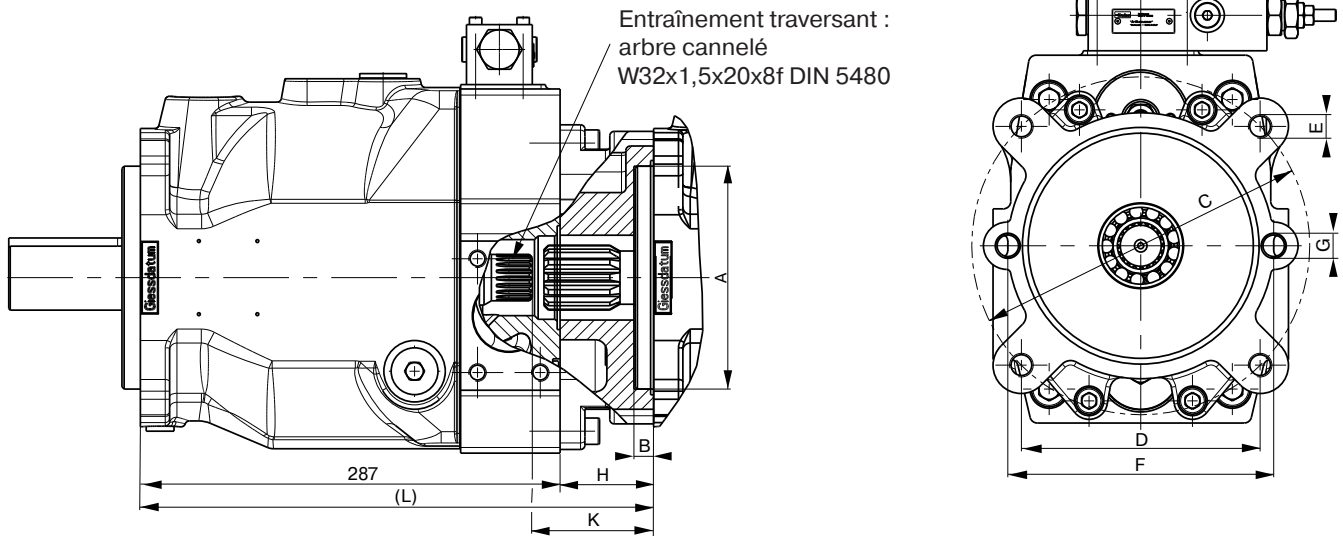

Les brides intermédiaires pour arbre traversant sont disponibles pour les dimensions suivantes

Croquis coté	A	B	C	D	E	F	G	H	K	L	Remarque
Option arbre traversant											
A	82,55	8	-	-	-	106	M10	39	58	326	SAE A 2-trous
B	101,6	11	127	89,8	M12	146	M12	39	58	326	SAE B 2/4-trous
C	127	13,5	162	114,6	M12	181	M16	39	58	326	SAE C 2/4-trous
D	152,4	13,5	228,5	161,6	M16	-	-	64	83	351	SAE D 4-trous
J	100	10,5	125	88,4	M10	140	M12	39	58	326	2/4-trous
K	125	10,5	160	113,1	M12	180	M16	39	58	326	2/4-trous
L	160	13,5	200	141,4	M16	-	-	39	58	326	4-trous

PV 140-180, version métrique

Trou de montage pour pilote compensateur de puissance ou CIP pour rétroaction de cylindrée

Orifice de drain L1, L2 et L3; G1"
 M33x2; ISO 6149-1 en option
 (options taraudages 8)
 ou 1 5/16" - 12 UNF
 (option taraudage 3)

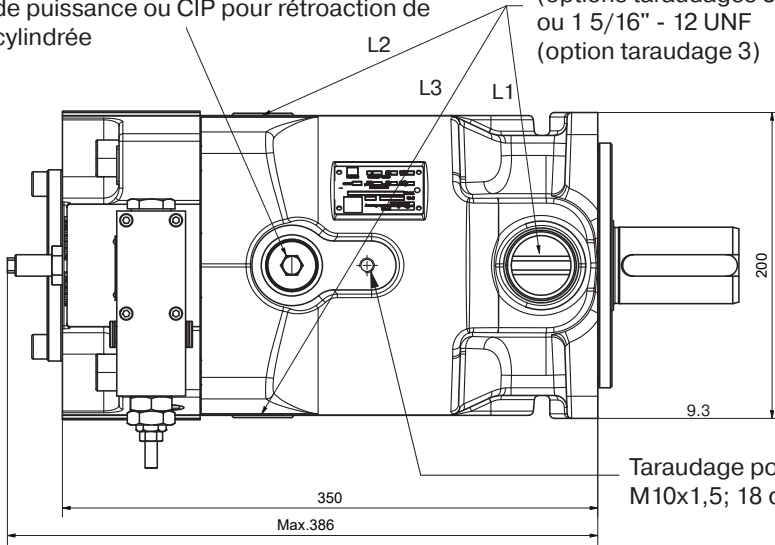

Taraudage pour œilleton:
 M10x1,5; 18 de profondeur

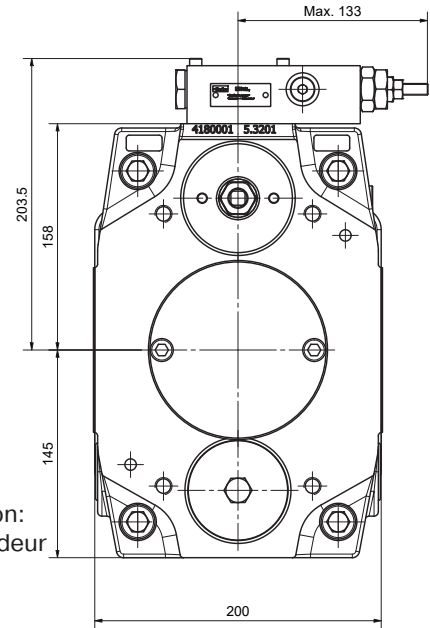

Orifice de mesure M; ISO 6149-1-M14x1,5
 (pour toutes les options de filetage)

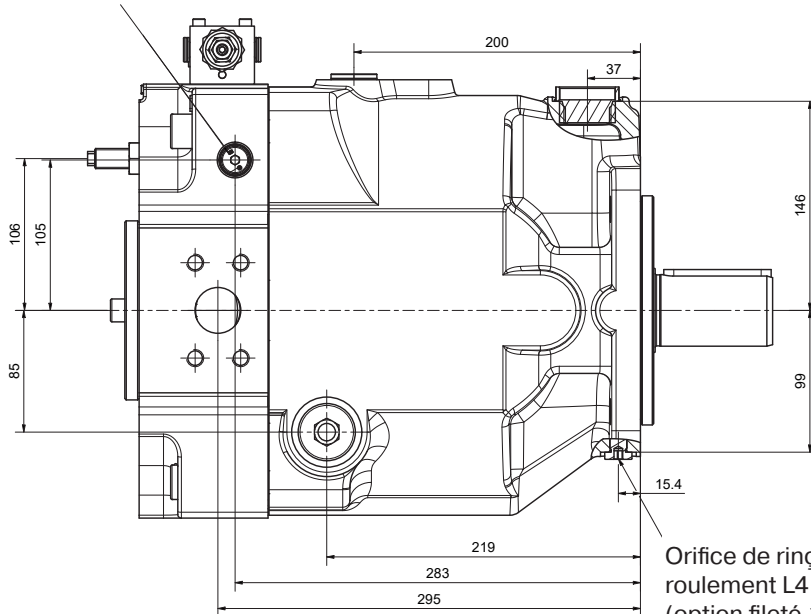

Orifice de rinçage roulement L4 G1/4"
 (option fileté 1) optionnel M12x1,5;
 ISO 6149-1 (option fileté 8) ou
 7/16" - 20 UNF (option fileté 3)

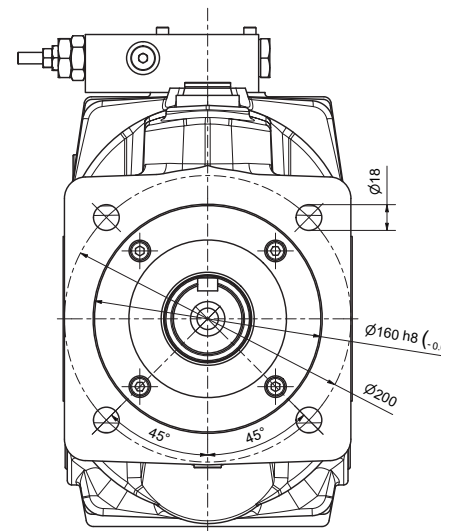

Bride selon DIN ISO 3019-2
 métrique pour interfaces de
 montage code K et L.

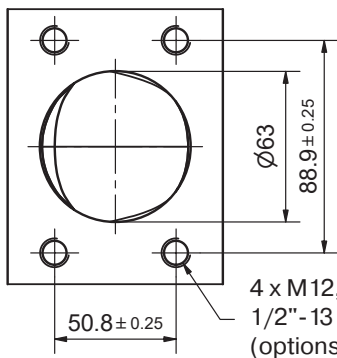

Entrée pour version métrique et SAE:
 bride selon ISO 6162
 DN64; PN160

4 x M12, prof. 20
 1/2" - 13 UNC-2B en option
 (options taraudages 3)

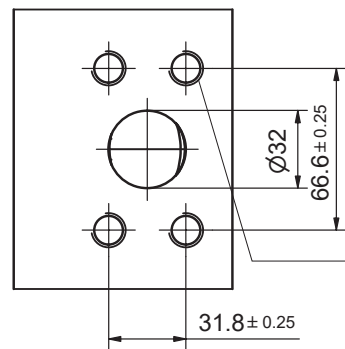

Sortie pour version métrique et SAE:
 bride selon ISO 6162
 DN32 ; PN400

4 x M12, prof. 20
 1/2" - 13 UNC - 2B option
 (options taraudages 3)
 ou option taraudage 4
 (4 x M14, prof. 22)

PV 140-180, version SAE

Bride selon DIN ISO 3019-2 métrique pour interfaces de montage code D, E, F et G.

Les vues sont pour les pompes à rotation droite. Les pompes rotation gauche ont l'aspiration, le refoulement et l'orifice de mesure inversés.

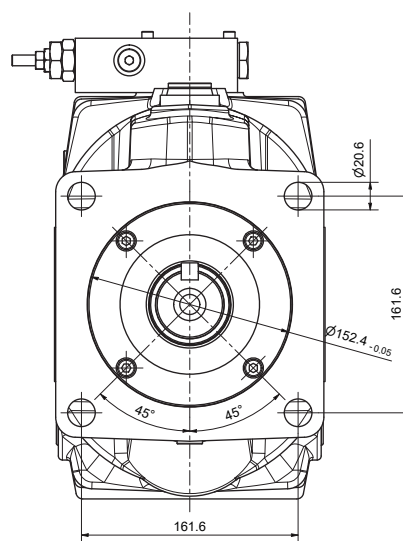
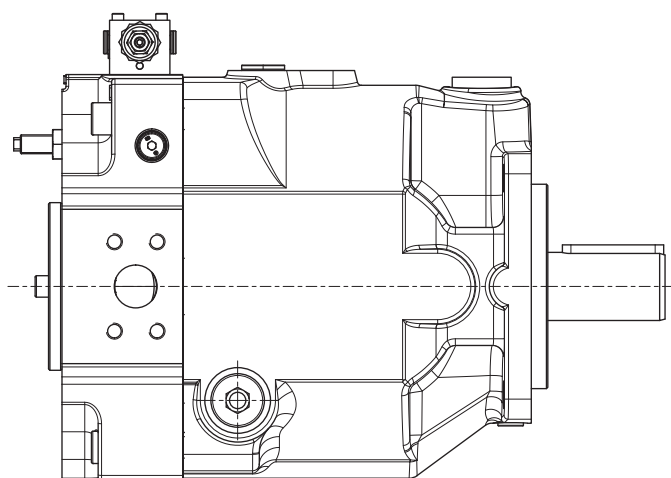

Variation with through drive

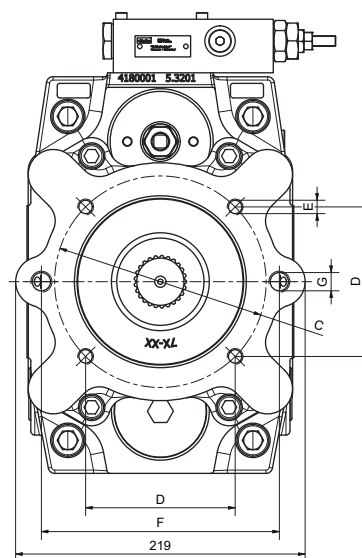
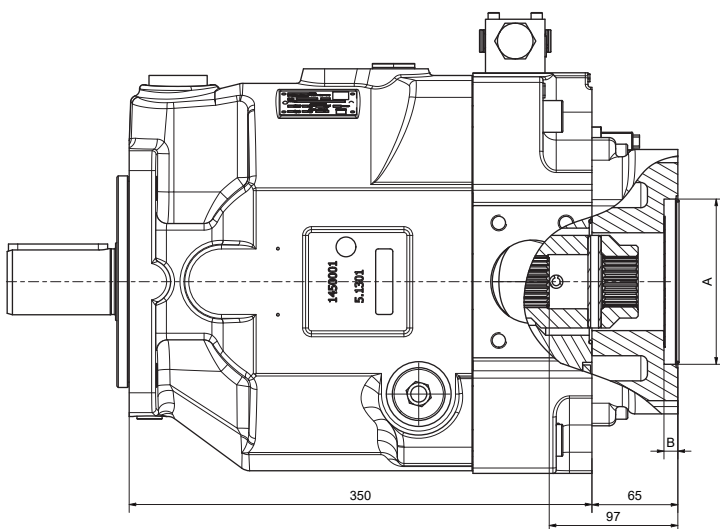

Les brides intermédiaires pour arbre traversant sont disponibles pour les dimensions suivantes

Croquis coté	A	B	C	D	E	F	G	Remarque
Option arbre traversant								
A	82,55	8	-	-	-	106	M10	SAE A 2-trous
B	101,6	11	127	89,8	M12	146	M12	SAE B 2/4-trous
C	127	13,5	162	114,6	M12	181	M16	SAE C 2/4-trous
D	152,4	13,5	228,5	161,6	M16	-	-	SAE D 4-trous
J	100	10,5	125	88,4	M10	140	M12	2/4-trous
K	125	10,5	160	113,1	M12	180	M16	2/4-trous
L	160	13,5	200	141,4	M16	-	-	4-trous

PV 140-180 Options de montage

Option de montage Kshaft
Arbre métrique à clavette

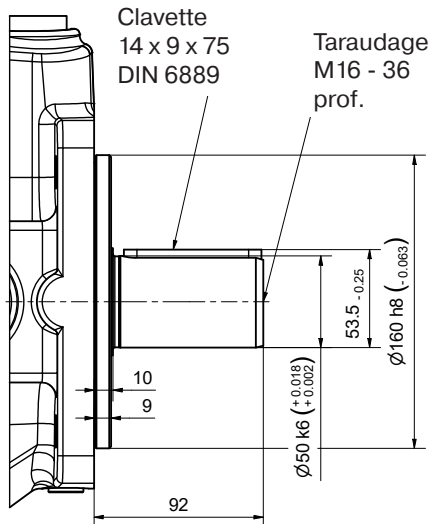

Option de montage D
Arbre SAE à clavette

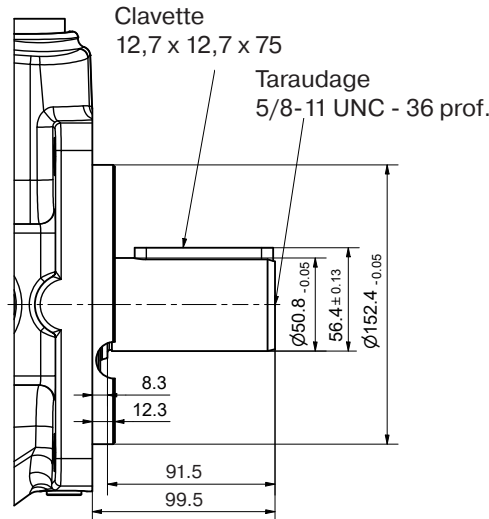

Option de montage F
Arbre SAE à clavette

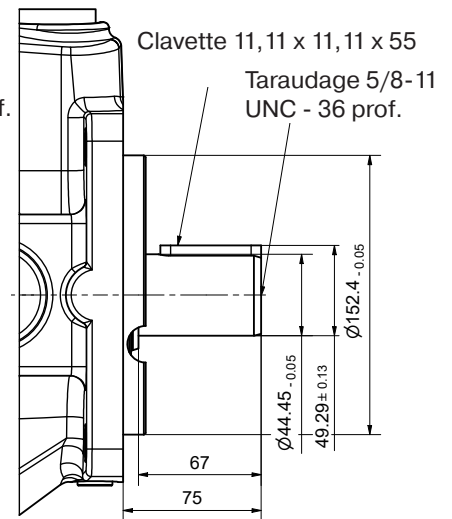

Option de montage L
Arbre métrique cannelé

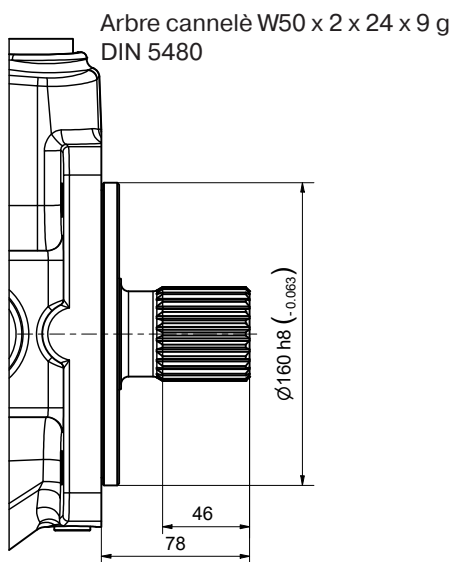

Option de montage E
Arbre SAE à clavette

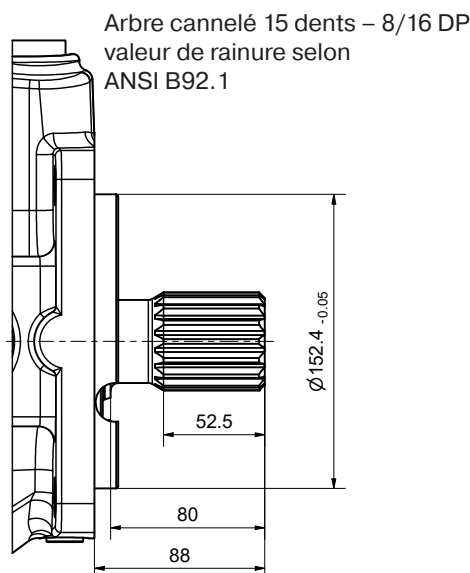

Option de montage G
Arbre SAE à clavette

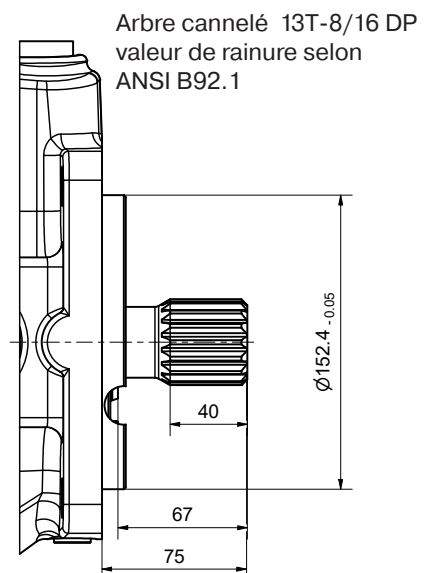

PV 270, version métrique

Trou de montage pour pilote compensateur de puissance ou CIP pour rétroaction de cylindrée

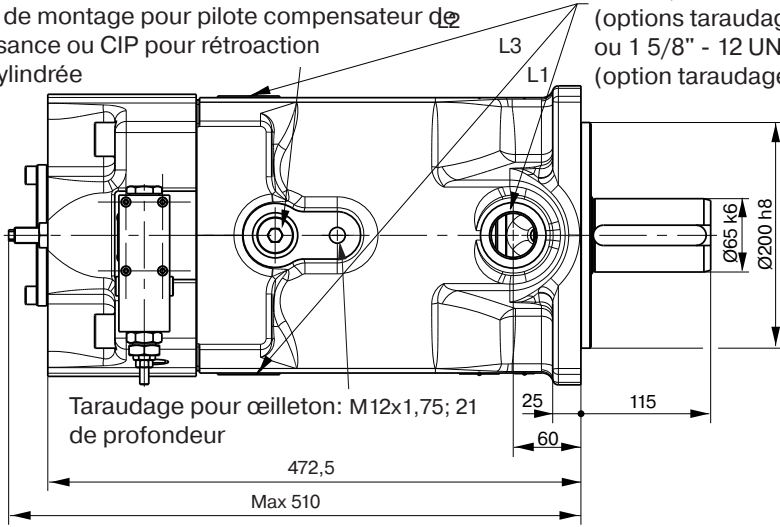

Drain externe L1, L2 et L3; G1 1/4" M42x2; ISO 6149-1 en option (options taraudages 8) ou 1 5/8" - 12 UNF (option taraudage 3)

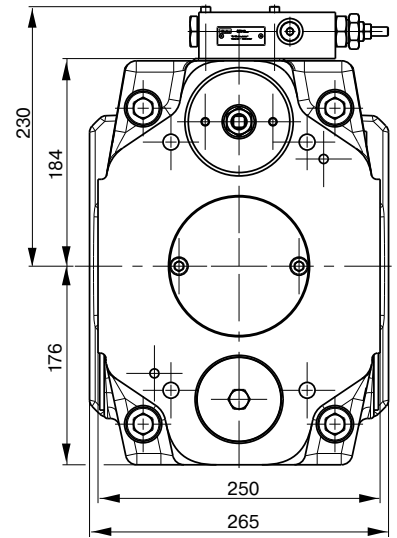

Orifice de mesure M; ISO 6149-1-M14x1,5 (pour toutes les options de filetage)

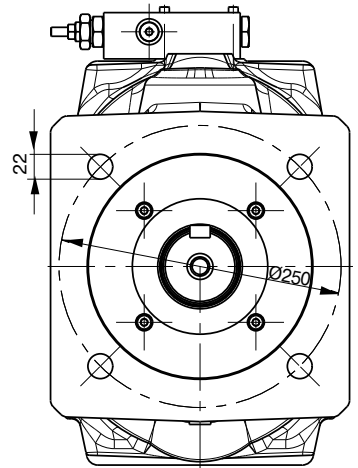
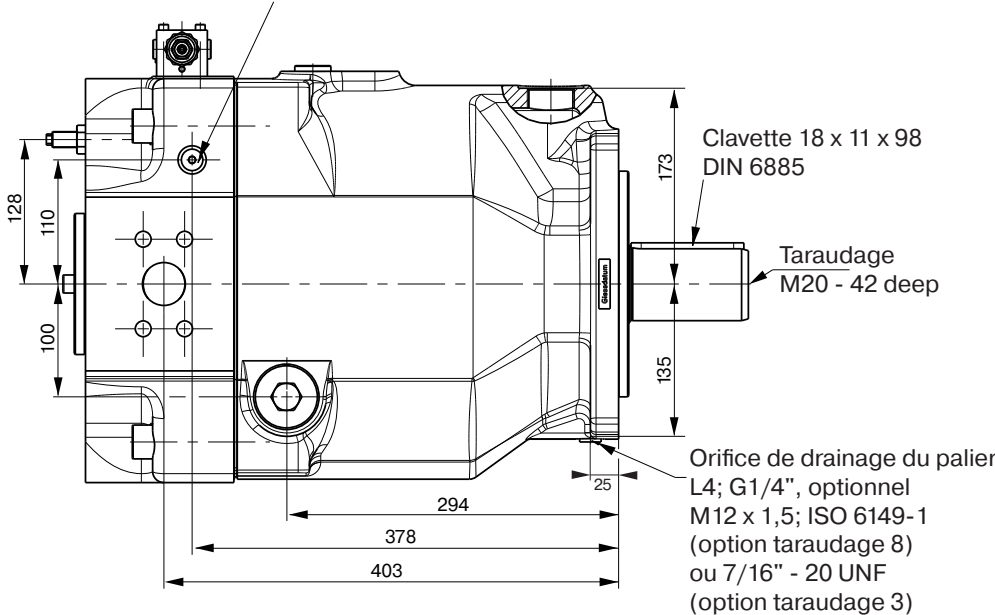

La pompe présentée ci-dessus est dotée d'une **option de montage K** et d'une **option arbre traversant T** (prédisposition pour entr. traversant)

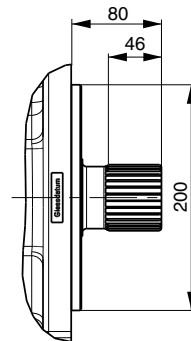
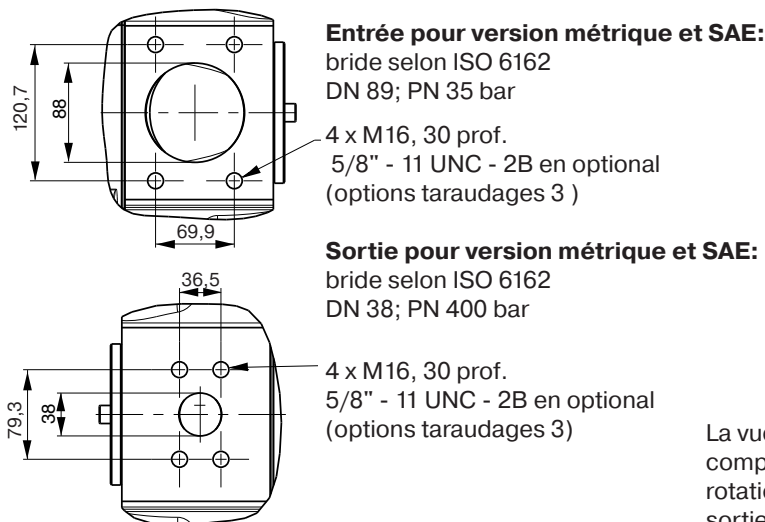

Option de montage L
 arbre cannelé W60x2x28x9g
 DIN 5480

La vue montre une pompe à rotation horaire avec un compensateur de pression standard. Sur la pompe à rotation anti-horaire, les orifices de mesure d'entrée et de sortie sont inversés.

PV 270, version SAE

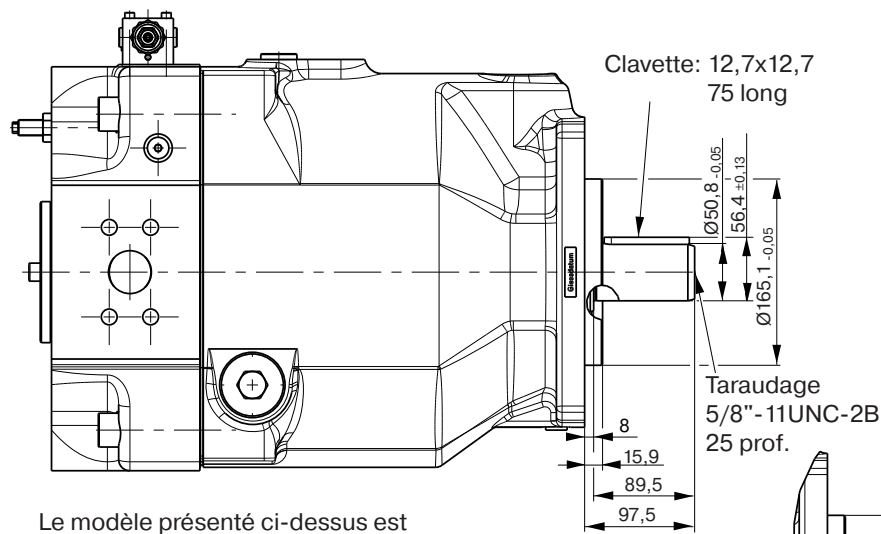

Le modèle présenté ci-dessus est une **option de montage D**

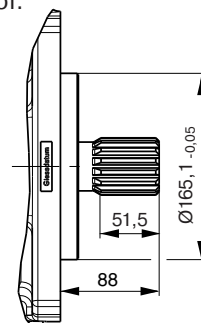
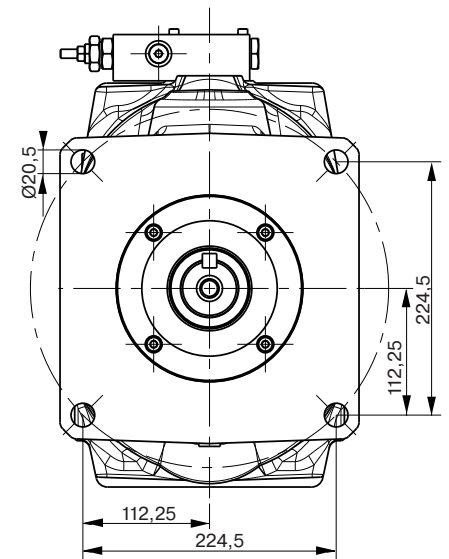

Option de montage E
Arbre cannelé 15T-8/16 DP, fond plat, centrage sur flancs ANSI B92.1

Variante avec arbre traversant

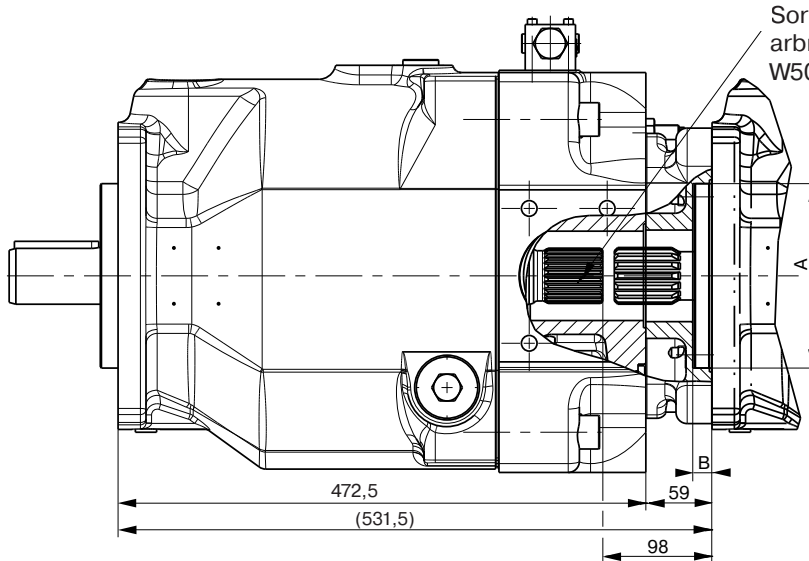

Sortie entraînement :
arbre cannelé
W50x2x24x9g DIN5480

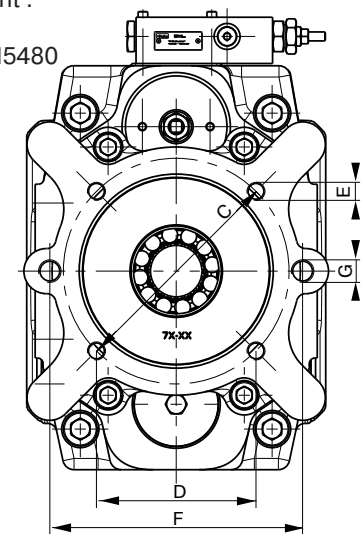

Les brides intermédiaires pour arbre traversant sont disponibles pour les dimensions suivantes

Croquis coté	A	B	C	D	E	F	G	Remarque
Option arbre traversant								
A	82,55	8	-	-	-	106	M10	SAE A 2-trous
B	101,6	11	127	89,8	M12	146	M12	SAE B 2/4-trous
C	127	13,5	162	114,6	M12	181	M16	SAE C 2/4-trous
D	152,4	13,5	228,5	161,6	M16	229	M16	SAE D 2/4-trous
E	165,1	17	317,5	224,5	M20	-	-	SAE E 4-trous
J	100	10,5	125	88,4	M10	140	M12	2/4-trous
K	125	10,5	160	113,1	M12	180	M16	2/4-trous
L	160	13,5	200	141,4	M16	224	M20	2/4-trous
M	200	13,5	250	176,8	M20	-	-	4-trous

PV 360, version métrique

Trou de montage pour pilote compensateur de puissance ou CIP pour rétroaction de cylindrée

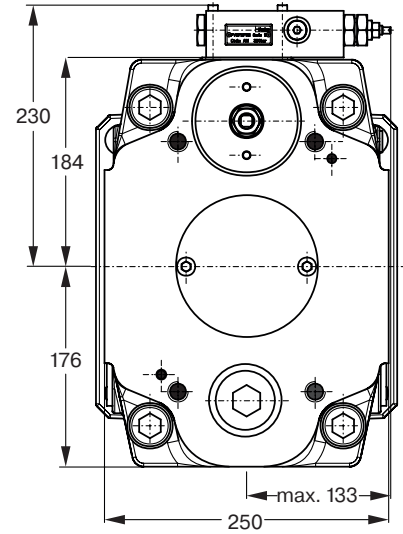
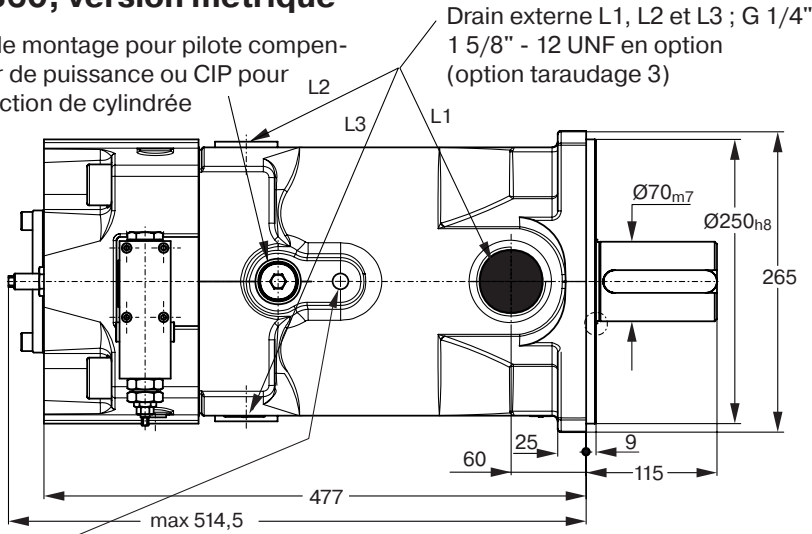

Taraudage pour œilleton: M12x1,75; 21 de profondeur

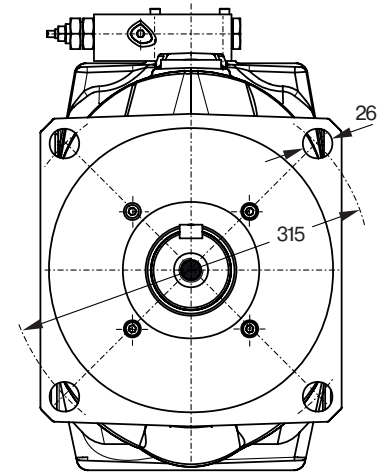
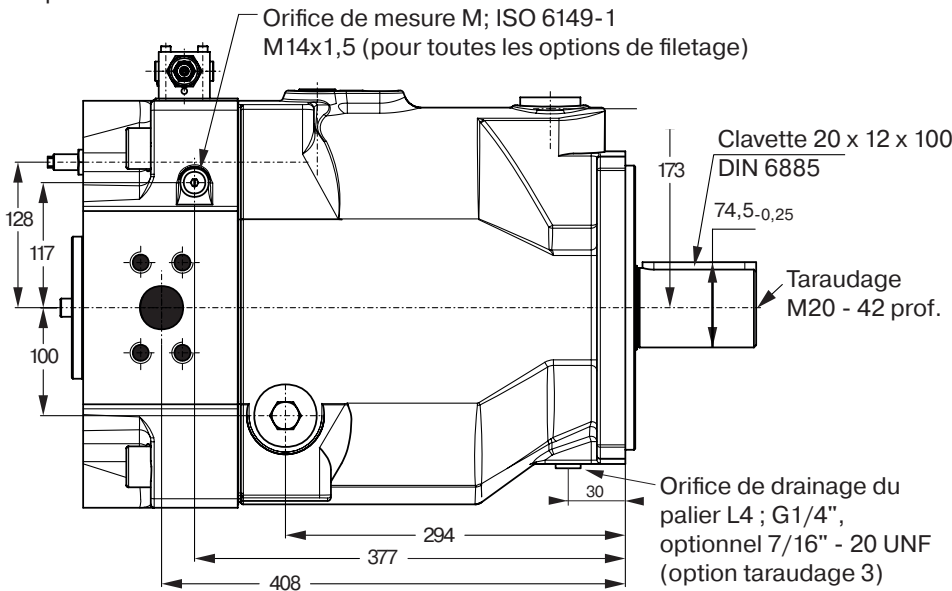

La pompe présentée ci-dessus est dotée d'une **option de montage K** et d'une **option arbre traversant T** (prédisposition pour entr. traversant)

Sortie pour version métrique et SAE:

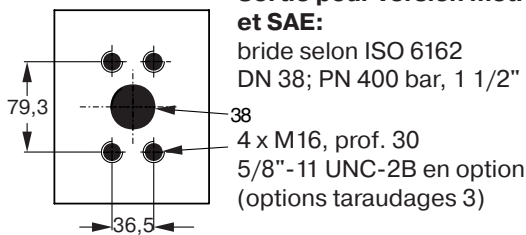

Entrée pour version métrique et SAE:

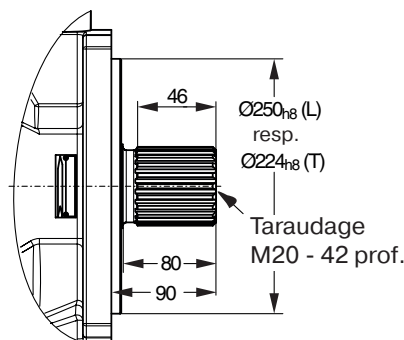
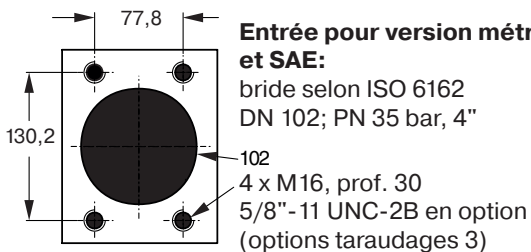

Option de montage L, T,
 arbre cannelé
 W 70 x 3 x 22 x 8f DIN 5480

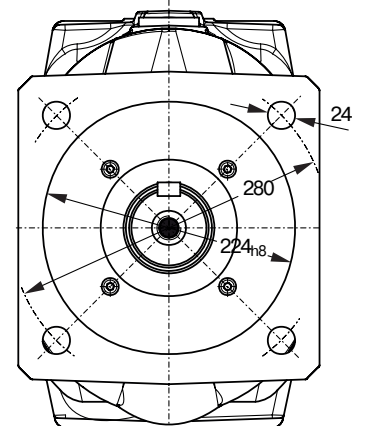

Option de montage R
 diamètre pilote 224 mm

La vue montre une pompe à rotation horaire avec un compensateur de pression standard. Sur la pompe à rotation anti-horaire, les orifices de mesure d'entrée et de sortie sont inversés.

PV 360, version SAE

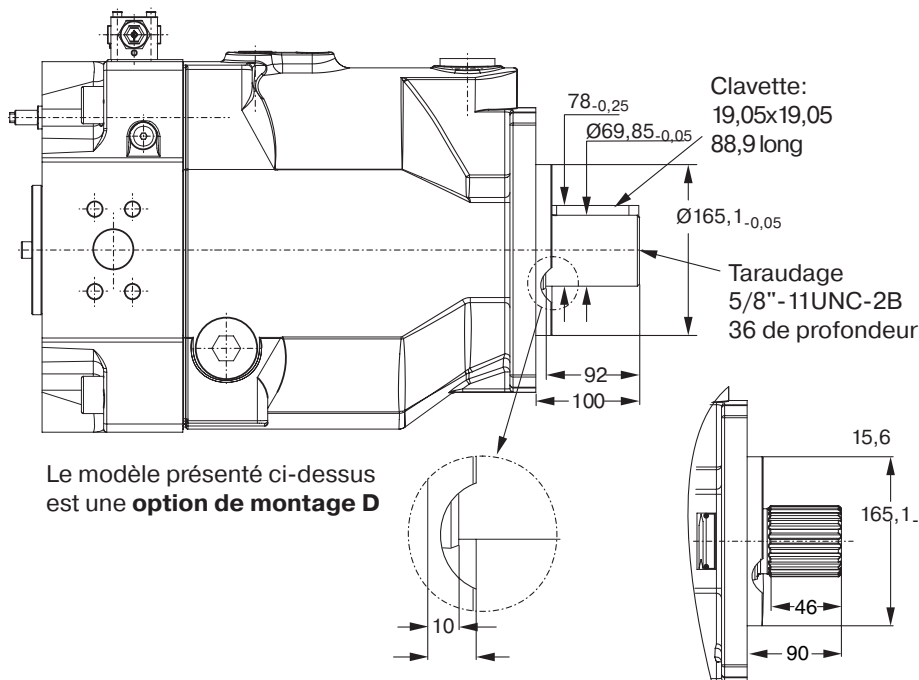

Le modèle présenté ci-dessus est une **option de montage D**

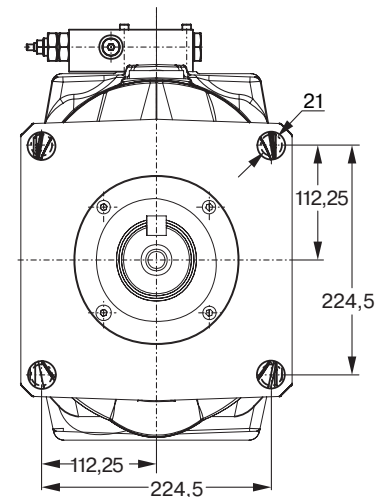

Remarque: Les dimensions indiquées sont conformes à la norme ISO 3019/1. Les dimensions réelles du trou sont conformes à celles de la norme ISO 3019/2 (pas Ø315, trou Ø26, voir page précédente) et également de la norme ISO 319/1. Utiliser des rondelles lors du montage de la pompe.

Variante avec arbre traversant

Option de montage E
arbre cannelé W 70x3x22x8f,
DIN 5480

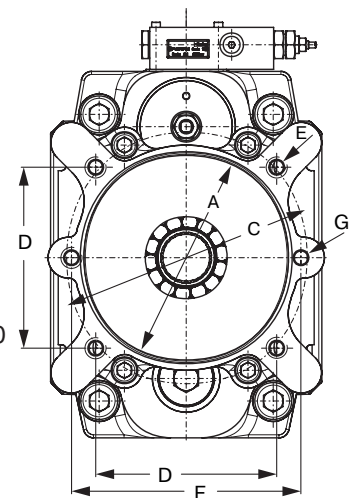
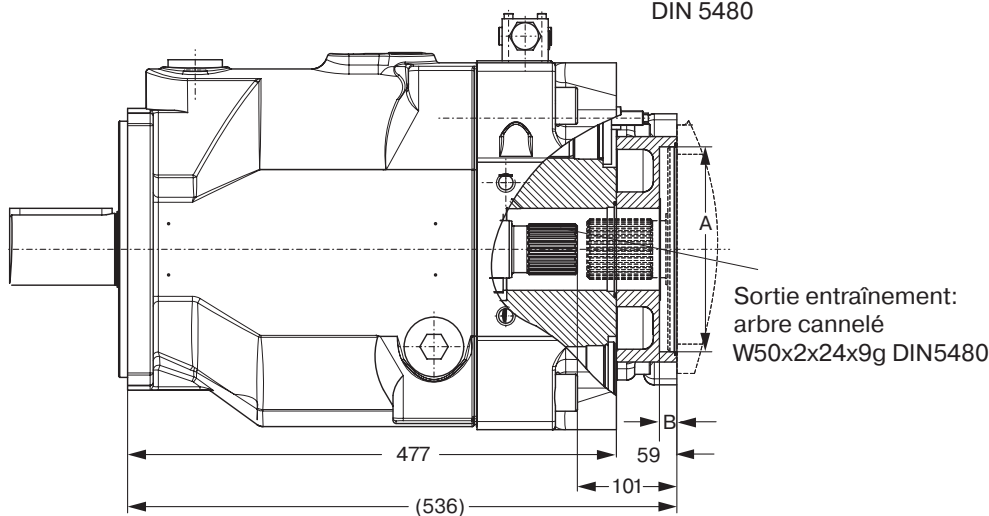

Les brides intermédiaires pour arbre traversant sont disponibles pour les dimensions suivantes

Croquis coté	A	B	C	D	E	F	G	Remarque
Option arbre traversant								
A	82,55	8	-	-	-	106	M10	SAE A 2-trous
B	101,6	11	127	89,8	M12	146	M12	SAE B 2/4-trous
C	127	13,5	162	114,6	M12	181	M16	SAE C 2/4-trous
D	152,4	13,5	228,5	161,6	M16	229	M16	SAE D 2/4-trous
E	165,1	17	317,5	224,5	M20	-	-	SAE E 4-trous
J	100	10,5	125	88,4	M10	140	M12	2/4-trous
K	125	10,5	160	113,1	M12	180	M16	2/4-trous
L	160	13,5	200	141,4	M16	224	M20	2/4-trous
M	200	13,5	250	176,8	M20	-	-	4-trous

Dimensions compensateur de pression standard, code MMC

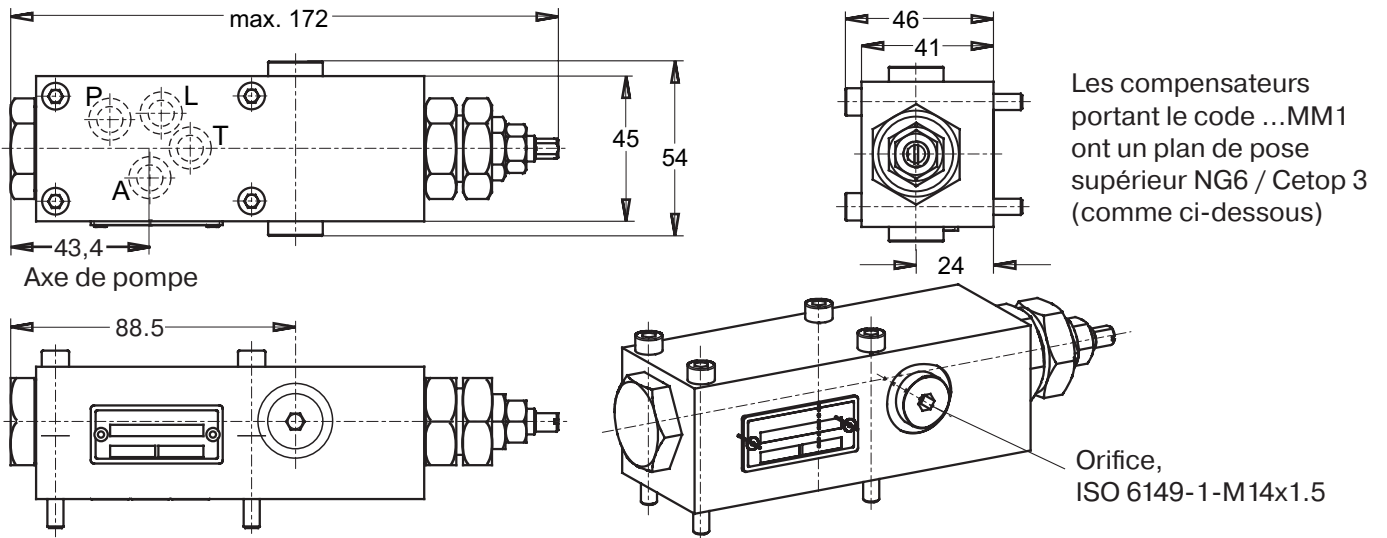

Dimensions compensateurs de pression commandé à distance et à détection de charge (LS), codes ...MR1, ...MF1

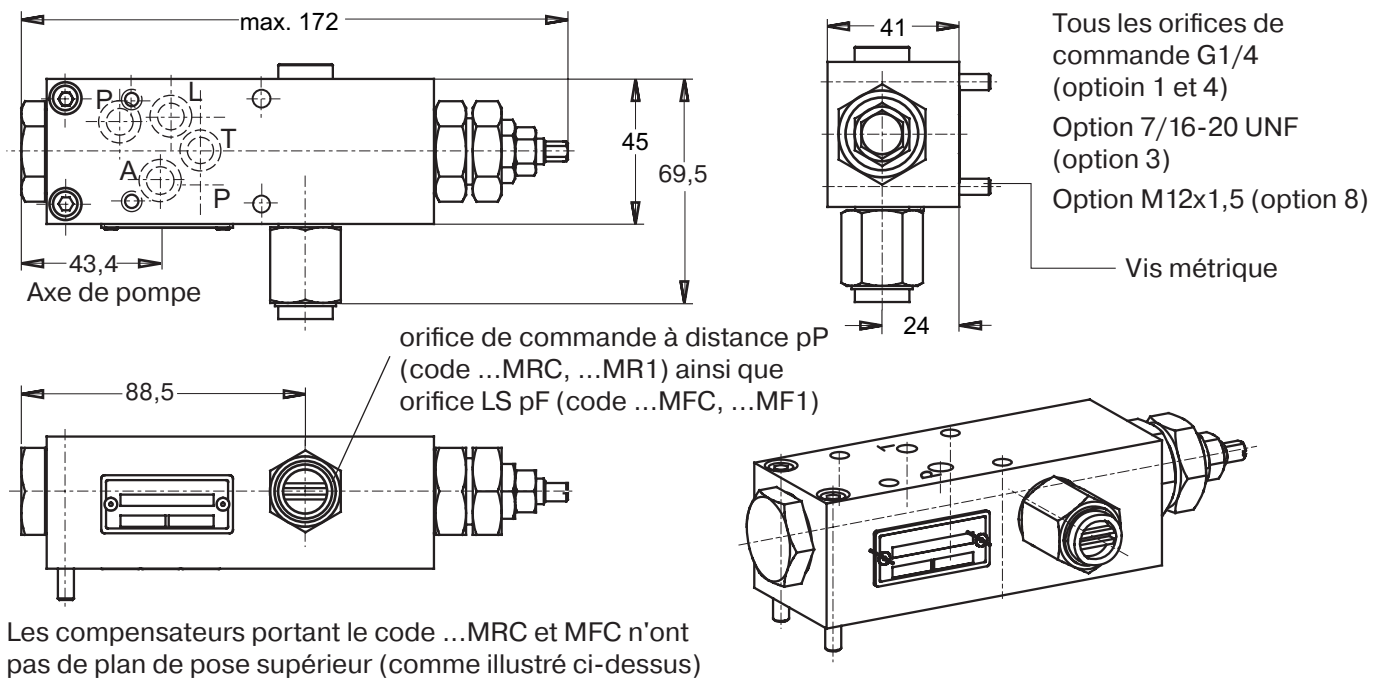

Dimensions étage de puissance pilote, capteur de déplacement (Contactless Inductive Position)

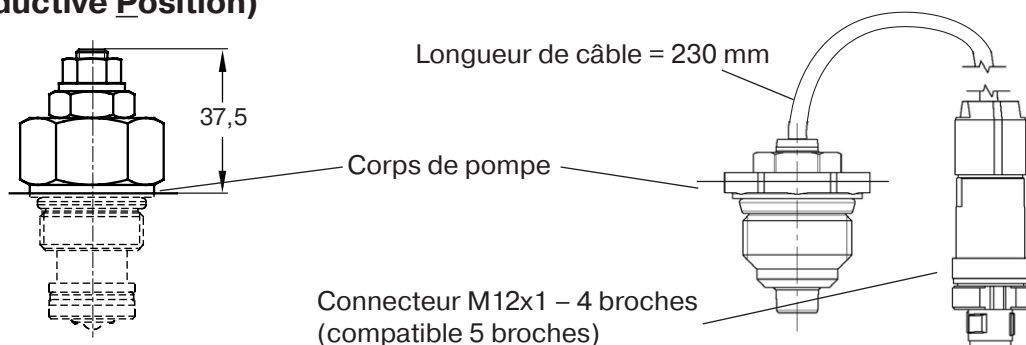

Dimensions pour compensateurs avec clapet de décharge, codes ...M*W

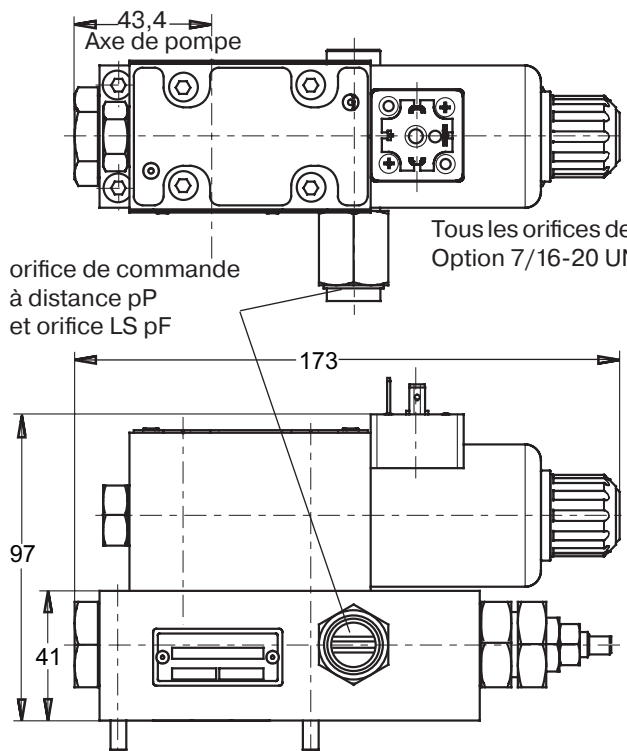

Tous les orifices de commande G1/4
Option 7/16-20 UNF (option 3)

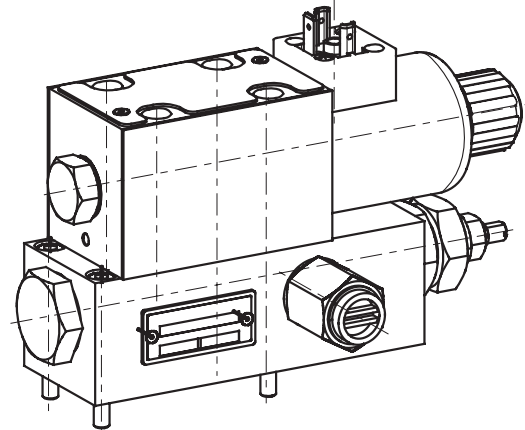
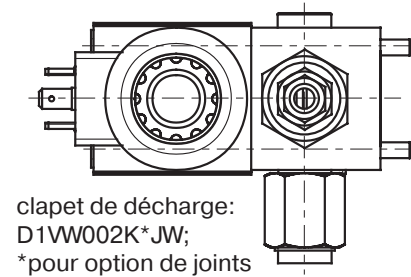

Les compensateurs portant le code ...MMW n'ont pas d'orifice de commande à distance.

Dimensions pour compensateurs avec régulateur de pression proportionnel piloté, codes...M*K

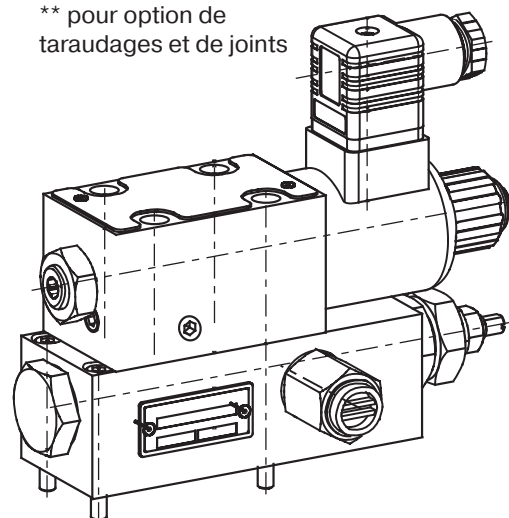
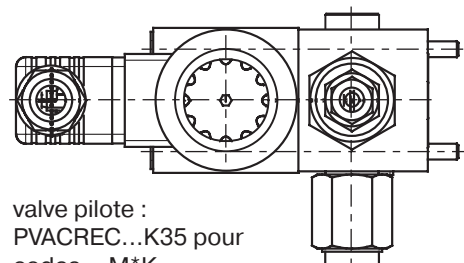
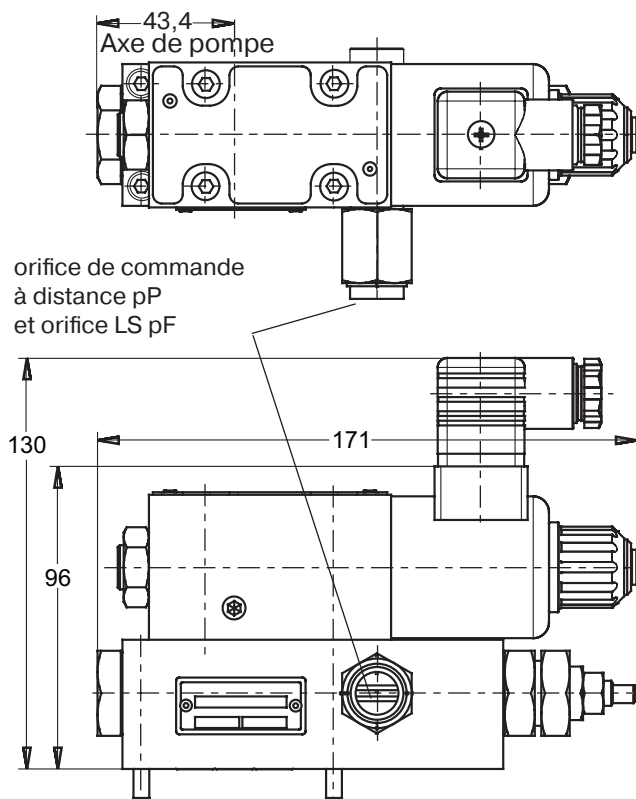

Les compensateurs portant le code ...MMK n'ont pas d'orifice de commande à distance.
Les dimensions des compensateurs de puissance *L* et *C* sont identiques pour MR* et MF*.

Dimensions compensateur load sensing deux tiroirs, code ...MT1, ...MTP

Toutes les vis sont en métrique

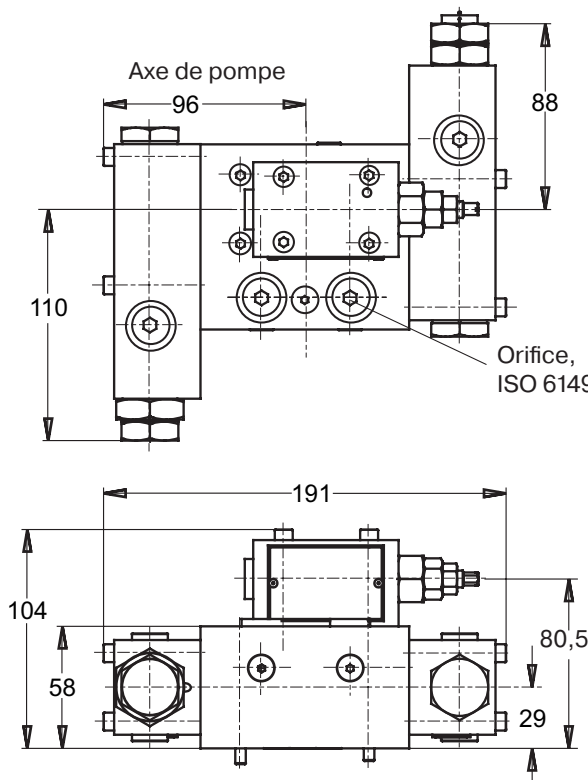

Version affichée MTP

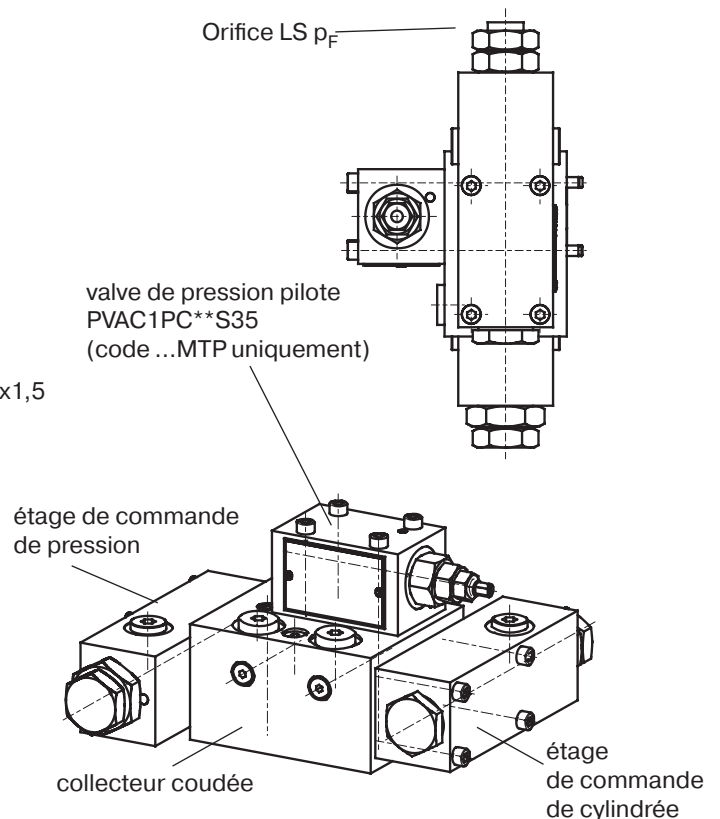

Dimensions compensateur load sensing deux tiroirs avec régulateur de pression proportionnel piloté, code ...MTK – Toutes les vis sont en métrique

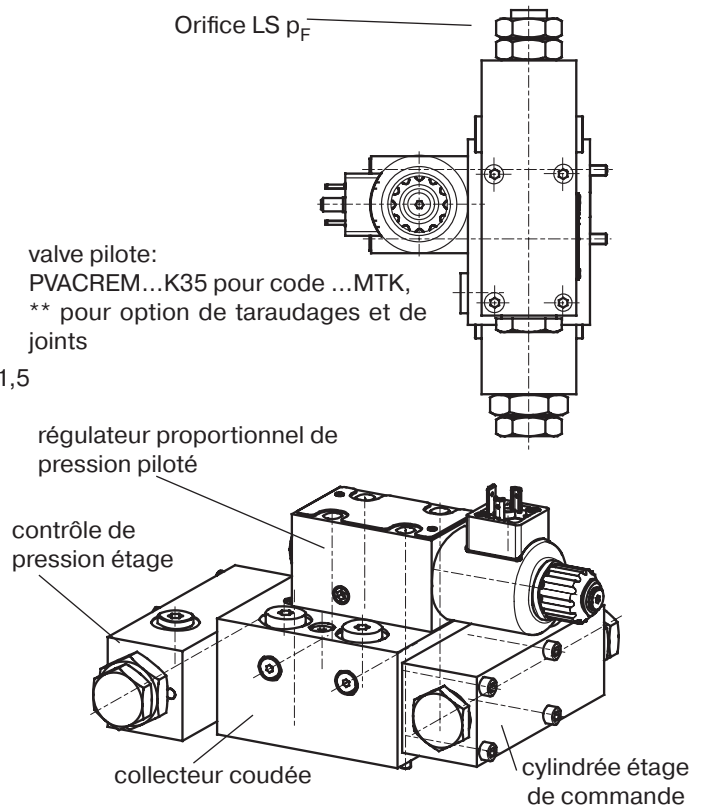
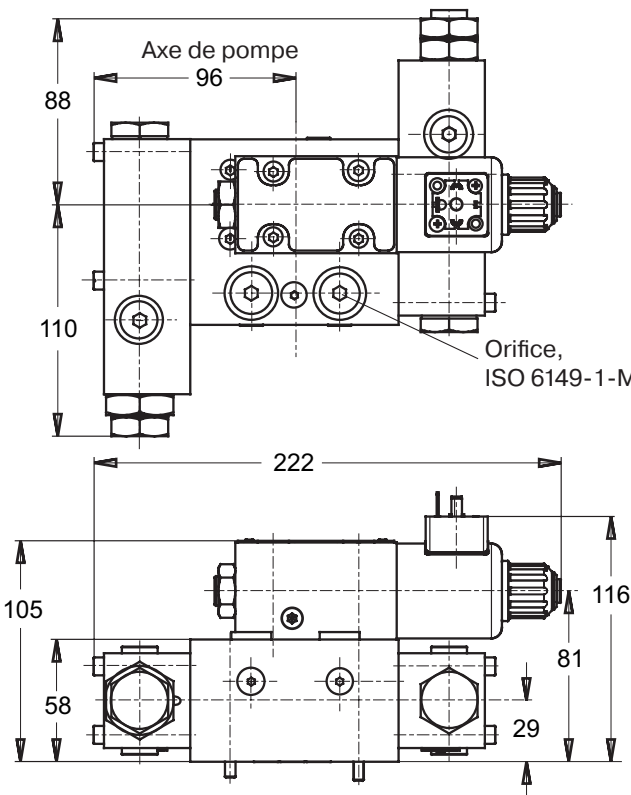

Dimensions commande proportionnelle de cylindrée, code FDV – Toutes les vis sont en métrique

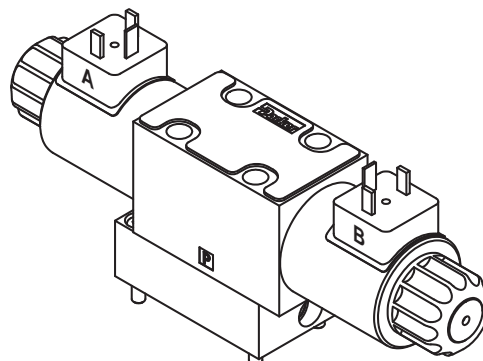
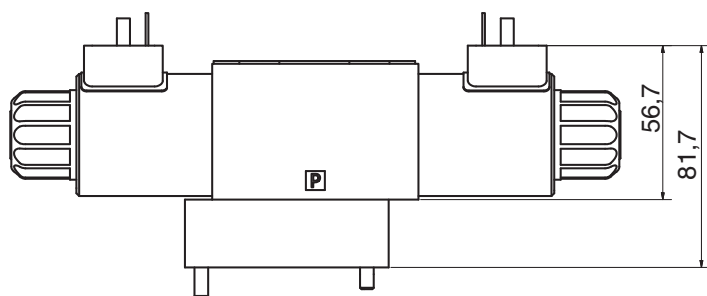
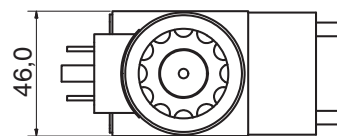
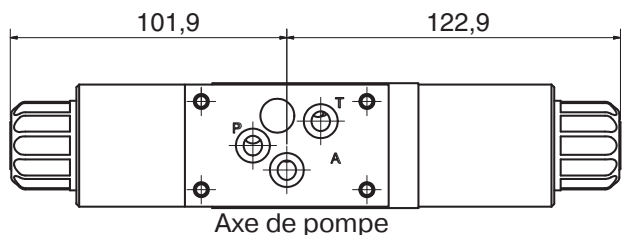

Dimensions commande proportionnelle p/Q, codes ...UDR, ...UDK, ...UDM

Toutes les vis sont en métrique

capteur de pression (code ...UDM uniquement) proportionnel de pression piloté (codes ...UDK, ...UDM uniquement)

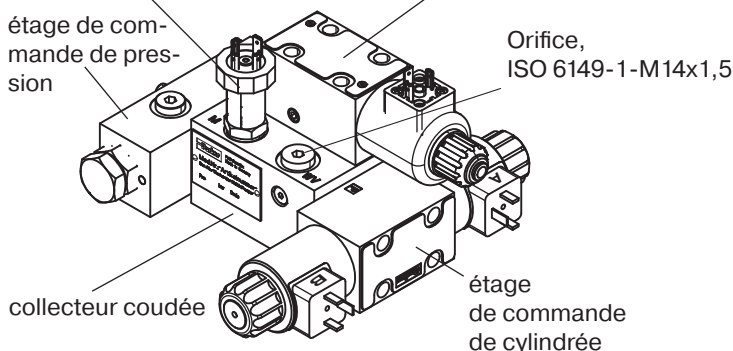

valve pilote :
PVACREM...K35 pour code ...UDK, UDM
** pour option de taraudages et de joints

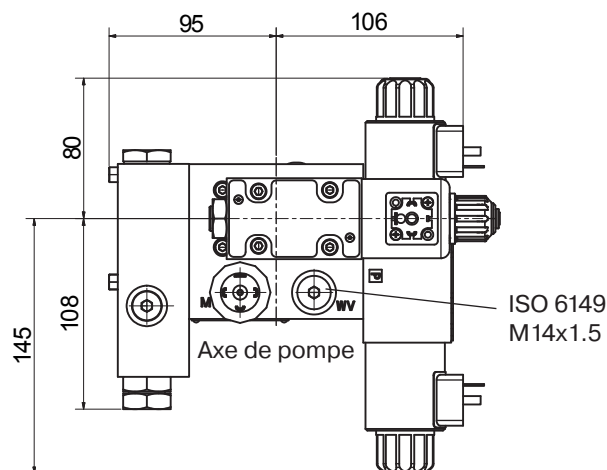
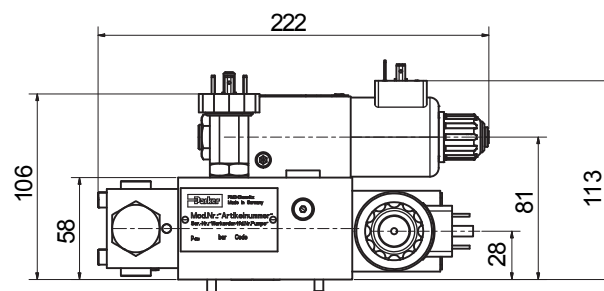
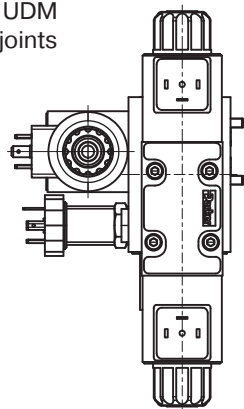

Caractéristiques

- Circuit de commande numérique
- Couvre toutes les cylindrées
- Couvre toutes les fonctions disponibles (Pression, cylindrée, puissance)
- Ensembles de paramètres prédéfinis (Plug & Play)
- Connexion via câble USB (USB-A/USB-B)
- Temps de rampe jusqu'à 60 secondes
- Compatible aux spécifications CEM européennes pertinentes
- Édition Offline d'ensembles de paramètres
- Diagnostic d'erreur
- Réglage des commandes pratique grâce à la surveillance en ligne des gains PID
- Tous les paramétrages (rampes, MIN/MAX, paramètres de commande) peuvent être stockés sous forme numérique et récupérés à partir d'un PC pour être dupliqués pour d'autres modules



Caractéristiques techniques

Type de montage		Montage enclipsable pour rail EN50022
Matériau du corps		Polycarbonate
Tenue au feu		V2...V0 selon UL 94
Position de montage		toutes
Plage de température env.	[°C]	-20...+55
Indice de protection		IP 20 selon DIN 40 050
Poids	[g]	260
Facteur de marche	[%]	100
Tension d'alimentation	[V]	18 ... 30 Vcc, ondulation < 5% eff.
Courant d'appel	[A]	22 pour 0.2 ms
Consommation électrique	[A]	< 4 pour régulation p/Q ; < 2 pour régulation Q
Commande d'entrée de définition	[%]	0,025 (puissance 0, 1)
Plan de pose		USB-Type B
CEM		EN 50 081-2, EN 50 082-2
Connecteurs		Bornes à vis 0,2...2,5 mm ² , type enfichable
Câbles	[mm ²]	1,5 (AWG 16) avec tresse de blindage, pour alimentation et connexion solénoïde 0,5 mm ² (AWG 20) avec tresse de blindage, pour connexions capteur et de signal de commande
Longueur de câble maxi	[m]	50

Un câble d'interface est nécessaire pour la programmation du module via un PC. Veuillez commander P Q D X X A-Z X X-KABEL séparément.

Code de commande



Logiciel de programmation

La programmation du module de commande p/Q est conçue de manière à être facile à apprendre. Le programme ProPVplus doit être lancé pour pouvoir sélectionner le modèle et la taille de pompe et pour définir les paramètres de commande. Ce programme fonctionne sous windows. Vous pouvez télécharger la plus récente version de ce logiciel à l'adresse Internet suivante:

www.parker.com/pmde

Caractéristiques

- Affichage et documentation des paramètres de réglages
- Sauvegarde et recharge des paramètres de réglages optimisés
- Offre une fonction oscilloscope pour des performances faciles d'évaluation et d'optimisation
- Le réglage des paramètres pour toutes les pompes PV plus sont préinstallés dans les modules.

Caractéristiques

- Contrôle, surveillance et paramétrage via Profinet® interface
- Couvre toutes les cylindrées et les contrôles (pression, cylindrée, puissance)
- Intégration rapide et facile avec GSDML disponible et prédéfini et fonction blocs disponible en ligne pour I/Os comme pour le paramétrage
- Intégration complète dans le recouvrement du contrôle machine (PLC + HMI) paramètres de Processus, paramètres Statique, Conditions
- Réglages de données prédéfinies pour mise en service Plug&Play
- Câblage rapide et facile avec des blocs de jonction de type Push-in.
- Fonction commutateur avec deux ports RJ45
- Connection alternative via câble USB (USB-A/USB-B)
- Compatible avec la spécification EMC européenne appropriée
- Certifié par Profibus User Organisation
- Diagnostic des erreurs facile.



Caractéristiques techniques

Type de montage		Montage enclipsable pour rail EN50022
Matériau du corps		Polyamide PA6.6
Tenue au feu		V0 selon UL 94
Position de montage		toutes
Plage de température env.	[°C]	-20...+55
Indice de protection		IP 20 selon DIN 40 050
Poids	[g]	260
Facteur de marche	[%]	100
Tension d'alimentation	[V]	18 ... 30 Vcc, ondulation < 5% eff.
Courant d'appel	[A]	22 pour 0.2 ms
Consommation électrique	[A]	< 4 pour régulation p/Q ; < 2 pour régulation Q
Commande d'entrée de définition	[%]	0,025 (puissance 0,1)
Plan de pose		2 x RJ45, USB-B
CEM		EN61000-6-2: 2005 (Immunité), EN61000-6-3: 2007 +A1: 2010 (Emission)
Connecteurs		Bornes à vis 0,2...2,5 mm ² , type enfichable
Câbles	[mm ²]	1,5 (AWG 16) avec tresse de blindage, pour alimentation et connexion solénoïde 0,5 mm ² (AWG 20) avec tresse de blindage, pour connexions capteur et de signal de commande
Longueur de câble maxi	[m]	50

Plus d'information dans le bulletin MSG30-3256-INST/UK

Code de commande



Logiciel de programmation

La programmation du module de commande p/Q est conçue de manière à être facile à apprendre. Le programme ProPVplus doit être lancé pour pouvoir sélectionner le modèle et la taille de pompe et pour définir les paramètres de commande. Ce programme fonctionne sous windows. Vous pouvez télécharger la plus récente version de ce logiciel à l'adresse Internet suivante:

www.parker.com/pmde

Caractéristiques

- Affichage et documentation des paramètres de réglages
- Sauvegarde et recharge des paramètres de réglages optimisés
- Offre une fonction oscilloscope pour des performances faciles d'évaluation et d'optimisation
- Le réglage des paramètres pour toutes les pompes PV plus sont préinstallés dans les modules.

Kits de montage pour pompes multiples, pour une option de deuxième pompe

MK – PV BG

Kit de montage – Pompe à pistons axiaux série PV – Taille – Deuxième pompe – Taraudage – Joints

Code	Taille de pompe	Code	Deuxième pompe, SAE	Code	Joints
1	Taille 1: PV016 – PV028	T	Prédisposition pour option entraînement traversant (obturé)	N	NBR
2	Taille 2: PV032 – PV046	A	SAE A-2, diamètre 82,55 mm	V	FPM
3	Taille 3: PV063 – PV092	B	SAE B-2/4, diamètre 101,6 mm		
4	Taille 4: PV140 – PV180	C	SAE C-2/4, diamètre 127 mm		
5	Taille 5: PV270 – PV360	D	SAE D-4, diamètre 152,4 mm		
		E	SAE E-4, diamètre 165,1 mm		
		Deuxième pompe, métrique			
		J	Diamètre 100 mm	M	Métrique
		K	Diamètre 125 mm	S	SAE
		L	Diamètre 160 mm		
		M	Diamètre 200 mm		

Le kit contient les positions 30, 69, 84, 85 et 87, voir les pièces de rechange list.

Kits de montage pour pompes multiples, accouplements

MK – PV BG K

Kit de montage – Pompe à pistons axiaux série PV – Taille – Accouplement

Code	Taille de pompe	Code	Accouplement arbre, cannelé métrique DIN 5480
1	Taille 1: PV016 – PV028	01	N25 x 1,5 x 15
2	Taille 2: PV032 – PV046	02	N32 x 1,5 x 20
3	Taille 3: PV063 – PV092	03	N40 x 1,5 x 25
4	Taille 4: PV140 – PV180	04	N50 x 2 x 24
5	Taille 5: PV270 – PV360	05	N60 x 2 x 28
		06	N70 x 3 x 22*
		Accouplement pour arbre cannelé SAE fond plat, centrage sur flancs	
		11	SAE A, 9T 16/32
		12	SAE, 11T 16/32
		13	SAE B, 13T 16/32
		14	SAE B-B, 15T 16/32
		15	SAE C, 14T 12/24
		16	SAE C-C, 17T 12/24
		17	SAE D+E, 13T 8/16
		18	SAE F, 15T 8/16
		Accouplement + bride int. pour arbre à clavette	
		20	Diamètre 12 mm
		21	Diamètre 16 mm
		22	Diamètre 18 mm

Le kit contient les positions 1 (et 2 pour arbre à clavette).

* PV360 uniquement

Pour connaître la disponibilité des brides et des accouplements pour arbre traversant, vérifiez les options de code de désignation, à partir de la page 6.

Pompes multiples - Couple maximum

Les combinaisons de pompes multiples peuvent nécessiter le soutien d'une pompe supplémentaire pour éviter une contrainte trop élevée sur la bride de montage avant. Les combinaisons de deux pompes PVplus sur le même modèle ne nécessitent généralement pas de soutien supplémentaire dans une application industrielle. Les

combinaisons de trois pompes et plus nécessitent un soutien supplémentaire.

En cas de combinaisons d'une pompe PVplus avec un autre type de pompe, il est recommandé de calculer le couple de la combinaison et de le comparer au couple maximum dans le tableau 1 ci-dessous.

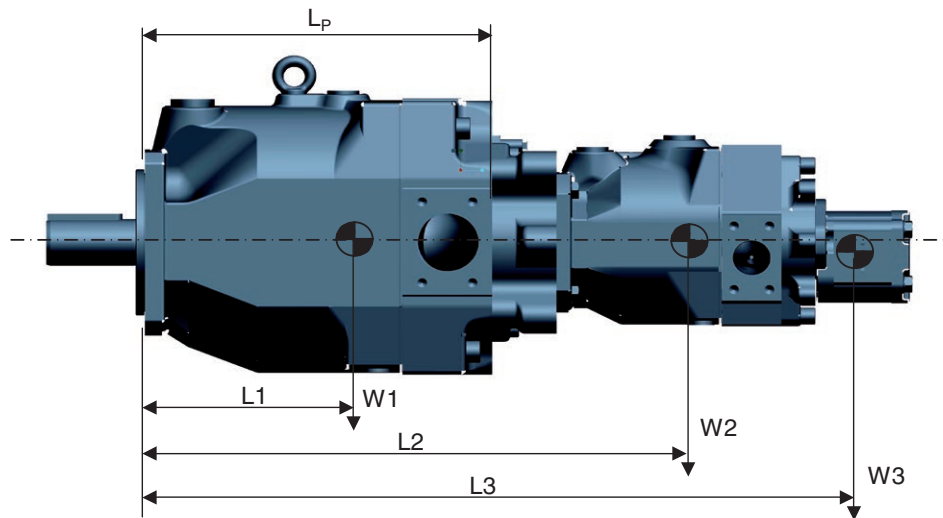

$$\text{Couple } C = (L1 \cdot W1 + L2 \cdot W2 + L3 \cdot W3 + \dots)$$

Remarque: Si le couple C calculé dépasse le couple maximum du tableau 1 ci-dessous, une pompe supplémentaire est nécessaire

Tableau 1: Couple maximum et dimensions de la pompe

		PV016-PV028	PV032-PV046	PV063-PV092	PV140-PV180	PV270	PV360
Couple maximum ¹⁾	[Nm]	81	151	401	591	1686	1686
Poids W	[N]	186	294	589	883	1687	1766
Distance L1	[mm à C/G]	106	119	178	184	234	238
Distance Lp	[mm]	197,5	227	287	350	472,5	477

¹⁾ en accélération du poids dynamique 10 g = 98,1 m/sec²

Tableau 2: Épaisseur de la bride pour arbre traversant [mm]

Option d'adaptateur ²⁾	PV016-PV028	PV032-PV046	PV063-PV092	PV140-PV180	PV270	PV360
A	27	34	39	65	59	59
B	27	34	39	65	59	59
C	-	49	39	65	59	59
D	-	-	64	65	59	59
E	-	-	-	-	59	59
G	27	34	39	-	-	-
J	27	34	39	65	59	59
K	-	34	39	65	59	59
L	-	-	39	65	59	59
M	-	-	-	-	59	59

²⁾ Voir pages 6 à 17 pour référence

Couple maximal transmissible autorisé AVANT							
Code arbre	Type d'arbre	Couple transmissible à l'extrémité d'arbre AVANT. [Nm]					
		PV016-028	PV032-046	PV063-092	PV140-180	PV270	PV360
D	SAE - Clavette	300	650	1850	2150	2150	4750
E	SAE - Cannelè	320	630	1700	2750	2800	8100*
F	SAE - Clavette				1200		
G	SAE - Cannelè				1700		
R	Metric - Clavette						3750
T	Metric - Cannelè						8100
K	Metric - Clavette	280	640	1200	1550	3300	3750
L	Metric - Cannelè	320	720	1500	3050	5750	8100
Couple maximal transmissible autorisé ARRIÈRE							
Cap. de transmission de couple maxi pour pompe montée à l'arrière		350	520	1100	1550	3150	3250

* DIN5480 splined

Note importante

Le couple maxi autorisé appliqué à chaque arbre ne doit pas être dépassé. Pour la configuration 2 pompes, cela ne pose aucun problème du fait la série PV offre un entraînement 100 % traversant. Pour la configuration 3 pompes (et plus), la limite de couple peut être atteinte ou dépassée.

Par conséquent, il est nécessaire de calculer l'entrée résultant ainsi que le couple d'entraînement traversant.

Historique de changement du dessin 47 :

- Nouveau capteur d'information de cylindrée (CIP) est introduit. Le LVDT précédemment utilisé n'est plus disponible avec les séries nouveau dessin.
- Attention: Tous les boulons/taraudages pour les contrôles, accessoires et transmissions sont standardisés en métrique.
- Attention: Mesure-, pilot externe-, ports de connexion à distance sont standardisés en métrique M14x1.5. Adaptateurs à distance vers G1/4 et 7/16 20 UNF sont toujours disponibles et inclus avec la commande à distance LS.
- Les valves de purges d'air et leurs cavités sont complètement retirées.
- Les œillets sont retirés du contenu livré. Les orifices dans les fonderies restent et peuvent être utilisés pour la manutention.



AVERTISSEMENT — RESPONSABILITE DE L'UTILISATEUR

LA DÉFECTUOSITÉ OU LA SÉLECTION OU L'USAGE ABUSIF DES PRODUITS DÉCRITS DANS LE PRÉSENT DOCUMENT OU D'ARTICLES ASSOCIÉS PEUT ENTRAÎNER LA MORT, DES BLESSURES ET DES DOMMAGES MATÉRIELS.

Ce document et d'autres informations de Parker-Hannifin Corporation, ses filiales et distributeurs autorisés, proposent des options de produit et de système destinées aux utilisateurs possédant de solides connaissances techniques.

En procédant à ses propres analyses et essais, l'utilisateur est seul responsable de la sélection définitive du système et des composants, au même titre qu'il lui incombe de veiller à la satisfaction des exigences en matière de performances, endurance, entretien, sécurité et avertissement. L'utilisateur doit analyser tous les aspects de l'application, suivre les normes applicables de l'industrie et les informations concernant le produit dans le catalogue de produits actuel et dans tout autre document fourni par Parker, ses filiales ou distributeurs agréés.

Dans la mesure où Parker ou ses filiales ou distributeurs agréés fournissent des options de système ou de composant se basant sur les données ou les spécifications indiquées par l'utilisateur, c'est à celui-ci qu'incombe la responsabilité de déterminer si ces données et spécifications conviennent et sont suffisantes pour toutes les applications et utilisations raisonnablement prévisibles des composants ou des systèmes.

Offre de vente

Veillez contacter votre représentant Parker pour obtenir une « Offre de vente » détaillée.

Parker dans le monde

Europe, Moyen Orient, Afrique

AE – Émirats Arabes Unis,
Dubai

Tél: +971 4 8127100

AT – Autriche, St. Florian
Tel: +43 (0)7224 66201

BE/NL/LU – Benelux,
Hendrik Ido Ambacht
Tel: +31 (0)541 585 000

BY – Biélorussie, Minsk
Tél: +48 (0)22 573 24 00

CH – Suisse, Etoy
Tél: +41 (0)21 821 87 00

CZ – République Tchèque,
Prague
Tél: +420 284 083 111

DE – Allemagne, Kaarst
Tél: +49 (0)2131 4016 0

DK – Danemark, Ballerup
Tél: +45 43 56 04 00

ES – Espagne, Madrid
Tél: +34 902 330 001

FI – Finlande, Vantaa
Tél: +358 (0)20 753 2500

FR – France,
Contamine s/Arve
Tél: +33 (0)4 50 25 80 25

HU – Hongrie, Budaörs
Tél: +36 23 885 470

IE – Irlande, Dublin
Tél: +353 (0)1 466 6370

IL – Israël
Tel: +39 02 45 19 21

IT – Italie, Corsico (MI)
Tél: +39 02 45 19 21

NO – Norvège, Asker
Tél: +47 66 75 34 00

PL – Pologne, Warszawa
Tél: +48 (0)22 573 24 00

PT – Portugal
Tel: +351 22 999 7360

RO – Roumanie, Bucarest
Tél: +40 21 252 1382

RU – Russie, Moscou
Tél: +7 495 645-2156

SE – Suède, Borås
Tél: +46 (0)8 59 79 50 00

SL – Slovénie, Novo Mesto
Tél: +386 7 337 6650

TR – Turquie, Istanbul
Tél: +90 216 4997081

UK – Royaume-Uni, Warwick
Tél: +44 (0)1926 317 878

ZA – Afrique du Sud,
Kempton Park
Tél: +27 (0)11 961 0700

Amérique du Nord

CA – Canada, Milton, Ontario
Tél: +1 905 693 3000

US – USA, Cleveland
Tél: +1 216 896 3000

Asie Pacifique

AU – Australie, Castle Hill
Tél: +61 (0)2-9634 7777

CN – Chine, Shanghai
Tél: +86 21 2899 5000

HK – Hong Kong
Tél: +852 2428 8008

IN – Inde, Mumbai
Tél: +91 22 6513 7081-85

JP – Japon, Tokyo
Tél: +81 (0)3 6408 3901

KR – Corée, Seoul
Tél: +82 2 559 0400

MY – Malaisie, Shah Alam
Tél: +60 3 7849 0800

NZ – Nouvelle-Zélande,
Mt Wellington
Tél: +64 9 574 1744

SG – Singapour
Tél: +65 6887 6300

TH – Thaïlande, Bangkok
Tel: +662 186 7000

TW – Taiwan, Taipei
Tél: +886 2 2298 8987

Amérique du Sud

AR – Argentine, Buenos Aires
Tél: +54 3327 44 4129

BR – Brésil,
Sao Jose dos Campos
Tel: +55 080 0727 5374

CL – Chili, Santiago
Tél: +56 22 303 9640

MX – Mexico, Toluca
Tél: +52 72 2275 4200

Centre européen d'information produits
Numéro vert : 00 800 27 27 5374
(depuis AT, BE, CH, CZ, DE, DK, EE, ES, FI,
FR, IE, IL, IS, IT, LU, MT, NL, NO, PL, PT,
RU, SE, SK, UK, ZA)



Parker Hannifin France SAS

142, rue de la Forêt
74130 Contamine-sur-Arve
Tél: +33 (0)4 50 25 80 25
www.parker.com