

Epurateur silencieux

Série AMC

Procure un air propre à l'intérieur de l'usine et réduit le bruit
Réduction du bruit supérieure à 35dB(A)
Elimination des condensats d'huile supérieure à 99.9%

Symbole JIS



Caractéristiques

Fluide	Air comprimé
Température d'utilisation	5 à 60°C*
Pression d'alimentation de la cartouche	0.1MP maxi
Réduction du bruit	35dB mini
Elimination des condensats d'huile	99.9% ou plus
Echappement des condensats d'huile	Purge (standard), élimination des condensats
Options	Fixation**

* Le produit peut être utilisé dans une plage de température de -10°C à 60°C s'il n'existe aucun risque d'humidité.

** Les fixations sont disponibles pour les modèles AMC810 et 910.

Modèle/Type de filetage

Caractéristiques	Modèles	AMC310	AMC510	AMC610	AMC810	AMC910
Surface équivalente		16	55	165	330	550
Débit maxi (l/min.(ANR))		300	1,000	3,000	6,000	10,000
Orifice		3/8	3/4	1	1 1/2	2
Masse (kg)		0.2	0.5	0.7	1.2	1.7
Réf. de la cartouche		AMC-EL3	AMC-EL5	AMC-EL6	AMC-EL8	AMC-EL9
Réf. de fixation		BE30	BE50	BE60	-	-

Modèle/Type de Taraudage

Caractéristiques	Modèles	AMC220	AMC320	AMC520
Surface équivalente		12	16	55
Débit maxi (l/min.(ANR))		200	300	1,000
Orifice		1/4	1/4, 3/8	1/2, 3/4
Masse (kg)		0.12	0.2	0.5
Réf. de la cartouche		AMC-EL2	AMC-EL3	AMC-EL5
Réf. de fixation		BE20	BE30	BE50

* ANR: 20°C de pression atmosphérique, humidité relative 65%

Pour passer commande

AMC 5 1 0 - 06

Taille du corps	Filetage	Type de filetage	Orifice	Ajoutez
2	1/4 std.	-	02 Taraudage 1/4	B Avec fixations
3	3/8 std.	N NPT	03 Taraudage 3/8	D (2) Elimination des condensats (sauf AMC220)
5	3/4 std.	F G(PF)	04 Taraudage 1/2	
6	1 std.		06 Taraudage 3/4	
8	1 1/2 std.			
9	2 std.			

Note 1) Taraudage: Uniq. disponible pour AMC220, 320, 520

Note 2) Sur le modèle AMC220, un raccord R(PT)1/4 peut être installé en enlevant le robinet de purge. (Il devient, ainsi un modèle à élimination des condensats)

Pour commander le réservoir

Le réservoir peut être remplacée aisément.

AMC - CA 3 - A

Taille du corps	Echappement des condensats d'huile	Filetage/Compatible avec le modèle à élimination des condensats
2 AMC220	A Purge (standard)	- Rc(PT)
3 AMC310, 320	D Elimination des condensats	N NPT
5 AMC510, 520		F G(PF)
6 AMC610		
8 AMC810		
9 AMC910		

Note 1) Sur le modèle AMC220, un raccord R(PT)1/4 peut être installé en enlevant le robinet de purge (il devient, ainsi un modèle à élimination des condensats).

Note 2) Sélectionnez les filetages compatibles aux produits.



Méthode de sélection A une pression d'utilisation de 0.5Mpa

Sélectionnez le modèle en fonction de la consommation d'air du circuit à utiliser.
 ① Calculez la consommation d'air de l'actionneur. Cependant, si vous utilisez un épurateur à raccordement universel, additionnez la consommation d'air des actionneurs fonctionnant en même temps. Ajoutez également, la capacité de raccordement du vérin à l'échappement.

② Sélectionnez un modèle générant un débit maxi dépassant la consommation d'air obtenue lors de l'étape ①.

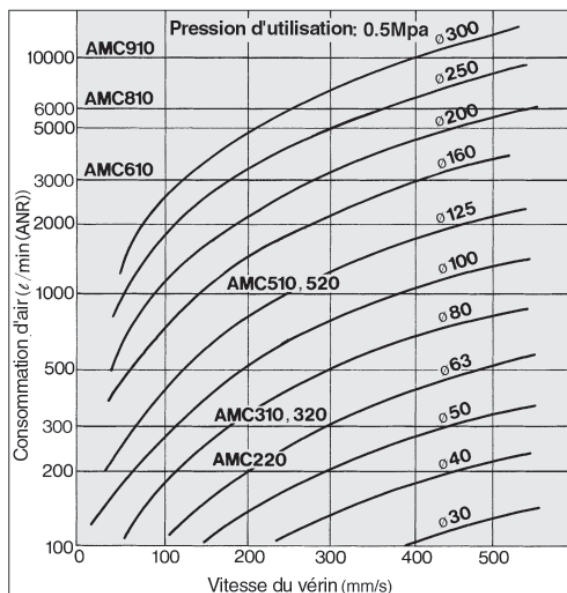

Construction/Dimensions (mm)

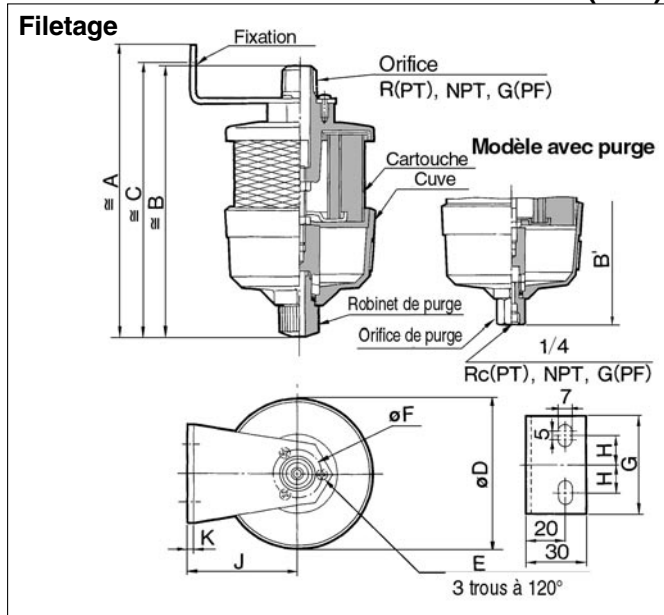

Modèles	Orifice	A	B	C	D	Fixation						Elim. des cond.
						E	F	G	H	J	K	
AMC310	3/8	150.5	138.5	140.5	75	M3 prof.	24	50	15	55	2.3	141.5
AMC510	3/4	203.5	196.5	193.5	102	M4 prof.	40	70	20	70	3.2	199.5
AMC610	1	229.5	224.5	219.5	118	M4 prof.	48	70	20	80	3.2	227.5
AMC810	1 1/2	-	270	-	135	-	-	-	-	-	-	273
AMC910	2	-	327	-	153	-	-	-	-	-	-	330

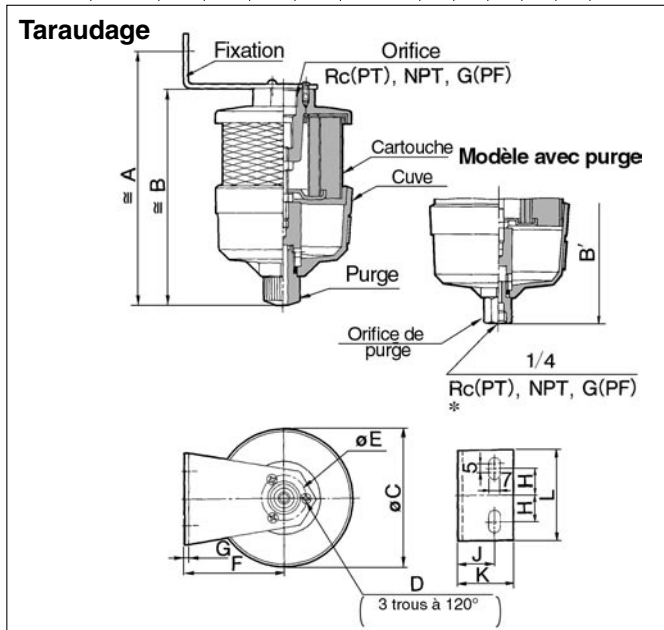

Modèles	Orifice	A	B	C	Fixation								Elim. des cond.
					D	E	F	G	H	J	K	L	
AMC220	1/4	100	88	56	M3 prof.	22	40	2.3	15	12	20	50	73*
AMC320	1/4, 3/8	140.5	120.5	75	M3 prof.	24	55	2.3	15	20	30	50	123.5
AMC520	1/2, 3/4	193.5	173.5	102	M4 prof.	40	70	3.2	20	20	30	70	176.5

* Sur le modèle AMC220, un raccord R(PT)1/4 peut être installé en enlevant le robinet de purge.

Caractéristiques du débit

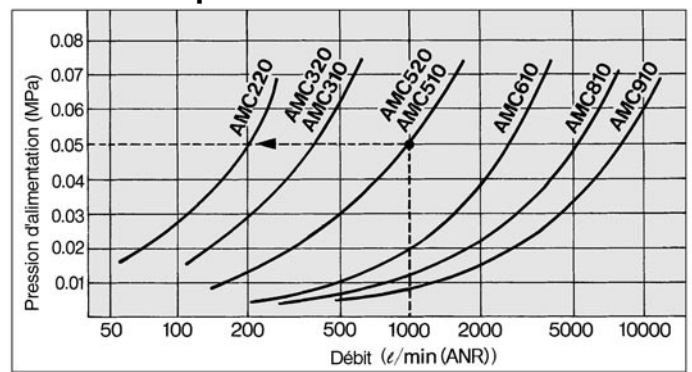

Comment lire le graphique: si le modèle AMC510 est utilisé à un débit de 1000 l/min (ANR), la pression d'alimentation sera de 0.05MPa.

⚠ Précautions

Conception

⚠ Attention

- ① L'orifice d'échappement peut se bloquer en raison de l'obstruction de l'épurateur. Par conséquent, prenez des mesures afin d'éviter un dysfonctionnement de tout le système.

⚠ Précautions

- ① Si le produit est utilisé avec un système de raccordement universel, calculez la consommation d'air maxi en incluant les actionneurs fonctionnant en même temps et la capacité du raccordement. Ensuite, sélectionnez un modèle dont le débit est inférieur au débit maxi de l'épurateur. (Sélectionnez un modèle à grande capacité car la vitesse à l'échappement diminue lorsque la cartouche est bouchée.)
- ② L'effet du silencieux varie en fonction du circuit pneumatique et de la pression utilisée.
- ③ Utilisez le produit à une pression d'alimentation de 0.1MPa maxi.
- ④ La fixation livrée avec le produit sert à maintenir le corps de l'épurateur. Ne l'utilisez pas pour le raccordement ou autres composants. Utilisez d'autres fixations.

Fixation

⚠ Précautions

- ① L'épurateur doit être fixé verticalement. Si cette condition n'est pas respectée, l'huile séparée par la cartouche éclaboussera l'équipement environnant.

Entretien

⚠ Précautions

- ① Si la vitesse à l'échappement diminue ainsi que l'efficacité du système en raison de l'obturation de la cartouche, remplacez-la. Vérifiez la pression d'utilisation de l'actionneur au moins une fois par jour.
- ② Remplacez la cartouche après un an d'utilisation ou lorsque la pression à l'échappement atteint 0.1MPa.

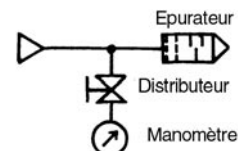

- Installez une dérivation sur le côté d'alimentation de l'épurateur afin de fixer un distributeur ou un manomètre.
- Pendant l'entretien, ouvrez le distributeur et vérifiez la pression lors de l'échappement. (Le distributeur doit toujours être fermé sauf pendant l'entretien; Le manomètre pourrait se rompre).

