

Électro distributeur 5 orifices **Nouveau**

Joint métallique / Joint élastique



Economie d'énergie

Standard **0.4w**
Par rapport au modèle actuel **60% EN MOINS ↓**

Haute pression **0.95w**
(Joint métallique 1 MPa)

Remplacement facile des raccords instantanés à attaches

Les raccords instantanés peuvent être remplacés sans enlever les distributeurs.

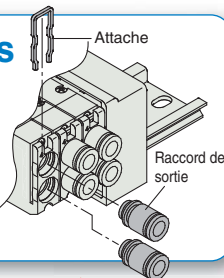

L'orientation du connecteur peut être changée par une simple pression sur un bouton.

L'orientation du connecteur d'alimentation peut être orientée vers le haut ou en face, simplement en appuyant sur le bouton de déverrouillage manuel. Il n'est pas nécessaire d'utiliser le bouton de déverrouillage manuel pour passer de l'orientation vers le haut et en face.

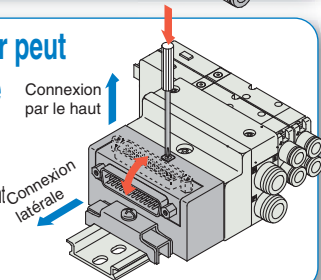

Distributeur 3x3/2, 4 orifices

- Électrodistributeurs 2x3 voies intégrées dans un seul corps.
- Les électrodistributeurs 3 voies sur les côté A et B peuvent fonctionner de façon indépendante.
- Si elles sont utilisées comme électrodistributeur à 3 voies, on n'aura besoin que de la moitié de stations.
- Ce modèle peut également être utilisé comme électrodistributeur 4/2 à 5 orifices.

Distributeur avec clapets anti retour (Symbole de l'option : B)

Élimine les problèmes de contre-pression lors de commande d'un vérin simple ou l'utilisation d'un électrodistributeur de mise à l'air libre centrale, etc.

Facilité de montage grâce à une seule vis de maintien, ce qui facilite les opérations de maintenance

Ajout et suppression faciles du nombre de distributeurs.

L'utilisation de distributeurs de type cassette et bloc, facilite l'ajout ou le retrait de distributeurs sur un rail DIN. Le modèle embrochable comprend deux connecteurs supplémentaires de distributeurs. Cette conception ne nécessite pas d'opération de câblage lors d'ajout d'autres distributeurs au bloc.



Série SQ1000/2000



CAT.EUS11-105A-FR

Série SQ1000/2000



Type de connectique

Modèles d'embase	Passerelle type EX510	Kit connecteur sub D	Connecteur à câble plat	Câble plat compatible avec système de câblage pour PC	Kit bornier	Kit câble	
		Kit F	Kit P	Kit J	Kit T	Kit L	
Unité enfichable	SQ1000 (P.1)	(P.5, 11)	(P.5, 13)	(P.5, 15)	—	(P.5, 17)	
	SQ2000 (P.21)	(P.25, 31)	(P.25, 33)	(P.25, 35)	(P.25, 37)	(P.25, 39)	
Câble embrochable	SQ1000 —	(P.67, 73)	(P.67, 75)	(P.67, 77)	—	—	
	SQ2000 —	(P.81, 87)	(P.81, 89)	(P.81, 91)	—	—	

Caractéristiques du raccordement

1(P), 3(R)	4(A), 2(B)
<p>○ Orifice d'alimentation/d'échappement</p> <p>SQ1000 Raccord instantané pour $\varnothing 8$</p> <p>SQ2000 Raccord instantané pour $\varnothing 10$</p>	<p>○ Orifice du vérin</p> <p>Orifices sur le côté</p> <p>SQ1000 Raccord instantané pour $\varnothing 3.2$ Raccord instantané pour $\varnothing 4$ Raccord instantané pour $\varnothing 6$ M5</p> <p>SQ2000 Raccord instantané pour $\varnothing 4$ Raccord instantané pour $\varnothing 6$ Raccord instantané pour $\varnothing 8$</p> <p>Orifices en haut</p> <p>Emplacement des orifices peut être en haut ou sur le côté.</p>

Joint métallique/Joint élastique Électrodistributeur 5 voies



Sommaire

■ Modèle embrochable

Caractéristiques du distributeur	P.9
Exemple de spécifications d'embase	P.10
Pièces en option de l'embase	P.42
Comment augmenter le nombre de stations d'embase ..	P.56
Construction	P.61
Vue éclatée de l'embase : SQ1000	P.63
Pièces de rechange de l'embase : SQ1000 ..	P.64
Vue éclatée de l'embase : SQ2000	P.65
Pièces de rechange de l'embase : SQ2000 ..	P.66

■ Modèle à câble embrochable

Caractéristiques du distributeur	P.71
Exemple de spécifications d'embase	P.72
Pièces en option de l'embase	P.95
Comment augmenter le nombre de stations d'embase ..	P.108
Construction	P.113
Vue éclatée de l'embase : SQ1000	P.115
Pièces de rechange de l'embase : SQ1000 ..	P.116
Vue éclatée de l'embase : SQ2000	P.117
Pièces de rechange de l'embase : SQ2000 ..	P.118

Précautions spécifiques au produit P.119

Kit interface bus de terrain	Kit connecteur	Options d'embase
Kit S	Kit C	
	—	P.7
	—	P.27
—		P.69
—		P.83

Diagramme de vitesse du vérin

A utiliser comme guide pour la sélection. Veuillez confirmer les conditions réelles avec le programme de dimensionnement SMC.

Série SQ1000

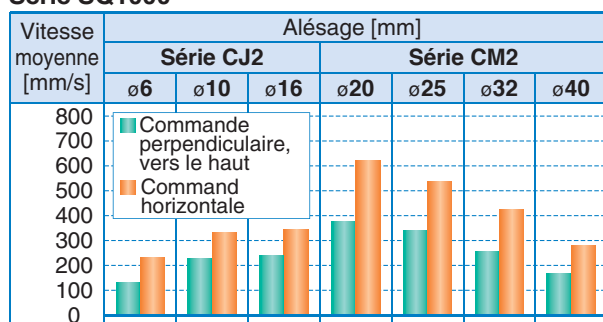

Série SQ2000

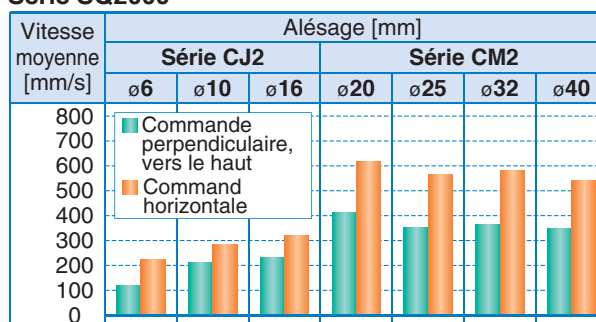

- * C'est lorsque le vérin s'allonge que le régulateur de vitesse (directement connecté au vérin) contrôle le gaz d'échappement et son distributeur à aiguille étant complètement ouvert.
- * La vitesse moyenne du vérin est le résultat de la longueur de course divisée par le temps de course total.
- * Taux de charge: ((Poids de la charge x 9.8) / force théorique) x 100%

Pression : 0.5 MPa/Taux de charge : 50%

Conditions

Fixation par la base		Série CJ2	Série CM2	Séries MB, CA2
SQ1000	Tube x Longueur		T0604 x 1 m	
	Régulateur de vitesse		AS3002F-06	
	Silencieux		AN110-01	
SQ2000	Tube x Longueur	T0604 x 1 m	T1075 x 1 m	T1209 x 1 m
	Régulateur de vitesse	AS3002F-06	AS4002F-10	
	Silencieux		AN20-02	

Passerelle type EX510 Modèle embrochable

Série SQ1000



Pour commander les embases

SS5Q 13 - SB N 08 - D □ - □ - Q

Série d'embase

1 SQ1000

Polarité de sortie du module SI

—	Commun positif
N	Commun négatif

Stations pour distributeurs

Symbole	Stations	Note
01	1 station	Câblage double
⋮	⋮	
08	8 stations	

Note) 16 stations max.
(Caractéristiques de câblage spécial)

Conformité CE

Orifices 1(P), 3(R)

—	Orifice 1(P), 3(R), raccords instantanés pour ø8
00T	Orifice 1(P), 3(R), raccords instantanés pour ø5/16"

Option

—	Aucun
02 à 16 ⁽¹⁾	Longueur du rail DIN
B ⁽²⁾⁽³⁾	Clapet antiretour pour prévention de la contre-pression
K ⁽⁴⁾	Caractéristiques du câblage spécifique (sauf câblage double)
N	Avec plaque d'identification (orifices sur le côté uniquement)
R	Caractéristiques du pilote externe
S	Silencieux intégré, échappement direct

Pour commander l'ensemble de l'embase

Exemple

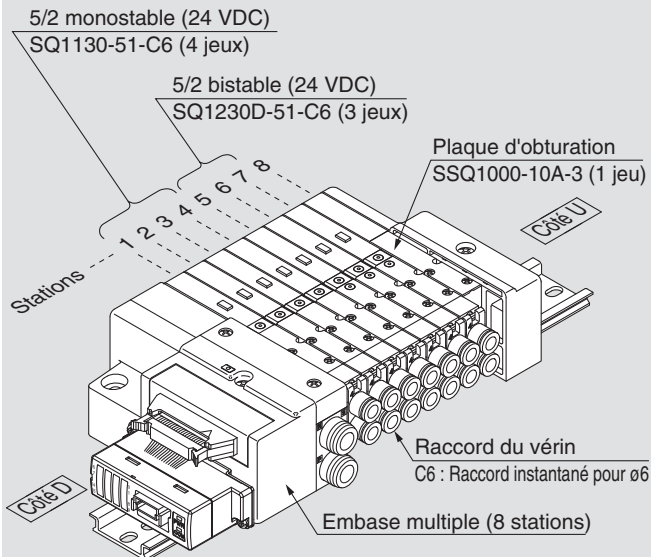

SS5Q13-SB08-D1 jeu (kit SB, réf. embase à 8 stations)
*SQ1130-5-C64 jeux (réf. monostable)
*SQ1230-5-C63 jeux (réf. bistable)
*SSQ1000-10A-31 jeu (réf. de la plaque d'obturation)

L'astérisque symbolise le bloc.

A ajouter devant la référence de l'électrodistributeur, etc.

A placer dans l'ordre à commencer par la première station sur le côté D.

Ajouter les références de distributeurs et d'options sous la référence de l'embase. Lorsque les références sont compliquées, utilisez la fiche technique de l'embase.



Note 1) Spécifiez la longueur du rail DIN avec "D□" à la fin. (Indiquez le nombre de stations dans □.)

Le nombre de stations qui peut s'afficher est plus grand que le nombre de stations de l'embase. Exemple : -D09



Note 2) Lorsque "B" est sélectionné, toutes les stations sont équipées de clapet antiretour de contre-pression. Si le clapet antiretour de contre-pression est utilisé uniquement pour la station qui en a besoin, il faut alors spécifier la position de la station dans les spécifications de l'embase. ("B" n'est pas nécessaire)

Note 3) Etant donné que des distributeurs de spécifications 4 voies (5 (R1) et 3 (R2) sont communs) sont utilisées, une contre-pression ne peut pas être empêchée avec des distributeurs 3 voies.

Note 4) Spécifiez "K" pour les caractéristiques du câblage pour les cas ci-dessous.

- Tous les câblages simples
- Câblage simple/double
- Quand il y a des stations qui ne nécessitent pas de câblage (ex. entretoise d'alimentation individuelle), spécifiez les caractéristiques de câblage dans la configuration d'embase de manière que le nombre d'électrodistributeurs ne dépasse pas 16. (Le câblage double est standard)

Note 5) Pour spécifier une ou plusieurs options, indiquez-les
Exemple : -BKN

* Reportez-vous aux pages 42 à 46 et 52 à 54 pour les pièces en option de l'embase.

Montage sur rail DIN

Réf. unité SI

Symbole	Caractéristiques de l'unité SI	Réf. unité SI
—	Commun positif (NPN)	EX510-S002B
N	Commun négatif (PNP)	EX510-S102B

Reportez-vous au catalogue et le guide d'utilisation pour obtenir plus de précisions sur le système passerelle EX510.

A télécharger sur notre site Web : <http://www.smc.eu>



Pour commander les distributeurs

SQ 1 1 3 0 - 5 1 - C6 - - - Q

Série
1 SQ1000

Conformité CE

Joint
0 Joint métallique
1 Joint élastique

Action

1	5/2 monostable
2	5/2 bistable (double bobine) ⁽¹⁾ Joint métallique Joint élastique
3	5/3 centre fermé
4	5/3 centre ouvert
5	5/3 centre pression
A(2)	Distributeur 3x3/2, 4 orifices
B(2)	Distributeur 3x3/2, 4 orifices
C(2)	Distributeur 3x3/2, 4 orifices

Note 1) Pour les caractéristiques des doubles bobines, le symbole de la "fonction" est "D".
Note 2) Seuls les joints élastique sont compatibles.

Fonction

Symbole	Caractéristiques
—	Standard (0.4 W)
B	Modèle réponse rapide (0.95 W)
D(1)	5/2 bistable (caractéristiques des doubles bobines)
K	Modèle haute pression (1 MPa, 0.95 W) [Applicable au joint métallique uniquement]
N(2)	Commun négatif
R(3)	Pilotage externe

Avec/sans embase

—	M	MB Note)
Sans embase 	Avec embase 	Avec embase, clapet antiretour de contre-pression
	* Le câble n'est pas inclus.	* Le câble n'est pas inclus.
<ul style="list-style-type: none"> Pour commander avec des embases En cas de distributeurs uniquement. 		
Pour ajouter des stations		

Note) Etant donné que des distributeurs de spécifications 4 voies (5 (R1) et 3 (R2) sont communs) sont utilisées, une contre-pression ne peut pas être empêchée avec des distributeurs 3 voies.

Orifice de fixation du bouchon

—	Aucun
A	Orifice 4 (A)
B	Orifice 2 (B)

Taille des cartouches de sortie

Symbole	Taille de l'orifice	Emplacement des orifices	
C3	Avec raccord instantané pour ø3.2	Orifices sur le côté	
C4	Avec raccord instantané pour ø4		
C6	Avec raccord instantané pour ø6		
M5	Filetage M5	Orifices sur le haut ⁽¹⁾	
L3	Avec raccord instantané pour ø3.2		
L4	Avec raccord instantané pour ø4		
L6	Avec raccord instantané pour ø6		
L5	Filetage M5		

Note 1) Ce modèle peut être remplacé par une configuration à orifices latérales.
Note 2) Reportez-vous à la page 54 pour les raccords instantanés en pouce.

Commande manuelle

—	B
Modèle à poussoir non verrouillable (outil requis)	Modèle verrouillable (outil requis)

Tension nominale

5 24 VDC

Note) LED/Protection de circuit intégré

Note 1) "D" est spécifié pour 5/2 bistable.
Note 2) Lorsque la polarité de sortie de l'unité SI est commun négatif, la caractéristique commune de l'électrodistributeur devrait être aussi commun négatif.
Note 3) Sauf pour les distributeurs à 3 orifices bistable.
Note 4) Quand deux symboles ou plus sont spécifiés, les indiquer dans l'ordre alphabétique.



Modèle embrochable
Mod. câble embrochable
SQ 1000
SQ 2000
EX510
F kit
P kit
J kit
T kit
L kit
S kit
C kit
Options d'embase
Comment augmenter le nombre de stations d'embase
Construction
Vue éclatée de l'embase

Série SQ1000

Dimensions : SQ1000

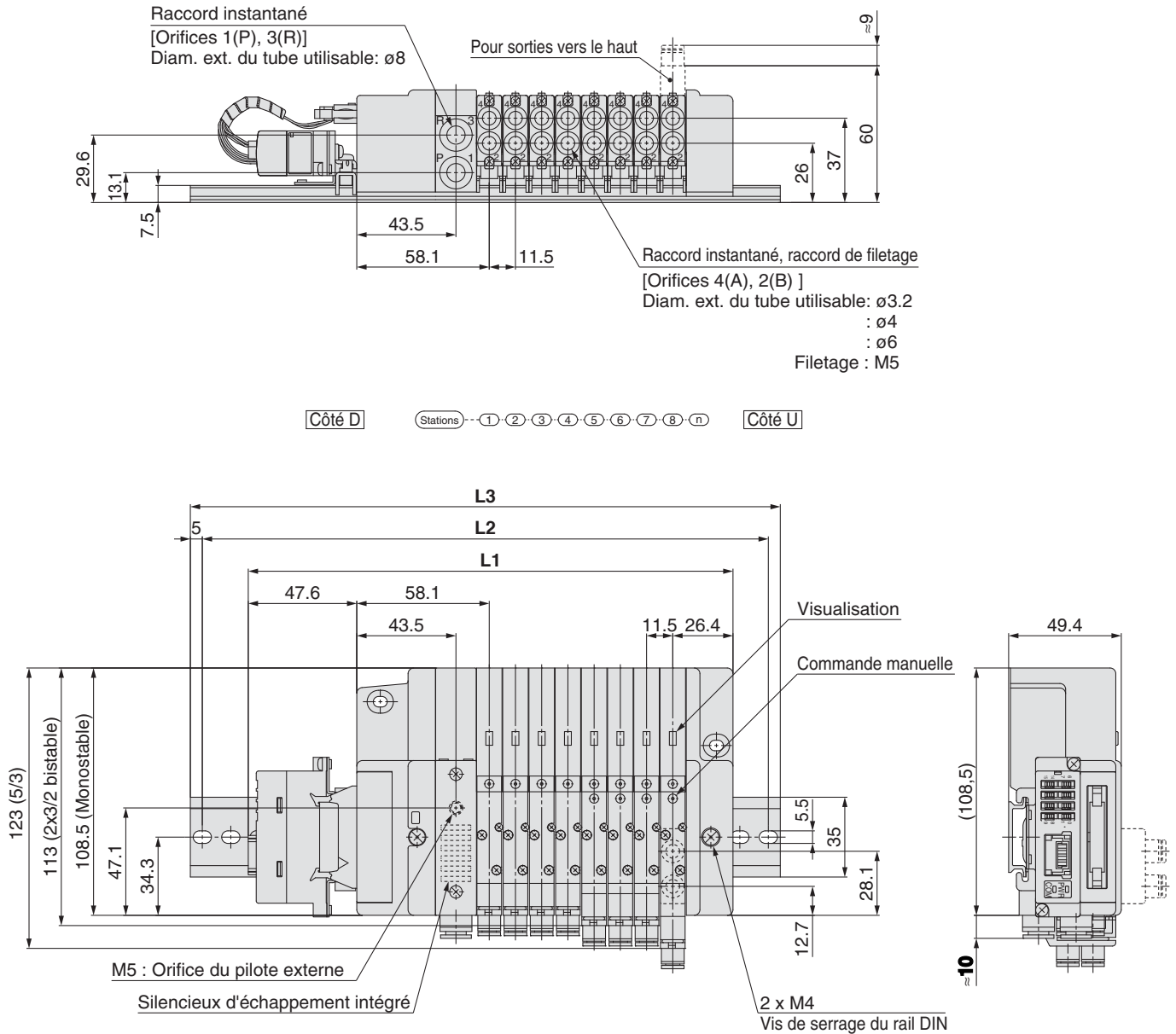

Dimensions [mm]

Formule : $L1 = 11.5n + 120.5$ n : Stations (16 stations maximum)

n	1	2	3	4	5	6	7	8	9	10	11	12	13	14	15	16
L1	132	143.5	155	166.5	178	189.5	201	212.5	224	235.5	247	258.5	270	281.5	293	304.5
L2	162.5	175	175	187.5	200	212.5	225	237.5	250	262.5	275	287.5	300	312.5	312.5	325
L3	173	185.5	185.5	198	210.5	223	235.5	248	260.5	273	285.5	298	310.5	323	323	335.5

Modèle
embrochable

Mod. câble
embrochable

SQ
1000

SQ
2000

EX510

F
kit

P
kit

J
kit

T
kit

L
kit

S
kit

C
kit

Options
d'embase

Comment augmenter
le nombre de
stations d'embase

Construction

Vue éclatée
de l'embase

Modèle embrochable

Série SQ1000



Pour commander les embases

SS5Q13-08 FD2-D - - - Q

Stations

01	1 station
⋮	⋮
24 ^{Note)}	24 stations

Note) Le nombre maximum de stations dépend du type de connexions électriques. Reportez-vous à "Connexions électriques" pour plus de détails.

Orifices 1(P), 3(R)

-	Orifices 1(P), 3(R) Raccord instantané pour ø8
00T	Orifices 1(P), 3(R) Raccord instantané pour ø5/16"

Conformité CE

Montage sur embase

D	Modèle à montage rail DIN
E ^{Note)}	Modèle à montage direct

Note) Reportez-vous en page 53 pour plus de détails.

Option

-	Aucun
02 à 24 ⁽¹⁾	Longueur du rail DIN
B ⁽²⁾⁽³⁾	Clapet antiretour pour prévention de la contre-pression
K ⁽⁴⁾	Caractéristiques du câblage spécifique (sauf câblage double)
N	Avec plaque d'identification (orifices latérales uniquement)
R	Caractéristiques du pilote externe
S	Silencieux intégré, échappement direct

Note 1) Spécifiez la longueur du rail DIN avec "D" à la fin. (Indiquez le nombre de stations dans "D"). Le numéro des stations qui peut s'afficher est plus long que le numéro de l'embase des stations. Exemple : -D09

Note 2) Lorsque "B" est sélectionné, toutes les stations sont équipées de clapet antiretour de contre-pression. Si le clapet antiretour de contre-pression est utilisé uniquement pour la station qui en a besoin, il faut alors spécifier la position de la station dans les spécifications de l'embase. ("B" n'est pas nécessaire)

Note 3) Etant donné que des distributeurs de spécifications 4 voies (5 (R1) et 3 (R2)) sont communs) sont utilisées, une contre-pression ne peut pas être empêchée avec des distributeurs 3 voies.

Note 4) Spécifiez "K" pour les caractéristiques du câblage pour les cas ci-dessous. (sauf pour le kit L)
- Tous les câblages simples
- Câblage simple/double.

- Quand il y a des stations qui ne nécessitent pas de câblage (ex. entretoise d'alimentation individuelle), spécifiez les caractéristiques de câblage dans la configuration d'embase de manière que le nombre de bobines ne dépasse pas les bobines. (Le câblage double est standard)

Note 5) Pour spécifier deux ou plusieurs options, indiquez-les dans l'ordre alphabétique. Exemple : -BKN
* Reportez-vous aux pages 42 à 46 et 52 à 54 pour les pièces en option de l'embase.

Connexion électrique

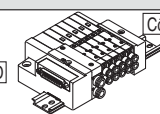
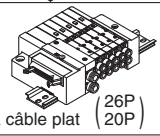
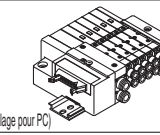
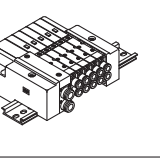
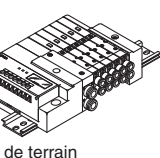
Type de kit	Emplacement du connecteur de câble	Caractéristiques du câble/module SI	Station (Câblage double)	Nombre de bobines max. pour spécifications de câblage spéciales ⁽²⁾
F kit  Kit connecteur Sub D	Côté D	FD0	1 à 12 stations	24
		FD1		
		FD2		
		FD3		
P kit  Kit connecteur à câble plat (26P/20P)	Côté D ⁽¹⁾	PD0	1 à 12 stations	24
		PD1		
		PD2		
		PD3		
		PDC		
J kit  Câble plat (20P) (Compatible avec système de câblage pour PC)	Côté D	Câble plat (20P) compatible avec système de câblage pour PC	1 à 8 stations	16
L kit  Kit câble	Côté D	Kit câble avec câble de 0.6 m	1 à 12 stations	-
	Côté U			
	Côté D	Kit câble avec câble de 1.5 m		
	Côté U			
	Côté D	Kit câble avec câble de 3.0 m		
	Côté U			
S kit  Kit interface bus de terrain Système interface bus de terrain type intégré EX140 (pour sorties)	Côté D	SDQ	1 à 8 stations	6
		SDR1		
		SDR2	1 à 4 stations	8
		SDV	1 à 8 stations	16
		CC-LINK		

Note 1) Commandez séparément le câble de type 20P pour le kit P.
 Note 2) Indiquez le câblage de manière que le nombre maximum de bobines ne soit pas dépassé. (Le nombre bobines est compté de la manière suivante : 1 pour bobine simple et 2 pour bobine double 3P et 4P).
 Note 3) Reportez-vous au catalogue et le guide d'utilisation pour obtenir plus de détails du système d'interface bus de terrain type intégré EX140 (pour sorties). Il est disponible sur notre site web : <http://www.smc.eu>
 * Reportez-vous à la page 64 pour les pièces de rechange de l'embase.

Référence des Unités SI

Symbol	Protocole	Réf. unité SI
SDQ	DeviceNet	EX140-SDN1
SDR1	OMRON Corp.: CompoBus/S (16 points de sortie)	EX140-SCS1
SDR2	OMRON Corp.: CompoBus/S (8 points de sortie)	EX140-SCS2
SDV	CC-LINK	EX140-SMJ1



Pour commander les distributeurs

SQ1 1 3 0 - **5** - **1** - **C6** - **Q**

Conformité CE

Joint

0	Joint métallique
1	Joint élastique

Action

1	5/2 monostable
2	5/2 bistable (double bobine) (1) Joint métallique Joint élastique
3	5/3 centre fermé
4	5/3 centre ouvert
5	5/3 centre pression
A(2)	Distributeur 3x3/2, 4 orifices
B(2)	Distributeur 3x3/2, 4 orifices
C(2)	Distributeur 3x3/2, 4 orifices

Note 1) Pour les caractéristiques des doubles bobines, le symbole de la "fonction" est "D".
Note 2) Seuls les joints élastique sont compatibles.

Fonction

Symbole	Caractéristiques
—	Standard (0.4 W)
B	Modèle réponse rapide (0.95 W)
D(1)	5/2 bistable (caractéristiques des doubles bobines)
K	Modèle haute pression (1 MPa, 0.95 W) [Applicable au joint métallique uniquement]
N(2)	Commun négatif
R(3)	pilotage externe

Avec/sans embase

—	M	MB (Note)
Sans embase 	Avec embase 	Avec embase, clapet antiretour de contre-pression
	* Le câble n'est pas inclus.	* Le câble n'est pas inclus.
<ul style="list-style-type: none"> Pour commander avec des embases En cas de distributeurs uniquement. 	Pour ajouter des stations	

Note 3) Etant donné que des distributeurs de spécifications 4 voies (5 (R1) et 3 (R2) sont communs) sont utilisées, une contre-pression ne peut pas être empêchée avec des distributeurs 3 voies.

Orifice de fixation du bouchon

—	Aucun
A	Orifice 4 (A)
B	Orifice 2 (B)

Taille des cartouches de sorties

Symbole	Taille de l'orifice	Emplacement des orifices	
C3	Avec raccord instantané pour ø3.2	Orifices latérales	
C4	Avec raccord instantané pour ø4		
C6	Avec raccord instantané pour ø6		
M5	Filetage M5	(1) Connexion vers le haut	
L3	Avec raccord instantané pour ø3.2		
L4	Avec raccord instantané pour ø4		
L6	Avec raccord instantané pour ø6		
L5	Filetage M5		

Note 1) Ce modèle peut être remplacé par une configuration à orifices latérales.
Note 2) Reportez-vous à la page 54 pour les raccords instantanés en pouce.

Commande manuelle

—	B
Modèle à poussoir non verrouillable (outil requis)	Modèle verrouillable (outil requis)

Tension nominale

5	24 VDC
6	12 VDC

Note 1) LED/Protection de circuit intégré.
Note 2) kit S : 24 VDC seulement

Note 1) "D" est spécifié pour 5/2 bistable.
Note 2) Pour le kit L, lorsque l'embase spécifique commun négatif, le commun des distributeurs doit également être négatif. La combinaison de commun négatif du distributeur ne peut pas être spécifié avec le kit S (EX140).
Note 3) Sauf pour les distributeurs à 3 voies bistable.
Note 4) Quand deux symboles ou plus sont spécifiés, les indiquer dans l'ordre alphabétique.

Modèle embrochable

Mod. câble embrochable

SQ 1000

SQ 2000

EX510

F kit

P kit

J kit

T kit

L kit

S kit

C kit

Options d'embase

Comment augmenter le nombre de stations d'embase

Construction

Vue éclatée de l'embase

Série SQ1000

Options

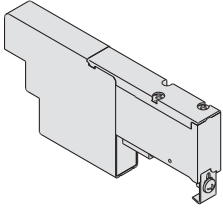
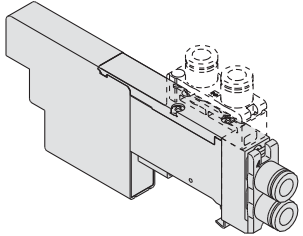
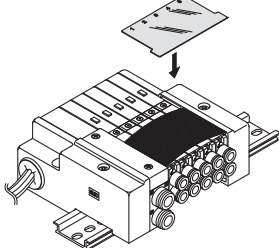
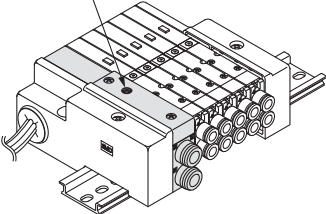
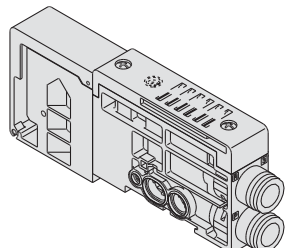
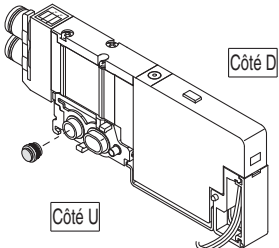
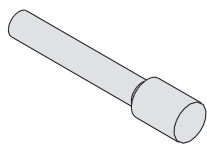
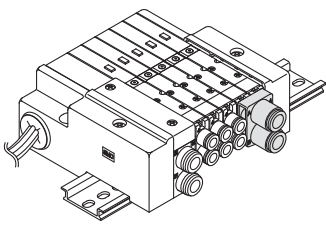
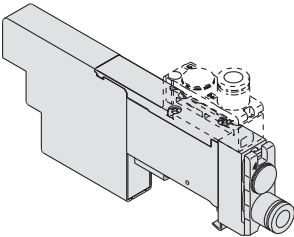
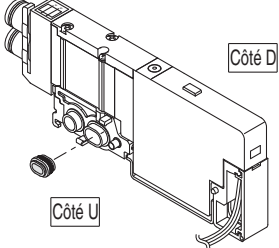
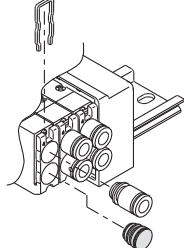
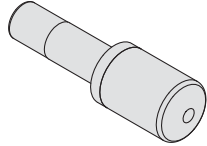
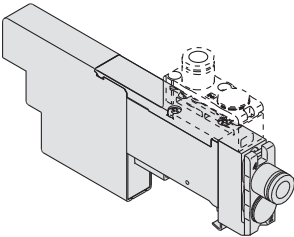
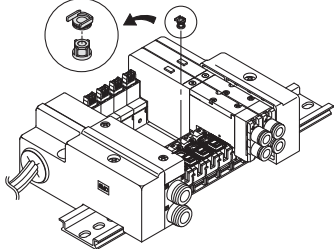
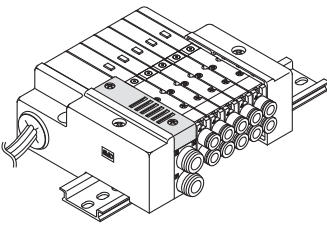
<p>Plaque d'obturation SSQ1000-10A-3 P.42</p> 	<p>Entretoise ALIM/ÉCH SSQ1000-PR1-3-C₆L₆ P.43</p> 	<p>Plaque signalétique (-N) SSQ1000-N3-n P.45</p> 	<p>Caractéristiques du pilote externe (-R) P.46</p> <p>Orifice du pilote externe</p> 																														
<p>Bloc ALIM/ÉCH SSQ1000-PR-3-C8(-S) P.42</p> 	<p>Bouchon de séparation ALIM. SSQ1000-B-P P.44</p> 	<p>Bouchon d'obturation KQ2P-23/04/06/08 P.45</p> 	<p>Ensemble raccord à débit double SSQ1000-52A-C₈N₉ P.46</p> 																														
<p>Entretoise ALIM SSQ1000-P-3-C₆L₆ P.42</p> 	<p>Bouchon de séparation ECH. SSQ1000-B-R P.44</p> 	<p>Bouchon VVQZ100-CP P.45</p> 	<p>Silencieux (Pour orifice d'échappement) P.46</p> 																														
<p>Entretoise ÉCH SSQ1000-R-3-C₆L₆ P.43</p> 	<p>Clapet antiretour (-B) SSQ1000-BP P.44</p> 	<p>Silencieux intégré, éch. direct (-S) P.45</p> 	<p>Caractéristiques de câblage spécial (-K) P.52</p> <p>Connecteur sub D</p> <table border="1"> <thead> <tr> <th>N° borne</th> <th>BOB.A</th> <th>BOB.B</th> </tr> </thead> <tbody> <tr> <td>1 station</td> <td>1 (-)</td> <td></td> </tr> <tr> <td>2 stations</td> <td>14 (-)</td> <td></td> </tr> <tr> <td>3 stations</td> <td>2 (-)</td> <td></td> </tr> <tr> <td>4 stations</td> <td>15 (-)</td> <td></td> </tr> <tr> <td>5 stations</td> <td>3 (-)</td> <td>16 (-)</td> </tr> <tr> <td>6 stations</td> <td>4 (-)</td> <td>17 (-)</td> </tr> <tr> <td>7 stations</td> <td>5 (-)</td> <td>18 (-)</td> </tr> <tr> <td>8 stations</td> <td>6 (-)</td> <td>19 (-)</td> </tr> <tr> <td></td> <td>COM.</td> <td>13 (+)</td> </tr> </tbody> </table> <p>N° de borne du connecteur</p> <p>Bien qu'en standard les produits sont équipés de câblage double, le câblage mixte simple et double est disponible sur demande.</p>	N° borne	BOB.A	BOB.B	1 station	1 (-)		2 stations	14 (-)		3 stations	2 (-)		4 stations	15 (-)		5 stations	3 (-)	16 (-)	6 stations	4 (-)	17 (-)	7 stations	5 (-)	18 (-)	8 stations	6 (-)	19 (-)		COM.	13 (+)
N° borne	BOB.A	BOB.B																															
1 station	1 (-)																																
2 stations	14 (-)																																
3 stations	2 (-)																																
4 stations	15 (-)																																
5 stations	3 (-)	16 (-)																															
6 stations	4 (-)	17 (-)																															
7 stations	5 (-)	18 (-)																															
8 stations	6 (-)	19 (-)																															
	COM.	13 (+)																															

Pour commander l'ensemble de l'embase

Exemple : Kit connecteur D-sub, avec câble (3 m)

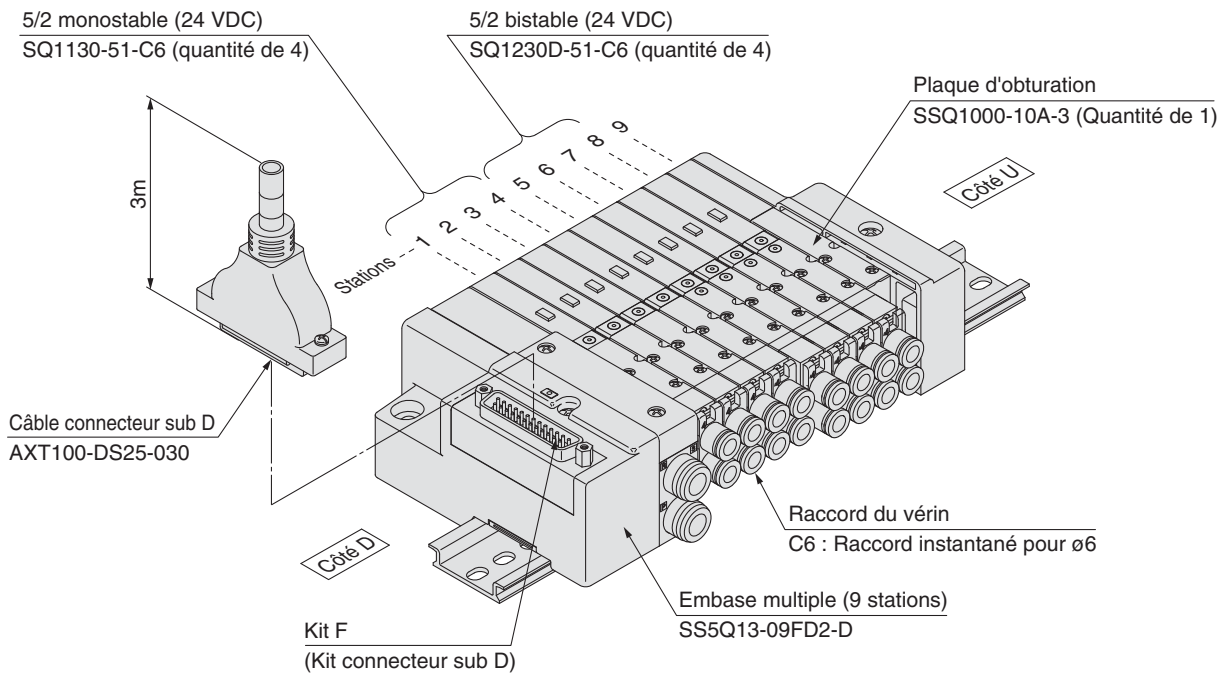

SS5Q13-09FD2-D.....1 jeu (kit F embase à 9 stations)

* **SQ1130-51-C6.....4 jeux (5/2 monostable)**

* **SQ1230D-51-C6.....4 jeux (5/2 bistable)**

* **SSQ1000-10A-3.....1 jeu (plaque d'obturation)**

↳ L'astérisque symbolise le bloc. A ajouter devant la référence de l'électrodistributeur, etc.

Ajoutez les références du distributeur et des options dans l'ordre à partir de la première station du côté D. Lorsque les références sont compliquées, utilisez la fiche technique de l'embase.

Modèle embrochable

Mod. câble embrochable

SQ 1000

SQ 2000

EX510

F kit

P kit

J kit

T kit

L kit

S kit

C kit

Options d'embase

Comment augmenter le nombre de stations d'embase

Construction

Vue éclatée de l'embase

Série SQ1000

Caractéristiques du distributeur

Modèle

Série	Action	Joint	Modèle	Caractéristiques du débit (1)								Temps de réponse [ms] (2)		Masse [g]	
				1 → 4/2 (P → A/B)				4 → 5 (A → R1)				Standard (0.4 W)	Temps de réponse court (0.95 W)		
				C[dm ³ /s-bar]	b	Cv	Q [L/min] (ANR) (Note 3)	C[dm ³ /s-bar]	b	Cv	Q [L/min] (ANR) (Note 3)				
SQ1000	2 positions	Monostable	Joint métallique	SQ1130	0.62	0.10	0.14	141	0.63	0.11	0.14	144	26 max.	12 max.	80
			Joint élastique	SQ1131	0.79	0.20	0.19	189	0.80	0.20	0.19	192	24 max.	15 max.	80
		Bistable	Joint métallique	SQ1230D	0.62	0.10	0.14	141	0.63	0.11	0.14	144	13 max.	10 max.	95
			Joint élastique	SQ1231D	0.79	0.20	0.19	189	0.80	0.20	0.19	192	20 max.	15 max.	95
	3 positions	Centre fermé	Joint métallique	SQ1330	0.58	0.12	0.14	133	0.63	0.11	0.14	144	44 max.	29 max.	100
			Joint élastique	SQ1331	0.64	0.20	0.15	153	0.58	0.26	0.16	144	39 max.	25 max.	100
		Centre ouvert	Joint métallique	SQ1430	0.58	0.12	0.14	133	0.60	0.14	0.14	139	44 max.	29 max.	100
			Joint élastique	SQ1431	0.64	0.20	0.15	153	0.80	0.20	0.19	192	39 max.	25 max.	100
		Centre sous pression	Joint métallique	SQ1530	0.62	0.12	0.14	142	0.63	0.14	0.14	146	44 max.	29 max.	100
			Joint élastique	SQ1531	0.79	0.21	0.19	190	0.59	0.20	0.14	141	39 max.	25 max.	100
	4 positions	Double Distributeur 3/2	Joint élastique	SQ1631	0.59	0.28	0.15	148	0.59	0.28	0.15	148	27 max.	14 max.	95

- Note 1) Valeurs pour le vérin de taille C6; → valeurs du vérin à l'échappement. Caractéristiques du débit de 2 → 3 (B → R2) delivré d'environ 30% de 4 → 5 (A → R1).
 Note 2) Basé sur JIS B 8375-1981. Valeurs pour une pression de 0.5 MPa, avec LED/protection de circuit. Les valeurs varient en fonction de la pression et de la qualité de l'air.
 Note 3) Ces distributeurs ont été calculés en fonction de ISO6358 et indiquent le débit dans des conditions standards avec une pression d'alimentation de 0.6 MPa (pression relative) et une chute de pression de 0.1 MPa.

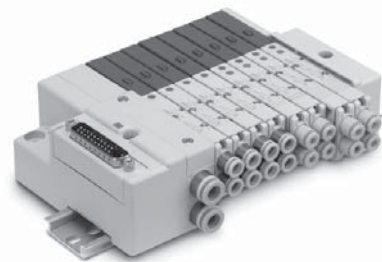

Symbole JIS

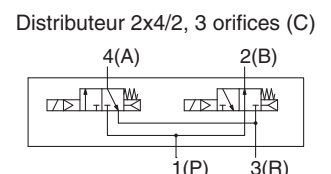
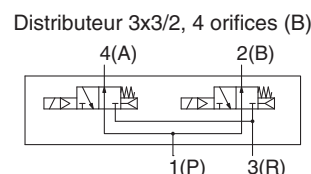
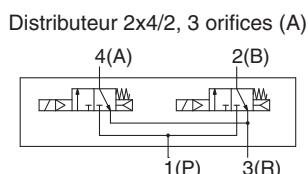
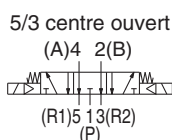
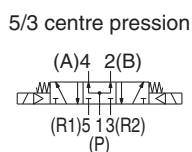
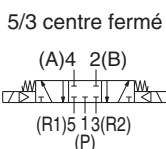
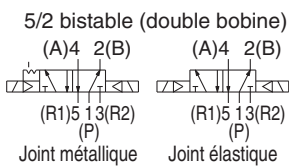
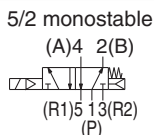

Caractéristiques

Caractéristiques du distributeur	Construction du distributeur		Joint métallique	Joint élastique
	Fluide		Air/gaz inerte	
	Pression d'utilisation max.		0.7 MPa (modèle haute pression : (3): 1.0 MPa)	
	Pression d'utilisation min.	Monostable	0.1MPa	0.15 MPa
		Bistable (double bobine)	0.1MPa	0.1MPa
		3 positions	0.1MPa	0.2MPa
		4 positions	—	0.15 MPa
	Température ambiante et de fluide		-10 à 50°C (1)	
	Lubrification		Non obligatoire	
	Commande manuelle du pilote		Type à poussoir/à blocage (outil requis)	
Résistance aux chocs/vibrations (2)		30/150 m/s ²		
Protection		Étanche à la poussière		
Caractéristiques de la bobine	Tension nominale de la bobine		12 VDC, 24 VDC	
	Variation de tension admissible		± 10% de la tension nominale	
	Classe d'isolation de la bobine		Equivalent à la classe B	
	Consommation électrique (courant)	24 VDC	0.4 W DC (17 mA), 0.95 W DC (40 mA) (4)	
	12 VDC	0.4 W DC (34 mA), 0.95 W DC (80 mA) (4)		

- Note 1) Utilisez de l'air sec pour éviter la condensation à basses températures.
 Note 2) Résistance aux vibrations : Aucun dysfonctionnement lorsque soumis au balayage de fréquence 45 et 2000 Hz Test réalisé à l'état activé et désactivé dans l'axe et perpendiculairement à l'axe du distributeur principal et de l'armature. (Condition initiale)
 Résistance aux chocs : Aucun dysfonctionnement ne se produit lorsqu'il est testé avec une machine d'essai de choc dans la direction axiale et à des angles droits par rapport au distributeur principal et l'armature dans les deux états sous tension et hors tension, une fois pour chaque état.

- Note 3) Joint métallique uniquement.
 Note 4) Valeurs pour temps de réponse rapide et haute pression

Caractéristiques de l'embase

Modèle standard	Caractéristiques de orifices		Électro-distributeur compatible	Type de connexion	Nombre de stations ⁽³⁾ (Câblage bistable)	Massede 5 stations ⁽⁴⁾ [g]	Ajouter par station ⁽⁴⁾ [g]
	Taille de l'orifice ⁽¹⁾						
	1(P), 3(R)	4(A), 2(B)					
SS5Q13-□□-□	C8 (Pour ø8) (Silencieux intégré, échappement direct)	Latéral	C3 (pour ø3.2) C4 (pour ø4) C6 (pour ø6) M5 (filetage M5)	Kit F : Connecteur sub D	1 à 12 stations	420	20
			Haut ⁽²⁾	L3 (pour ø3.2) L4 (pour ø4) L6 (pour ø6) L5 (filetage M5)	Kit P : Câble plat 26P 20P	1 à 12 stations 1 à 9 stations	420
				Kit J : Câble plat Compatible avec système de câblage pour PC	1 à 8 stations	420	20
			Kit L : Câble	1 à 12 stations	460	35	
			Kit S : Interface bus de terrain	1 à 8 stations	475	20	

Note 1) Les raccords instantanés sont également disponibles en pouce. Pour plus de détails, reportez-vous à la page 54.
 Note 2) Ce modèle peut être remplacé par une configuration à orifices latérales.
 Note 3) Une option spécifique de câblage spécial est disponible pour augmenter le nombre maximum de stations. Pour plus d'informations, reportez-vous à la page 52.
 Note 4) Distributeurs exclus. Pour le poids des distributeurs, reportez-vous à la page 9.

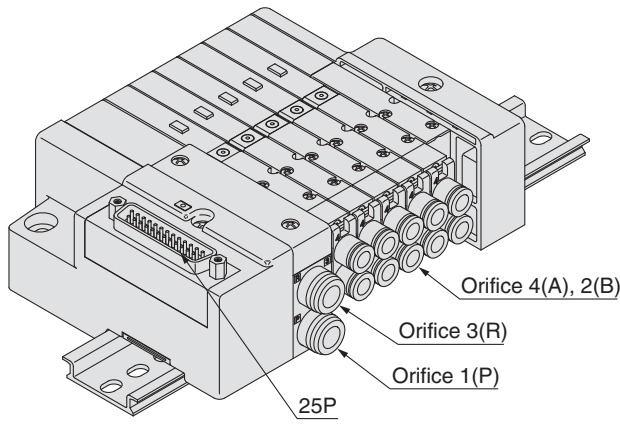

Kit F

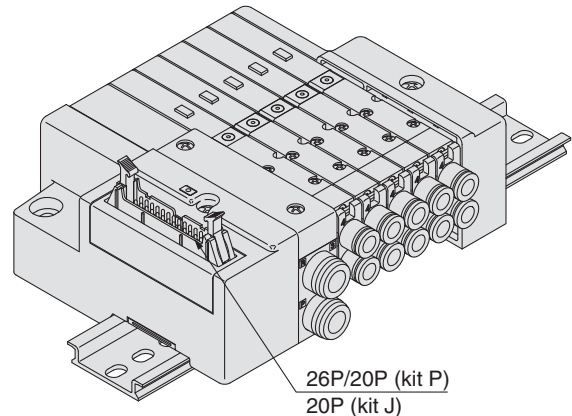

Kit P Kit J

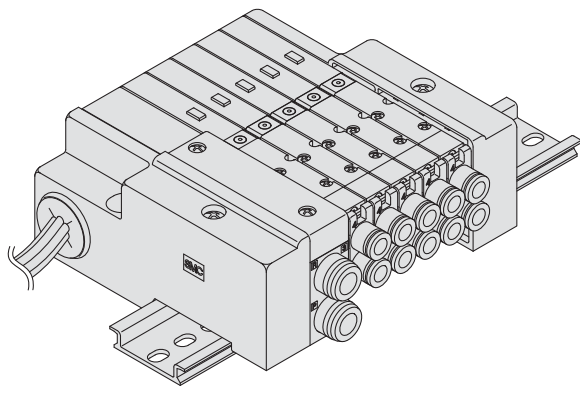

Kit L

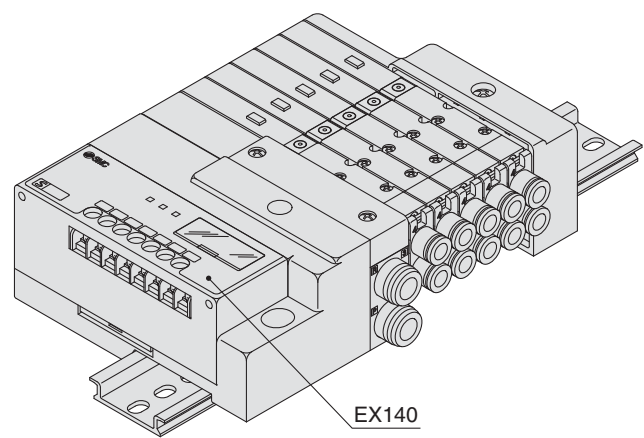

EX140

Reportez-vous au catalogue et le guide d'utilisation pour obtenir plus de détails sur le système d'interface bus de terrain de type intégré EX140 (pour la sortie).
 A télécharger sur notre site Web : <http://www.smc.eu>

Kit S

Modèle embrochable
 Mod. câble embrochable
SQ 1000
SQ 2000
EX510
F kit
P kit
J kit
T kit
L kit
S kit
C kit
 Options d'embase
 Comment augmenter le nombre de stations d'embase
 Construction
 Vue éclatée de l'embase

Série SQ1000

F Kit (Kit connecteur sub D)

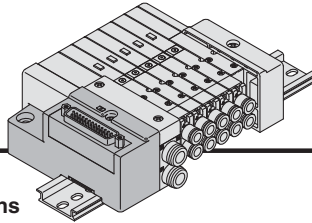

- Le connecteur sub D facilite l'installation pour les connexions électriques.
- L'usage d'un connecteur sub D (25P); conforme au standard MIL permet d'utiliser des connecteurs présents dans le commerce et d'avoir une grande interchangeabilité.
- La position latérale ou au-dessus peut être sélectionnée selon l'espace de fixation disponible.

Caractéristiques de l'embase

Série	Emplacement des orifices	Caractéristiques de orifices		Nombre maximum de stations
		1(P), 3(R)	4(A), 2(B)	
SQ1000	Latéral, Haut	C8	C3, C4, C6, M5	12 stations (24 en semi-standard)

Connecteur sub D (25 broches)

Ensemble câble

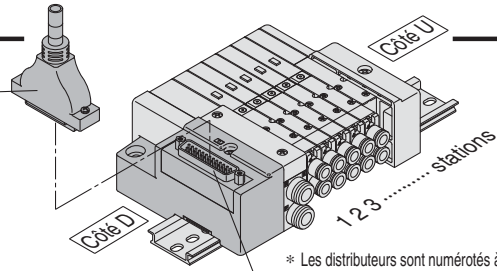

* Les distributeurs sont numérotés à partir du côté D.

Caractéristiques du câblage électrique

Connecteur sub D

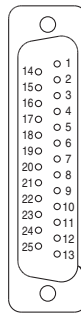

Tout comme les spécifications de câblage électrique standard, le câblage double (connecté à BOB.A et BOB. B) est utilisé pour le branchement interne de chaque station (12 maxi.), indépendamment du type de distributeur et d'option.

La combinaison de câblage simple et double est disponible en option.

Pour plus de détails, reportez-vous à la page 52.

N° de borne du connecteur

Couleurs des fils du connecteur sub D (AXT100-DS25-015/030/050)

BOB : Bobine	N° borne	Polarité	Couleur du fil	Point Marquage
1 station	BOB.a	1 (-)	(+) Noir	Aucun
	BOB.b	14 (-)	(+) Jaune	Noir
2 stations	BOB.a	2 (-)	(+) Marron	Aucun
	BOB.b	15 (-)	(+) Rose	Noir
3 stations	BOB.a	3 (-)	(+) Rouge	Aucun
	BOB.b	16 (-)	(+) Bleu	Blanc
4 stations	BOB.a	4 (-)	(+) Orange	Aucun
	BOB.b	17 (-)	(+) Violet	Aucun
5 stations	BOB.a	5 (-)	(+) Jaune	Aucun
	BOB.b	18 (-)	(+) Gris	Aucun
6 stations	BOB.a	6 (-)	(+) Rose	Aucun
	BOB.b	19 (-)	(+) Orange	Noir
7 stations	BOB.a	7 (-)	(+) Bleu	Aucun
	BOB.b	20 (-)	(+) Rouge	Blanc
8 stations	BOB.a	8 (-)	(+) Violet	Blanc
	BOB.b	21 (-)	(+) Marron	Blanc
9 stations	BOB.a	9 (-)	(+) Gris	Noir
	BOB.b	22 (-)	(+) Rose	Rouge
10 stations	BOB.a	10 (-)	(+) Blanc	Noir
	BOB.b	23 (-)	(+) Gris	Rouge
11 stations	BOB.a	11 (-)	(+) Blanc	Rouge
	BOB.b	24 (-)	(+) Noir	Blanc
12 stations	BOB.a	12 (-)	(+) Jaune	Rouge
	BOB.b	25 (-)	(+) Blanc	Aucun
COM.	13 (+)	(-) Orange	Rouge	

Caractéristiques du commun positif / Caractéristiques de commun négatif

Note) Utilisez des distributeurs de négatif commun avec des caractéristiques de négatif commun.

015
AXT100-DS25-030
050

(Le câble du connecteur sub D peut être commandé avec les embases. Reportez-vous à "Pour commander les embases".)

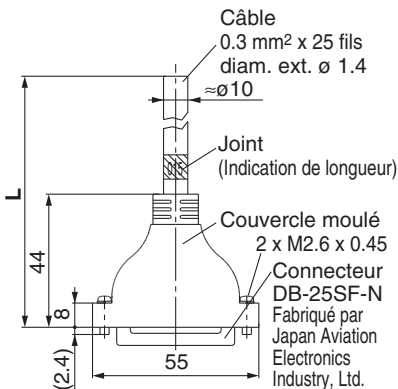
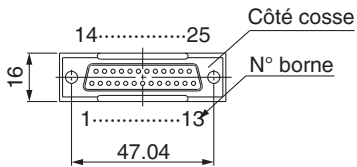

Ensemble câble connecteur sub-D

Câble longueur (L)	Réf. de l'ensemble	Note
1.5 m	AXT100-DS25-015	Câble
3 m	AXT100-DS25-030	0.3 mm² x
5 m	AXT100-DS25-050	25 fils

* Pour d'autres connecteurs qu'on trouve dans le commerce, utilisez un connecteur femelle à 25 broches conforme à MIL-C-24308.

* Utilisation impossible pour le transfert de câble.

* Des longueurs autres que celles indiquées ci-dessus sont également disponibles. Contactez SMC pour plus de détails.

Caractéristiques électriques

Élément	Caractéristiques
Résistance du conducteur $\Omega/\text{km}, 20^\circ\text{C}$	65 max.
Surtension admissible VAC, 1 min.	1000
Résistance d'isolation $\text{M}\Omega/\text{km}, 20^\circ\text{C}$	minimum 5

Exemples de fabricants de connecteurs

- Fujitsu, Ltd.
- Japan Aviation Electronics Industry, Ltd.
- J.S.T. Mfg. Co., Ltd.
- Hirose Electric Co., Ltd.

Note) Le rayon de courbure minimum pour les câbles du connecteur sub D est de 20 mm.

Modèle embrochable

Mod. câble embrochable

SQ 1000

SQ 2000

EX510

F kit

P kit

J kit

T kit

L kit

S kit

C kit

Options d'embase

Comment augmenter le nombre de stations d'embase

Construction

Vue éclatée de l'embase

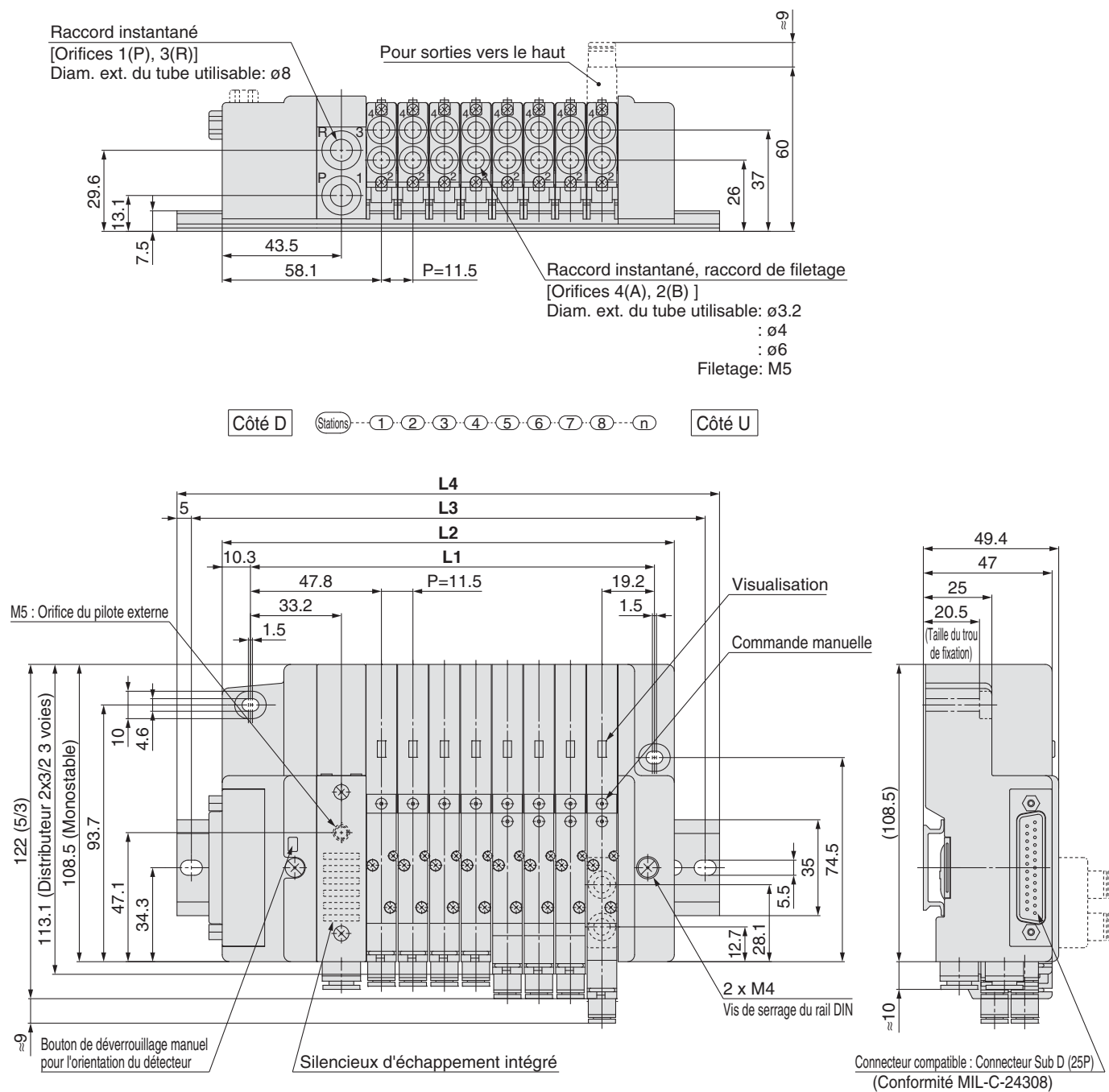

Dimensions [mm]

Formule : $L1 = 11.5n + 55.5$, $L2 = 11.5n + 73$ n: Stations (24 stations maximum)

L \ n	1	2	3	4	5	6	7	8	9	10	11	12	13	14	15	16	17	18	19	20	21	22	23	24
L1	67	78.5	90	101.5	113	124.5	136	147.5	159	170.5	182	193.5	205	216.5	228	239.5	251	262.5	274	285.5	297	308.5	320	331.5
L2	84.5	96	107.5	119	130.5	142	153.5	165	176.5	188	199.5	211	222.5	234	245.5	257	268.5	280	291.5	303	314.5	326	337.5	349
L3	112.5	125	137.5	150	160	162.5	175	187.5	200	212.5	225	237.5	250	262.5	275	287.5	300	300	312.5	325	337.5	350	362.5	375
L4	123	135.5	148	160.5	160.5	173	185.5	198	210.5	223	235.5	248	260.5	273	285.5	298	310.5	310.5	323	335.5	348	360.5	373	385.5

Série SQ1000

P Kit (Connecteur de câble plat)

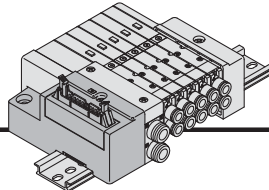

- Le connecteur de câble plat réduit le temps d'installation des connexions électriques.
- L'usage d'un connecteur pour câble plat (26P, 20P) conforme au standard MIL permet d'utiliser des connecteurs présents dans le commerce et d'avoir une grande interchangeabilité.
- La position latérale ou au-dessus peut être sélectionnée selon l'espace de fixation disponible.

Caractéristiques de l'embase

Série	Caractéristiques de orifices			Nombre maximum de stations
	Emplacement des orifices	Taille de l'orifice		
SQ1000	Latéral, Haut	1(P), 3(R)	4(A), 2(B)	12 stations (24 en semi-standard)

Câble plat (26, 20 broches)

AXT100-FC-²⁰/₂₆¹/₂/₃

(L'ensemble connecteur à câble plat 26P peut être commandé avec des embases. Reportez-vous à "Pour commander l'embase".)

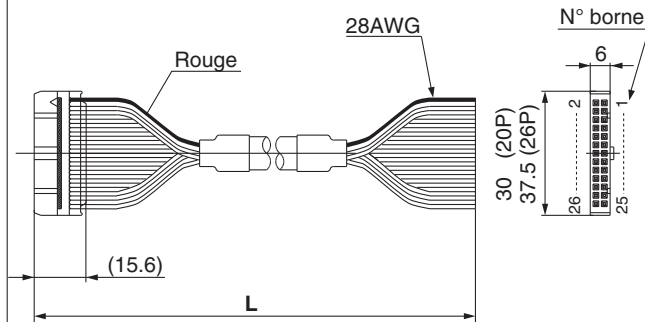

Ensemble connecteur câble plat

Longueur du câble (L)	Réf. de l'ensemble	
	26P	20P
1,5 m	AXT100-FC26-1	AXT100-FC20-1
3 m	AXT100-FC26-2	AXT100-FC20-2
5 m	AXT100-FC26-3	AXT100-FC20-3

- * Avec d'autres connecteurs du commerce, utilisez un modèle à 26 ou 20 broches conforme à MIL-C-83503 avec soulagement de traction.
- * Utilisation impossible pour le transfert de câble.
- * Des longueurs autres que celles indiquées ci-dessus sont également disponibles. Contactez SMC pour plus de détails.

Exemples de fabricants de connecteurs

- Hirose Electric Co., Ltd.
- Sumitomo 3M Limited
- Fujitsu Limited
- Japan Aviation Electronics Industry, Ltd.
- J.S.T. Mfg. Co., Ltd.
- Oki Electric Cable Co., Ltd.

Ensemble câble

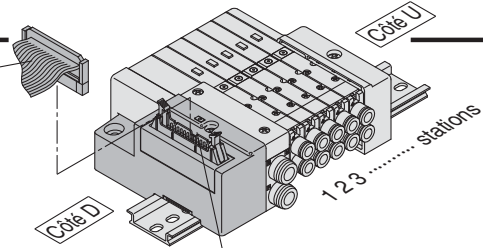

* Les distributeurs sont numérotés à partir du côté D.

Caractéristiques du câblage électrique

Connecteur pour câble plat

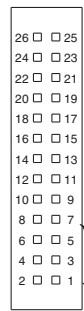

Le câblage double (raccordé à la BOB. A et BOB. B) est utilisé pour le câblage interne de chaque station indépendamment des types de distributeurs et des options. La combinaison de câblage simple et double est disponible en option. Pour plus de détails, reportez-vous à la page 52.

N° de borne du connecteur

Position du repère (triangle)

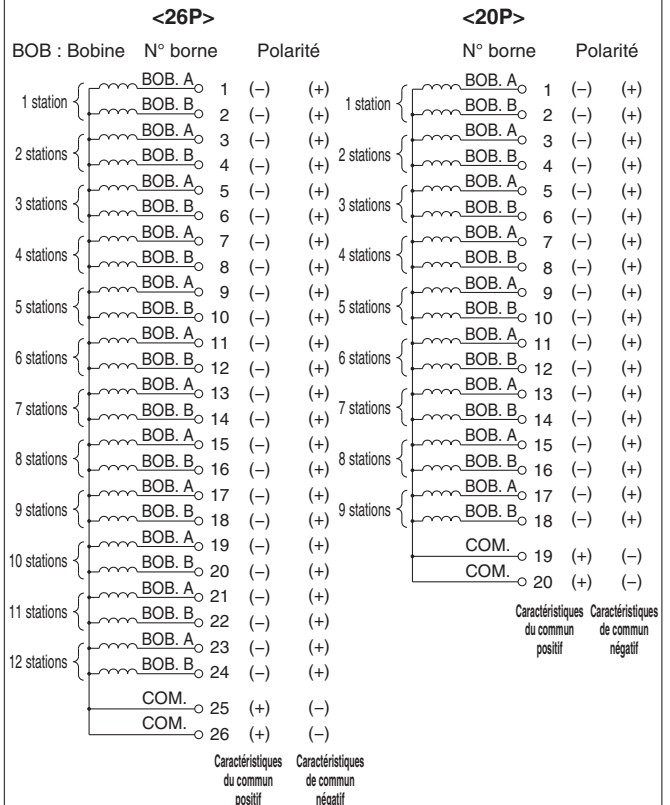

Note) Utilisez des distributeurs de commun négatif avec des caractéristiques de commun négatif.

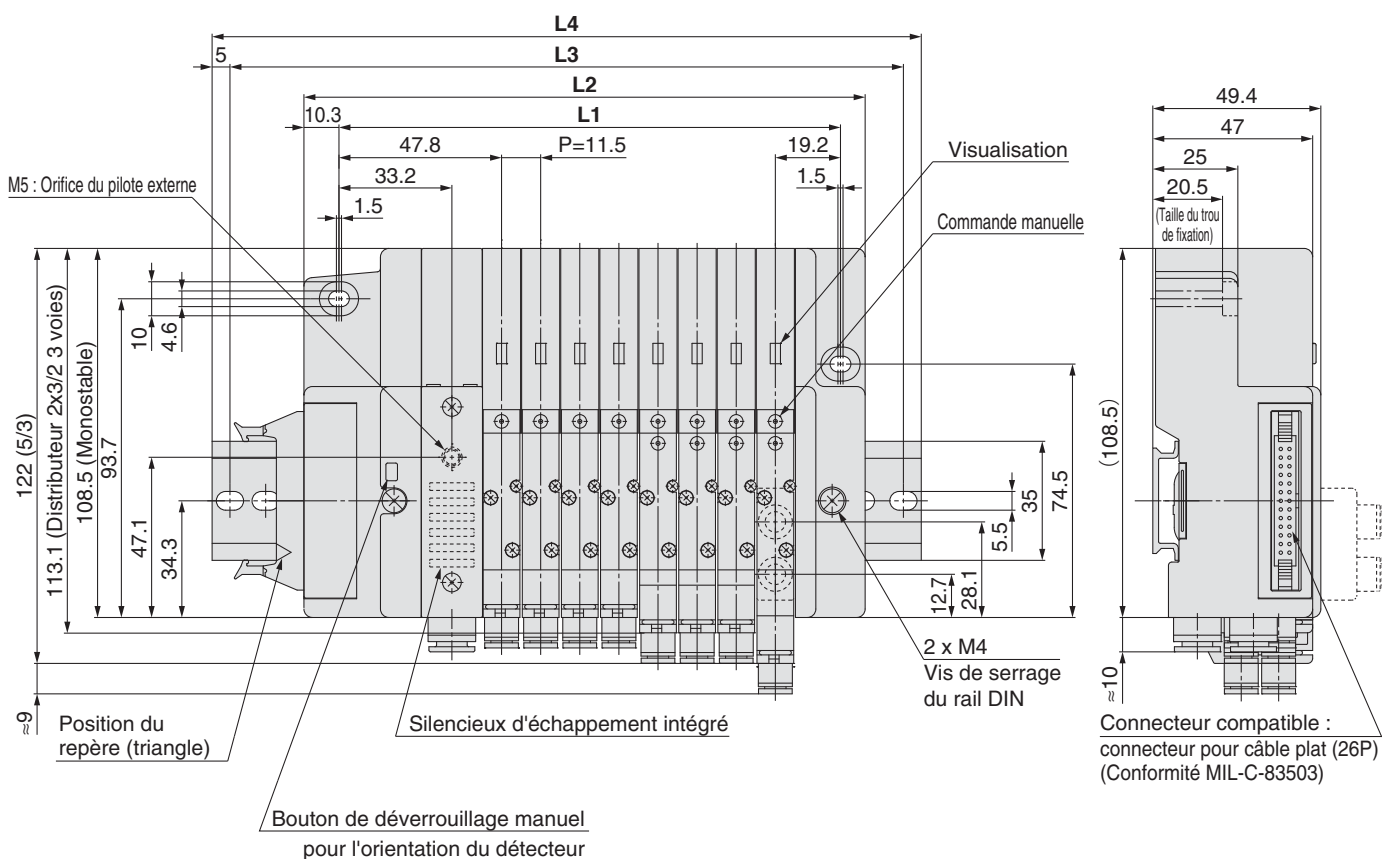
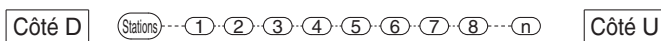
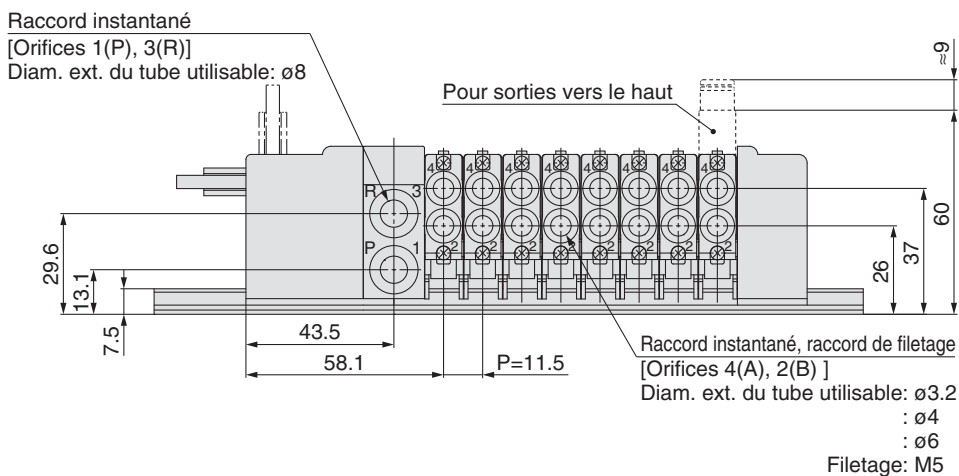

Connecteur compatible :
connecteur pour câble plat (26P)
(Conformité MIL-C-83503)

Dimensions [mm]

Formule : $L1 = 11.5n + 55.5$, $L2 = 11.5n + 73$ n: Stations (24 stations maximum)

L \ n	1	2	3	4	5	6	7	8	9	10	11	12	13	14	15	16	17	18	19	20	21	22	23	24
L1	67	78.5	90	101.5	113	124.5	136	147.5	159	170.5	182	193.5	205	216.5	228	239.5	251	262.5	274	285.5	297	308.5	320	331.5
L2	84.5	96	107.5	119	130.5	142	153.5	165	176.5	188	199.5	211	222.5	234	245.5	257	268.5	280	291.5	303	314.5	326	337.5	349
L3	112.5	125	137.5	150	160.5	173	185.5	198	210.5	223	235.5	248	260.5	273	285.5	298	310.5	310.5	312.5	325	337.5	350	362.5	375
L4	123	135.5	148	160.5	173	185.5	198	210.5	223	235.5	248	260.5	273	285.5	298	310.5	310.5	312.5	323	335.5	348	360.5	373	385.5

Série SQ1000

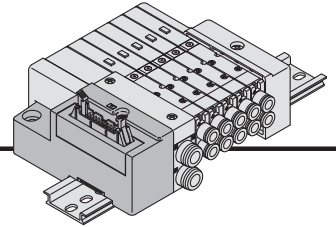

J

Kit (Kit câble plat compatible avec système de câblage PC)

- Compatible avec le système de câblage PC.
- L'usage d'un connecteur pour câble plat (20P) conforme au standard MIL permet d'utiliser des connecteurs présents dans le commerce et d'avoir une grande interchangeabilité.
- La position latérale ou au-dessus peut être sélectionnée selon l'espace de fixation disponible.

Caractéristiques de l'embase

Série	Emplacement des orifices	Caractéristiques de orifices		Nombre maximum de stations (16 en semi-standard)
		Taille de l'orifice		
SQ1000	Latéral, Haut	1(P), 3(R)	4(A), 2(B)	8 stations (16 en semi-standard)
		C8	C3, C4, C6, M5	

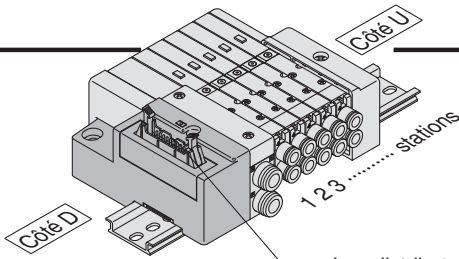

* Les distributeurs sont numérotés à partir du côté D.

Caractéristiques du câblage électrique

Le câblage double (raccordé à la BOB. A et BOB. B) est utilisé pour le câblage interne de chaque station indépendamment des types de distributeurs et des options. La combinaison de câblage simple et double est disponible en option. Pour plus de détails, reportez-vous à la page 52.

Connecteur pour câble plat

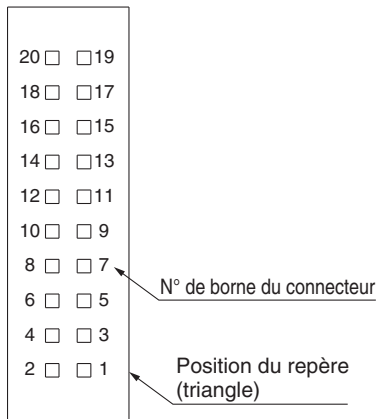

	BOB : Bobine	N° borne	Polarité	
1 station	BOB. A	20	(-)	(+)
	BOB. B	18	(-)	(+)
2 stations	BOB. A	16	(-)	(+)
	BOB. B	14	(-)	(+)
3 stations	BOB. A	12	(-)	(+)
	BOB. B	10	(-)	(+)
4 stations	BOB. A	8	(-)	(+)
	BOB. B	6	(-)	(+)
5 stations	BOB. A	19	(-)	(+)
	BOB. B	17	(-)	(+)
6 stations	BOB. A	15	(-)	(+)
	BOB. B	13	(-)	(+)
7 stations	BOB. A	11	(-)	(+)
	BOB. B	9	(-)	(+)
8 stations	BOB. A	7	(-)	(+)
	BOB. B	5	(-)	(+)
		4	(-)	(+)
		3	(-)	(+)
	COM.	2	(+)	(-)
	COM.	1	(+)	(-)

Caractéristiques de commun positif Caractéristiques de commun négatif



Note) Utilisez des distributeurs de commun négatif avec des caractéristiques de commun négatif. Pour plus d'informations concernant le système de câblage PC, veuillez consulter le catalogue "Système de câblage PC" (CAT.E02-20).

Modèle embrochable

Mod. câble embrochable

SQ 1000

SQ 2000

EX510

F kit

P kit

J kit

T kit

L kit

S kit

C kit

Options d'embase

Comment augmenter le nombre de stations d'embase

Construction

Vue éclatée de l'embase

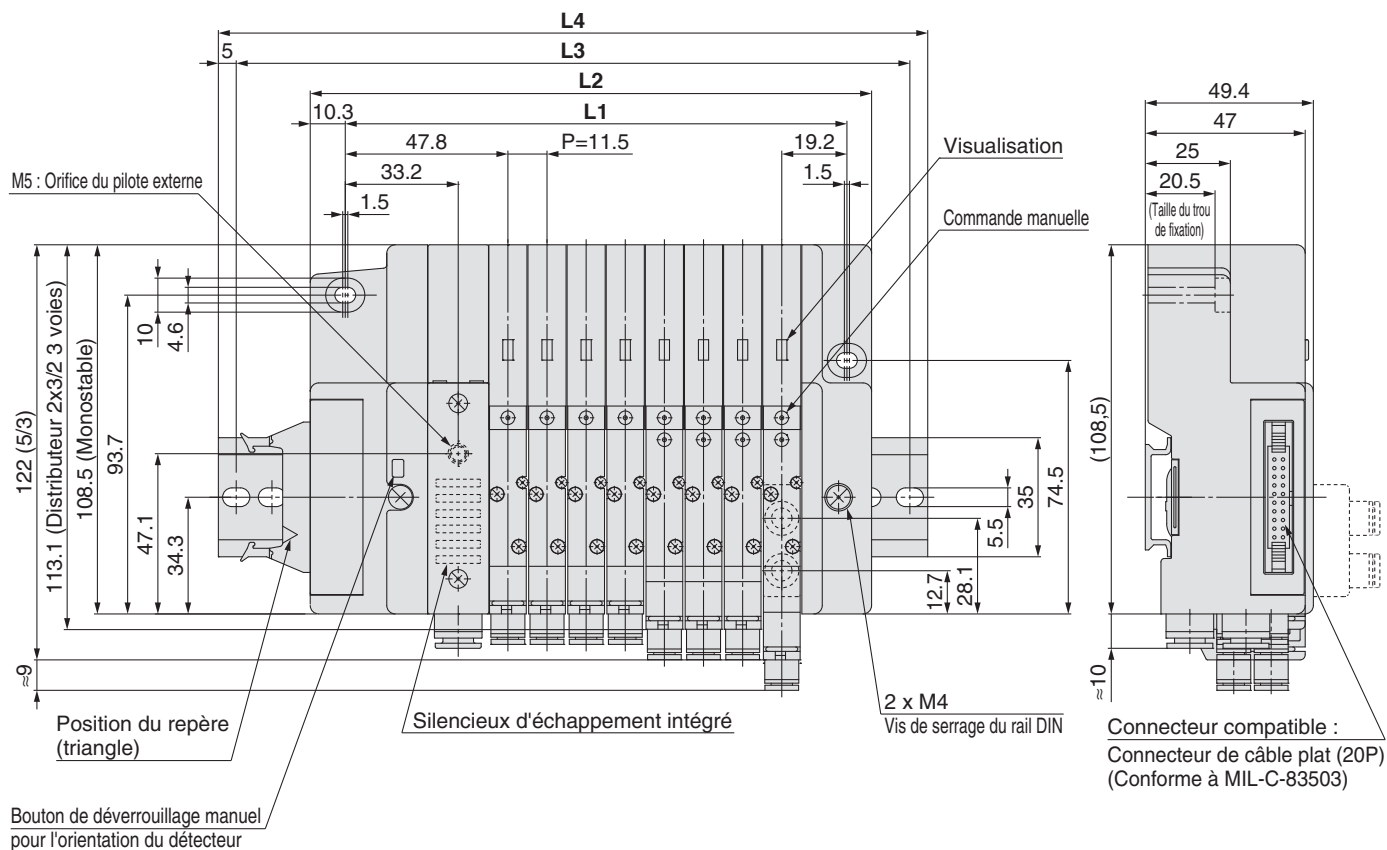
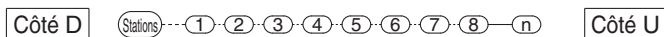
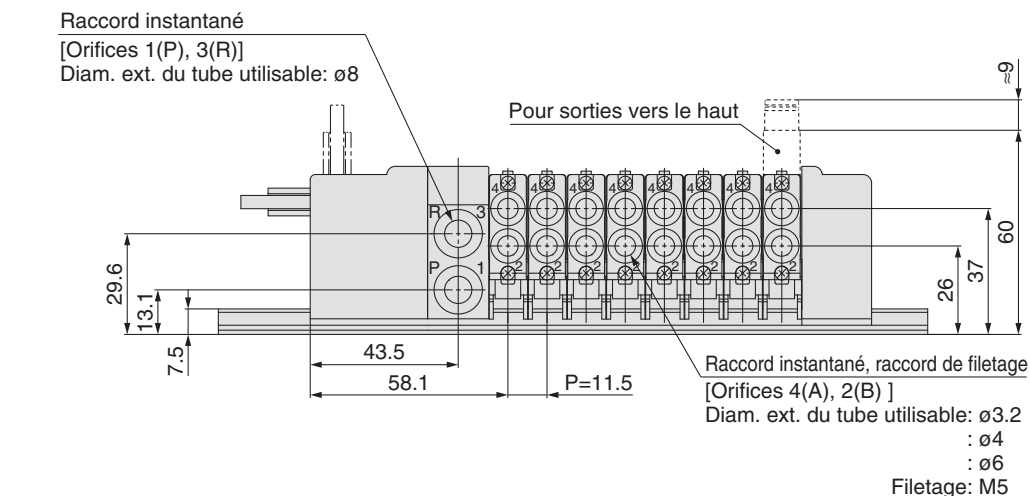

Dimensions [mm]

Formule : $L1 = 11.5n + 55.5$, $L2 = 11.5n + 73$ n: Stations (16 stations maximum)

L \ n	1	2	3	4	5	6	7	8	9	10	11	12	13	14	15	16
L1	67	78.5	90	101.5	113	124.5	136	147.5	159	170.5	182	193.5	205	216.5	228	239.5
L2	84.5	96	107.5	119	130.5	142	153.5	165	176.5	188	199.5	211	222.5	234	245.5	257
L3	112.5	125	137.5	150	150	162.5	175	187.5	200	212.5	225	237.5	250	262.5	275	287.5
L4	123	135.5	148	160.5	160.5	173	185.5	198	210.5	223	235.5	248	260.5	273	285.5	298

Série SQ1000

L Kit (Câble)

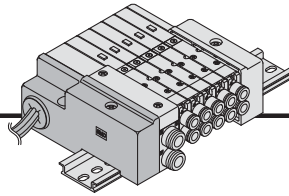

● Modèle à connexion électrique directe

Caractéristiques de l'embase

Série	Caractéristiques de orifices		Nombre maximum de stations
	Emplacement des orifices	Taille de l'orifice	
SQ1000	Latéral, Haut	1(P), 3(R)	4(A), 2(B)
		C8	C3, C4, C6, M5

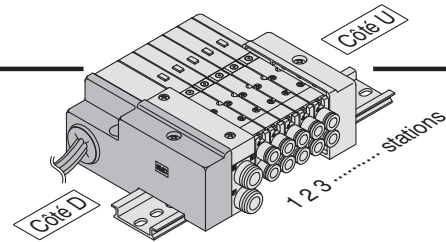

* Les distributeurs sont numérotés à partir du côté D.

● Caractéristiques du câblage : Caractéristiques du commun positif

Trois câbles inclus par station indépendamment des distributeurs utilisés. Parmi les trois fils, le fil rouge correspond au COM.

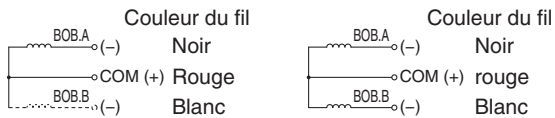

Bobine simple

Bobine double

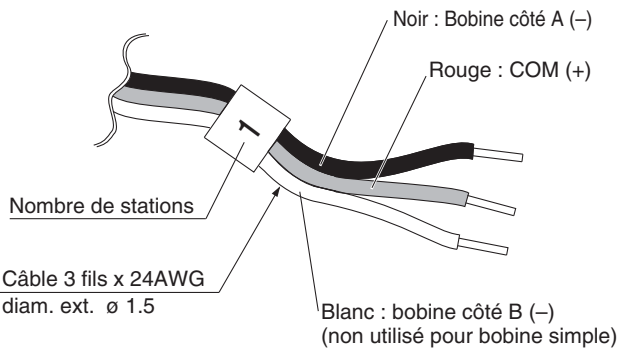

● Caractéristiques du câblage : Caractéristiques du commun négatif (semi-standard)

Trois câbles inclus par station indépendamment des distributeurs utilisés. Parmi les trois fils, le noir correspond au fil COM.

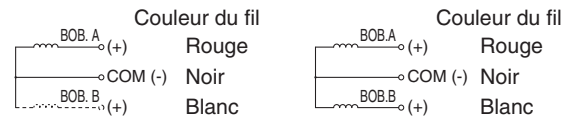

Bobine simple

Bobine double

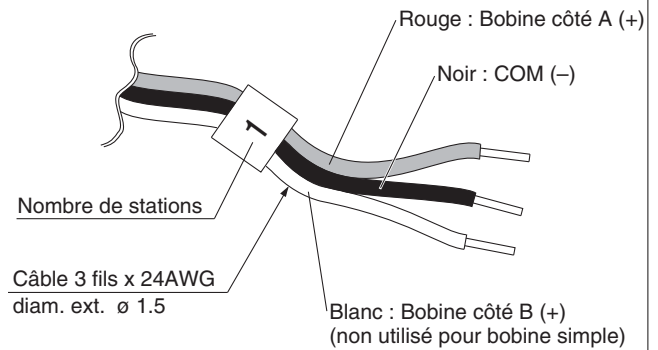

Note) Utilisez des distributeurs de commun négatif avec des caractéristiques de commun négatif.

Caractéristiques de commun négatif

Les références suivantes sont pour les caractéristiques de commun négatif.

● Pour commander les distributeurs de commun négatif (exemple)

SQ1130 N -51-C6

• Caractéristiques de commun négatif

● Pour commander les embases de commun négatif (exemple)

SS5Q13-08 LD1 N-D N

Stations •
 Type de kit •
 Option •
 Modèle à montage rail DIN •
 Caractéristiques de commun négatif •

Modèle embrochable

Mod. câble embrochable

SQ 1000

SQ 2000

EX510

F kit

P kit

J kit

T kit

L kit

S kit

C kit

Options d'embase

Comment augmenter le nombre de stations d'embase

Construction

Vue éclatée de l'embase

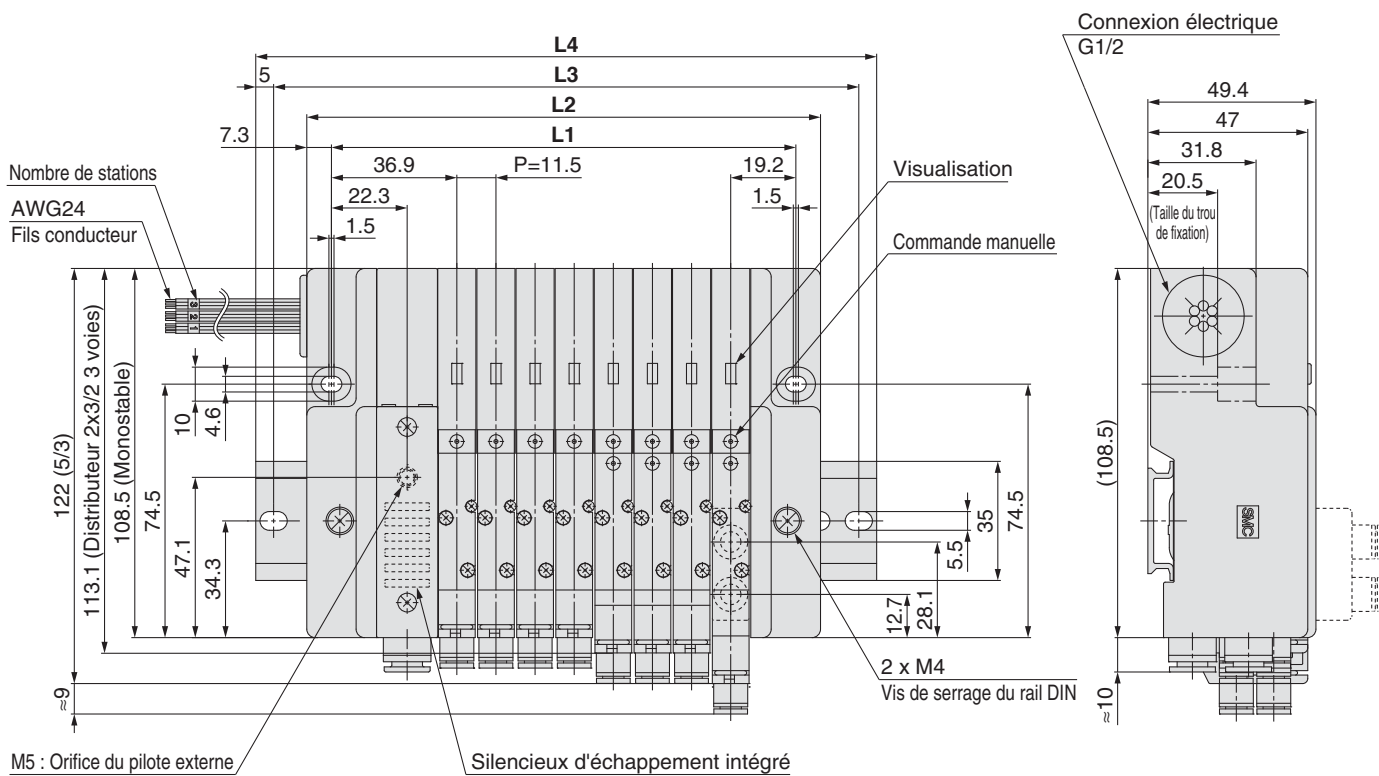
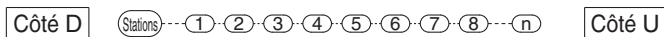
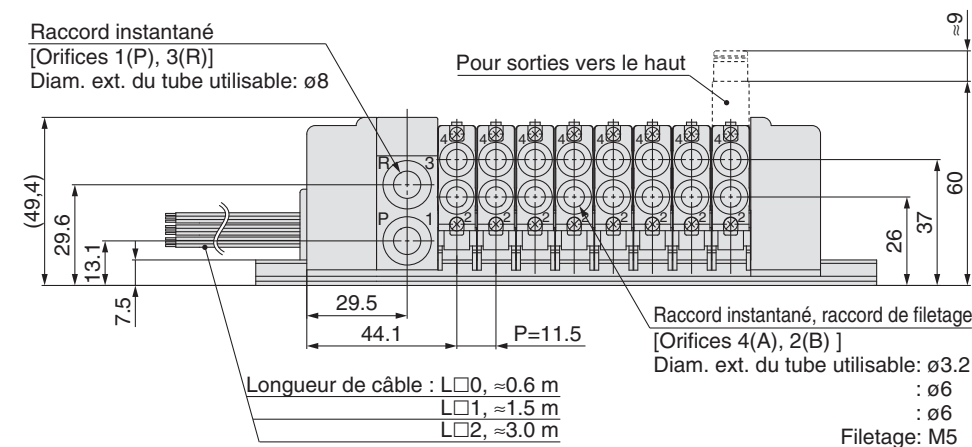

Dimensions [mm] Formule : $L1 = 11.5n + 44.5$, $L2 = 11.5n + 59$ n: Stations (12 stations maximum)

L \ n	1	2	3	4	5	6	7	8	9	10	11	12
L1	56	67.5	79	90.5	102	113.5	125	136.5	148	159.5	171	182.5
L2	70.5	82	93.5	105	116.5	128	139.5	151	162.5	174	185.5	197
L3	100	112.5	125	125	137.5	150	162.5	175	187.5	200	212.5	225
L4	110.5	123	135.5	135.5	148	160.5	173	185.5	198	210.5	223	235.5

Série SQ1000

S

kit (interface bus de terrain)

Système d'interface bus de terrain de type intégré EX140 (pour sorties)

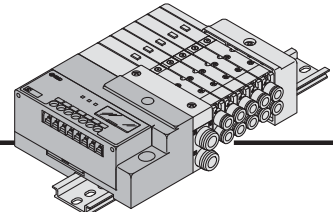

- Le système d'interface bus de terrain simplifie les travaux de branchement en diminuant la quantité de câblage et en économisant de l'espace.
- Le nombre maxi de stations est de 8 (16 comme une option demi-standard).
Uniquement pour le modèle J2, le nombre maximum de stations est 4 (8 en semi-standard).

Reportez-vous au catalogue et le guide d'utilisation pour obtenir plus de précisions sur le système d'interface bus de terrain de type intégré EX140 (pour la sortie).
A télécharger sur notre site Web : <http://www.smc.eu>

Caractéristiques de l'embase

Série	Emplacement des orifices	Taille de l'orifice		Nombre maximum de stations
		1(P), 3(R)	4(A), 2(B)	
SQ1000	Latéral, Haut	C8	C3, C4, C6, M5	8 stations (16 en semi-standard)

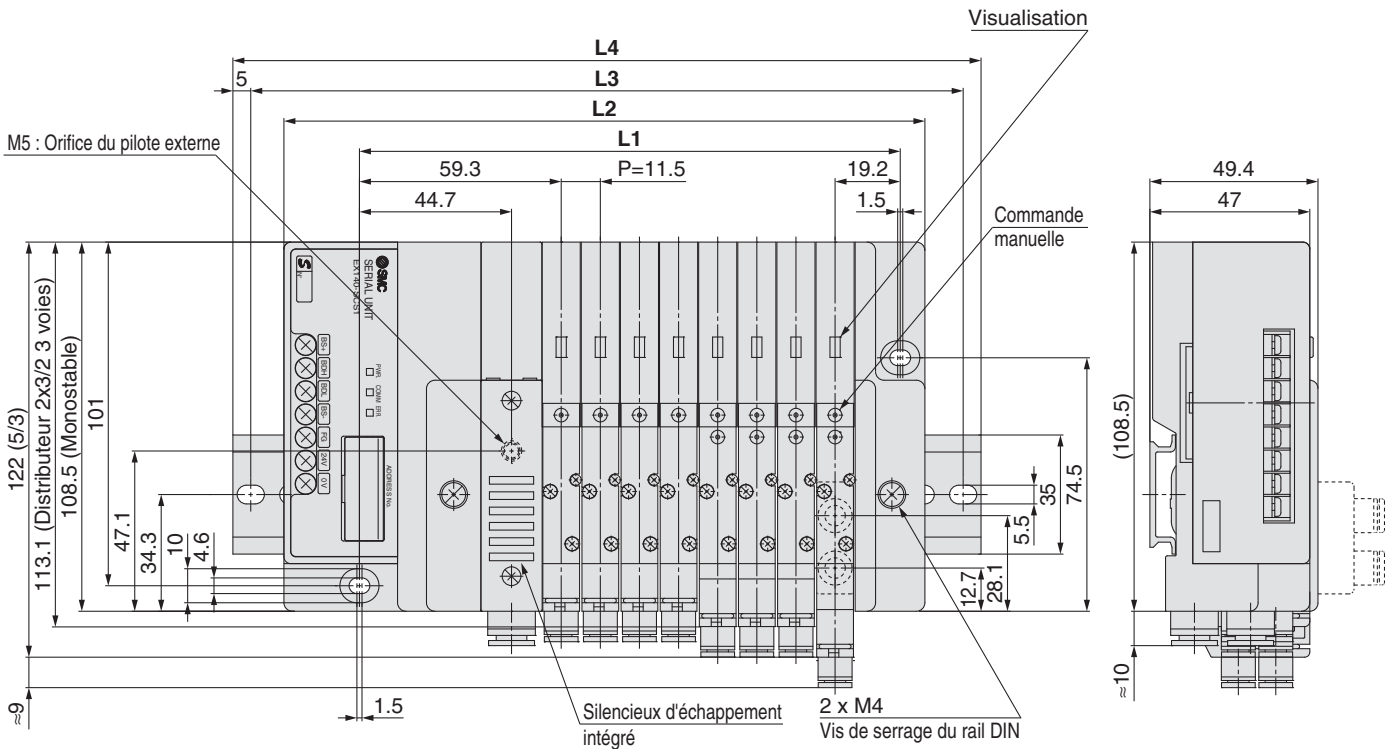
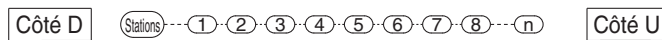
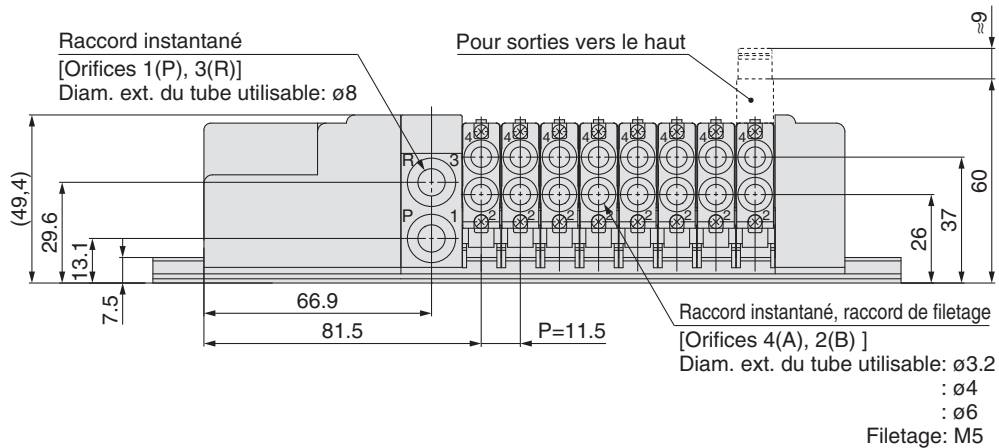

Dimensions [mm]

Formule : $L1 = 11.5n + 67$, $L2 = 11.5n + 96.5$ n: Stations (16 stations maximum)

L \ n	1	2	3	4	5	6	7	8	9	10	11	12	13	14	15	16
L1	78.5	90	101.5	113	124.5	136	147.5	159	170.5	182	193.5	205	216.5	228	239.5	251
L2	108	119.5	131	142.5	154	165.5	177	188.5	200	211.5	223	234.5	246	257.5	269	280.5
L3	137.5	150	162.5	162.5	175	187.5	200	212.5	225	237.5	250	262.5	275	287.5	300	300
L4	148	160.5	173	173	185.5	198	210.5	223	235.5	248	260.5	273	285.5	298	310.5	310.5

Modèle
embrochable

Mod. câble
embrochable

**SQ
1000**

**SQ
2000**

EX510

F
kit

P
kit

J
kit

T
kit

L
kit

S
kit

C
kit

**Options
d'embase**

Comment augmenter
le nombre de
stations d'embase

Construction

**Vue éclatée
de l'embase**

Passerelle EX510 Modèle embrochable

Série SQ2000



Pour commander les embases

SS5Q 23 - SB N 08 - D □ - □ - Q

● Série d'embase

2	SQ2000
---	--------

● Polarité de sortie du module SI

—	Commun positif
N	Commun négatif

● Stations

Symbole	Stations	Note
01	1 station	Câblage bistable
⋮	⋮	
08	8 stations	

Note) 16 stations max.
(Caractéristiques de câblage spécial)

● Conformité CE

● Orifices 1(P), 3(R)

—	Orifices 1(P), 3(R) Raccord instantané pour $\phi 10$
00T	Orifices 1(P), 3(R) Raccord instantané pour $\phi 3/8"$

● Option

—	Aucun
02 à 16 ⁽¹⁾	Longueur du rail DIN
B ⁽²⁾	Clapet antiretour pour prévention de la contre-pression
K ⁽³⁾	Caractéristiques du câblage spécifique (sauf câblage double)
N	Avec plaque d'identification (orifices latérales uniquement)
R	Caractéristiques du pilote externe
S	Silencieux intégré, échappement direct

Pour commander les embases

Exemple

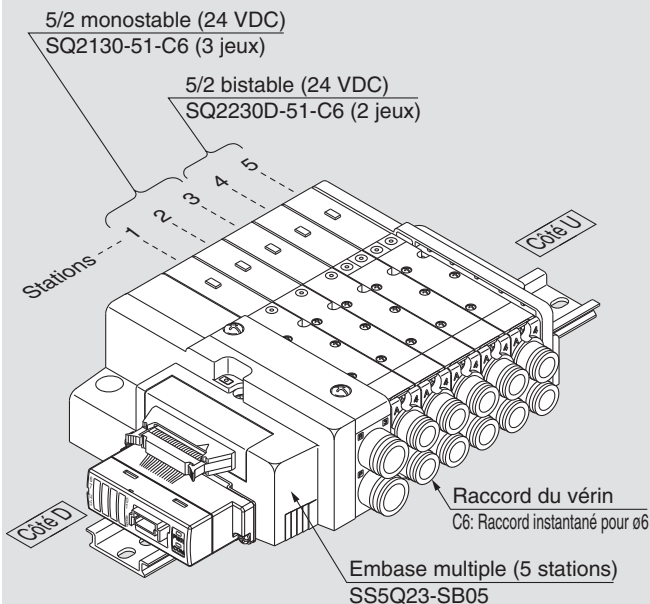

SS5Q23-SB05-D ... 1 jeu (kit SB, référence embase à 5 stations)
 * SQ2130-51-C6 3 jeux (Réf. distributeur monostable)
 * SQ2230D-51-C6 2 jeux (réf. distributeur bistable)

→ L'astérisque symbolise le bloc.
 A ajouter devant la référence du électrodistributeur, etc.
 → A placer dans l'ordre à commencer par la première station sur le côté D.

Ajouter les références de distributeurs et d'options sous la référence de l'embase. Lorsque les références sont compliquées, utilisez la fiche technique de l'embase.



Note 1) Spécifiez la longueur du rail DIN avec "D□" à la fin. (Indiquez le nombre de stations dans □.)
 Le numéro des stations qui peut s'afficher est plus long que le numéro de l'embase des stations.
 Exemple : -D09



Note 2) Lorsque "B" est sélectionné, toutes les stations sont équipées de clapet antiretour de contre-pression. Si le clapet antiretour de contre-pression est utilisé uniquement pour la station qui en a besoin, il faut alors spécifier la position de la station dans les spécifications de l'embase. ("B" n'est pas nécessaire)

Note 3) Spécifiez "K" pour les caractéristiques du câblage pour les cas ci-dessous.
 - Tous les câblages simples
 - Câblage simple/double
 - Quand il y a des stations qui ne nécessitent pas de câblage (ex. entretoise d'alimentation individuelle), spécifiez les caractéristiques de câblage dans la configuration d'embase de manière que le nombre d'électrodistributeurs ne dépasse pas 16. (Le câblage double est standard)

Note 4) Pour spécifier une ou plusieurs options, indiquez-les
 Exemple : -BKN

* Reportez-vous aux pages 47 à 54 pour les pièces en option de l'embase.

Montage sur rail DIN

Réf. unité SI

Symbole	Polarité de sortie du module SI	Réf. unité SI
—	Commun positif	EX510-S002B
N	Commun négatif	EX510-S102B

Reportez-vous au catalogue et le guide d'utilisation pour obtenir plus de précisions sur le système de transmission série à passerelle EX510.

A télécharger sur notre site Web : <http://www.smc.eu>



Pour commander les distributeurs

SQ 2 1 3 0 - 5 1 - C6 - - - Q

Série
2 SQ2000

Joint
0 Joint métallique
1 Joint élastique

Conformité CE

Action

1	5/2 monostable
2	5/2 bistable (double bobine) (1) Joint métallique Joint élastique
3	5/3 centre fermé
4	5/3 centre ouvert
5	5/3 centre pression
A (2)	Distributeur 3x3/2, 4 orifices
B (2)	Distributeur 3x3/2, 4 orifices
C (2)	Distributeur 3x3/2, 4 orifices

Note 1) Pour les caractéristiques des doubles bobines, le symbole de la "fonction" est "D".
Note 2) Seuls les joints élastique sont compatibles.

Fonction

Symbole	Caractéristiques
—	Standard (0.4 W)
B	Modèle réponse rapide (0.95 W)
D (1)	5/2 bistable (caractéristiques des doubles bobines)
N (2)	Commun négatif
R (3)	Pilotage externe

Avec/sans embase

—	M	MB
Sans embase	Avec embase	Avec embase, clapet antiretour de contre-pression
	* Le câble n'est pas inclus.	* Le câble n'est pas inclus.
• Pour commander avec des embases • En cas de distributeurs uniquement.	Pour ajouter des stations	

Orifice de fixation du bouchon

—	Aucun
A	Orifice 4 (A)
B	Orifice 2 (B)

Taille des cartouches de sorties

Symbole	Taille de l'orifice	Emplacement des orifices
C4	Raccord instantané pour ø4	Orifices latérales
C6	Raccord instantané pour ø6	
C8	Raccord instantané pour ø8	
L4	Raccord instantané pour ø4	(1) Orifices sur le haut
L6	Raccord instantané pour ø6	
L8	Raccord instantané pour ø8	

Note 1) Ce modèle peut être remplacé par une configuration à orifices latérales.
Note 2) Reportez-vous à la page 54 pour les raccords instantanés en pouce.

Commande manuelle

—	B	D
Modèle à poussoir non-verrouillable (outil requis)	Modèle verrouillable (outil requis)	Modèle à verrouillage coulissant (Modèle manuel) * Uniquement compatible avec le modèle à sorties latérales

Tension nominale

5 24 VDC

Note) LED/protection de circuit intégré.

Note 1) "D" est spécifié pour distributeur 5/2 bistable.
Note 2) Lorsque la polarité de sortie de l'unité SI est commun négatif, la caractéristique commune du électrodistributeur devrait être aussi commun négatif.
Note 3) Sauf pour les distributeurs à 3 voies bistable.
Note 4) Quand deux symboles ou plus sont spécifiés, les indiquer dans l'ordre alphabétique.

Modèle embrochable

Mod. câble embrochable

SQ 1000

SQ 2000

EX510

F kit

P kit

J kit

T kit

L kit

S kit

C kit

Options d'embase

Comment augmenter le nombre de stations d'embase

Construction

Vue éclatée de l'embase

Série SQ2000

Dimensions : SQ2000

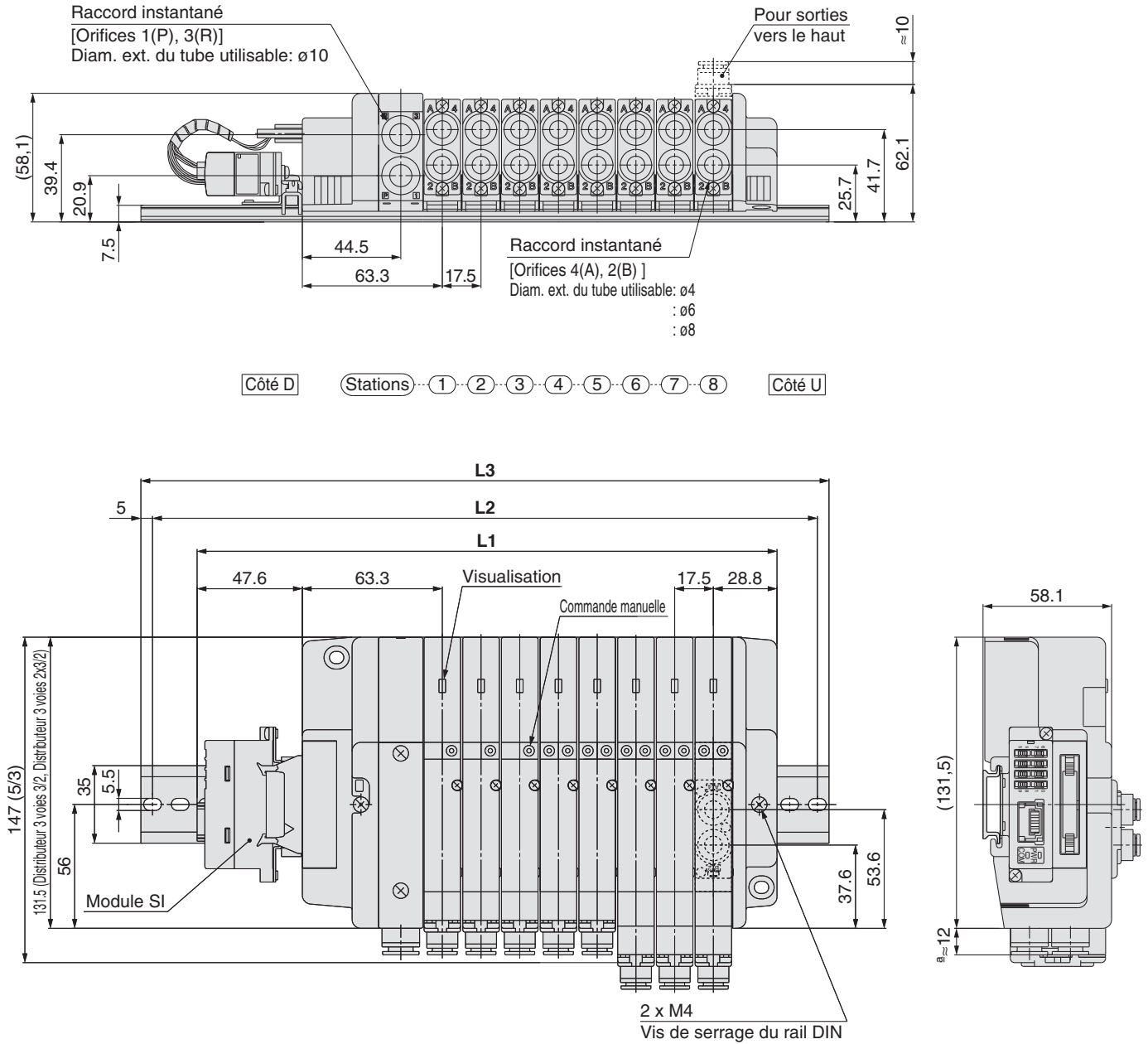

Dimensions [mm]

Formule : $L1 = 17.5n + 122$ n : Stations (16 stations maximum)

L \ n	1	2	3	4	5	6	7	8	9	10	11	12	13	14	15	16
L1	139.5	157	174.5	192	209.5	227	244.5	262	279.5	297	314.5	332	349.5	367	384.5	402
L2	162.5	187.5	200	212.5	237.5	250	275	287.5	300	325	337.5	362.5	375	387.5	412.5	425
L3	173	198	210.5	223	248	260.5	285.5	298	310.5	335.5	348	373	385.5	398	423	435.5

Modèle
embrochable

Mod. câble
embrochable

SQ
1000

SQ
2000

EX510

F
kit

P
kit

J
kit

T
kit

L
kit

S
kit

C
kit

Options
d'embase

Comment augmenter
le nombre de
stations d'embase

Construction

Vue éclatée
de l'embase

Modèle embrochable

Série SQ2000



Pour commander les embases

SS5Q23-08 FD2-D - - - Q

Stations

01	1 station
⋮	⋮
16	16 stations



Note) Le nombre maximum de stations dépend du type de connexions électriques. Reportez-vous à "Connexions électriques" pour plus de détails.

Montage sur embase

D	Modèle à montage rail DIN
E	Modèle à montage direct

Note) Reportez-vous en page 53 pour plus de détails.

Option

-	Aucun
02 à 16 (1)	Longueur du rail DIN
B (2)	Clapet antiretour pour prévention de la contre-pression
K (3)	Caractéristiques du câblage spécifique (sauf câblage double)
N	Avec plaque d'identification (orifices sur le côté uniquement)
R	pilotage externe
S	Silencieux intégré, échappement direct

Orifices 1(P), 3(R)

-	Orifices 1(P), 3(R) Raccord instantané pour ø10
00T	Orifices 1(P), 3(R) Raccord instantané pour ø3/8"

Conformité CE

Note 1) Spécifiez la longueur du rail DIN avec "D" à la fin. (Indiquez le nombre de stations dans □). Le numéro des stations qui peut s'afficher est plus long que le numéro de l'embase des stations. Exemple : -D09

Note 2) Lorsque "-B" est sélectionné, toutes les stations sont équipées de clapet antiretour de contre-pression. Si le clapet antiretour de contre-pression est utilisé uniquement pour la station qui en a besoin, il faut alors spécifier la position de la station dans les spécifications de l'embase. ("-B" n'est pas nécessaire)

Note 3) Spécifiez "-K" pour les caractéristiques du câblage pour les cas ci-dessous. (sauf pour le kit L)
- Tous les câblages simples
- Câblage simple/double.
- Quand il y a des stations qui ne nécessitent pas de câblage (ex. entretoise d'alimentation individuelle), spécifiez les caractéristiques de câblage dans la configuration d'embase de manière que le nombre de bobines ne dépasse pas les bobines. (Le câblage double est standard)

Note 4) Pour spécifier deux ou plusieurs options, indiquez-les dans l'ordre alphabétique. Exemple : -BKN
* Reportez-vous aux pages 47 à 54 pour les pièces en option de l'embase.

Connexion électrique

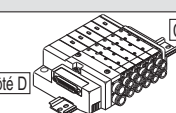
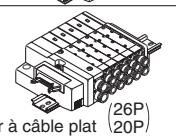
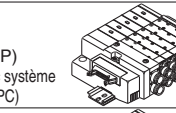
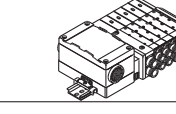
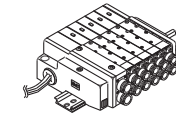
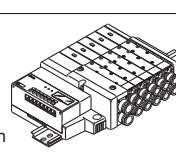
Type de kit	Emplacement du connecteur de câble	Caractéristiques du câble/module SI	Station (Câblage double)	Nombre de stations max. pour câblage spécifique	Nombre de bobines max. pour spécifications de câblage spéciales (2)
F kit Kit connecteur sub D 	Côté D	FD0	Kit connecteur sub D (25P), sans câble	1 à 12 stations	16 stations
		FD1	Kit connecteur sub D (25P), avec câble 1.5 m		
		FD2	Kit connecteur sub D (25P), avec câble 3.0 m		
		FD3	Kit connecteur sub D (25P), avec câble 5.0 m		
P kit Kit connecteur à câble plat (26P/20P) 	Côté D (1)	PD0	Kit câble plat (26P) sans câble	1 à 12 stations	16 stations
		PD1	Kit câble plat (26P), avec câble 1.5 m		
		PD2	Kit câble plat (26P), avec câble 3.0 m		
		PD3	Kit câble plat (26P), avec câble 5.0 m		
PDC Kit câble plat (20P) sans câble			1 à 9 stations	18	
J kit Câble plat (20P) (Compatible avec système de câblage pour PC) 	Côté D	JD0	Câble plat (20P) Compatible avec système de câblage pour PC	1 à 8 stations	16 stations
T kit Kit bornier 	Côté D	TD0	Kit bornier	1 à 10 stations	16 stations
L kit Kit câble 	Côté D	LD0	Kit câble avec câble de 0.6 m	1 à 12 stations	—
	Côté U	LU0			
	Côté D	LD1	Kit câble avec câble de 1.5 m		
	Côté U	LU1			
	Côté D	LD2	Kit câble avec câble de 3.0 m		
Côté U	LU2				
S kit Kit interface bus de terrain Système d'interface bus de terrain de type intégré EX140 (pour sorties)(3) 	Côté D	SDQ	DeviceNet	1 à 8 stations	16 stations
		SDR1	OMRON Corp.: CompoBus/S (16 points de sortie)		
		SDR2	OMRON Corp.: CompoBus/S (8 points de sortie)		
		SDV	CC-LINK		

Note 1) Commandez séparément le câble de type 20P pour le kit P.
Note 2) Indiquez le nombre de bobines de manière que le nombre maximum de stations ne soit pas dépassé (Le nombre de bobines est compté de la manière suivante : 1 pour bobine simple et 2 pour bobine double 3P et 4P).
Note 3) Reportez-vous au catalogue et le guide d'utilisation pour obtenir plus de précisions sur le système d'interface bus de terrain série de type intégré EX140 (pour la sortie). A télécharger sur notre site Web : <http://www.smc.eu> * Reportez-vous à la page 66 pour les pièces de rechange de l'embase.

Réf. unité SI

Symbole	Protocole	Réf. unité SI
SDQ	DeviceNet	EX140-SDN1
SDR1	OMRON Corp.: CompoBus/S (16 points de sortie)	EX140-SCS1
SDR2	OMRON Corp.: CompoBus/S (8 points de sortie)	EX140-SCS2
SDV	CC-LINK	EX140-SMJ1



Pour commander les distributeurs

SQ2 1 3 0 - **5** - **1** - **C6** - **Q**

● **Joint**

0	Joint métallique
1	Joint élastique

● **Conformité CE**

● **Action**

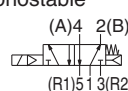
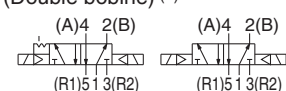
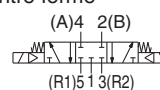
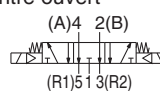
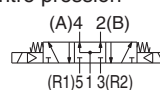
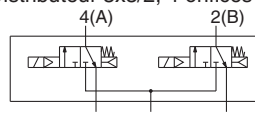
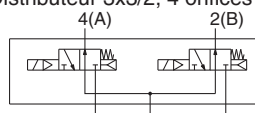
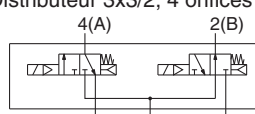
1	5/2 monostable  (A)4 2(B) (R1)5 1 3(R2) (P)
2	5/2 bistable (Double bobine) (1)  (A)4 2(B) (A)4 2(B) (R1)5 1 3(R2) (R1)5 1 3(R2) (P) (P) Joint métallique Joint élastique
3	5/3 centre fermé  (A)4 2(B) (R1)5 1 3(R2) (P)
4	5/3 centre ouvert  (A)4 2(B) (R1)5 1 3(R2) (P)
5	5/3 centre pression  (A)4 2(B) (R1)5 1 3(R2) (P)
A (2)	Distributeur 3x3/2, 4 orifices  4(A) 2(B) 5(R1) 1(P) 3(R2)
B (2)	Distributeur 3x3/2, 4 orifices  4(A) 2(B) 5(R1) 1(P) 3(R2)
C (2)	Distributeur 3x3/2, 4 orifices  4(A) 2(B) 5(R1) 1(P) 3(R2)

● **Fonction**

Note 1) Pour les caractéristiques des doubles bobines, le symbole de la "fonction" est "D".
Note 2) Seuls les joints élastique sont compatibles.

Symbole	Caractéristiques
—	Standard (0.4 W)
B	Modèle réponse rapide (0.95 W)
D (1)	5/2 bistable (caractéristiques des doubles bobines)
N (2)	Commun négatif
R (3)	Caractéristiques du pilote externe

Note 1) "D" est spécifié pour distributeur 5/2 bistable.
Note 2) Les caractéristiques de commun négatif ne sont pas disponibles pour le S kit.
Note 3) Sauf pour les distributeurs à 3 voies bistable.
Note 4) Quand deux symboles ou plus sont spécifiés, les indiquer dans l'ordre alphabétique.

● **Avec/sans embase**

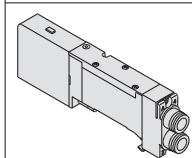
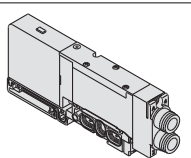
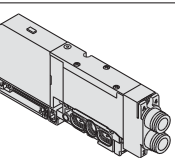
—	M	MB
Sans embase	Avec embase	Avec embase, clapet antiretour de contre-pression
		
	* Le câble n'est pas inclus.	* Le câble n'est pas inclus.
• Pour commander avec des embases • En cas de distributeurs uniquement.	Pour ajouter des stations	

● **Orifice de fixation du bouchon**

—	Aucun
A	Orifice 4 (A)
B	Orifice 2 (B)

● **Orifice du vérin**

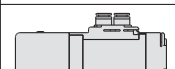
Symbole	Taille de l'orifice	Emplacement des orifices
C4	Avec raccord instantané pour ø4	Orifices latérales 
C6	Avec raccord instantané pour ø6	
C8	Avec raccord instantané pour ø8	
L4	Avec raccord instantané pour ø4	(1) Orifices ver le haut 
L6	Avec raccord instantané pour ø6	
L8	Avec raccord instantané pour ø8	

Note 1) Ce modèle peut être remplacé par une configuration à orifices latérales.
Note 2) Reportez-vous à la page 54 pour les raccords instantanés en pouce.

● **Commande manuelle**

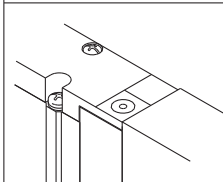
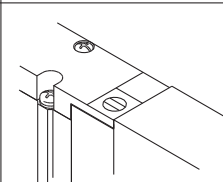
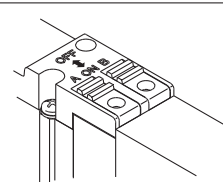
—	B	D
Modèle à poussoir non-verrouillable (outil requis)	Modèle verrouillable (outil requis)	Modèle à verrouillage coulissant (Modèle manuel) * Uniquement compatible avec le modèle à sorties latérales
		

● **Tension nominale**

5	24 VDC
6	12 VDC

Note 1) LED/ protection de circuit intégré.
Note 2) kit S : 24 VDC seulement

Modèle embrochable

Mod. câble embrochable

SQ 1000

SQ 2000

EX510

F kit

P kit

J kit

T kit

L kit

S kit

C kit

Options d'embase

Comment augmenter le nombre de stations d'embase

Construction

Vue éclatée de l'embase

Série SQ2000

Options d'embase

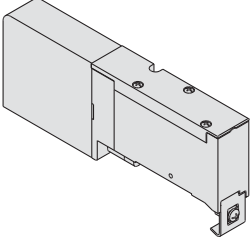
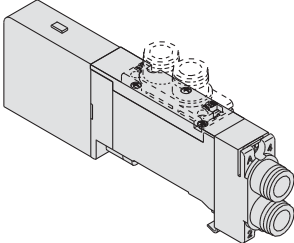
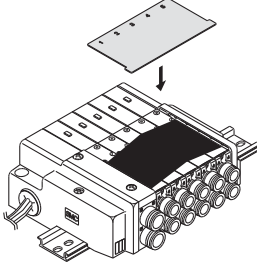
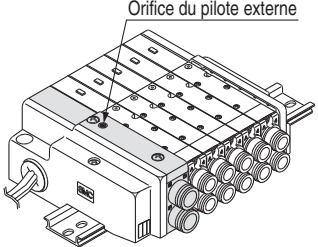
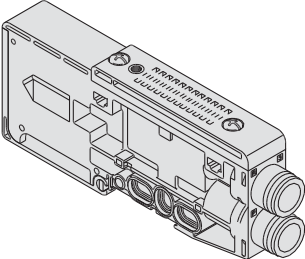
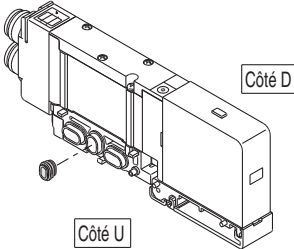
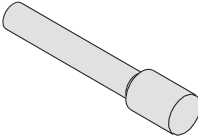
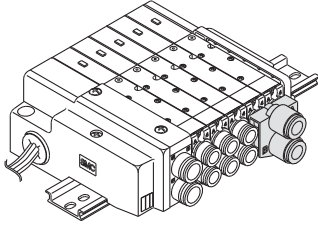
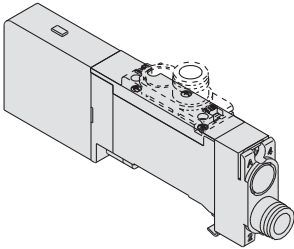
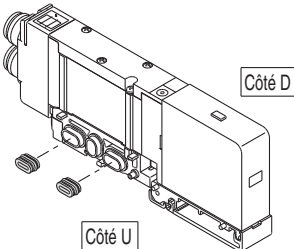
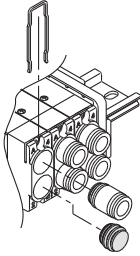
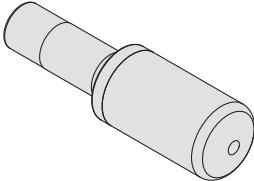
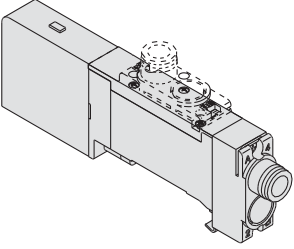
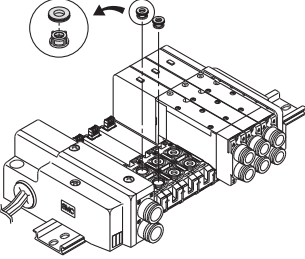
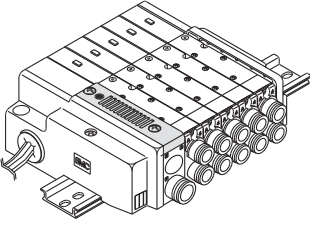
<p>Plaque d'obturation SSQ2000-10A-3 P.47</p> 	<p>Entretoise ALIM/ÉCH SSQ2000-PR1-3-^{C8}_{L8} P.48</p> 	<p>Plaque signalétique (-N) SSQ2000-N3-n P.50</p> 	<p>Caractéristiques du pilote externe (-R) P.51</p> <p>Orifice du pilote externe</p> 																																												
<p>Bloc ALIM/ÉCH SSQ2000-PR-3-C10(-S) P.47</p> 	<p>Bouchon de séparation ALIM. SSQ1000-B-R P.49</p> 	<p>Bouchon d'obturation KQ2P-04/06/08/10 P.50</p> 	<p>Ensemble raccord à débit double SSQ2000-52A-^{C10}_{N11} P.51</p> 																																												
<p>Entretoise ALIM SSQ2000-P-3-^{C8}_{L8} P.47</p> 	<p>Bouchon de séparation ECH. SSQ2000-B-R P.49</p> 	<p>Bouchon VVQZ2000-CP P.50</p> 	<p>Silencieux (Pour orifice d'échappement) P.51</p> 																																												
<p>Entretoise ÉCH SSQ2000-R-3-^{C8}_{L8} P.48</p> 	<p>Clapet antiretour (-B) SSQ2000-BP P.49</p> 	<p>Silencieux intégré, échappement direct (-S) P.50</p> 	<p>Caractéristiques de câblage spécial (-K) P.52</p> <p>Connecteur sub D</p> <table border="1"> <thead> <tr> <th colspan="2"></th> <th colspan="2">N° borne</th> </tr> </thead> <tbody> <tr> <td rowspan="13">140</td> <td>01</td> <td>BOB.A</td> <td>1 (-)</td> </tr> <tr> <td>02</td> <td>BOB.A</td> <td>14 (-)</td> </tr> <tr> <td>03</td> <td>BOB.A</td> <td>2 (-)</td> </tr> <tr> <td>04</td> <td>BOB.A</td> <td>15 (-)</td> </tr> <tr> <td>05</td> <td>BOB.A</td> <td>3 (-)</td> </tr> <tr> <td>06</td> <td>BOB.B</td> <td>16 (-)</td> </tr> <tr> <td>07</td> <td>BOB.A</td> <td>4 (-)</td> </tr> <tr> <td>08</td> <td>BOB.B</td> <td>17 (-)</td> </tr> <tr> <td>09</td> <td>BOB.A</td> <td>5 (-)</td> </tr> <tr> <td>10</td> <td>BOB.B</td> <td>18 (-)</td> </tr> <tr> <td>11</td> <td>BOB.A</td> <td>6 (-)</td> </tr> <tr> <td>12</td> <td>BOB.B</td> <td>19 (-)</td> </tr> <tr> <td>13</td> <td>COM.</td> <td>13 (+)</td> </tr> </tbody> </table> <p>N° de borne du connecteur</p> <p>Bien qu'en standard les produits sont équipés de câblage double, le câblage mixte simple et double est disponible sur demande.</p>			N° borne		140	01	BOB.A	1 (-)	02	BOB.A	14 (-)	03	BOB.A	2 (-)	04	BOB.A	15 (-)	05	BOB.A	3 (-)	06	BOB.B	16 (-)	07	BOB.A	4 (-)	08	BOB.B	17 (-)	09	BOB.A	5 (-)	10	BOB.B	18 (-)	11	BOB.A	6 (-)	12	BOB.B	19 (-)	13	COM.	13 (+)
		N° borne																																													
140	01	BOB.A	1 (-)																																												
	02	BOB.A	14 (-)																																												
	03	BOB.A	2 (-)																																												
	04	BOB.A	15 (-)																																												
	05	BOB.A	3 (-)																																												
	06	BOB.B	16 (-)																																												
	07	BOB.A	4 (-)																																												
	08	BOB.B	17 (-)																																												
	09	BOB.A	5 (-)																																												
	10	BOB.B	18 (-)																																												
	11	BOB.A	6 (-)																																												
	12	BOB.B	19 (-)																																												
	13	COM.	13 (+)																																												

Pour commander l'ensemble de l'embase

Exemple : Kit connecteur Sub D, avec câble (3 m)

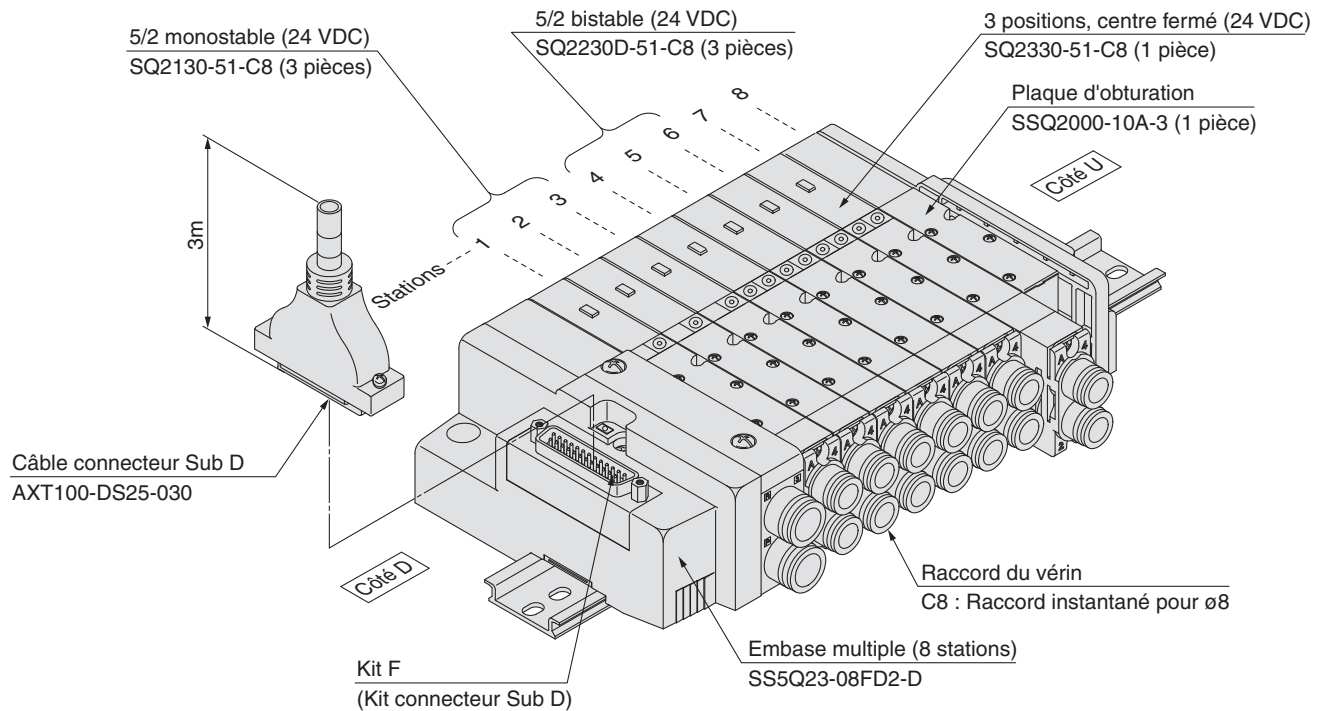

SS5Q23-08FD2-D ... 1 jeu (kit F embase à 8 stations)

* SQ2130-51-C8 ... 3 jeux (monostable 3/2)

* SQ2230D-51-C8 ... 3 jeux (bistable 2x3/2)

* SQ2330-51-C8 ... 1 jeu (3 positions, centre fermé)

* SSQ2000-10A-3 ... 1 jeu (Plaque d'obturation)

↳ L'astérisque symbolise le bloc. A ajouter devant la référence du électrodistributeur, etc.

Ajoutez les références du distributeur et des options dans l'ordre à partir de la première station du côté D. Lorsque les références sont compliquées, utilisez la fiche technique de l'embase.

Modèle embrochable

Mod. câble embrochable

SQ 1000

SQ 2000

EX510

F kit

P kit

J kit

T kit

L kit

S kit

C kit

Options d'embase

Comment augmenter le nombre de stations d'embase

Construction

Vue éclatée de l'embase

Caractéristiques du distributeur

Modèle

Série	Action	Joint	Modèle	Caractéristiques du débit (1)								Temps de réponse [ms] (2)		Masse [g]	
				1 → 4/2 (P → A/B)				4/2 → 5/3 (A/B → R1/R2)				Standard (0.4 W)	Temps de réponse court (0.95 W)		
				C[dm ³ /(s·bar)]	b	Cv	Q [L/min] (ANR) (Note 3)	C[dm ³ /(s·bar)]	b	Cv	Q [L/min] (ANR) (Note 3)				
SQ1000	2 positions	Monostable	Joint métallique	SQ2130	2.2	0.17	0.51	518	2.4	0.14	0.57	556	35 max.	20 max.	145
			Joint élastique	SQ2131	2.3	0.17	0.51	542	3.1	0.18	0.71	734	31 max.	24 max.	140
		Bistable	Joint métallique	SQ2230D	2.2	0.17	0.51	518	2.4	0.14	0.57	556	20 max.	15 max.	160
			Joint élastique	SQ2231D	2.3	0.17	0.51	542	3.1	0.18	0.71	734	26 max.	20 max.	155
	3 positions	Centre fermé	Joint métallique	SQ2330	1.9	0.17	0.46	448	2.1	0.15	0.47	489	56 max.	37 max.	180
			Joint élastique	SQ2331	1.9	0.17	0.46	448	1.8	0.29	0.47	455	44 max.	34 max.	175
		Centre ouvert	Joint métallique	SQ2430	1.9	0.17	0.46	448	2.4	0.14	0.55	556	56 max.	37 max.	180
			Joint élastique	SQ2431	1.9	0.17	0.46	448	3.1	0.14	0.65	719	44 max.	34 max.	175
		Centre sous pression	Joint métallique	SQ2530	2.3	0.17	0.51	542	2.1	0.18	0.47	497	56 max.	37 max.	180
			Joint élastique	SQ2531	2.5	0.17	0.56	589	1.8	0.30	0.47	458	44 max.	34 max.	175
4 positions	Double Distributeur 3/2	Joint élastique	SQ2 _{A B C} 31	1.5	0.17	0.40	353	1.5	0.17	0.40	353	34 max.	19 max.	155	

- Note 1) Valeurs pour le vérin avec sorties vers le haut de taille C8. CYL → valeurs du vérin à l'échappement. Le modèle à orifices sur le côté est d'environ 10% en moins.
 Note 2) Basé sur JIS B 8375-1981 (Valeurs pour une pression de 0.5MPa, avec LED/protection de circuit. Elles varient en fonction de la pression et de la qualité de l'air.)
 Note 3) Ces valeurs ont été calculées selon la norme ISO6358 et donnent le débit dans des conditions standard avec une pression d'alimentation de 0.6 MPa. (pression relative) et une chute de la pression de 0.1 MPa.

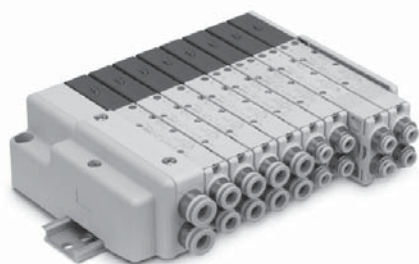

Symbole JIS

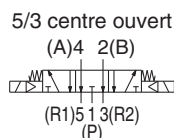
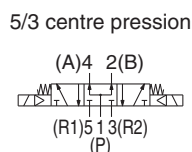
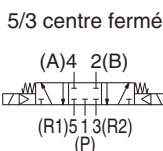
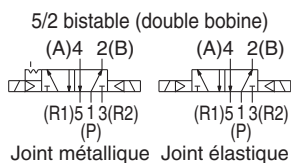
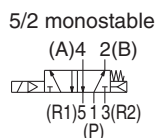

Caractéristiques

Caractéristiques du distributeur	Construction du distributeur	Joint métallique	Joint élastique
	Fluide	Air/gaz inerte	
Pression d'utilisation max.	0.7 MPa		
Pression d'utilisation sous pression	Monostable	0.1 MPa	0.15 MPa
	Bistable (double bobine)	0.1 MPa	0.1 MPa
	3 positions	0.1 MPa	0.2 MPa
	4 positions	—	0.15 MPa
Température ambiante du fluide	-10 à 50°C (1)		
Lubrification	Non obligatoire		
Commande manuelle du pilote	Modèle à poussoir (outils requis)/Modèle à blocage (outil requis) /Modèle à blocage coulissant (Modèle à commande manuelle)		
Résistance aux chocs/vibrations (2)	30/150 m/s ²		
Protection	Étanche à la poussière		
Caractéristiques de la bobine	Tension nominale de la bobine	12 VDC, 24 VDC	
	Variation de tension admissible	± 10% de la tension nominale	
	Classe d'isolation de la bobine	Equivalent à la classe B	
	Consommation électrique (courant)	24 VDC	0.4 W DC (17 mA), 0.95 W DC (40 mA) (3)
12 VDC		0.4 W DC (34 mA), 0.95 W DC (80 mA) (3)	

- Note 1) Utilisez de l'air sec pour éviter la condensation à basses températures.
 Note 2) Résistance aux vibrations : Aucun dysfonctionnement lorsque soumis au balayage de fréquence 45 et 2.000 Hz. Test réalisé à l'état activé et désactivé dans l'axe et perpendiculairement à l'axe du distributeur principal et de l'armature. (Condition initiale)
 Résistance aux chocs : Aucun dysfonctionnement lors du test de chocs (dans l'axe/perpendiculairement à l'axe du distributeur principal et de l'armature activé et désactivé une fois pour chaque statut.
 Note 3) Valeurs pour temps de réponse rapide

Distributeur 2x4/2, 3 orifices (A)

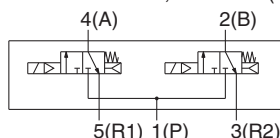

Distributeur 3x3/2, 4 orifices (B)

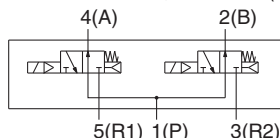

Distributeur 2x4/2, 3 orifices (C)

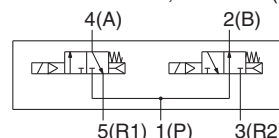

Caractéristiques de l'embase

Modèle standard	Caractéristiques de orifices		Nombre de distributeur	Type de connexion	Nombre de stations (3) (Câblage double)	Poids de 5 stations (4) [g]	Ajouter par station (4) [g]	
	Taille de l'orifice (1)							
	1(P), 3(R)	4(A), 2(B)						
SS5Q23-□□-□ (Silencieux intégré, échappement direct)	C10 (Pour ø10)	Latéral	SQ2□30 SQ2□31	Kit F : Connecteur sub D	1 à 12 stations	580	35	
				Kit P : Câble plat	26P	1 à 12 stations	580	35
	20P	1 à 9 stations						
	Haut (2)	L4 (pour ø4) L6 (pour ø6) L8 (pour ø8)		Haut (2)	Kit J : Câble plat Compatible avec système de câblage pour PC	1 à 8 stations	580	35
					Kit T : Bornier	1 à 10 stations	1 165	620
					Kit L : Câble	1 à 12 stations	620	50
Kit S : Interface bus de terrain			1 à 8 stations		650	35		

Note 1) Les raccords instantanés sont également disponibles en pouce. Pour plus de détails, reportez-vous à la page 54.
 Note 2) Ce modèle peut être remplacé par une configuration à orifices latérales.
 Note 3) Une option spécifique de câblage spécial est disponible pour augmenter le nombre maximum de stations. Pour plus d'informations, reportez-vous à la page 52.
 Note 4) Distributeurs exclus. Pour le poids des distributeurs, reportez-vous à la page 29.

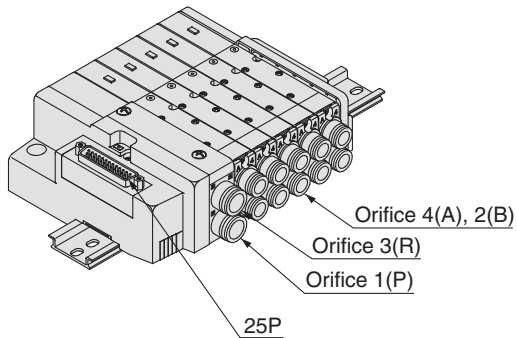

Kit F

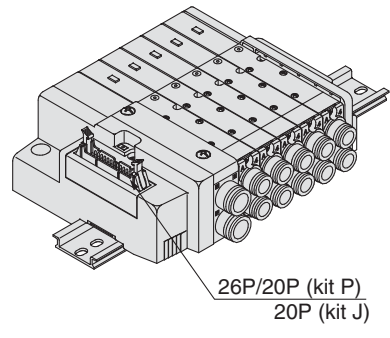

Kit P | Kit J

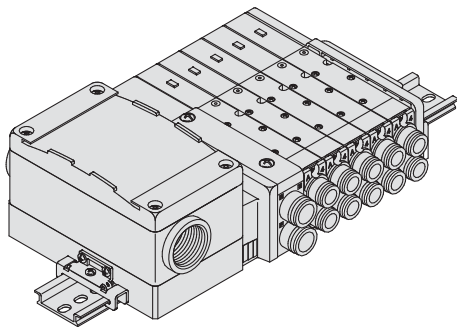

Kit T

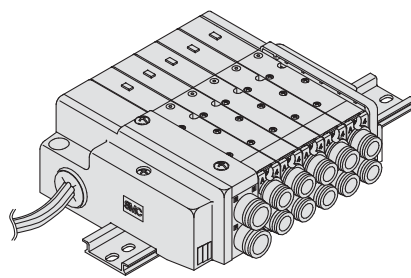

Kit L

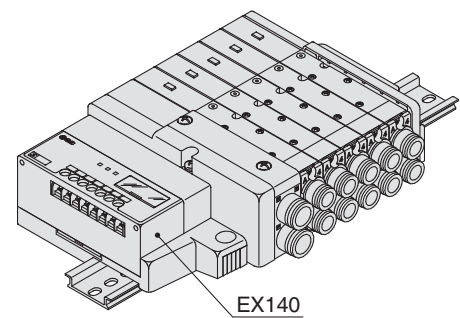

Kit S

Reportez-vous au catalogue et le guide d'utilisation pour obtenir plus de détails sur le système d'interface bus de terrain de type intégré EX140 (pour la sortie).
 A télécharger sur notre site Web : <http://www.smc.eu>

Modèle embrochable
 Mod. câble embrochable
 SQ 1000
 SQ 2000
 EX510
 F kit
 P kit
 J kit
 T kit
 L kit
 S kit
 C kit
 Options d'embase
 Comment augmenter le nombre de stations d'embase
 Construction
 Vue éclatée de l'embase

Série SQ2000

F Kit (Kit connecteur Sub D)

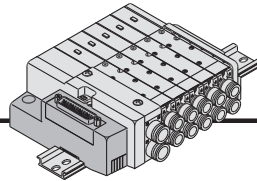

- L'utilisation d'un connecteur Sub D pour le branchement électrique simplifie et accélère les travaux de câblage.
- L'usage d'un connecteur Sub D pour câble plat (25P) conforme au standard MIL permet d'utiliser des connecteurs présents dans le commerce et d'avoir une grande interchangeabilité.
- L'interchangeabilité d'entrée du connecteur par le haut ou par le côté permet des changements ultérieurs en fonction de l'espace de montage.

Caractéristiques de l'embase

Série	Emplacement des orifices	Caractéristiques de orifices		Nombre maximum de stations (16 en semi-standard)
		1(P), 3(R)	4(A), 2(B)	
SQ2000	Latéral, Haut	C10	C4, C6, C8	12 stations (16 en semi-standard)

Connecteur D-sub (25 broches)

Ensemble câble

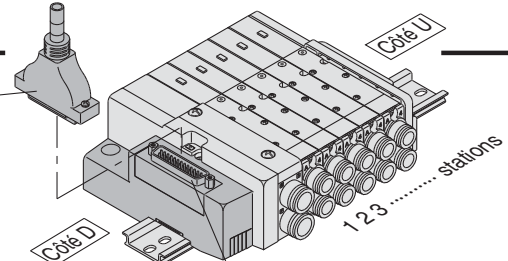

* Les distributeurs sont numérotés à partir du côté D.

Caractéristiques du câblage électrique

Connecteur sub D

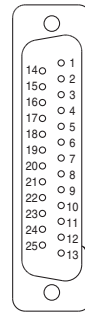

Etant donné que le câblage standard utilisé est le câblage double (raccordé à la BOB. A et BOB. B) est utilisé pour le branchement interne de chaque station (12 maxi.), indépendamment du type de distributeur et d'option.
La combinaison de câblage simple et double est disponible en option.
Pour plus de détails, reportez-vous à la page 52.

N° de borne du connecteur

Couleurs des fils du connecteur Sub B (AXT100-DS25-015/030/050)

	N° borne	Polarité	Couleur du câble	Point Marquage	
1 station	BOB. A 1	(-)	(+)	Noir	Aucun
	BOB. B 14	(-)	(+)	Jaune	Noir
2 stations	BOB. A 2	(-)	(+)	Marron	Aucun
	BOB. B 15	(-)	(+)	Rose	Noir
3 stations	BOB. A 3	(-)	(+)	Rouge	Aucun
	BOB. B 16	(-)	(+)	Bleu	Blanc
4 stations	BOB. A 4	(-)	(+)	Orange	Aucun
	BOB. B 17	(-)	(+)	Violet	Aucun
5 stations	BOB. A 5	(-)	(+)	Jaune	Aucun
	BOB. B 18	(-)	(+)	Gris	Aucun
6 stations	BOB. A 6	(-)	(+)	Rose	Aucun
	BOB. B 19	(-)	(+)	Orange	Noir
7 stations	BOB. A 7	(-)	(+)	Bleu	Aucun
	BOB. B 20	(-)	(+)	Rouge	Blanc
8 stations	BOB. A 8	(-)	(+)	Violet	Blanc
	BOB. B 21	(-)	(+)	Marron	Blanc
9 stations	BOB. A 9	(-)	(+)	Gris	Noir
	BOB. B 22	(-)	(+)	Rose	Rouge
10 stations	BOB. A 10	(-)	(+)	Blanc	Noir
	BOB. B 23	(-)	(+)	Gris	Rouge
11 stations	BOB. A 11	(-)	(+)	Blanc	Rouge
	BOB. B 24	(-)	(+)	Noir	Blanc
12 stations	BOB. A 12	(-)	(+)	Jaune	Rouge
	BOB. B 25	(-)	(+)	Blanc	Aucun
	COM. 13	(+)	(-)	Orange	Rouge

Caractéristiques du commun positif / Caractéristiques de commun négatif

Note) Utilisez des distributeurs de commun négatif avec des caractéristiques de commun négatif.

015
AXT100-DS25-030
050

(Le câble du connecteur sub D peut être commandé avec les embases.)
Reportez-vous à la commande de l'embase

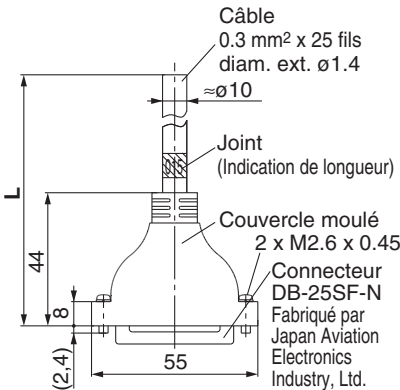
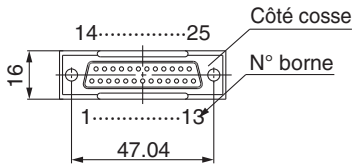

N° de bornier du câble du connecteur Sub D

N° du bornier	Couleur du fil	Indication
1	Noir	Aucun
2	Marron	Aucun
3	Rouge	Aucun
4	Orange	Aucun
5	Jaune	Aucun
6	Rose	Aucun
7	Bleu	Aucun
8	Violet	Blanc
9	Gris	Noir
10	Blanc	Noir
11	Blanc	Rouge
12	Jaune	Rouge
13	Orange	Rouge
14	Jaune	Noir
15	Rose	Noir
16	Bleu	Blanc
17	Violet	Aucun
18	Gris	Aucun
19	Orange	Noir
20	Rouge	Blanc
21	Marron	Blanc
22	Rose	Rouge
23	Gris	Rouge
24	Noir	Blanc
25	Blanc	Aucun

Ensemble câble connecteur sub-D

Câble longueur (L)	Réf. de l'ensemble	Note
1,5 m	AXT100-DS25-015	Câble
3 m	AXT100-DS25-030	0.3 mm² x
5 m	AXT100-DS25-050	25 fils

* Pour d'autres connecteurs qu'on trouve dans le commerce, utilisez un connecteur femelle à 25 broches conforme à MIL-C-24308.

* Utilisation impossible pour le transfert de câble.

* Des longueurs autres que celles indiquées ci-dessus sont également disponibles. Contactez SMC pour plus de détails.

Caractéristiques électriques

Élément	Caractéristiques
Résistance du conducteur $\Omega/\text{km}, 20^\circ\text{C}$	65 max.
Surtension admissible VAC, 1 min.	1000
Résistance d'isolation $\text{M}\Omega/\text{km}, 20^\circ\text{C}$	minimum 5

Exemples de fabricants de connecteurs

- Fujitsu, Ltd.
- Japan Aviation Electronics Industry, Ltd.
- J.S.T. Mfg. Co., Ltd.
- Hirose Electric Co., Ltd.

Note) Le rayon de courbure minimum pour les câbles du connecteur Sub B est de 20 mm.

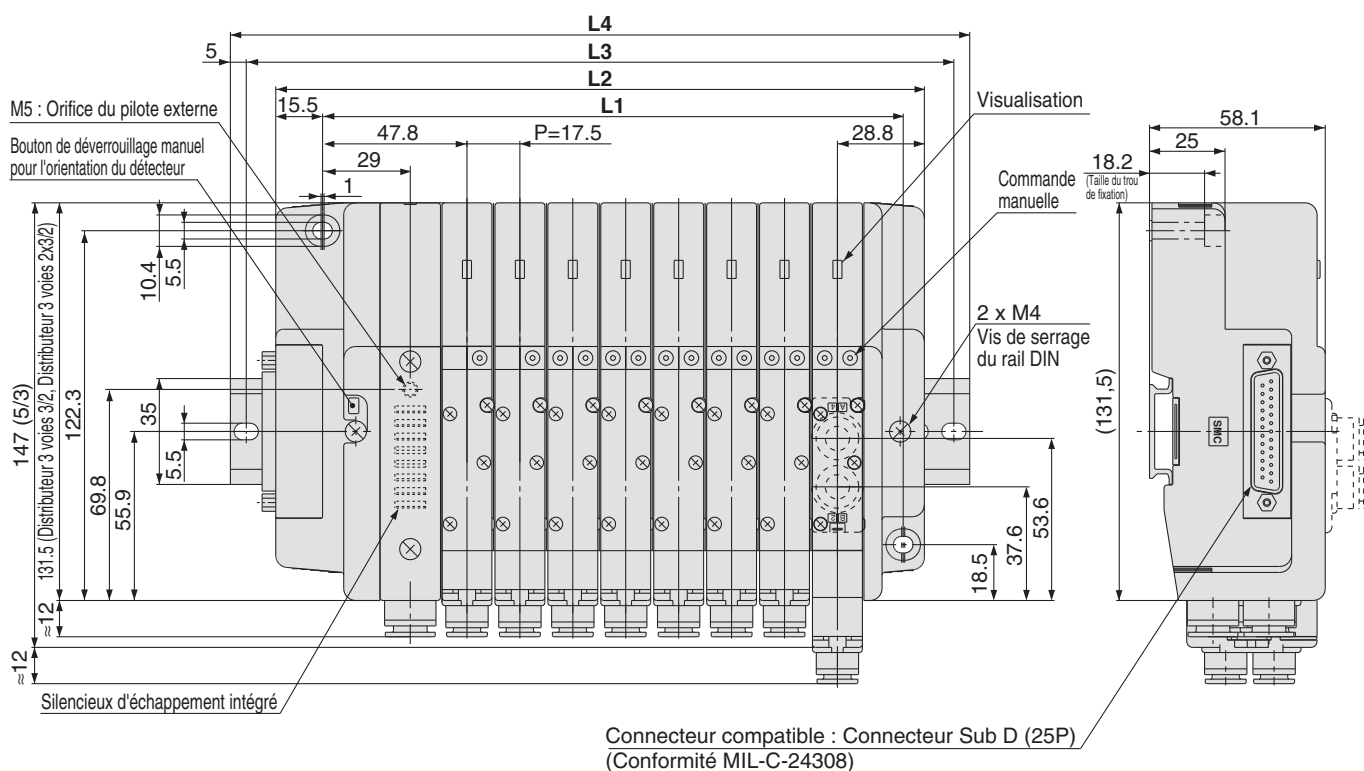
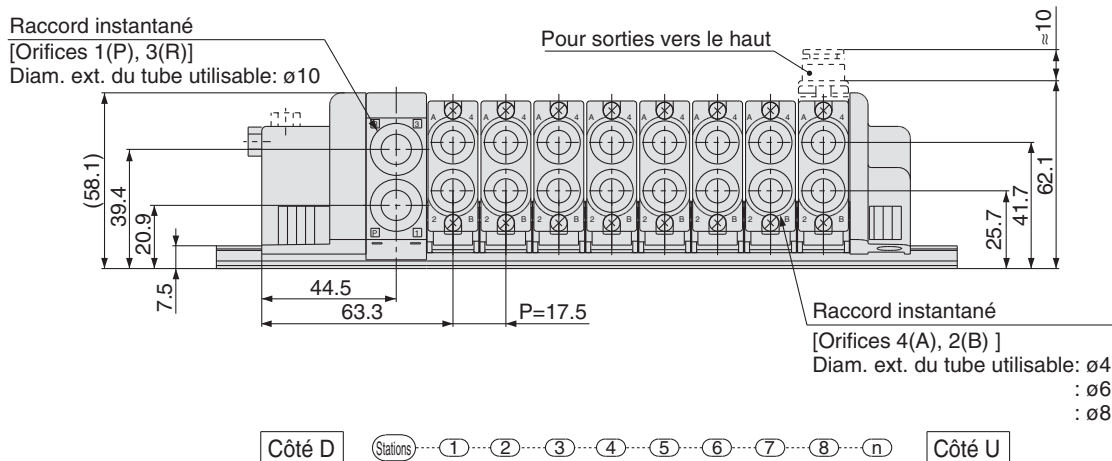

Dimensions [mm]

Formule : $L1 = 17.5n + 52$, $L2 = 17.5n + 74.5$ n: Stations (16 stations maximum)

L \ n	1	2	3	4	5	6	7	8	9	10	11	12	13	14	15	16
L1	69.5	87	104.5	122	139.5	157	174.5	192	209.5	227	244.5	262	279.5	297	314.5	332
L2	92	109.5	127	144.5	162	179.5	197	214.5	232	249.5	267	284.5	302	319.5	337	354.5
L3	112.5	137.5	150	175	187.5	200	225	237.5	262.5	275	287.5	312.5	325	350	362.5	375
L4	123	148	160.5	185.5	198	210.5	235.5	248	273	285.5	298	323	335.5	360.5	373	385.5

Modèle embrochable

Mod. câble embrochable

SQ 1000

SQ 2000

EX510

F kit

P kit

J kit

T kit

L kit

S kit

C kit

Options d'embase

Comment augmenter le nombre de stations d'embase

Construction

Vue éclatée de l'embase

P Kit (Connecteur de câble plat)

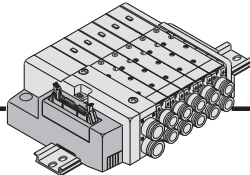

- Le connecteur de câble plat réduit le temps d'installation des connexions électriques.
- L'usage d'un connecteur pour câble plat (26P, 20P) conforme au standard MIL permet d'utiliser des connecteurs présents dans le commerce et d'avoir une grande interchangeabilité.
- La position latérale ou au-dessus peut être sélectionnée selon l'espace de fixation disponible.

Caractéristiques de l'embase

Série	Emplacement des orifices	Taille de l'orifice		Nombre maximum de stations (16 en semi-standard)
		1(P), 3(R)	4(A), 2(B)	
SQ2000	Latéral, Haut	C10	C4, C6, C8	12 stations (16 en semi-standard)

Câble plat (26, 20 broches)

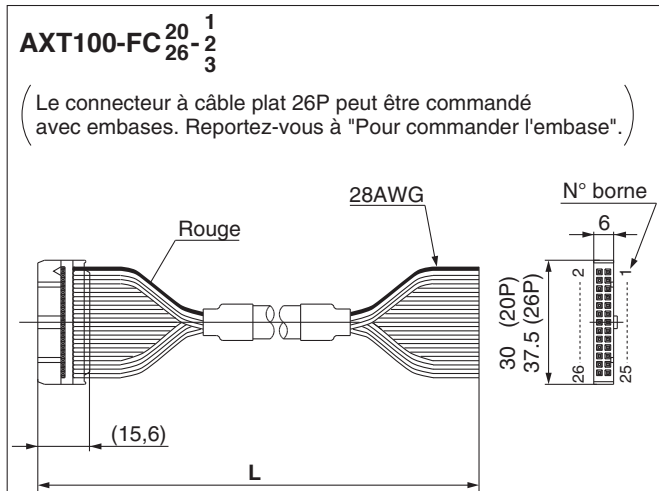

Ensemble connecteur câble plat

Longueur du câble (L)	Réf. de l'ensemble	
	26P	20P
1,5 m	AXT100-FC26-1	AXT100-FC20-1
3 m	AXT100-FC26-2	AXT100-FC20-2
5 m	AXT100-FC26-3	AXT100-FC20-3

- * Avec d'autres connecteurs du commerce, utilisez un modèle à 26 ou 20 broches conforme à MIL-C-83503 avec soulagement de traction.
- * Utilisation impossible pour le transfert de câble.
- * Des longueurs autres que celles indiquées ci-dessus sont également disponibles. Contactez SMC pour plus de détails.

Exemples de fabricants de connecteurs

- Hirose Electric Co., Ltd.
- Sumitomo 3M Limited
- Fujitsu Limited
- Japan Aviation Electronics Industry, Ltd.
- J.S.T. Mfg. Co., Ltd.
- Oki Electric Cable Co., Ltd.

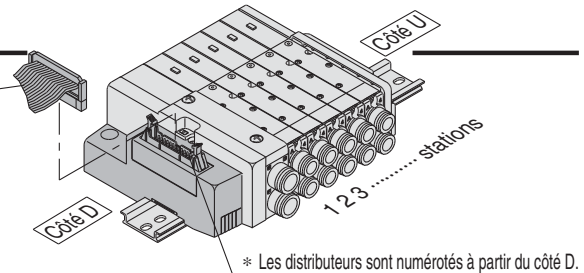

Caractéristiques du câblage électrique

Connecteur pour câble plat

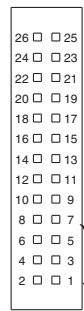

Le câblage double (raccordé à la BOB. A et BOB. B) est utilisé pour le câblage interne de chaque station indépendamment des types de distributeurs et des options. La combinaison de câblage simple et double est disponible en option. Pour plus de détails, reportez-vous à la page 52.

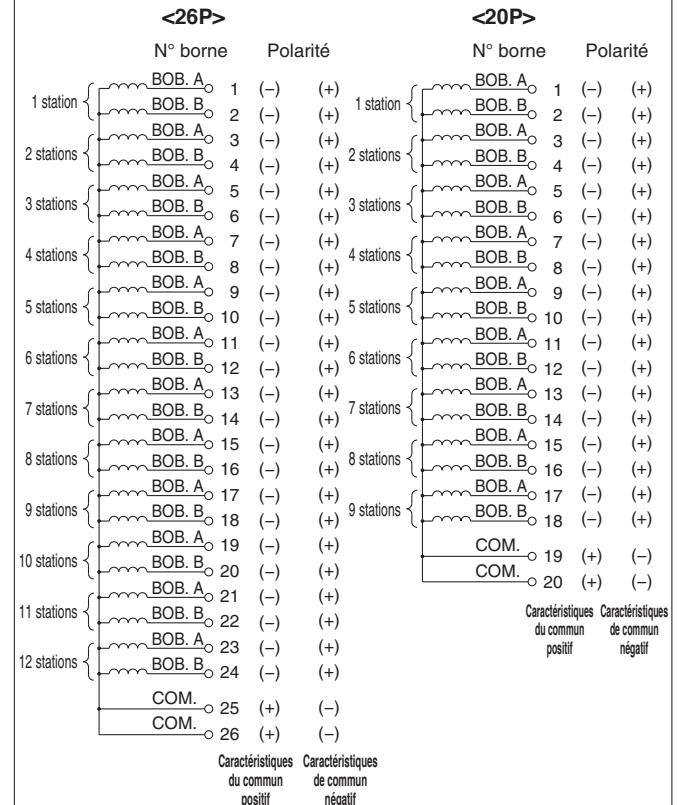

Note) Utilisez des distributeurs de commun négatif avec des caractéristiques de commun négatif.

Modèle embrochable

Mod. câble embrochable

SQ 1000

SQ 2000

EX510

F kit

P kit

J kit

T kit

L kit

S kit

C kit

Options d'embase

Comment augmenter le nombre de stations d'embase

Construction

Vue éclatée de l'embase

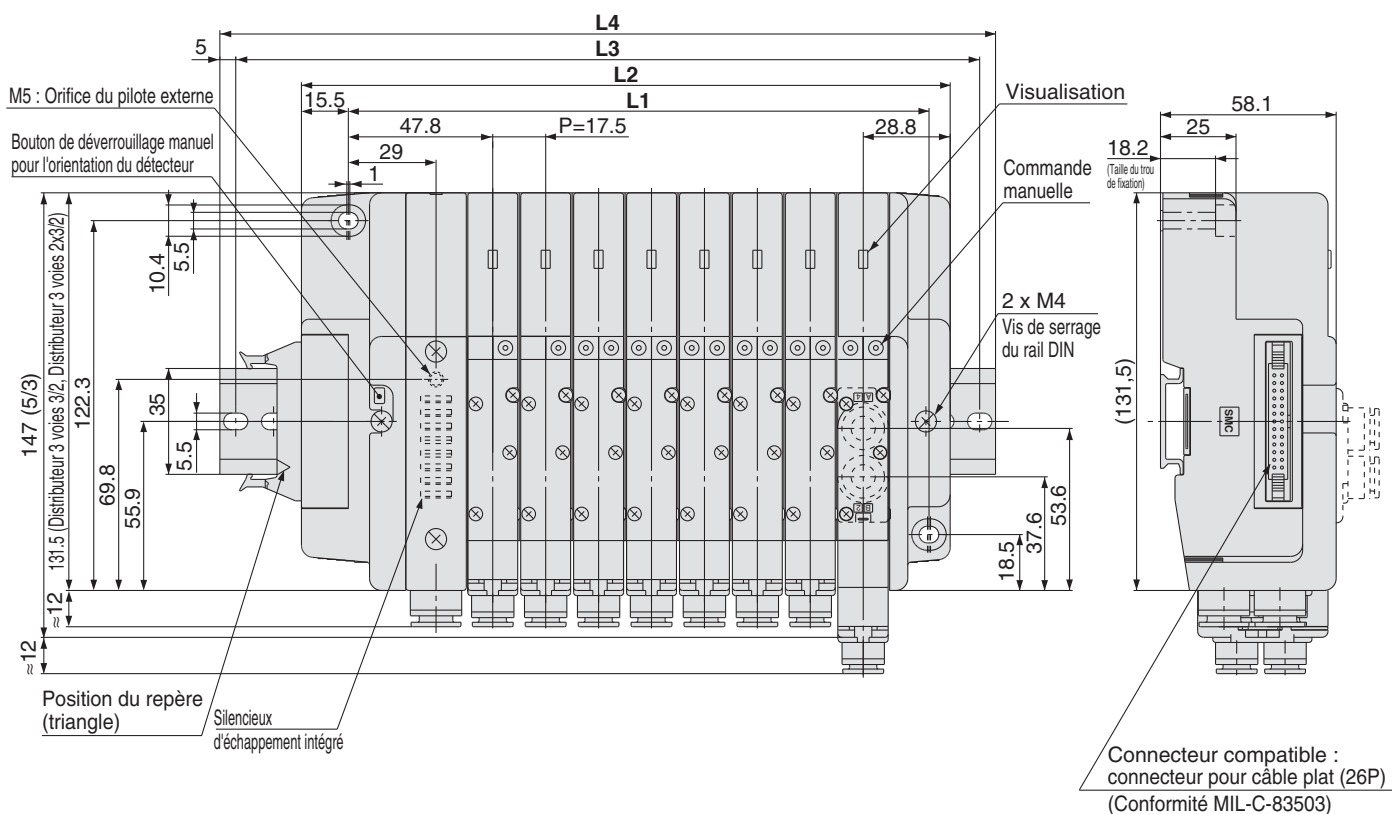
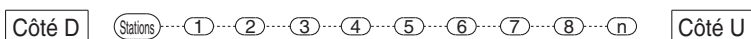
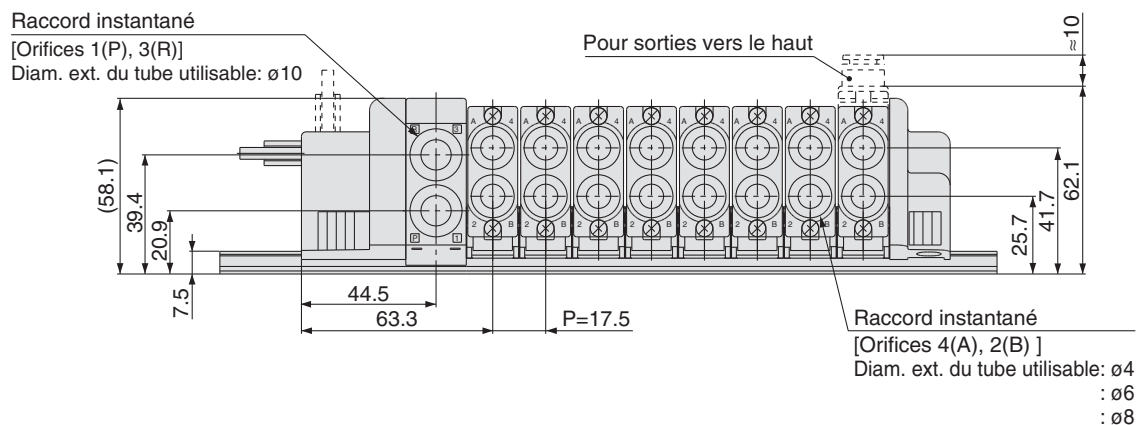

Dimensions [mm]

Formule : $L1 = 17.5n + 52$, $L2 = 17.5n + 74.5$ n: Stations (16 stations maximum)

L \ n	1	2	3	4	5	6	7	8	9	10	11	12	13	14	15	16
L1	69.5	87	104.5	122	139.5	157	174.5	192	209.5	227	244.5	262	279.5	297	314.5	332
L2	92	109.5	127	144.5	162	179.5	197	214.5	232	249.5	267	284.5	302	319.5	337	354.5
L3	112.5	137.5	150	175	187.5	200	225	237.5	262.5	275	287.5	312.5	325	350	362.5	375
L4	123	148	160.5	185.5	198	210.5	235.5	248	273	285.5	298	323	335.5	360.5	373	385.5

Série SQ2000

J

Kit (Kit câble plat compatible avec système de câblage PC)

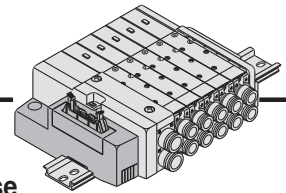

- Compatible avec le système de câblage PC.
- L'usage d'un connecteur pour câble plat (20P) conforme au standard MIL permet d'utiliser des connecteurs présents dans le commerce et d'avoir une grande interchangeabilité.
- La position latérale ou au-dessus peut être sélectionnée selon l'espace de fixation disponible.

Caractéristiques de l'embase

Série	Emplacement des orifices	Caractéristiques de orifices		Nombre maximum de stations
		Taille de l'orifice		
		1(P), 3(R)	4(A), 2(B)	
SQ2000	Latéral, Haut	C10	C4, C6, C8	8 stations (16 en semi-standard)

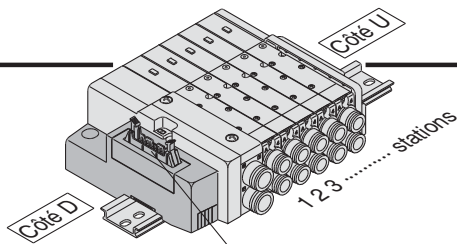

* Les distributeurs sont numérotés à partir du côté D.

Caractéristiques du câblage électrique

Le câblage double (raccordé à la BOB. A et BOB. B) est utilisé pour le câblage interne de chaque station indépendamment des types de distributeurs et des options.
La combinaison de câblage simple et double est disponible en option.
Pour plus de détails, reportez-vous à la page 52.

Connecteur pour câble plat

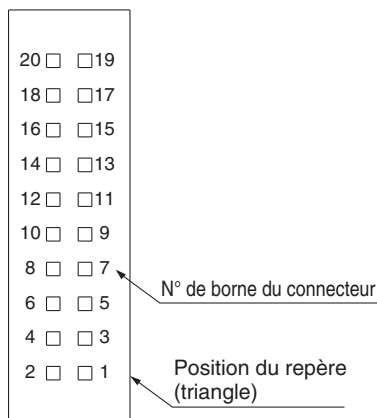

	N° borne	Polarité
1 station	BOB. A 20	(-) (+)
	BOB. B 18	(-) (+)
2 stations	BOB. A 16	(-) (+)
	BOB. B 14	(-) (+)
3 stations	BOB. A 12	(-) (+)
	BOB. B 10	(-) (+)
4 stations	BOB. A 8	(-) (+)
	BOB. B 6	(-) (+)
5 stations	BOB. A 19	(-) (+)
	BOB. B 17	(-) (+)
6 stations	BOB. A 15	(-) (+)
	BOB. B 13	(-) (+)
7 stations	BOB. A 11	(-) (+)
	BOB. B 9	(-) (+)
8 stations	BOB. A 7	(-) (+)
	BOB. B 5	(-) (+)
	4	(-) (+)
	3	(-) (+)
	COM. 2	(+) (-)
	COM. 1	(+) (-)

Caractéristiques de commun positif

Caractéristiques de commun négatif ^{Note)}



Note) Utilisez des distributeurs de commun négatif avec des caractéristiques de commun négatif.
Pour plus d'informations concernant le système de câblage PC, veuillez consulter le catalogue "Système de câblage PC" (CAT.E02-20).

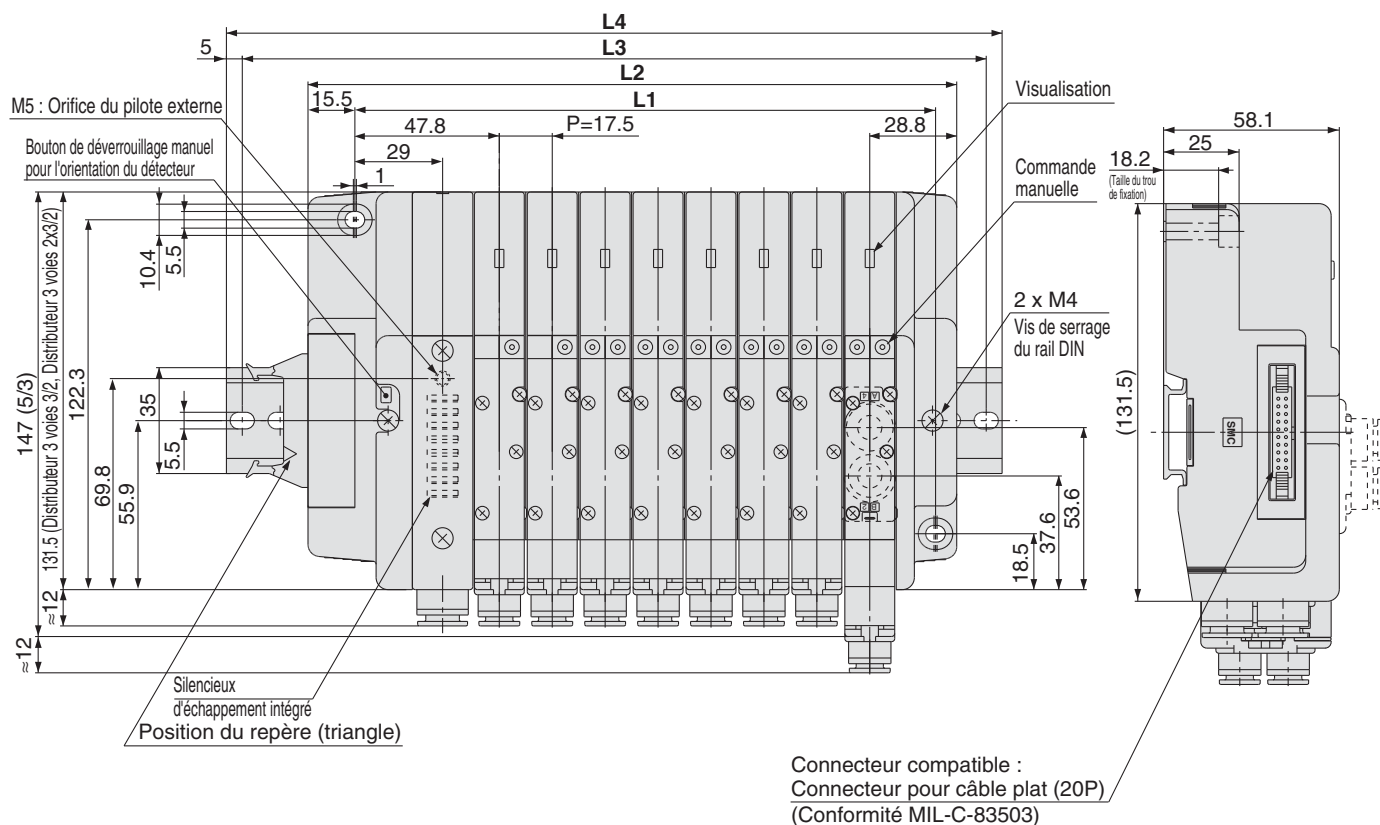
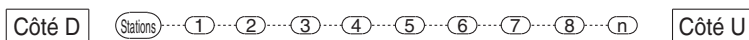
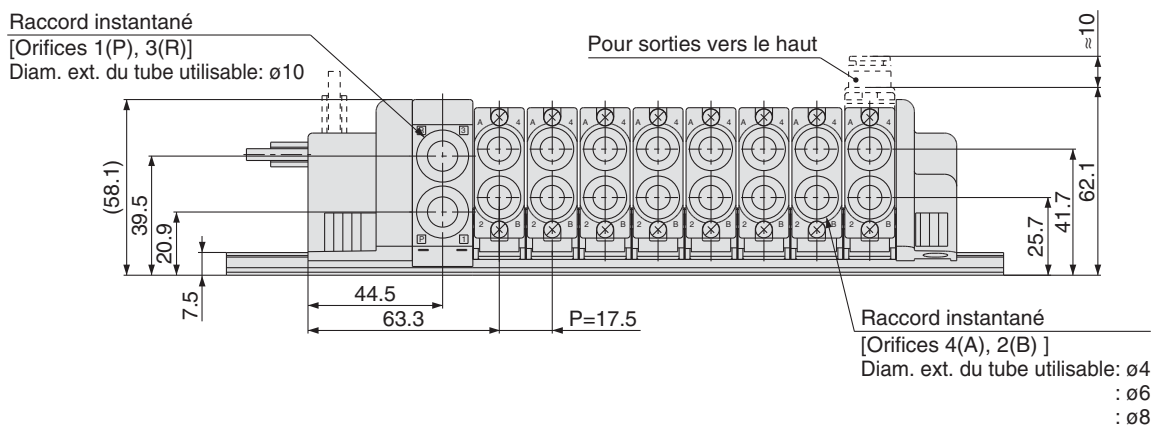

Dimensions [mm]

Formule : $L1 = 17.5n + 52$, $L2 = 17.5n + 74.5$ n: Stations (16 stations maximum)

L \ n	1	2	3	4	5	6	7	8	9	10	11	12	13	14	15	16
L1	69.5	87	104.5	122	139.5	157	174.5	192	209.5	227	244.5	262	279.5	297	314.5	332
L2	92	109.5	127	144.5	162	179.5	197	214.5	232	249.5	267	284.5	302	319.5	337	354.5
L3	112.5	137.5	150	175	187.5	200	225	237.5	262.5	275	287.5	312.5	325	350	362.5	375
L4	123	148	160.5	185.5	198	210.5	235.5	248	273	285.5	298	323	335.5	360.5	373	385.5

Série SQ2000

T Kit (Kit bornier)

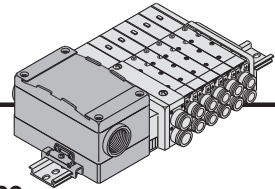

- Ce kit est muni d'un petit bornier à l'intérieur de la boîte de connexion. L'orifice d'entrée du câble électrique (G3/4) permet le branchement électrique.
- Le nombre maximum de stations est 10 (16 en semi-standard).

Caractéristiques de l'embase

Série	Emplacement des orifices	Caractéristiques de orifices		Nombre maximum de stations
		1(P), 3(R)	4(A), 2(B)	
SQ2000	Latéral, Haut	C10	C4, C6, C8	10 stations (16 en semi-standard)

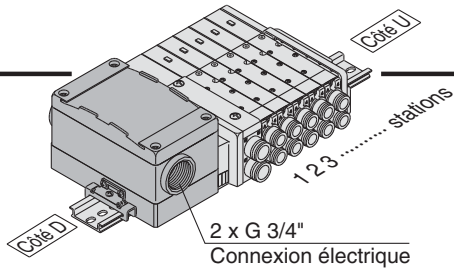

* Les distributeurs sont numérotés à partir du côté D.

Caractéristiques du câblage électrique

Tout comme les spécifications de câblage électrique standard, le câblage double (connecté à BOB. A et BOB. B) est adapté pour le câblage interne de chaque station (10 max.), indépendamment du type de distributeur et des options. La combinaison de câblage simple et double est disponible en option. Pour plus de détails, reportez-vous à la page 52.

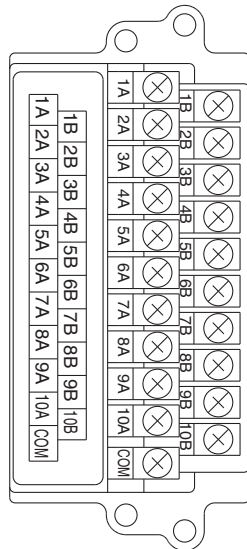

	N° borne	Polarité
1 station	BOB. A 1A	(-) (+)
	BOB. B 1B	(-) (+)
2 stations	BOB. A 2A	(-) (+)
	BOB. B 2B	(-) (+)
3 stations	BOB. A 3A	(-) (+)
	BOB. B 3B	(-) (+)
4 stations	BOB. A 4A	(-) (+)
	BOB. B 4B	(-) (+)
5 stations	BOB. A 5A	(-) (+)
	BOB. B 5B	(-) (+)
6 stations	BOB. A 6A	(-) (+)
	BOB. B 6B	(-) (+)
7 stations	BOB. A 7A	(-) (+)
	BOB. B 7B	(-) (+)
8 stations	BOB. A 8A	(-) (+)
	BOB. B 8B	(-) (+)
9 stations	BOB. A 9A	(-) (+)
	BOB. B 9B	(-) (+)
10 stations	BOB. A 10A	(-) (+)
	BOB. B 10B	(-) (+)
	COM.	(+) (-)



Note) Utilisez des distributeurs de commun négatif avec des caractéristiques de commun négatif.

Caractéristiques de commun positif
Caractéristiques de commun négatif (Note)

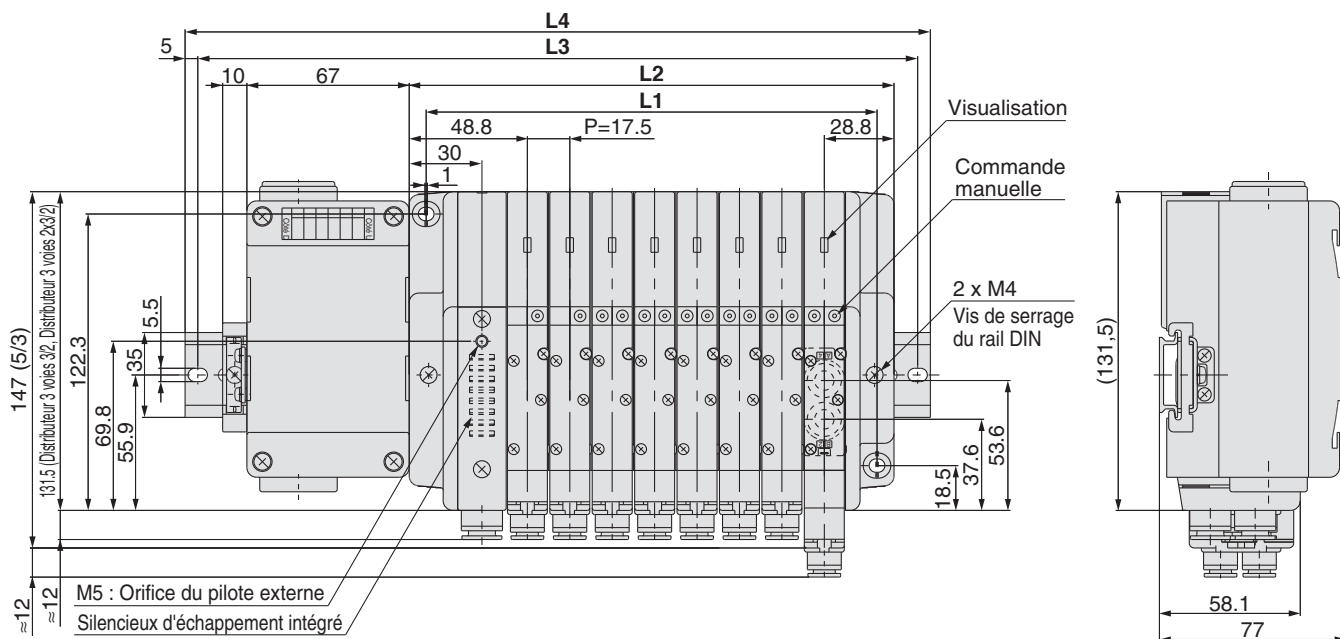
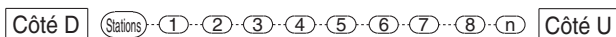
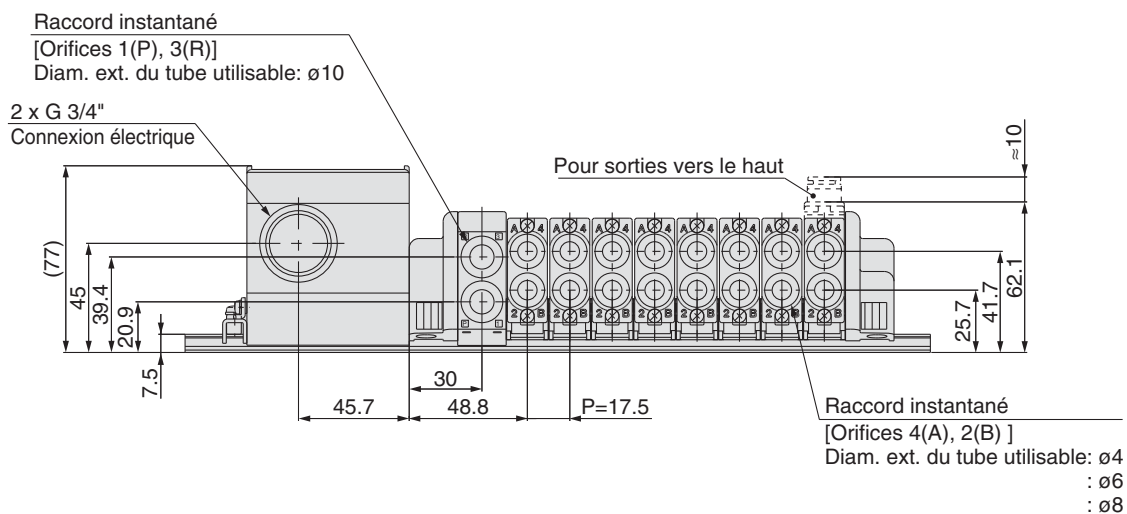

Dimensions [mm]

Formule : $L1 = 17.5n + 46$, $L2 = 17.5n + 60$ n: Stations (16 stations maximum)

L	n	1	2	3	4	5	6	7	8	9	10	11	12	13	14	15	16
L1		63.5	81	98.5	116	133.5	151	168.5	186	203.5	221	238.5	256	273.5	291	308.5	326
L2		77.5	95	112.5	130	147.5	165	182.5	200	217.5	235	252.5	270	287.5	305	322.5	340
L3		175	200	212.5	237.5	250	262.5	287.5	300	325	337.5	350	375	387.5	412.5	425	437.5
L4	Montage sur rail DIN	185.5	210.5	223	248	260.5	273	298	310.5	335.5	348	360.5	385.5	398	423	435.5	448
	Montage direct	160.5	173.0	198.0	210.5	235.5	248.0	260.5	285.5	298.0	323.0	335.5	348.0	373.0	385.5	410.5	423.0

Série SQ2000

L Kit (Câble)

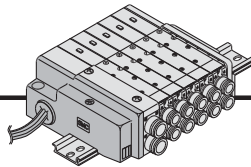

● Modèle à connexion électrique directe

Caractéristiques de l'embase

Série	Caractéristiques de orifices			Nombre maximum de stations
	Emplacement des orifices	Taille de l'orifice		
SQ2000	Latéral, Haut	1(P), 3(R)	4(A), 2(B)	12 stations
		C10	C4, C6, C8	

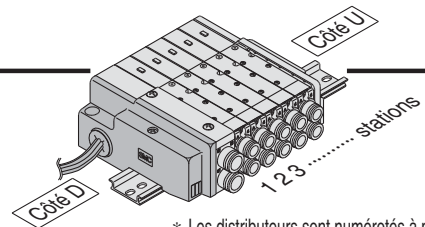

* Les distributeurs sont numérotés à partir du côté D.

● Caractéristiques du câblage : Caractéristiques du commun positif

Trois câbles inclus par station indépendamment des distributeurs utilisés. Parmi les trois fils, le fil rouge correspond au COM.

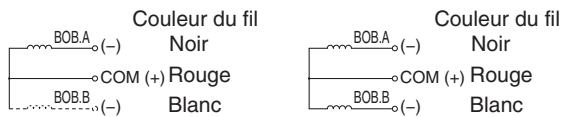

Bobine simple

Bobine double

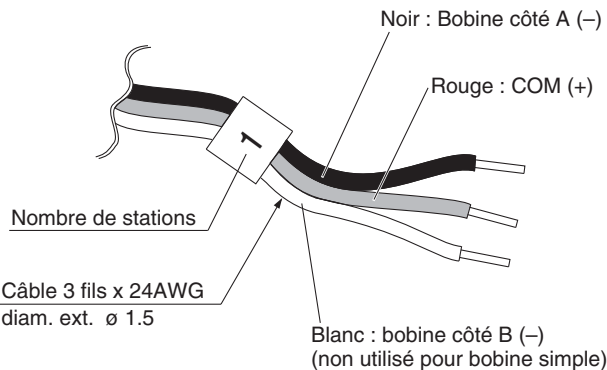

● Caractéristiques du câblage : Caractéristiques du commun négatif (semi-standard)

Trois câbles inclus par station indépendamment des distributeurs utilisés. Parmi les trois fils, le noir correspond au fil COM.

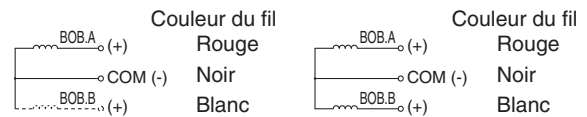

Bobine simple

Bobine double

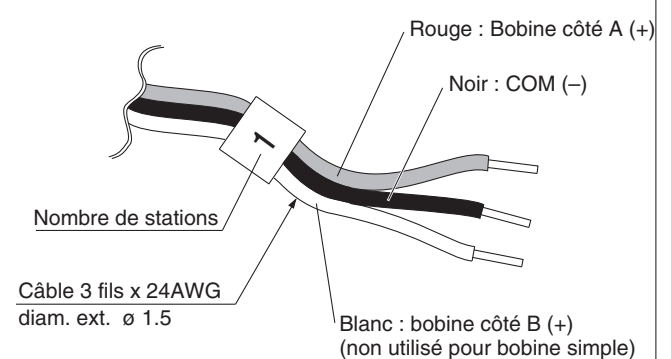

Note) Utilisez des distributeurs de commun négatif avec des caractéristiques de commun négatif.

Caractéristiques de commun négatif

Les références suivantes sont pour les caractéristiques de commun négatif.

● Pour commander les distributeurs de commun négatif (exemple)

SQ2130 N -51-C6

• Caractéristiques de commun négatif

● Pour commander les embases de commun négatif (exemple)

SS5Q23-08 LD1 N-D N

Stations •
Type de kit •
Option •
Modèle à montage rail DIN •
Caractéristiques de commun négatif •

Raccord instantané
[Orifices 1(P), 3(R)]
Diam. ext. du tube utilisable: $\varnothing 10$

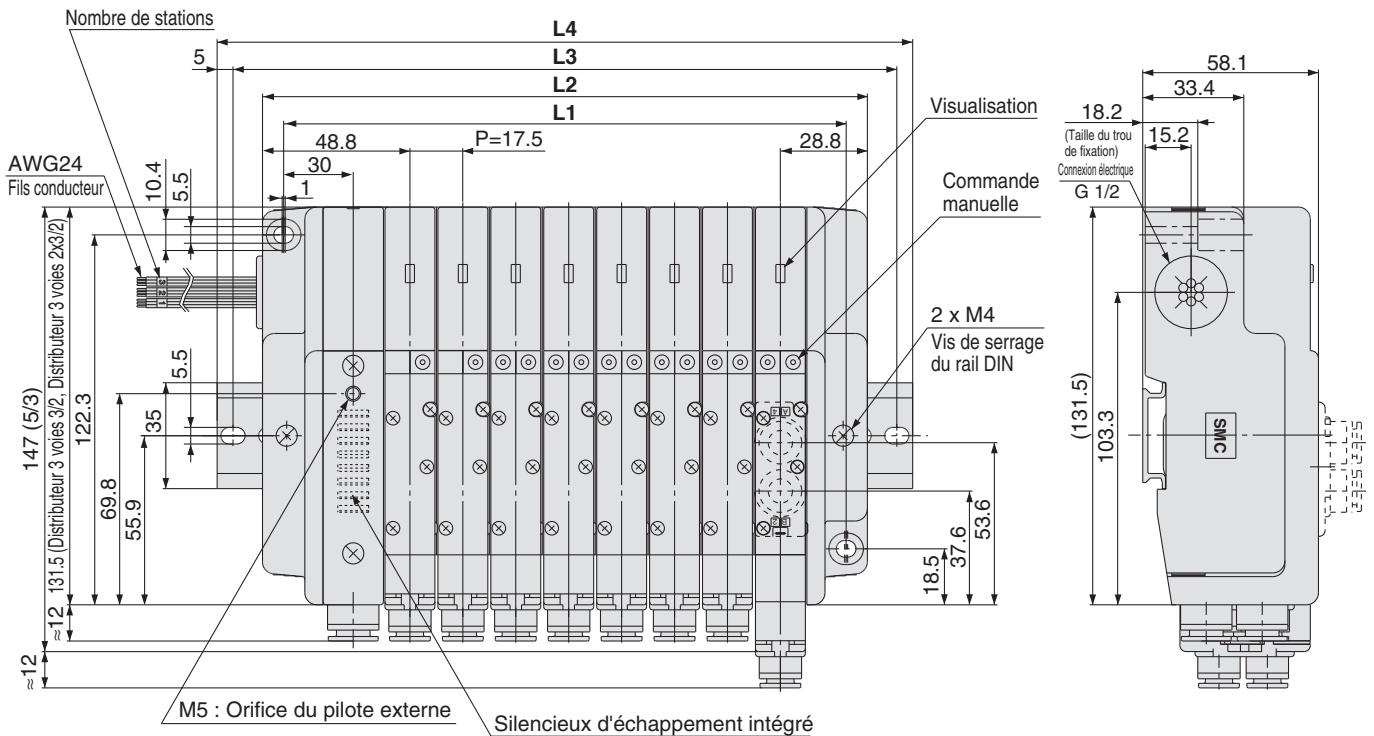
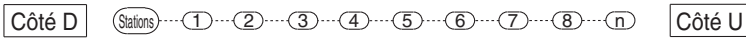
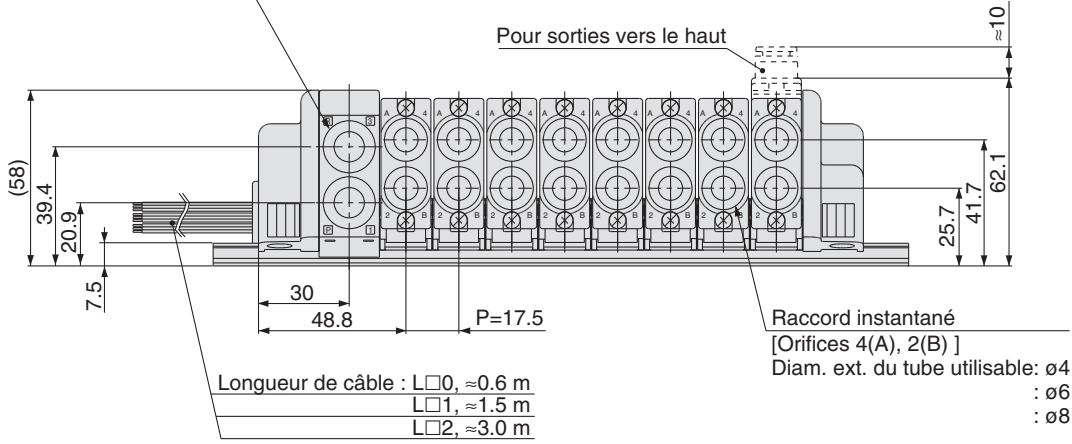

Dimensions [mm] Formule : $L1 = 17.5n + 46$, $L2 = 17.5n + 60$ n: Stations (12 stations maximum)

L \ n	1	2	3	4	5	6	7	8	9	10	11	12
L1	63.5	81	98.5	116	133.5	151	168.5	186	203.5	221	238.5	256
L2	77.5	95	112.5	130	147.5	165	182.5	200	217.5	235	252.5	270
L3	100	125	137.5	150	175	187.5	212.5	225	237.5	262.5	275	300
L4	110.5	135.5	148	160.5	185.5	198	223	235.5	248	273	285.5	310.5

Modèle embrochable

Mod. câble embrochable

SQ 1000

SQ 2000

EX510

F kit

P kit

J kit

T kit

L kit

S kit

C kit

Options d'embase

Comment augmenter le nombre de stations d'embase

Construction

Vue éclatée de l'embase

Série SQ2000

S

kit (Interface bus de terrain)

Système d'interface bus de terrain de type intégré EX140 (pour sorties)

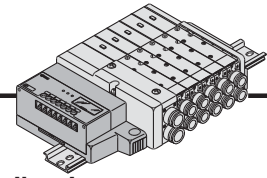

- Le système d'interface bus de terrain simplifie les travaux de branchement en diminuant la quantité de câblage et en économisant de l'espace.
- Le nombre maxi de stations est de 12 (16 en semi-standard)
Uniquement pour le modèle J2 et R2, le nombre maximum de stations est 4 (8 en semi-standard).

Reportez-vous au catalogue et le guide d'utilisation pour obtenir plus de précisions sur le système d'interface bus de terrain de type intégré EX140 (pour la sortie).

A télécharger sur notre site Web : <http://www.smc.eu>

Caractéristiques de l'embase

Série	Caractéristiques de orifices		Nombre maximum de stations (16 en semi-standard)
	Emplacement des orifices	Taille de l'orifice	
SQ2000	Latéral, Haut	1(P), 3(R)	8 stations (16 en semi-standard)
		4(A), 2(B)	

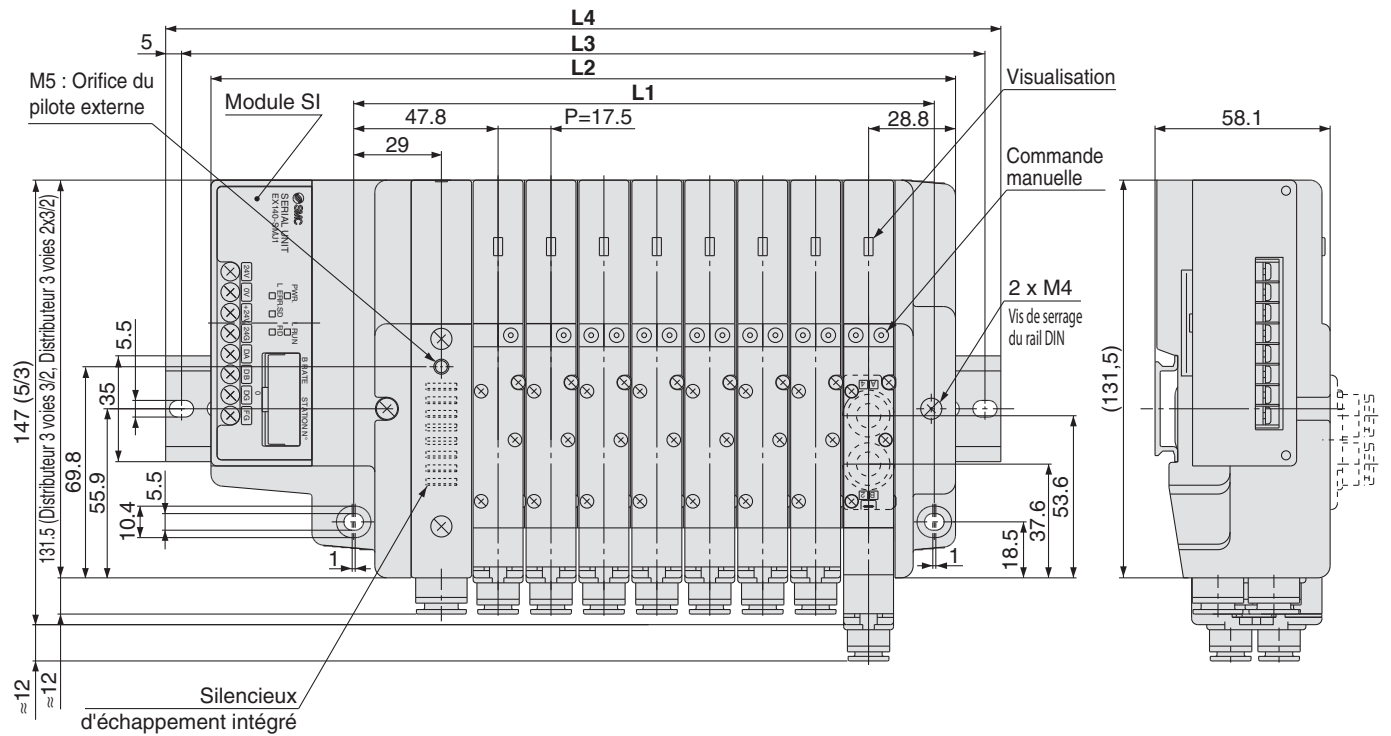
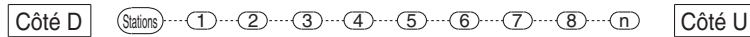
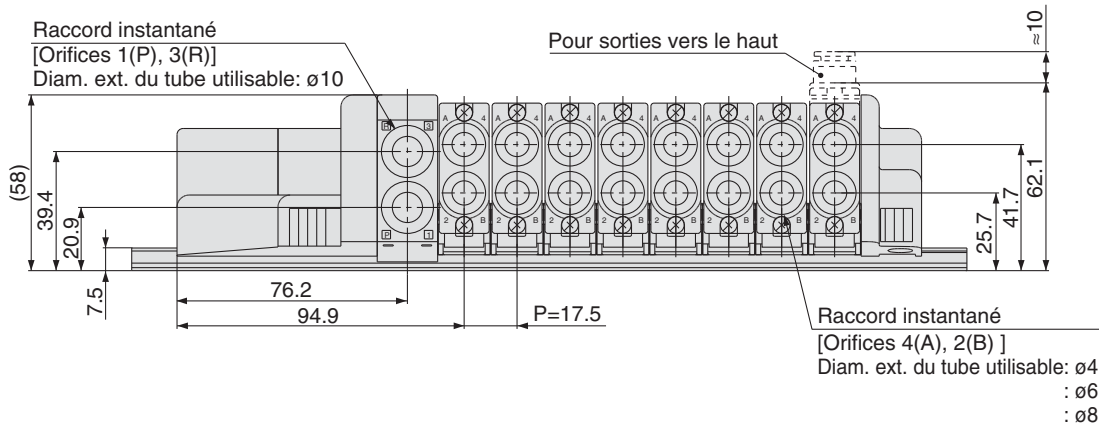

Dimensions [mm]

Formule : $L1 = 17.5n + 52$, $L2 = 17.5n + 106$ n: Stations (16 stations maximum)

L \ n	1	2	3	4	5	6	7	8	9	10	11	12	13	14	15	16
L1	69.5	87	104.5	122	139.5	157	174.5	192	209.5	227	244.5	262	279.5	297	314.5	332
L2	123.5	141	158.5	176	193.5	211	228.5	246	263.5	281	298.5	316	333.5	351	368.5	386
L3	150	162.5	187.5	200	225	237.5	250	275	287.5	312.5	325	337.5	362.5	375	400	412.5
L4	160.5	173	198	210.5	235.5	248	260.5	285.5	298	323	335.5	348	373	385.5	410.5	423

Pièces en option pour l'embase SQ1000

Plaque d'obturation

SSQ1000-10A-3

Il est utilisé par fixation sur l'embase pour servir au retrait d'un distributeur pour des raisons d'entretien ou pour monter le distributeur de rechange, etc.

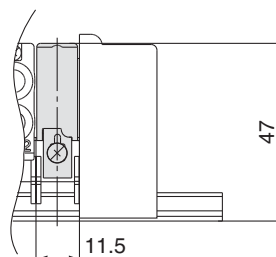
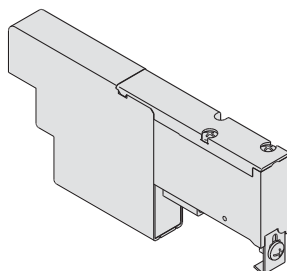

Symbole JIS



Bloc ALIM/ÉCH

SSQ1000-PR-3-C8-□

Option

Taille de l'orifice

C8	Raccord instantané pour ø8
N9	Raccord instantané pour ø5/16"

—	Standard
R	Caractéristiques du pilote externe
S	Silencieux intégré

Note) Indiquer "RS" lors de la spécification des deux options.
* Spécifiez la position de montage de l'entretoise sur la fiche technique de l'embase.

Pour les embases standards, le bloc d'alimentation/d'échappement est monté sur le côté D.
Il est ajouté à l'embase pour augmenter la capacité d'alimentation/d'échappement.

* Le nombre de blocs d'alimentation/d'échappement qui peuvent être ajoutés est limitée à deux jeux, l'un entre les stations d'embase et l'autre sur le côté U de l'embase à cause de la longueur des fils conducteurs internes.

* Les blocs d'alimentation/d'échappement ne sont pas inclus dans le nombre de stations d'embase.

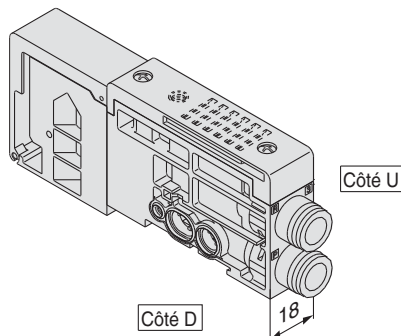

Description/Modèle	Stations			
	1	2	3	4
Distributeur Simple	●	●	●	●
Option Bloc ALIM/ÉCH SSQ1000-PR-3-C8-□			●	

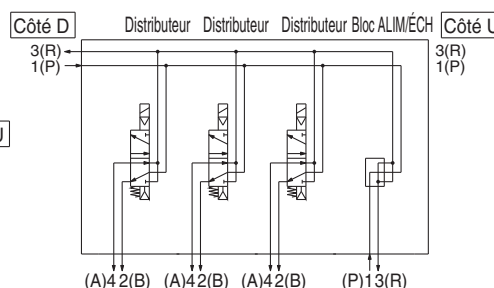

Entretoise ALIM individuelle

SSQ1000-P-3-C6

Taille de l'orifice

Orifices sur le côté	C6	Raccord instantané pour ø6
	N7	Raccord instantané pour ø1/4"
Orifices en haut	L6	Raccord instantané pour ø6
	LN7	Raccord instantané pour ø1/4"

Elle est utilisée comme orifice d'alimentation pour différentes pressions lors d'utilisation de pressions différentes dans la même embase (pour une station). Les deux côtés de la station qui est utilisée avec une pression d'alimentation de l'entretoise d'alimentation individuelle sont fermées. (Voir exemple d'application)

* Indiquez la position de fixation de l'entretoise et les positions de coupure de passage de l'échappement sur la fiche technique de l'embase. Deux positions d'arrêt sont nécessaires par unité.

(Deux plaques de blocage d'alimentation qui coupent la pression l'alimentation sont incluses dans l'entretoise d'alimentation individuelle, il n'est donc, pas nécessaire de les commander séparément.)

* Le câblage électrique est également connecté à la station de l'embase avec l'entretoise d'échappement individuelle.

* En changeant le raccord et les plaques de blocage indiqués sur le schéma, on peut changer la spécification de l'entretoise ultérieurement (d'entretoise d'alimentation en entretoise d'échappement).

* Le nombre d'entretoises n'est pas limité lorsqu'elles sont commandées avec l'embase. Toutefois, lors de l'ajout ultérieur d'entretoises d'alimentation individuelles, ce nombre sera limité à deux unités, une entre les stations de l'embase et une autre sur le côté U à cause de la longueur des fils conducteurs internes.

* Référence avec bloc d'embase : SSQ1000-P-3-C6-M

Orifices sur le côté

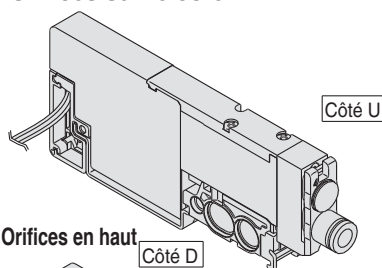

Orifices en haut

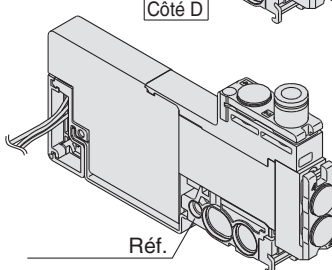

Pour sorties vers le haut

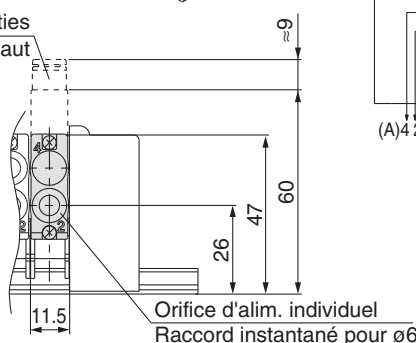

Description/Modèle	Stations				
	1	2	3	4	5
Distributeur Simple	●	●	●	●	●
Option Entretoise d'alimentation individuelle SSQ1000-P-3-C6		●			
Position d'arrêt d'Alimentation : Indiquez 2 positions.	●	●			

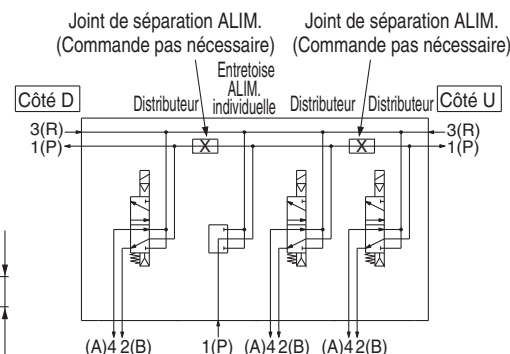

Modèle embrochable

Mod. câble embrochable

SQ 1000

SQ 2000

EX510

F kit

P kit

J kit

T kit

L kit

S kit

C kit

Options d'embase

Comment augmenter le nombre de stations d'embase

Construction

Vue éclatée de l'embase

Pièces en option pour l'embase SQ1000

Entretoise ÉCH individuelle

SSQ1000-R-3- C6

Taille de l'orifice

Orifices sur le côté	C6	Raccord instantané pour $\phi 6$
	N7	Raccord instantané pour $\phi 1/4"$
Orifices en haut	L6	Raccord instantané pour $\phi 6$
	LN7	Raccord instantané pour $\phi 1/4"$

Il est utilisé pour évacuer un distributeur individuel lorsque l'échappement à partir d'un distributeur interfère avec d'autres stations dans le circuit (utilisé pour une station). Les deux côtés de la station qui doivent être individuellement évacués sont arrêtés. (Voir exemple d'application.)

* Indiquez la position de fixation de l'entretoise et les positions de coupe de passage de l'échappement sur la fiche technique de l'embase. Deux positions d'arrêt sont nécessaires par unité.
(Deux plaques de blocage l'échappement qui coupent l'échappement sont incluses dans l'entretoise d'échappement individuelle, il n'est donc, pas nécessaire de les commander séparément.)

* Le câblage électrique est également connecté à la station de l'embase avec l'entretoise d'échappement individuelle.
* En changeant le raccord et les plaques de blocage indiqués sur le schéma, on peut changer la spécification de l'entretoise ultérieurement (d'entretoise d'échappement en entretoise d'alimentation).

* Le nombre d'entretoises n'est pas limité lorsqu'elles sont commandées avec l'embase. Toutefois, lors de l'ajout ultérieur d'entretoises d'échappement individuelles, ce nombre sera limité à deux unités, une entre les stations de l'embase et une autre sur le côté U à cause de la longueur des fils conducteurs internes.

* N° de modèle avec embase :
SSQ1000-R-3-C6-M
L6-M

Orifices sur le côté

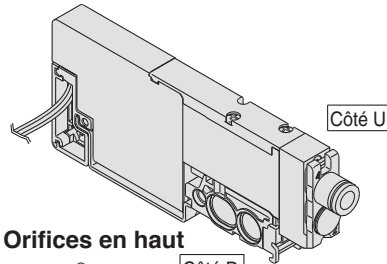

Orifices en haut

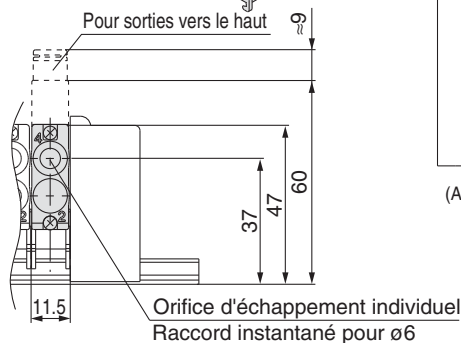
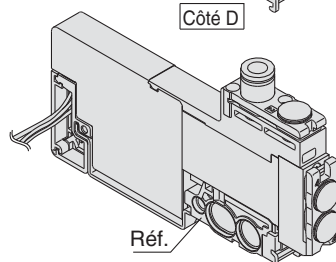

Description/Modèle	Stations				
	1	2	3	4	5
Distributeur Simple					
Entretoise ÉCH individuelle SSQ1000-R-3- <u>C6-M</u>		●			
Position d'arrêt d'échappement : Indiquez 2 positions.	●		●		

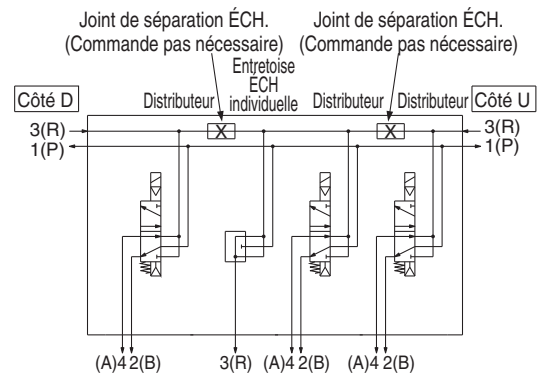

Entretoise ALIM/ÉCH individuelle

SSQ1000-PR1-3- C6

Taille de l'orifice

Orifices sur le côté	C6	Raccord instantané pour $\phi 6$
	N7	Raccord instantané pour $\phi 1/4"$
Orifices en haut	L6	Raccord instantané pour $\phi 6$
	LN7	Raccord instantané pour $\phi 1/4"$

Ceci possède les deux fonctions de l'entretoise d'alimentation/d'échappement ci-dessus. (Voir exemple d'application.)

* Indiquez la position de fixation de l'entretoise et les positions d'extinction du passage d'ALIM/ÉCH. au moyen de la fiche technique de l'embase. Deux positions d'arrêt pour chaque alimentation et échappement sont nécessaires par unité.
(Deux plaques de blocage qui coupent le passage d'alimentation et d'échappement sont incluses dans l'entretoise d'alimentation/d'échappement individuelle)

* Le câblage électrique est également connecté à la station de l'embase avec l'entretoise d'échappement individuelle.
* En changeant le raccord et les plaques de blocage indiqués sur le schéma, on peut changer la spécification de l'entretoise ultérieurement.

* Le nombre d'entretoises n'est pas limité lorsqu'elles sont commandées avec l'embase. Toutefois, lors de l'ajout ultérieur d'entretoises d'alimentation/d'échappement individuelles, ce nombre sera limité à deux unités, une entre les stations de l'embase et une autre sur le côté U à cause de la longueur des fils conducteurs internes.

* N° de modèle avec embase :
SSQ1000-PR1-3-C6-M
L6-M

Orifices sur le côté

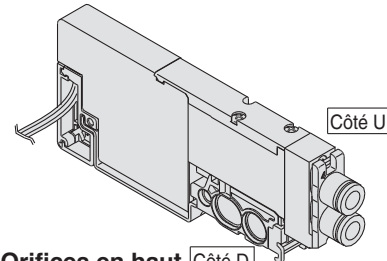

Orifices en haut

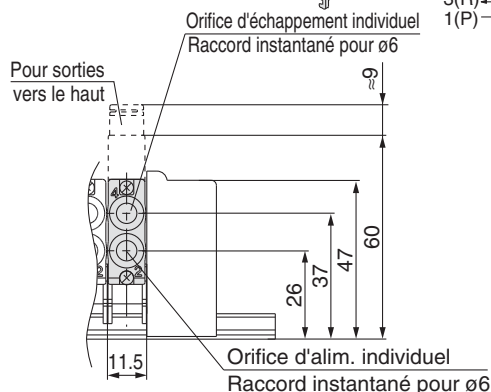
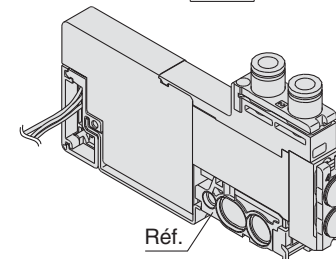

Description/Modèle	Stations				
	1	2	3	4	5
Distributeur Simple					
Entretoise ALIM/ÉCH individuelle SSQ1000-PR1-3- <u>C6-M</u>		●			
Position d'arrêt d'alimentation : Indiquez 2 positions.	●		●		
Position d'arrêt d'échappement : Indiquez 2 positions.	●		●		

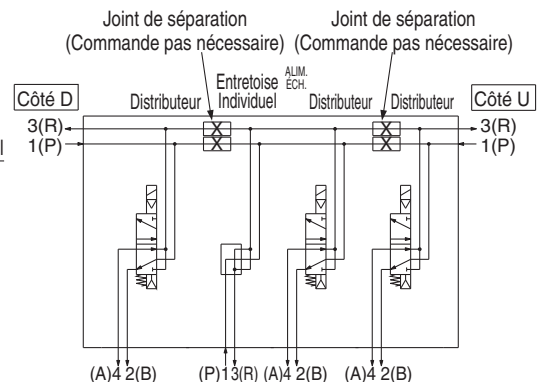

Pièces en option pour l'embase SQ1000

Joint de séparation ALIM.

SSQ1000-B-P

Lors de l'alimentation de deux pressions différentes, haute et basse, à une embase, il est utilisé entre les stations avec des pressions différentes. Il est également utilisé avec une entretoise d'alimentation individuelle pour couper l'alimentation en air.
* Spécifiez la position de la station sur la fiche technique de l'embase.

<Étiquette indiquant le blocage>

Lors d'utilisation de plaques de blocage pour le passage d'alimentation, une étiquette d'indication est incluse pour confirmer la position de blocage.
(Une étiquette par module)

(Une étiquette par module)

* Lors de commande d'embase avec plaque de blocage d'alimentation, l'embase comporte une étiquette indiquant le blocage.

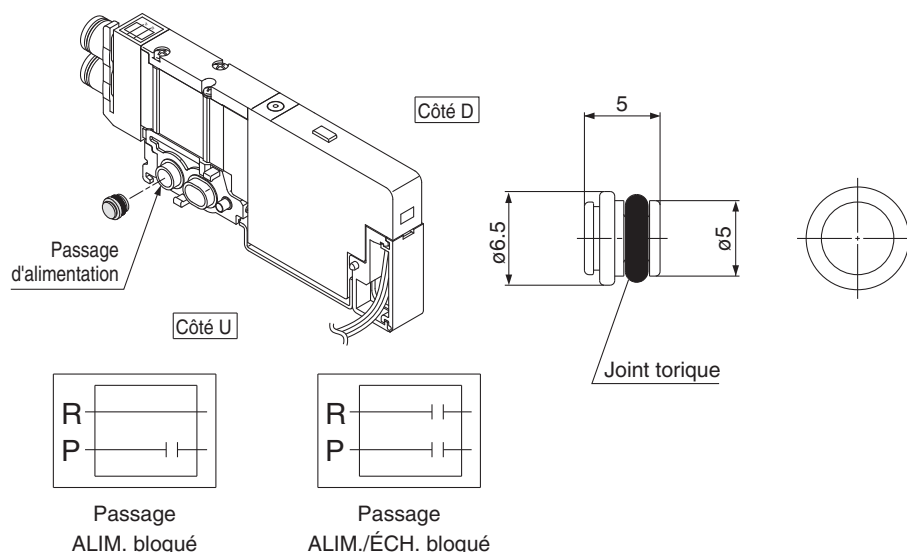

Joint de séparation ECH.

SSQ1000-B-R

Lorsque l'échappement à partir d'un distributeur interfère avec d'autres stations dans le circuit, il est utilisé entre les stations pour séparer les échappements. Il est également utilisé avec une entretoise d'échappement individuelle pour couper l'échappement de distributeurs individuelles.
* Spécifiez la position de la station sur la fiche technique de l'embase.

<Étiquette indiquant le blocage>

Lors d'utilisation de plaques de blocage pour le passage d'échappement, une étiquette d'indication est incluse pour confirmer la position de blocage.
(Une étiquette par module)

(Une étiquette par module)

* Lors de commande d'embase avec plaque de blocage d'échappement, l'embase comporte une étiquette indiquant le blocage.

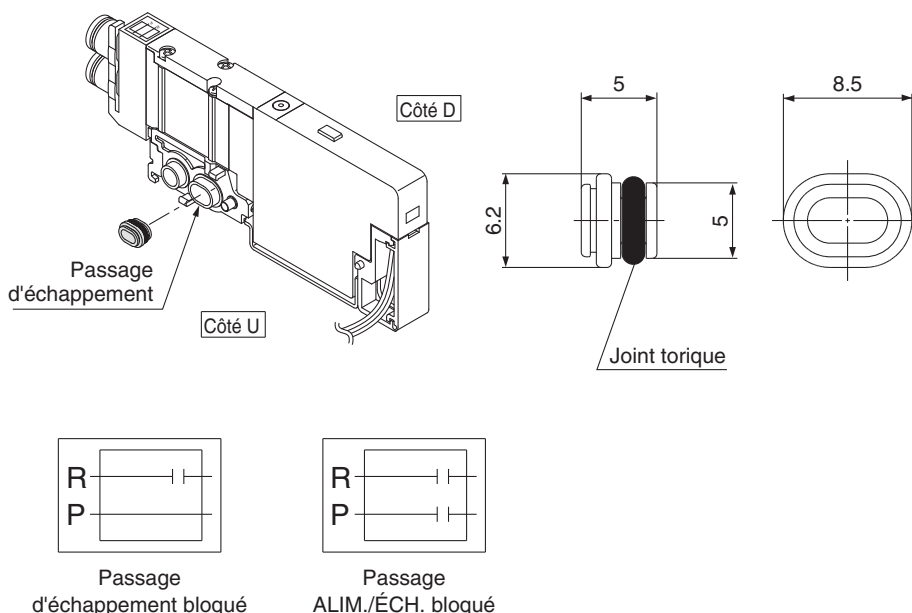

Clapet antiretour de contre-pression [-B]

SSQ1000-BP

Il évite un dysfonctionnement du vérin provoqué par un autre échappement de distributeur. Insérez-le dans le raccord R (ÉCH.) sur le côté de l'embase concerné. Il est efficace lorsqu'un vérin à simple effet ou un électrodistributeur à centre ouvert est utilisé.

* Si vous désirez un clapet antiretour de contre-pression et que vous souhaitez l'installer sur certaines stations d'embases uniquement, spécifiez clairement la station de montage du clapet sur la fiche technique de l'embase.

* Pour commander cette option avec une embase, ajoutez "-B" à la fin de la référence de l'embase.

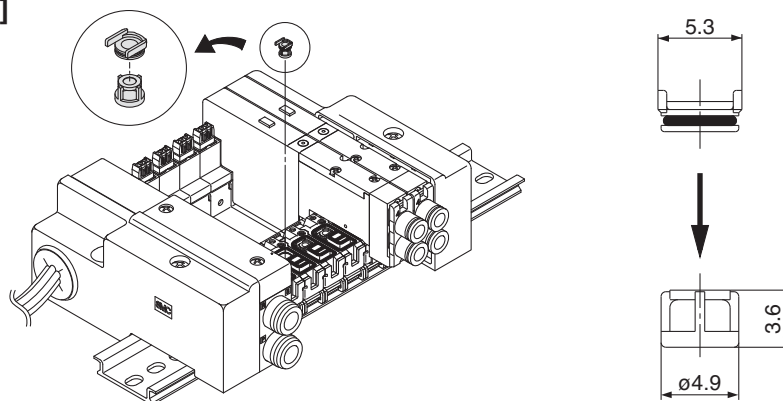

⚠ Attention

1. L'ensemble du clapet antiretour de contre-pression correspond à l'ensemble des pièces avec la structure du clapet. Cependant, étant donné que les légères fuites d'air sont admissibles pour la contre-pression, veillez à ce que l'air évacué ne sera pas limité à l'orifice d'échappement.
2. Quand un clapet antiretour est monté, la surface équivalente du distributeur diminue d'environ 20%.
3. Etant donné que les distributeurs 4 voies (5 (R1) et 3 (R2) sont communs) sont utilisées, une contre-pression ne peut pas être évitée avec des distributeurs 3 voies.

Série SQ1000

Pièces en option pour l'embase SQ1000

Plaque signalétique [-N]

SSQ1000-N3-Stations (1 au maximum)

C'est une plaque en résine transparente où est insérée une étiquette pour indiquer la fonction du distributeur, etc.

Placez-la dans la rainure sur le côté de la plaque de fermeture et coubez-la comme le montre le schéma.

En outre, il est difficile de plier la plaque pour les embases avec seulement quelques stations, il faut donc retirer le couvercle du silencieux pour l'installer.

* Pour commander cette option avec une embase, ajoutez le suffixe "-N" à la fin de la référence de l'embase.

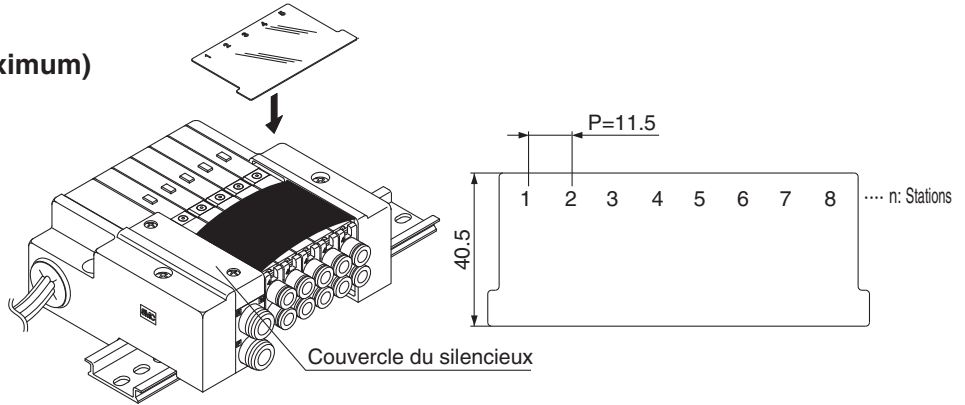

Bouchon d'orifice (pour raccord instantané)

23
KQ2P-04
06
08

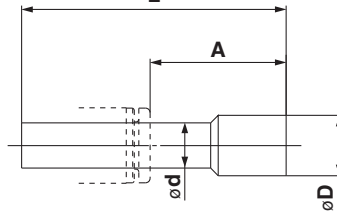
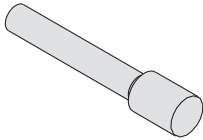

Dimensions

Raccords utilisables taille ød	Modèle	A	L	D
3.2	KQ2P-23	16	31.5	3.2
4	KQ2P-04	16	32	6
6	KQ2P-06	18	35	8
8	KQ2P-08	20.5	39	10

Il est inséré dans un orifice du vérin inutilisé et dans les orifices d'alimentation/d'échappement. Vous pouvez commander des unités de 10 pièces.

Bouchon

VVQZ100-CP

Le bouchon est utilisé pour bloquer l'orifice du vérin lors d'utilisation de distributeurs 5 ou 3 orifices.

* Ajouter "A" ou "B" à la fin de la référence du distributeur lors de la commande.

Exemple) SQ1131-51-C6-A (spécifications N.O.)

• Bouchon d'orifice 4(A)

Exemple) SQ1131-51-C6-B (spécifications N.F.)

• Bouchon d'orifice 2(B)

Exemple) SQ1131-51-C6-B-M

(Bouchon d'orifice B avec bloc d'embase)

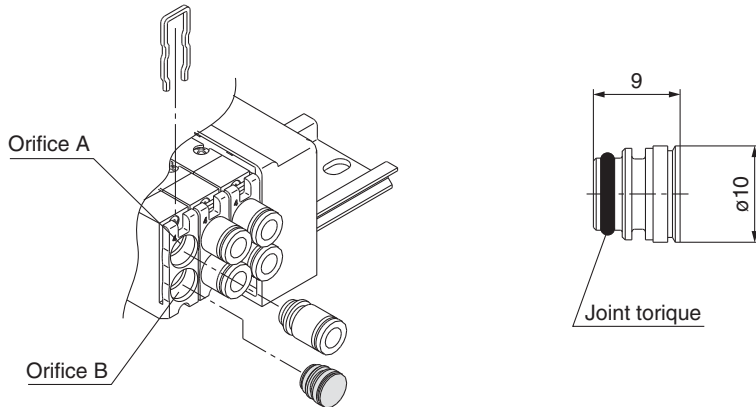

Sortie d'échappement direct avec silencieux intégré [-S]

C'est un modèle avec raccord d'éch. sur le dessus de la plaque de fermeture de l'embase. Le silencieux intégré permet de supprimer efficacement la nuisance sonore. (Réduction du bruit : 30 dB)



Note) Une grande quantité des condensats formés dans la source d'air sont évacués sous forme d'air avec des condensats.

* Pour commander cette option avec une embase, ajoutez "-S" à la fin de la référence de l'embase.

* Pour les précautions de manipulation et le remplacement des cartouches, reportez-vous à "Précautions spécifiques au produit."

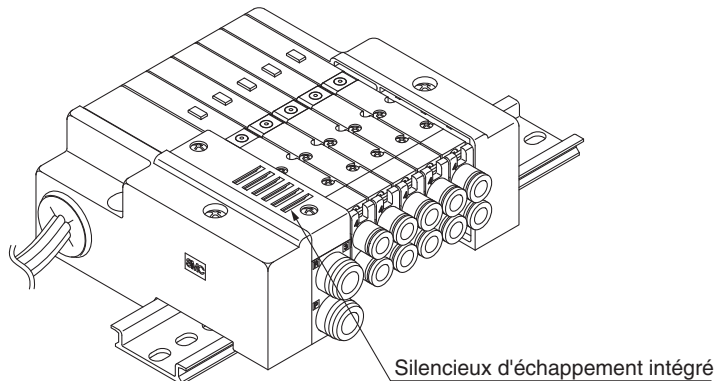

Pièces en option pour l'embase SQ1000

Caractéristiques du pilote externe [-R]

Il peut être utilisé lorsque la pression de l'air est de 0.1 à 0.2 MPa inférieure à la pression de fonctionnement minimale des électrodistributeurs ou utilisé pour des applications de vide. Ajoutez "R" aux références des embases et distributeurs pour indiquer les spécifications du pilote externe. Un orifice M5 est intégré dans la face supérieure du bloc d'alimentation/d'échappement de l'embase.

- Pour commander les distributeurs (exemple)
SQ1130 R -51-C6
 - Caractéristiques du pilote externe
- Pour commander l'embase (exemple)
* Indiquez "R" pour une option.
SS5Q13-08FD1-DR
 - Caractéristiques du pilote externe

Orifice du pilote externe (M5 x 0.8)

Bloc ALIM/ÉCH

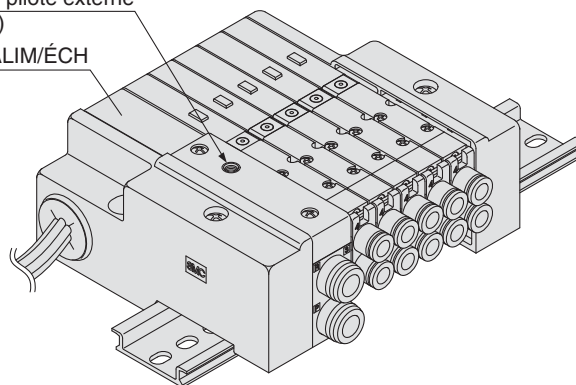

Note 1) Non compatible avec les distributeurs 2x 4/2 3 voies.
 Note 2) Les distributeurs à pilotage externe possèdent un orifice d'échap. du pilote avec caractéristiques d'échappement individuelles et l'échappement peut être pressurisé. Toutefois, la pression fournie par l'orifice d'échap. doit être de 0.4 MPa mini

Ensemble raccord à débit double

SSQ1000-52A-C8

● Taille de l'orifice

C8	ø8
N9	ø 5/16"

Pour actionner un vérin de grand diamètre, deux stations de distributeurs sont actionnés simultanément pour doubler le débit d'air. Ce raccord est utilisé dans les orifices du vérin dans cette situation. Les raccords instantanés disponibles sont de taille ø8 et ø5/16".
 * Lors de la commande avec des distributeurs, indiquez la référence du distributeur sans le raccord instantané et la référence du double raccord de débit.

Exemple) Référence de distributeur (sans raccord instantané)

SQ1131-51-[C0]..... 2 jeux
 *SSQ1000-52A-C8..... 1 jeu

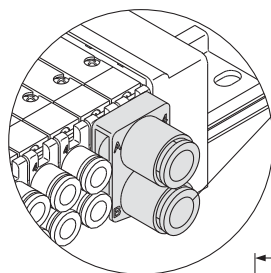

C8 : Raccord instantané pour ø8
 N9: Raccord instantané pour ø5/16"

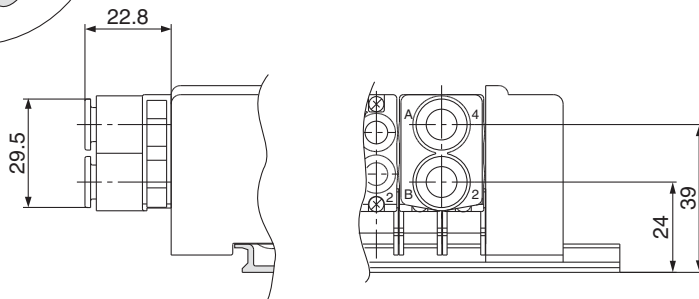

Silencieux (pour orifice d'échap.)

Ceci est insérée dans l'orifice de type d'échappement centralisé (raccord instantané).

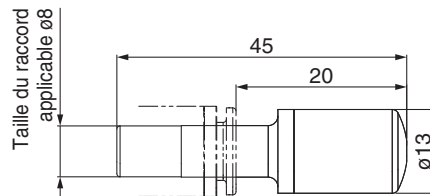
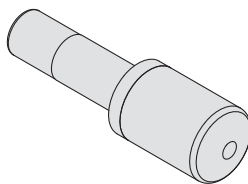

Caractéristiques

Série	Modèle	Surface équivalente [mm ²] (facteur Cv)	Réduction du bruit [dB]
SQ1000	AN15-C08	20 (1.1)	30

Modèle embrochable

Mod. câble embrochable

SQ 1000

SQ 2000

EX510

F kit

P kit

J kit

T kit

L kit

S kit

C kit

Options d'embase

Comment augmenter le nombre de stations d'embase

Construction

Vue éclatée de l'embase

Série SQ2000

Pièces en option pour l'embase SQ2000

Plaque d'obturation

SSQ2000-10A-3

En le fixant sur un bloc d'embase, il est possible de préparer le démontage d'un distributeur pour procéder à la maintenance ou pour programmer le montage d'un distributeur de rechange, etc.

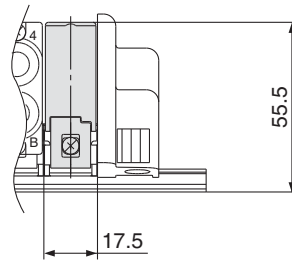
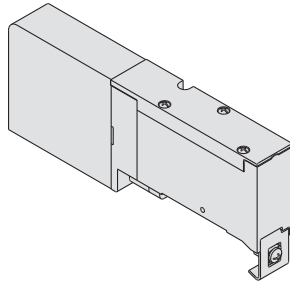

Symbole JIS

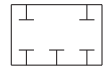

Bloc ALIM/ÉCH

SSQ2000-PR-3-C10-□

Option

Taille de l'orifice

C8	Raccord instantané pour ø8
C10	Raccord instantané pour ø10
N9	Raccord instantané pour ø5/16"
N11	Raccord instantané pour ø3/8"

-	Standard
R	Caractéristiques du pilote externe
S	Silencieux intégré

Note) Indiquer "RS" lors de la spécification des deux options.

* Spécifiez la position de montage de l'entretoise sur la fiche technique de l'embase.

Pour les embases standards, le bloc d'alimentation/d'échappement est monté sur le côté D.

Il est ajouté à l'embase pour augmenter la capacité d'alimentation/d'échappement.

* Le nombre de blocs d'alimentation/d'échappement qui peuvent être ajoutés est limitée à deux jeux, l'un entre les stations d'embase et l'autre sur le côté U de l'embase à cause de la longueur des fils conducteurs internes.

* Les blocs d'alimentation/d'échappement ne sont pas inclus dans le nombre de stations d'embase.

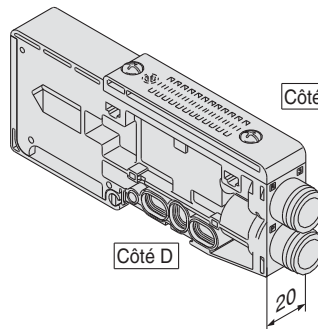

Description/Modèle	Stations				
	1	2	3	4	5
Distributeur Simple	●	●	●		
...					
Option Bloc ALIM/ÉCH SSQ2000-PR-3-C10-□				●	

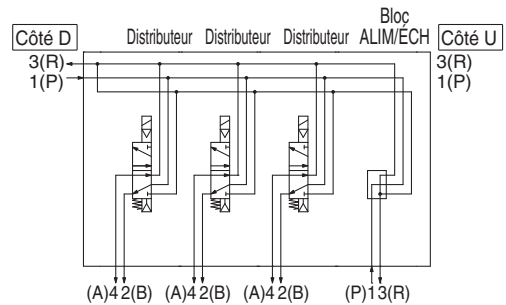

Entretoise ALIM individuelle

SSQ2000-P-3-C8

Taille de l'orifice

Orifices sur le côté	C8	Raccord instantané pour ø8
	N9	Raccord instantané pour ø5/16"
Orifices en haut	L8	Raccord instantané pour ø8
	LN9	Raccord instantané pour ø5/16"

Elle est utilisée comme orifice d'alimentation pour différentes pressions lors d'utilisation de pressions différentes dans la même embase (pour une station). Les deux côtés de la station qui est utilisée avec une pression d'alimentation de l'entretoise d'alimentation individuelle sont fermés. (Voir exemple d'application.)

* Indiquez la position de fixation de l'entretoise et les positions de coupure de passage de l'échappement sur la fiche technique de l'embase. Deux positions d'arrêt sont nécessaires par unité.

(Deux plaques de blocage d'alimentation qui coupent la pression l'alimentation sont incluses dans l'entretoise d'alimentation individuelle, il n'est donc, pas nécessaire de les commander séparément.)

* Le câblage électrique est également connecté à la station de l'embase avec l'entretoise d'alimentation individuelle.

* En changeant le raccord et les plaques de blocage indiqués sur le schéma, on peut changer la spécification de l'entretoise ultérieurement (d'entretoise d'alimentation en entretoise d'échappement).

* Le nombre d'entretoises n'est pas limité lorsqu'elles sont commandées avec l'embase. Toutefois, lors de l'ajout ultérieur d'entretoises d'alimentation individuelles, ce nombre sera limité à deux unités, une entre les stations de l'embase et une autre sur le côté U à cause de la longueur des fils conducteurs internes.

* N° de modèle avec embase :
SSQ2000-P-3-C8-M
L8

Orifices sur le côté

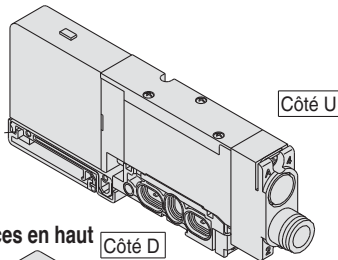

Orifices en haut

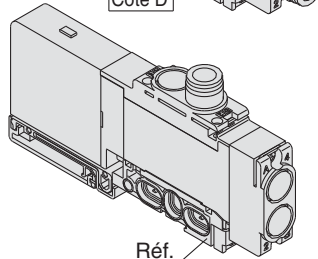

Pour sorties vers le haut

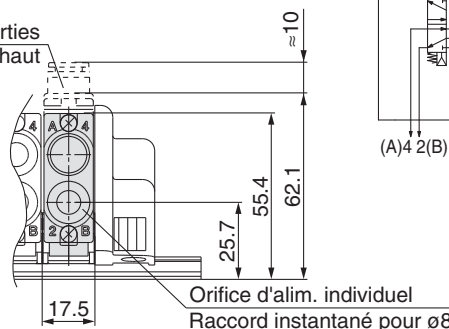

Description/Modèle	Stations				
	1	2	3	4	5
Distributeur Simple	●	●	●		
...					
Option Entretoise ALIM individuelle SSQ2000-P-3-C8		●			
Position d'arrêt d'Alimentation : Indiquez 2 positions.	●		●		

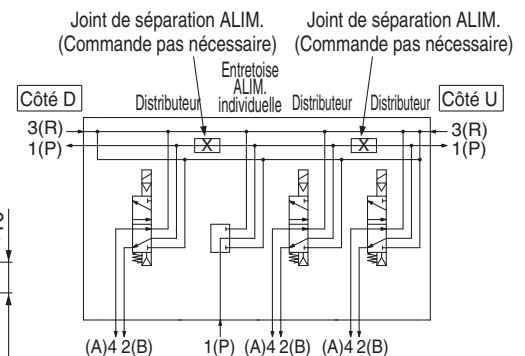

Pièces en option pour l'embase SQ2000

Entretoise ÉCH individuelle

SSQ2000-R-3- C8

● **Taille de l'orifice**

Orifices sur le côté	C8	Raccord instantané pour ø8
	N9	Raccord instantané pour ø5/16"
Orifices en haut	L8	Raccord instantané pour ø8
	LN9	Raccord instantané pour ø5/16"

Il est utilisé pour évacuer un distributeur individuel lorsque l'échappement à partir d'un distributeur interfère avec d'autres stations dans le circuit (utilisé pour une station). Les deux côtés de la station qui doivent être individuellement évacués sont arrêtés. (Voir exemple d'application.)

- * Indiquez la position de fixation de l'entretoise et les positions de coupure de passage de l'échappement sur la fiche technique de l'embase. Deux positions d'arrêt sont nécessaires par unité. (Quatre plaques de blocage l'échappement qui coupent l'échappement sont incluses dans l'entretoise d'échappement individuelle, il n'est donc, pas nécessaire de les commander séparément.)
- * Le câblage électrique est également connecté à la station de l'embase avec l'entretoise d'échappement individuelle.
- * En changeant le raccord et les plaques de blocage indiqués sur le schéma, on peut changer la spécification de l'entretoise ultérieurement (d'entretoise d'échappement en entretoise d'alimentation).
- * Le nombre d'entretoises n'est pas limité lorsqu'elles sont commandées avec l'embase. Toutefois, lors de l'ajout ultérieur d'entretoises d'échappement individuelles, ce nombre sera limité à deux unités, une entre les stations de l'embase et une autre sur le côté U à cause de la longueur des fils conducteurs internes.

* Réf. modèle avec embase :
SSQ2000-R-3- C8 - M
L8 - M

Orifices sur le côté

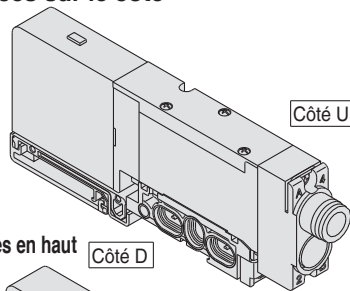

Orifices en haut

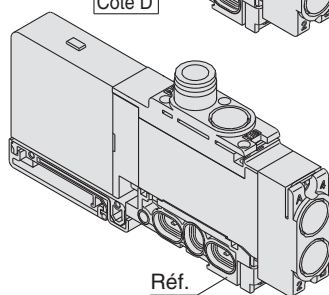

Pour sorties vers le haut

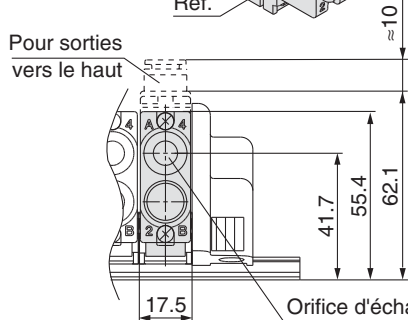

Description/Modèle	Stations				
	1	2	3	4	5
Distributeur Simple	●	●	●		
Option					
Entretoise ÉCH individuelle SSQ2000-R-3- C8 L8		●			
Position d'arrêt d'échappement : Indiquez 2 positions.	●		●		

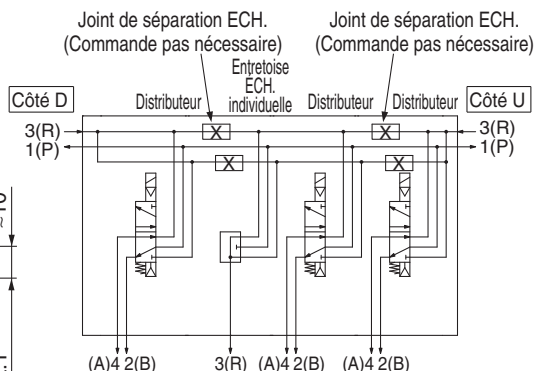

Entretoise ALIM/ÉCH individuelle

SSQ2000-PR1-3- C8

● **Taille de l'orifice**

Orifices sur le côté	C8	Raccord instantané pour ø8
	N9	Raccord instantané pour ø5/16"
Orifices en haut	L8	Raccord instantané pour ø8
	LN9	Raccord instantané pour ø5/16"

Ceci possède les deux fonctions de l'entretoises d'alim./d'éch. ci-dessus. (Voir exemple d'application.)

- * Indiquez la position de fixation de l'entretoise et les positions d'extinction du passage d'ALIM/ÉCH au moyen de la fiche technique de l'embase. Deux positions d'arrêt pour chaque alimentation et échappement sont nécessaires par unité. [Les plaques de blocage qui coupent le passage de l'alimentation et de l'échappement sont incluses avec l'entretoise individuelle d'alimentation/d'échappement (2 pièces de la plaque de blocage d'alimentation et 4 pièces de la plaque de blocage d'échappement).]
- * Le câblage électrique est également connecté à la station de l'embase avec l'entretoise d'échappement individuelle.
- * En changeant le raccord et les plaques de blocage indiqués sur le schéma, on peut changer la spécification de l'entretoise ultérieurement.
- * Le nombre d'entretoises n'est pas limité lorsqu'elles sont commandées avec l'embase. Toutefois, lors de l'ajout ultérieur d'entretoises d'alimentation/d'échappement individuelles, ce nombre sera limité à deux unités, l'une entre les stations de l'embase sur le côté U à cause de la longueur des fils conducteurs internes.

* N° de modèle avec embase :
SSQ2000-PR1-3- C8 - M
L8 - M

Orifices sur le côté

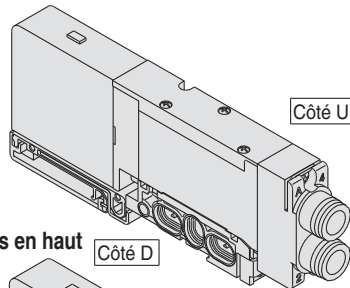

Orifices en haut

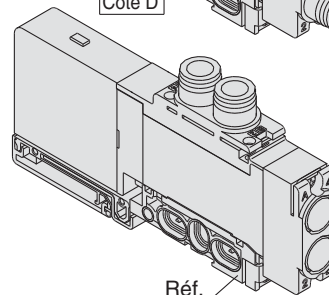

Pour sorties vers le haut

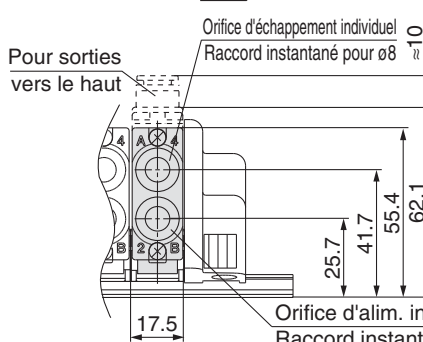

Description/Modèle	Stations				
	1	2	3	4	5
Distributeur Simple	●	●	●		
Option					
Entretoise ALIM/ÉCH individuelle SSQ2000-PR1-3- C8 L8		●			
Position d'arrêt d'alimentation : Indiquez 2 positions.	●		●		
Position d'arrêt d'échappement : Indiquez 2 positions.	●		●		

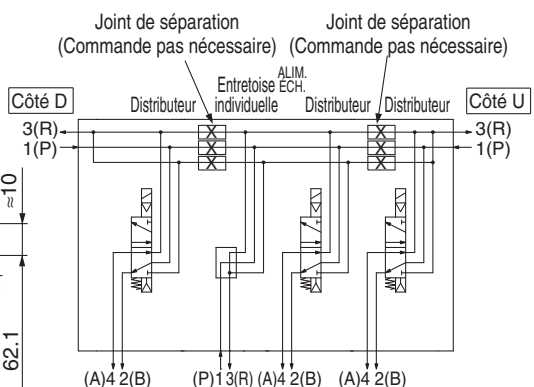

Série SQ2000

Pièces en option pour l'embase SQ2000

Joint de séparation ALIM.

SSQ1000-B-R

Lors de l'alimentation de deux pressions différentes, haute et basse, à une embase, il est utilisé entre les stations avec des pressions différentes. Il est également utilisé avec une entretoise d'alimentation individuelle pour couper l'alimentation en air.
* Spécifiez la position de la station sur la fiche technique de l'embase.

<Étiquette indiquant le blocage>

Lors d'utilisation de plaques de blocage pour le passage d'alimentation, une étiquette d'indication est incluse pour confirmer la position de blocage. (une étiquette par module)
* Lors de commande d'embase avec plaque de blocage d'alimentation, l'embase comporte une étiquette indiquant le blocage.

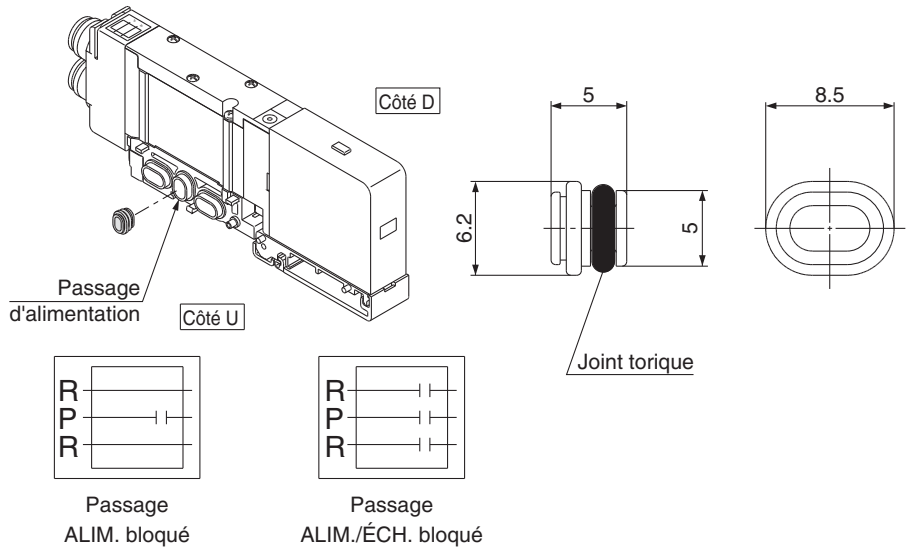

Joint de séparation ECH.

SSQ2000-B-R

Lorsque l'échappement à partir d'un distributeur interfère avec d'autres stations dans le circuit, il est utilisé entre les stations pour séparer les échappements. Il est également utilisé avec une entretoise d'échappement individuelle pour couper l'échappement de distributeurs individuelles.
* Spécifiez la position de la station sur la fiche technique de l'embase.

<Étiquette indiquant le blocage>

Lors d'utilisation de plaques de blocage pour le passage d'échappement, une étiquette d'indication est incluse pour confirmer la position de blocage. (une étiquette par module)
* Lors de commande d'embase avec plaque de blocage d'échappement, l'embase comporte une étiquette indiquant le blocage.

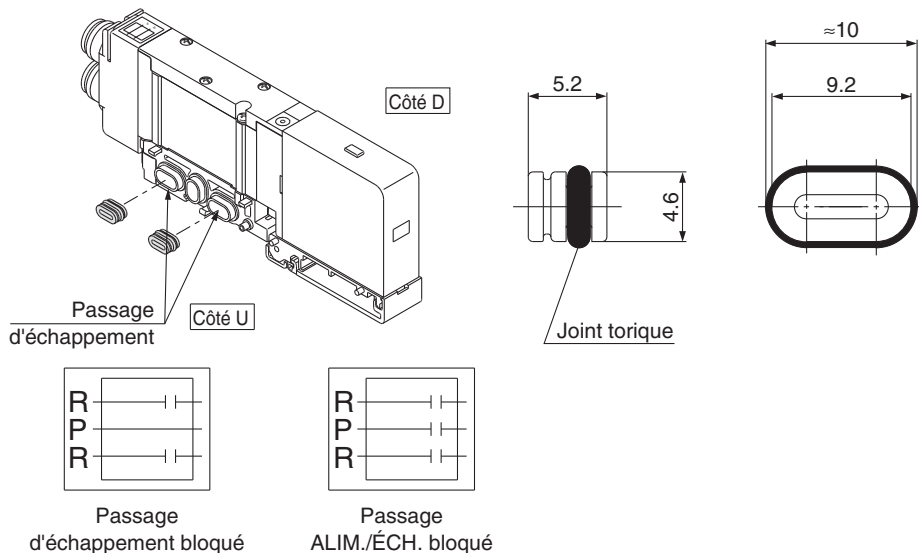

Clapet antiretour de contre-pression [-B]

SSQ2000-BP

Il évite un dysfonctionnement du vérin provoqué par un autre échappement de distributeur. Insérez-le dans le raccord R (ÉCH.) sur le côté de l'embase concerné. Il est efficace lorsqu'un vérin à simple effet ou un électrodistributeur à centre ouvert est utilisé.

* Si vous désirez un clapet antiretour de contre-pression et que vous souhaitez l'installer sur certaines stations d'embases uniquement, spécifiez clairement la station de montage du clapet sur la fiche technique de l'embase.

* Pour commander cette option avec une embase, ajoutez "-B" à la fin de la référence de l'embase.

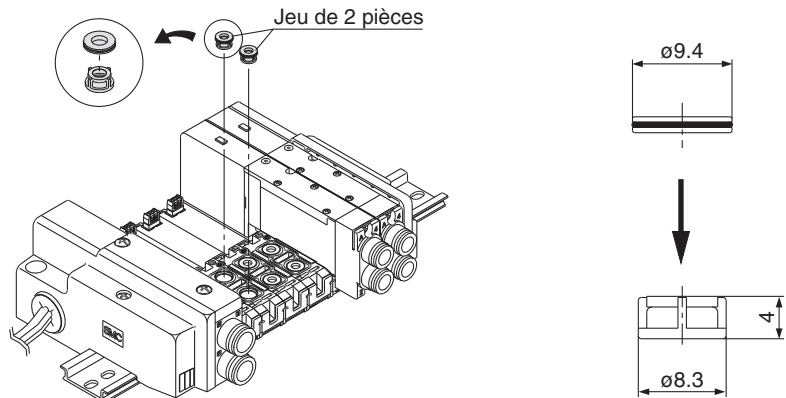

⚠ Attention

1. L'ensemble du clapet antiretour de contre-pression correspond à l'ensemble des pièces avec la structure du clapet. Cependant, étant donné que les légères fuites d'air sont admissibles pour la contre-pression, veillez à ce que l'air évacué ne sera pas limité à l'orifice d'échappement.
2. Quand un clapet antiretour est monté, la surface équivalente du distributeur diminue d'environ 20%.

Pièces en option pour l'embase SQ2000

Plaque signalétique [-N]

SSQ2000-N3-Stations (1 à un maximum)

C'est une plaque en résine transparente où est insérée une étiquette pour indiquer la fonction du distributeur, etc.

Placez-la dans la rainure sur le côté de la plaque de fermeture et coubez-la comme le montre le schéma.

En outre, il est difficile de plier la plaque pour les embases avec seulement quelques stations, il faut donc retirer le couvercle du silencieux pour l'installer.

* Pour commander cette option avec une embase, ajoutez le suffixe "-N" à la fin de la référence de l'embase.

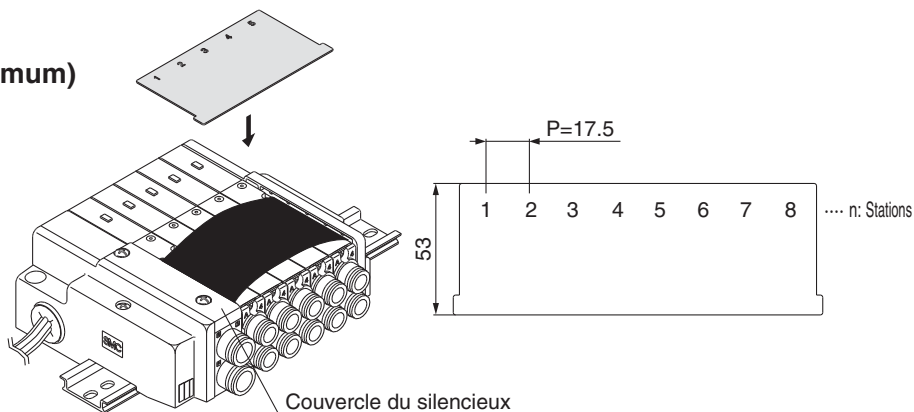

Bouchon d'orifice (pour raccord instantané)

KQ2P-
04
06
08
10

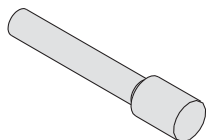

Il est inséré dans un orifice du vérin inutilisé et dans les orifices d'alimentation/d'échappement. Vous pouvez commander des unités de 10 pièces.

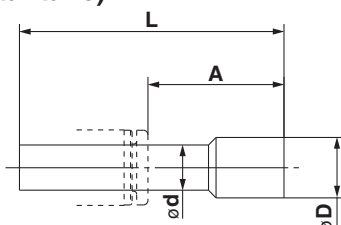

Dimensions

Raccords utilisables taille ød	Modèle	A	L	D
4	KQ2P-04	16	32	6
6	KQ2P-06	18	35	8
8	KQ2P-08	20.5	39	10
10	KQ2P-10	22	43	12

Bouchon

VVQZ2000-CP

Le bouchon est utilisé pour bloquer l'orifice du vérin lors d'utilisation de distributeurs 5 ou 3 orifices.

* Ajouter "A" ou "B" à la fin de la référence du distributeur lors de la commande.

Exemple) SQ2131-51-C8-A (spécifications N.O.)

• Bouchon d'orifice 4(A)

Exemple) SQ2131-51-C8-B (spécifications N.F.)

• Bouchon d'orifice 2(B)

Exemple) SQ2131-51-C8-B-M

(Bouchon d'orifice B avec bloc d'embase)

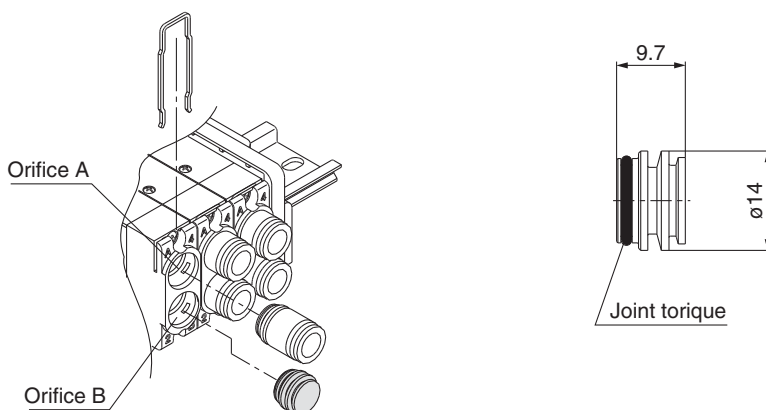

Sortie d'échappement direct avec silencieux intégré [-S]

C'est un modèle avec raccord d'éch. sur le dessus de la plaque de fermeture de l'embase. Le silencieux intégré permet de supprimer efficacement la nuisance sonore. (Réduction du bruit : 30 dB)

Note) Une grande quantité des condensats formés dans la source d'air sont évacués sous forme d'air avec des condensats.

* Pour commander cette option avec une embase, ajoutez "-S" à la fin de la référence de l'embase.

* Pour les précautions de manipulation et le remplacement des cartouches, reportez-vous à "Précautions spécifiques au produit."

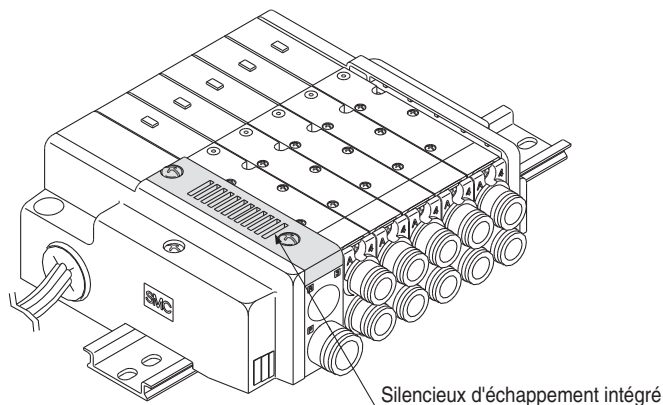

Modèle embrochable

Mod. câble embrochable

SQ 1000

SQ 2000

EX510

F kit

P kit

J kit

T kit

L kit

S kit

C kit

Options d'embase

Comment augmenter le nombre de stations d'embase

Construction

Vue éclatée de l'embase

Série SQ2000

Pièces en option pour l'embase SQ2000

Caractéristiques du pilote externe [-R]

Il peut être utilisé lorsque la pression de l'air est de 0.1 à 0.2 MPa inférieure à la pression de fonctionnement minimale des électrodistributeurs ou utilisé pour des applications de vide.

Ajoutez "R" aux références des embases et distributeurs pour indiquer les spécifications du pilote externe.

Un orifice M5 est intégré dans la face supérieure du bloc d'alimentation/d'échappement de l'embase.

- Pour commander les distributeurs (exemple) SQ2130 R -51-C6

● Caractéristiques du pilote externe

- Pour commander l'embase (exemple)

* Indiquez "R" pour une option.

SS5Q23-08FD1-DR

● Caractéristiques du pilote externe

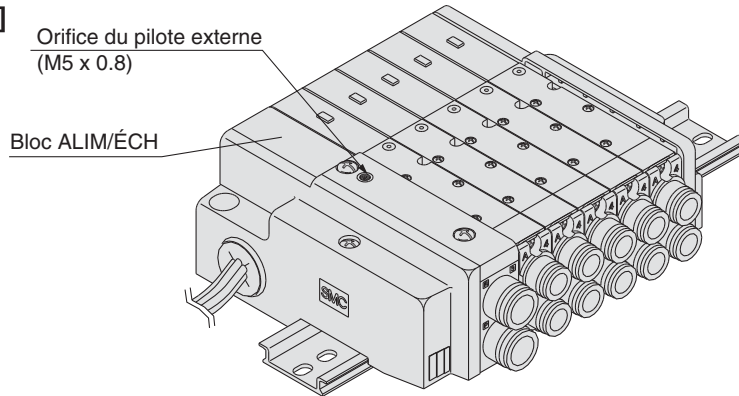

Note 1) Non compatible avec les distributeurs 2x 3/2.

Note 2) Les distributeurs à pilotage externe possèdent un orifice d'échap. du pilote avec caractéristiques d'échappement individuelles et l'échappement peut être pressurisé. Toutefois, la pression fournie par l'orifice d'échap. doit être de 0.4 MPa mini

Ensemble raccord à débit double

SSQ2000-52A-**C10**

● Taille de l'orifice

C10	ø10
N11	ø3/8"

Pour actionner un vérin de grand diamètre, deux stations de distributeurs sont actionnées simultanément pour doubler le débit d'air. Ce raccord est utilisé dans les orifices du vérin dans cette situation. Les raccords instantanés disponibles sont de taille ø10 et ø3/8".

* Lors de la commande avec des distributeurs, indiquez la référence du distributeur sans le raccord instantané et la référence du double raccord de débit.

Exemple) Référence de distributeur (sans la référence de raccord instantané)

SQ2131-51 -**C10**..... 2 jeux

* SSQ2000- 52A -**C10**..... 1 jeu

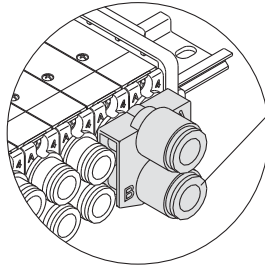

C10 : Raccord instantané pour ø10
N11: Raccord instantané pour ø3/8"

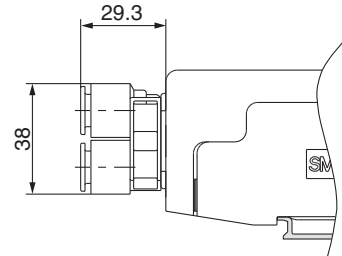
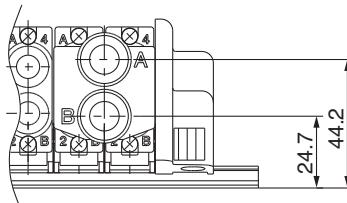

Silencieux (pour orifice d'échap.)

Ceci est insérée dans l'orifice de type d'échappement centralisé (raccord instantané).

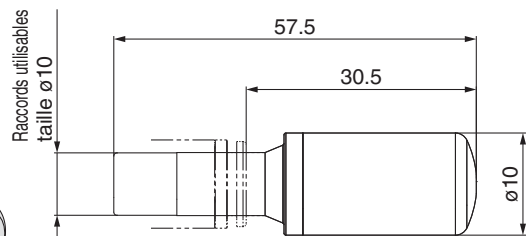
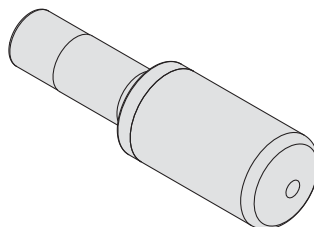

Caractéristiques

Série	Modèle	Surface équivalente [mm ²] (facteur Cv)	Réduction du bruit [dB]
SQ2000	AN20-C10	30 (1.6)	30

Options d'embase pour SQ1000/2000

Caractéristiques de câblage spécifique

Dans le câblage interne du kit F, P, J, T et S un double câblage (connecté à BOB. A et BOB. B) est adapté à chaque station indépendamment des types de distributeurs et des options. La combinaison de câblage simple et double est disponible en option.

1. Pour passer commande

Indiquez le symbole d'option "-K" dans la référence de l'embase et spécifiez les positions des stations pour le câblage simple ou double sur la feuille technique de l'embase. Spécifiez également le câblage des connecteurs de rechange. (Jusqu'à deux connecteurs de rechange sont fournis, selon le nombre restant de broches du connecteur. Lorsque le câblage des connecteurs de rechange n'est pas indiqué, ces derniers seront câblés selon "Câblage de connecteur de rechange" de la page 55.)

Exemple) **SS5Q13 - 09 FD0 - DKS**

Autres, symboles des options: à indiquer par ordre alphabétique.

2. Caractéristiques du câblage

Les numéros du bornier du connecteur sont connectés à partir de la station de bobine 1 du côté A dans l'ordre indiqué par les flèches sans en omettre aucun.

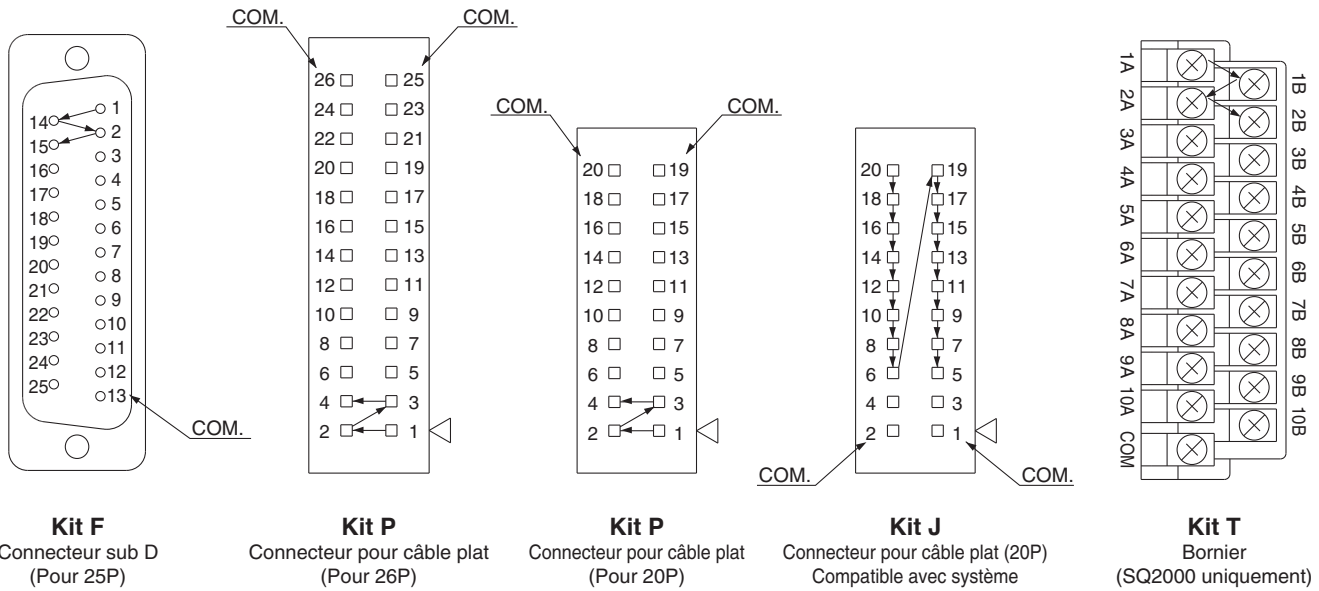

Pour le kit S (kit interface bus de terrain), reportez-vous aux catalogues spécifiques.

3. Nombre maximum de stations

Le nombre maximum de stations d'embase est déterminé par le nombre de bobines. Comptez un point pour une bobine simple et deux points pour une bobine double. Déterminez le nombre de stations de manière que le nombre total de bobines ne dépasse pas le nombre de points maximum du tableau ci-dessous.

Kit	Kit F (Connecteur sub-D)	Kit P (Connecteur câble plat)		Kit J Câble plat compatible avec système de câblage pour PC	Kit T (bornier) SQ2000 uniquement *	Kit S (Série)
Type	FD□ 25P	PD□ 26P	PDC 20P	JD0 20P	TD0	SD□
Points maxi.	24 points	24 points	18 points	16 points	20 points	16 points

Note) Nombre maximum de stations.... SQ1000: 24 stations
SQ2000: 16 stations

Série SQ1000/2000

Options d'embase pour SQ1000/2000

Longueur de rail DIN spécial (montage sur rail DIN (-D) uniquement)

Le rail DIN standard fourni est d'environ 30 mm plus long que la longueur totale d'une embase avec un certain nombre de stations.
Les options suivantes sont également disponibles.

● Rail DIN plus long que la longueur standard (pour les stations à ajouter ultérieurement, etc.)

Dans la référence de l'embase, indiquez "-D" pour le symbole de fixation de l'embase et ajoutez le nombre de stations nécessaires après le symbole.

Exemple) **SS5Q13-08FD0-D09BNK**

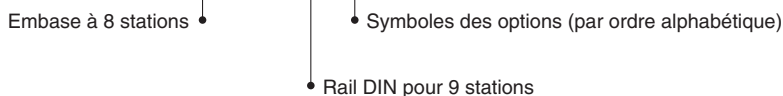

● Commande de rail DIN uniquement

Référence de rail DIN

AXT100- DR - n



Note) Pour "n", entrez un nombre à partir de la ligne "N°" dans le tableau ci-dessous.
Pour la dimension L, reportez-vous aux dimensions de chaque kit.

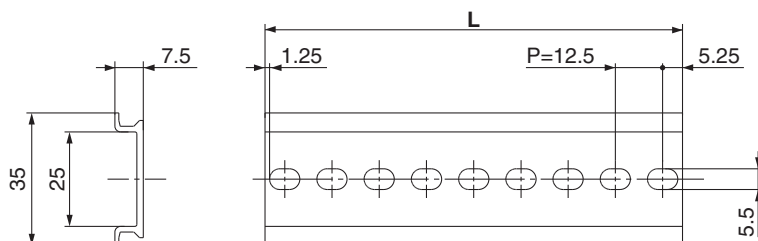

Dimensions

$$L = 12.5 \times n + 10.5$$

N°	1	2	3	4	5	6	7	8	9	10
L [mm]	23	35.5	48	60.5	73	85.5	98	110.5	123	135.5
N°	11	12	13	14	15	16	17	18	19	20
L [mm]	148	160.5	173	185.5	198	210.5	223	235.5	248	260.5
N°	21	22	23	24	25	26	27	28	29	30
L [mm]	273	285.5	298	310.5	323	335.5	348	360.5	373	385.5
N°	31	32	33	34	35	36	37	38	39	40
L [mm]	398	410.5	423	435.5	448	460.5	473	485.5	498	510.5

Montage direct (-E)

L'embase est fixée à l'aide de trous de fixation des deux côtés.

Le rail DIN ne dépasse pas sur le bord de la plaque d'extrémité. (Sauf pour le Kit T de SQ2000. Reportez-vous aux pages 37 et 38.)

En plus, la pièce qui renforce la partie inférieure du rail DIN est fixée sur la plaque d'extrémité.

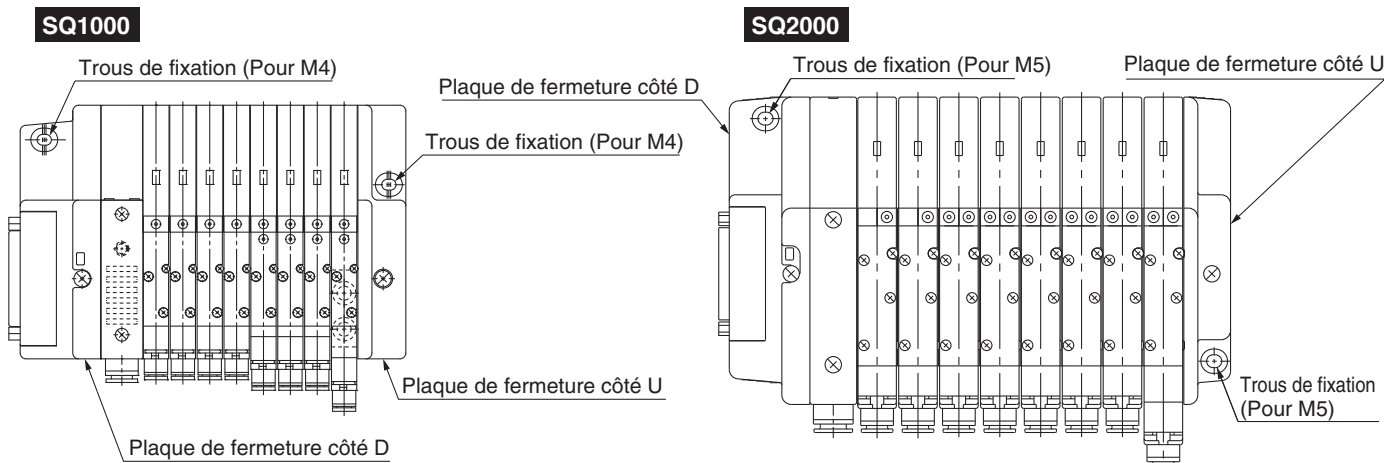

Options d'embase pour SQ1000/2000

Caractéristiques de commun négatif

Les références des distributeurs suivantes sont pour les caractéristiques du commun négatif. Les références d'embases sont les mêmes que celles standards sauf pour le kit L.

Les caractéristiques du commun négatif ne sont pas disponibles pour le kit S.

● Pour commander les distributeurs de commun négatif (exemple)

SQ1130 N -51-C6

• Caractéristiques de commun négatif

● Pour commander les embases de commun négatif (exemple)

SS5Q13 - 08 LD1 N- DN

• Stations

• Option

• Type de kit

• Modèle à montage rail DIN

• Caractéristiques de commun négatif

Raccords instantanés en pouces

Utilisez les références suivantes pour les raccords instantanés en pouces. La couleur du bouton de déverrouillage est également orange.

● Pour commander les distributeurs (exemple)

SQ1130- 51 - N7

Emplacement des orifices

• Orifice du vérin

—	Orifices sur le côté
L	Orifices en haut

Symbole		N1	N3	N7	N9
Diam. ext. du tube utilisable [Pouces]		ø 1/8"	ø 5/32"	ø 1/4"	ø 5/16"
4(A),	SQ1000	●	●	●	—
Orifice 2(B)	SQ2000	—	●	●	●

● Pour commander l'embase (exemple)

Ajoutez "00T" à la fin de la référence.

SS5Q13- 08 FD0 - DN - 00T

• Taille des orifices 1(P), 3(R) en pouce
 { SQ1000: ø5/16" (N9)
 { SQ2000: ø3/8" (N11)

Modèle embrochable

Mod. câble embrochable

SQ 1000

SQ 2000

EX510

F kit

P kit

J kit

T kit

L kit

S kit

C kit

Options d'embase

Comment augmenter le nombre de stations d'embase

Construction

Vue éclatée de l'embase

Comment augmenter le nombre de stations d'embase pour SQ1000/2000

1. Utiliser les connecteurs supplémentaires pour ajouter des stations

Comme indiqué dans le tableau ci-dessous, les spécifications du câblage des connecteurs de rechange sont basées sur le nombre de broches restant du connecteur (nombre de broches restant par rapport au nombre maximum de bobines pour chaque kit). Les étapes suivantes servent à utiliser les connecteurs de rechange pour ajouter des stations.

• Câblage de connecteur de rechange

Broches restantes du connecteur	4 broches ou plus	3 broches	2 broches	1 broche	0 broche
Câblage du connecteur disponible	2 pour double câblage	1 pour double câblage (sur le côté bas de n° de station) 1 pour câblage simple	1 pour double câblage	1 pour câblage simple	Aucun

Éléments à commander

- distributeurs avec bloc d'embases (reportez-vous aux pages 6 et 26) ou les blocs d'embases (reportez-vous à la page 56).

Étapes à suivre pour ajouter des stations

- ① Desserrez la vis d'attache de la plaque d'extrémité du côté en U et ouvrez l'embase.
 - ② Montez le bloc d'embase à ajouter.
 - ③ Ouvrez le couvercle de jonction et fixez le connecteur de rechange. Faites correspondre la position de la station de la station ajoutée et le numéro de la station du connecteur disponible.
 - ④ Appuyez sur la plaque d'extrémité pour éliminer tout espace entre les blocs d'embases puis serrez la vis d'attache.
(couple de serrage approprié : 0.8 à 1.0 N-m)
- Note 1) Commandez un bloc d'embases avec un câble d'alimentation pour le kit L car un connecteur de rechange n'est pas inclus dans le kit. (voir la page 56)
Note 2) Evitez que les fils se coincent entre les embases ou lors de la fermeture du couvercle de jonction.

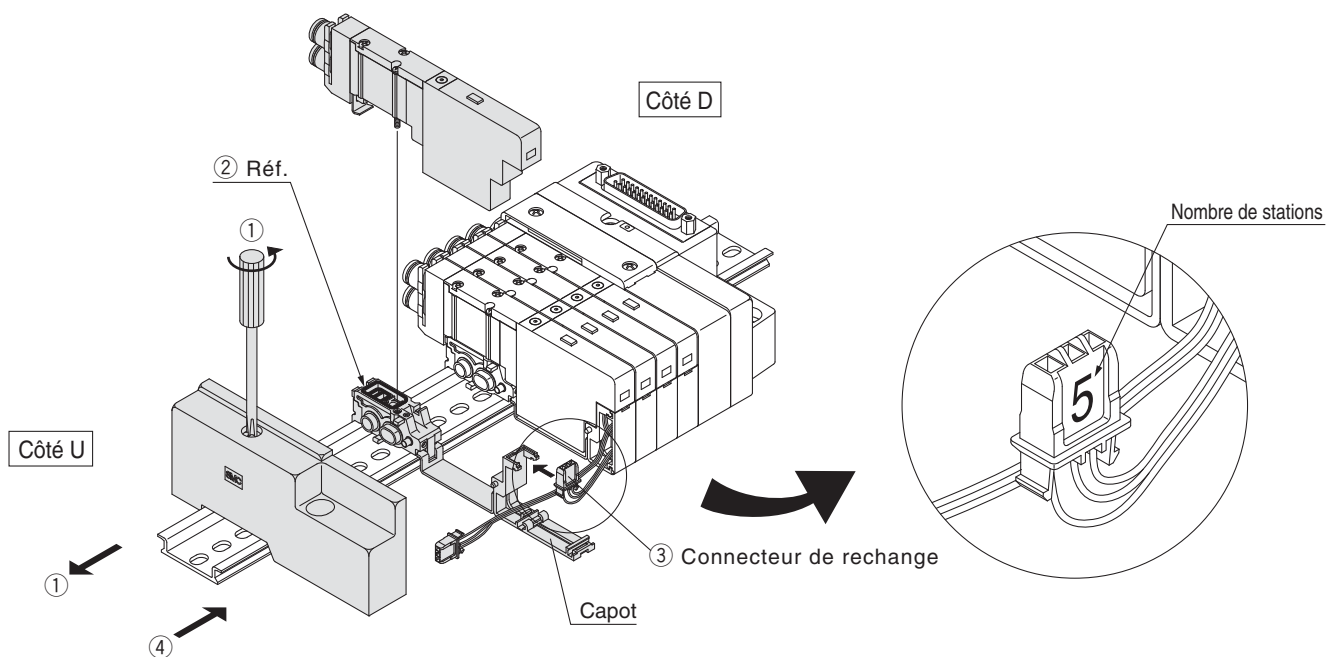

Comment augmenter le nombre de stations d'embase pour SQ1000/2000

2. Ajout de stations sans connecteurs supplémentaires

Les connecteurs supplémentaires pour 2 stations sont fournis lors de l'acquisition initiale. Cependant, pour ajouter 3 stations ou plus, il faut commander des blocs d'embases munis de câble de connexion comme indiqué dans les tableaux ci-dessous.

Pour commander des blocs d'embases avec câble de connexion

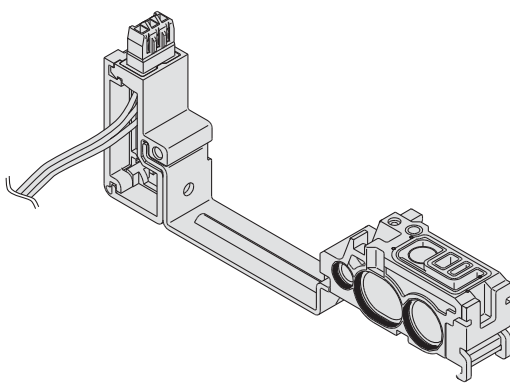
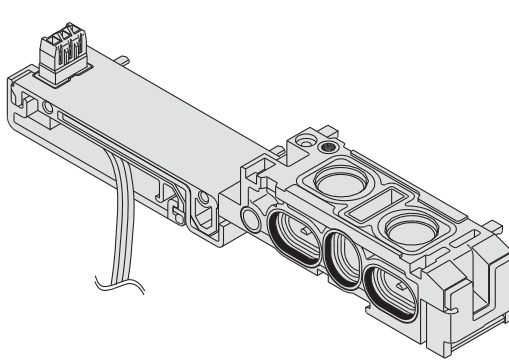
SQ1000	SQ2000																																																																												
																																																																													
<p>SSQ1000-1A-3-FS 03 N - </p> <p style="text-align: right;">Câble ●</p> <table border="1" style="width:100%; border-collapse: collapse;"> <tr><td style="width:10%; text-align: center;">F0</td><td>Sans câble <small>(pour l'utilisation de connecteurs de rechange pour ajouter des stations)</small></td></tr> <tr><td style="text-align: center;">FS</td><td>Kit F (connecteur sub-D) Câblage simple</td></tr> <tr><td style="text-align: center;">FW</td><td>Kit F (connecteur sub-D) Câblage double</td></tr> <tr><td style="text-align: center;">PS</td><td>Kit P, J (câble plat) Câblage simple</td></tr> <tr><td style="text-align: center;">PW</td><td>Kit P, J (câble plat) Câblage double</td></tr> <tr><td style="text-align: center;">L0</td><td>Kit L (kit câble de connexion) Longueur de câble, 0,6 m</td></tr> <tr><td style="text-align: center;">L1</td><td>Kit L (kit câble de connexion) Longueur de câble, 1,5 m</td></tr> <tr><td style="text-align: center;">L2</td><td>Kit L (kit câble de connexion) Longueur de câble, 3,0 m</td></tr> <tr><td style="text-align: center;">SS</td><td>Kit S (Kit interface de terrain) Câblage simple</td></tr> <tr><td style="text-align: center;">SW</td><td>Kit S (Kit interface de terrain) Câblage double</td></tr> </table> <p>Stations utilisables ●</p> <table border="1" style="width:100%; border-collapse: collapse;"> <tr><td style="width:10%; text-align: center;">01</td><td>1 station</td></tr> <tr><td style="text-align: center;">⋮</td><td>⋮</td></tr> <tr><td style="text-align: center;">24</td><td>24 stations</td></tr> </table> <p style="text-align: center;">COM. (kit L uniquement) ●</p> <table border="1" style="width:100%; border-collapse: collapse;"> <tr><td style="width:10%; text-align: center;">—</td><td>Commun positif</td></tr> <tr><td style="text-align: center;">N</td><td>Commun négatif</td></tr> </table> <p style="text-align: right;">Option ●</p> <table border="1" style="width:100%; border-collapse: collapse;"> <tr><td style="width:10%; text-align: center;">—</td><td>Aucun</td></tr> <tr><td style="text-align: center;">B</td><td>Clapet antiretour pour prévention de la contre-pression</td></tr> <tr><td style="text-align: center;">R</td><td>Caractéristiques du pilote externe</td></tr> </table> <p style="text-align: center;">Note) Entrez "-BR" pour les deux options.</p>	F0	Sans câble <small>(pour l'utilisation de connecteurs de rechange pour ajouter des stations)</small>	FS	Kit F (connecteur sub-D) Câblage simple	FW	Kit F (connecteur sub-D) Câblage double	PS	Kit P, J (câble plat) Câblage simple	PW	Kit P, J (câble plat) Câblage double	L0	Kit L (kit câble de connexion) Longueur de câble, 0,6 m	L1	Kit L (kit câble de connexion) Longueur de câble, 1,5 m	L2	Kit L (kit câble de connexion) Longueur de câble, 3,0 m	SS	Kit S (Kit interface de terrain) Câblage simple	SW	Kit S (Kit interface de terrain) Câblage double	01	1 station	⋮	⋮	24	24 stations	—	Commun positif	N	Commun négatif	—	Aucun	B	Clapet antiretour pour prévention de la contre-pression	R	Caractéristiques du pilote externe	<p>SSQ2000-1A-3-FS 03 N - </p> <p style="text-align: right;">Câble ●</p> <table border="1" style="width:100%; border-collapse: collapse;"> <tr><td style="width:10%; text-align: center;">F0</td><td>Sans câble <small>(pour l'utilisation de connecteurs de rechange pour ajouter des stations)</small></td></tr> <tr><td style="text-align: center;">FS</td><td>Kit F (connecteur sub-D) Câblage simple</td></tr> <tr><td style="text-align: center;">FW</td><td>Kit F (connecteur sub-D) Câblage double</td></tr> <tr><td style="text-align: center;">PS</td><td>Kit P, J (câble plat) Câblage simple</td></tr> <tr><td style="text-align: center;">PW</td><td>Kit P, J (câble plat) Câblage double</td></tr> <tr><td style="text-align: center;">TS</td><td>Kit T (kit Bornier) Câblage simple</td></tr> <tr><td style="text-align: center;">TW</td><td>Kit T (kit Bornier) Câblage double</td></tr> <tr><td style="text-align: center;">L0</td><td>Kit L (kit câble de connexion) Longueur de câble, 0,6 m</td></tr> <tr><td style="text-align: center;">L1</td><td>Kit L (kit câble de connexion) Longueur de câble, 1,5 m</td></tr> <tr><td style="text-align: center;">L2</td><td>Kit L (kit câble de connexion) Longueur de câble, 3,0 m</td></tr> <tr><td style="text-align: center;">SS</td><td>Kit S (Kit interface de terrain) Câblage simple</td></tr> <tr><td style="text-align: center;">SW</td><td>Kit S (Kit interface de terrain) Câblage double</td></tr> </table> <p>Stations utilisables ●</p> <table border="1" style="width:100%; border-collapse: collapse;"> <tr><td style="width:10%; text-align: center;">01</td><td>1 station</td></tr> <tr><td style="text-align: center;">⋮</td><td>⋮</td></tr> <tr><td style="text-align: center;">16</td><td>16 stations</td></tr> </table> <p style="text-align: center;">Note 1) "F0": —</p> <p style="text-align: right;">COM. (kit L uniquement) ●</p> <table border="1" style="width:100%; border-collapse: collapse;"> <tr><td style="width:10%; text-align: center;">—</td><td>Commun positif</td></tr> <tr><td style="text-align: center;">N</td><td>Commun négatif</td></tr> </table> <p style="text-align: right;">Option ●</p> <table border="1" style="width:100%; border-collapse: collapse;"> <tr><td style="width:10%; text-align: center;">—</td><td>Aucun</td></tr> <tr><td style="text-align: center;">B</td><td>Clapet antiretour pour prévention de la contre-pression</td></tr> <tr><td style="text-align: center;">R</td><td>Caractéristiques du pilote externe</td></tr> </table> <p style="text-align: center;">Note) Entrez "-BR" pour les deux options.</p>	F0	Sans câble <small>(pour l'utilisation de connecteurs de rechange pour ajouter des stations)</small>	FS	Kit F (connecteur sub-D) Câblage simple	FW	Kit F (connecteur sub-D) Câblage double	PS	Kit P, J (câble plat) Câblage simple	PW	Kit P, J (câble plat) Câblage double	TS	Kit T (kit Bornier) Câblage simple	TW	Kit T (kit Bornier) Câblage double	L0	Kit L (kit câble de connexion) Longueur de câble, 0,6 m	L1	Kit L (kit câble de connexion) Longueur de câble, 1,5 m	L2	Kit L (kit câble de connexion) Longueur de câble, 3,0 m	SS	Kit S (Kit interface de terrain) Câblage simple	SW	Kit S (Kit interface de terrain) Câblage double	01	1 station	⋮	⋮	16	16 stations	—	Commun positif	N	Commun négatif	—	Aucun	B	Clapet antiretour pour prévention de la contre-pression	R	Caractéristiques du pilote externe
F0	Sans câble <small>(pour l'utilisation de connecteurs de rechange pour ajouter des stations)</small>																																																																												
FS	Kit F (connecteur sub-D) Câblage simple																																																																												
FW	Kit F (connecteur sub-D) Câblage double																																																																												
PS	Kit P, J (câble plat) Câblage simple																																																																												
PW	Kit P, J (câble plat) Câblage double																																																																												
L0	Kit L (kit câble de connexion) Longueur de câble, 0,6 m																																																																												
L1	Kit L (kit câble de connexion) Longueur de câble, 1,5 m																																																																												
L2	Kit L (kit câble de connexion) Longueur de câble, 3,0 m																																																																												
SS	Kit S (Kit interface de terrain) Câblage simple																																																																												
SW	Kit S (Kit interface de terrain) Câblage double																																																																												
01	1 station																																																																												
⋮	⋮																																																																												
24	24 stations																																																																												
—	Commun positif																																																																												
N	Commun négatif																																																																												
—	Aucun																																																																												
B	Clapet antiretour pour prévention de la contre-pression																																																																												
R	Caractéristiques du pilote externe																																																																												
F0	Sans câble <small>(pour l'utilisation de connecteurs de rechange pour ajouter des stations)</small>																																																																												
FS	Kit F (connecteur sub-D) Câblage simple																																																																												
FW	Kit F (connecteur sub-D) Câblage double																																																																												
PS	Kit P, J (câble plat) Câblage simple																																																																												
PW	Kit P, J (câble plat) Câblage double																																																																												
TS	Kit T (kit Bornier) Câblage simple																																																																												
TW	Kit T (kit Bornier) Câblage double																																																																												
L0	Kit L (kit câble de connexion) Longueur de câble, 0,6 m																																																																												
L1	Kit L (kit câble de connexion) Longueur de câble, 1,5 m																																																																												
L2	Kit L (kit câble de connexion) Longueur de câble, 3,0 m																																																																												
SS	Kit S (Kit interface de terrain) Câblage simple																																																																												
SW	Kit S (Kit interface de terrain) Câblage double																																																																												
01	1 station																																																																												
⋮	⋮																																																																												
16	16 stations																																																																												
—	Commun positif																																																																												
N	Commun négatif																																																																												
—	Aucun																																																																												
B	Clapet antiretour pour prévention de la contre-pression																																																																												
R	Caractéristiques du pilote externe																																																																												

Modèle embrochable

Mod. câble embrochable

SQ 1000

SQ 2000

EX510

F kit

P kit

J kit

T kit

L kit

S kit

C kit

Options d'embase

Comment augmenter le nombre de stations d'embase

Construction

Vue éclatée de l'embase

Comment augmenter le nombre de stations d'embase pour SQ1000/2000

3. Méthode de connexion (Reportez-vous à la page 55 pour les étapes à suivre pour ajouter des stations à un bloc d'embases.)

Branchez la borne ronde du câble rouge dans la borne commune à l'intérieur du couvercle de jonction.

(1) Connexion des bornes communes

Branchez les fils de connexion fournis aux blocs d'embases comme suit.

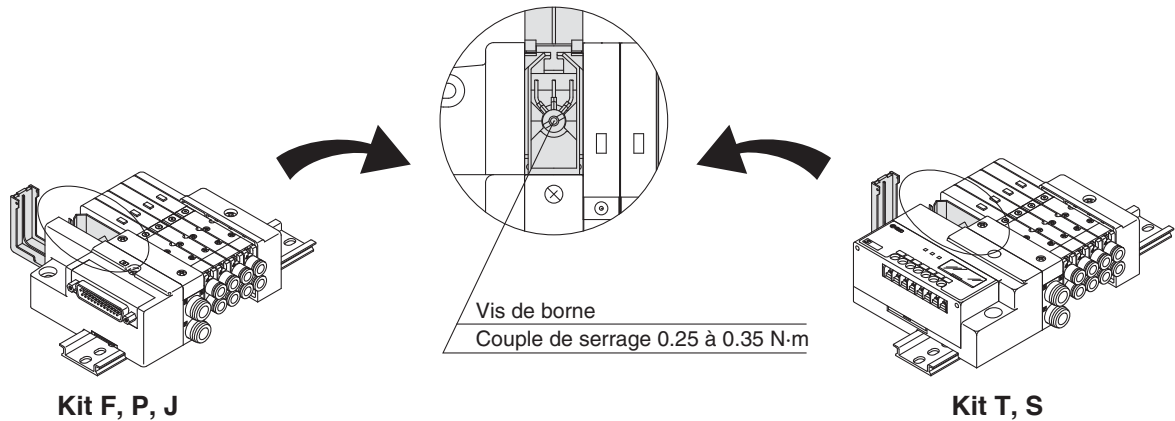

(2) Retrait du connecteur

Retirez le connecteur pour brancher les fils de connexion.

- Pour les kits F, P et J, sortez le boîtier pour l'enlever tout en appuyant fortement sur le crochet avec un tournevis plate, etc. Retirez le levier manuel et la protection de câble et sortez le connecteur.
- Pour le kit T, retirez les vis et le bornier.
- Pour le kit S, retirez les vis et le connecteur.

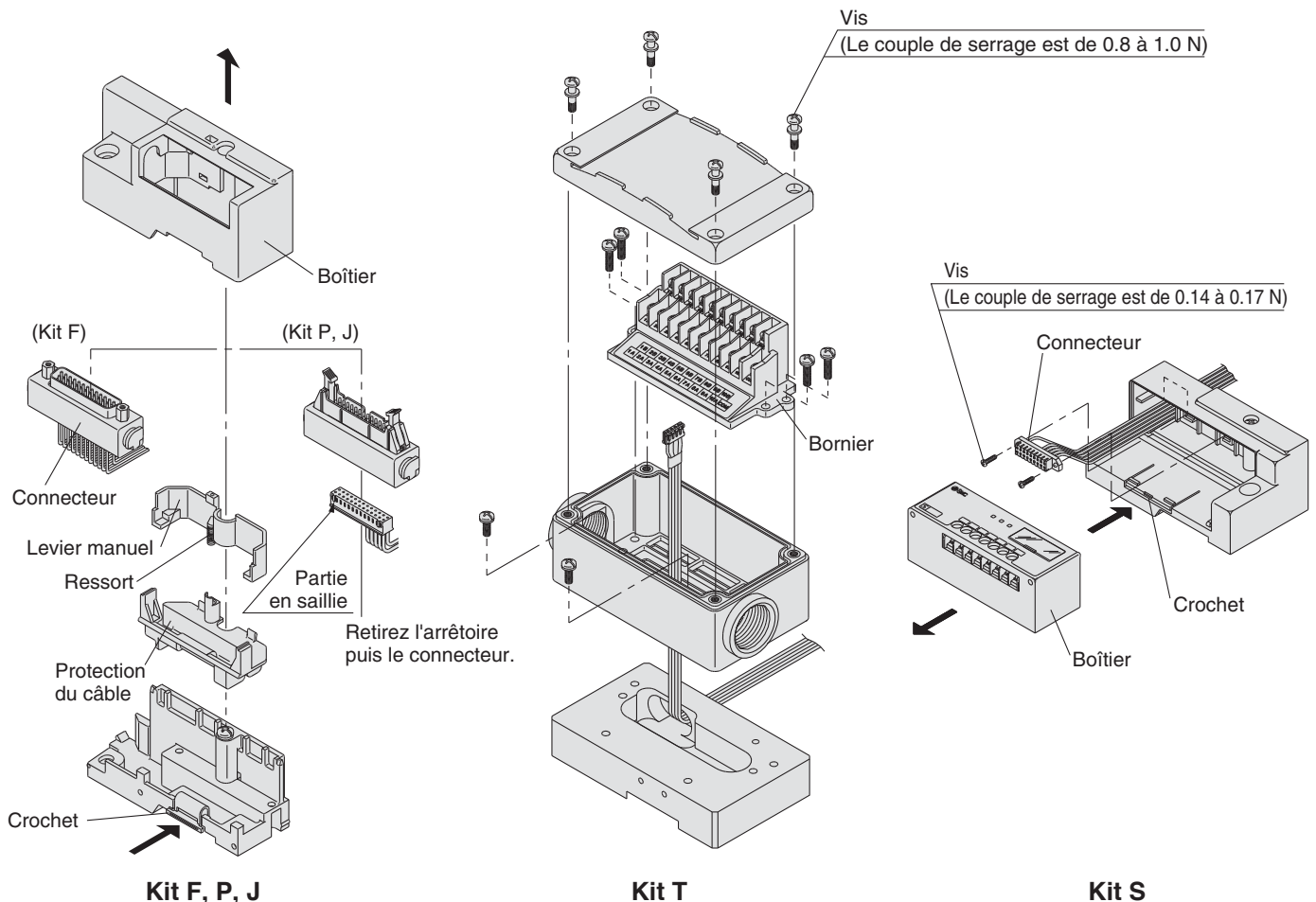

Comment augmenter le nombre de stations d'embase pour SQ1000/2000

(3) Connectez les broches noires et blanches des fils du câble aux positions indiquées ci-dessous en fonction de chaque kit.

- ⚠ Attention**
- Après l'insertion d'une broche, tirez légèrement sur le câble pour vérifier que le crochet de la broche est bien verrouillé en place.
 - Ne tirez pas trop sur les fils du câble lors de la connexion. Veillez également à ce que les fils ne soient pas coincés entre les embases ou lorsque vous fermez le couvercle de jonction.

Câblage (Kit F : Kit connecteur Sub D)

Procédure) Sur la base des spécifications de l'embase, la station 1 de la BOB. A (fil noir) aura le numéro de borne 1 du connecteur Sub D, ensuite la station 2, puis connectez les fils noirs, ensuite les fils blancs dans l'ordre indiqué ci-dessous par les flèches.

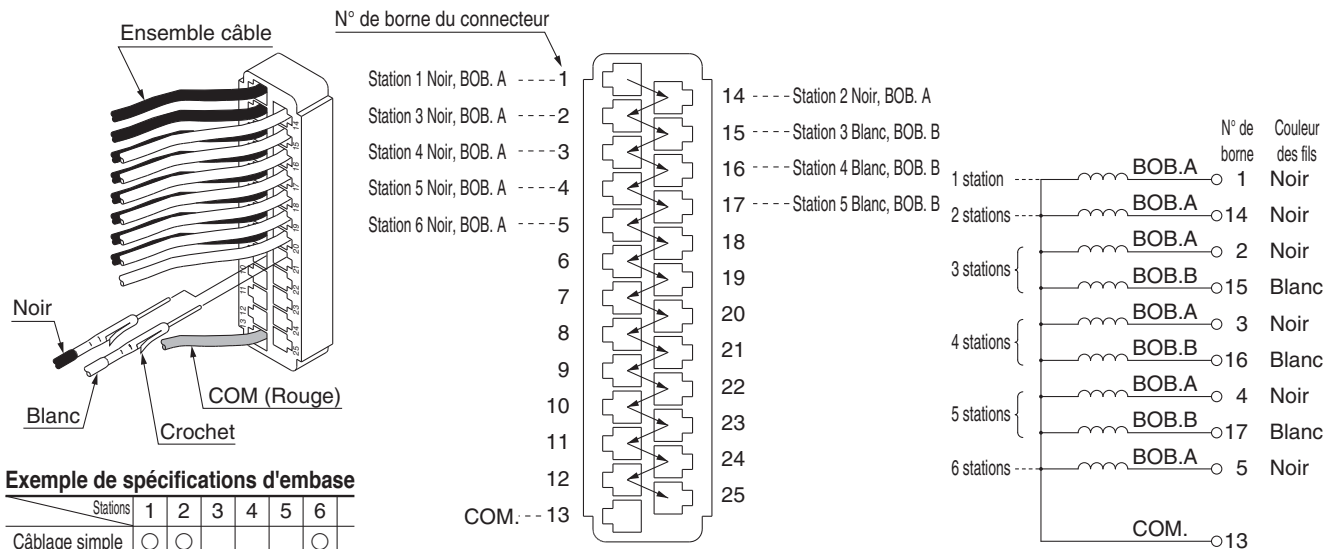

* Le schéma ci-dessus montre les connexions basées sur les exemples de spécifications des embases dans le tableau de gauche.

Câblage (Kit P : Kit câble plat)

Procédure) Sur la base des spécifications de l'embase, la station 1 de la BOB. A (fil noir) aura le numéro de borne 1B du connecteur de câble plat, ensuite la station 2, puis connectez les fils noirs, ensuite les fils blancs dans l'ordre indiqué ci-dessous par les flèches.

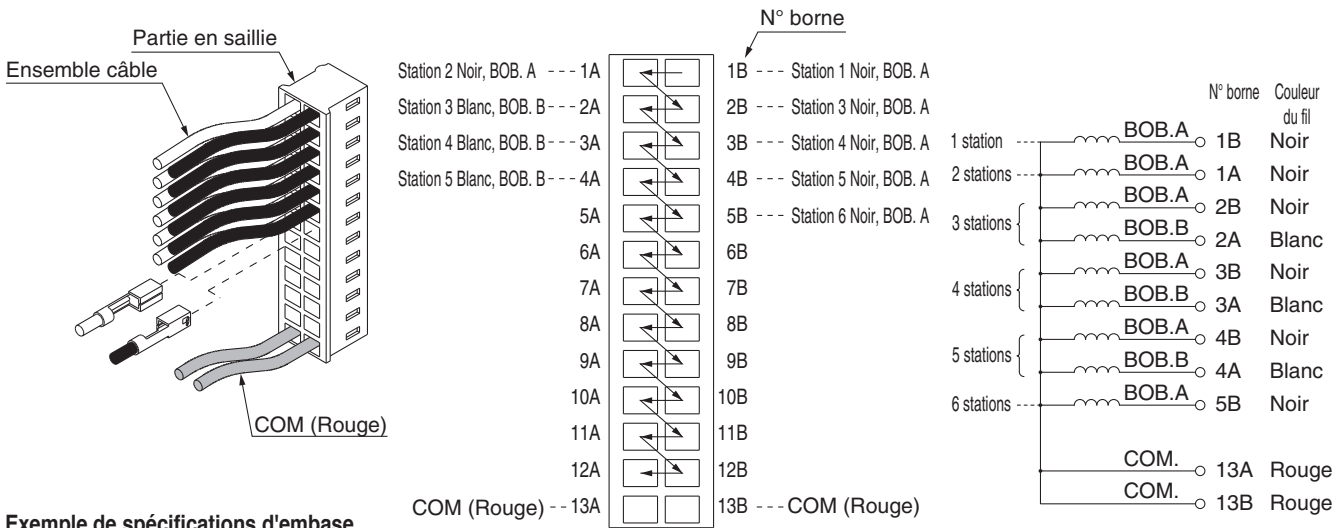

* Le schéma ci-dessus montre les connexions de câble plat 26P basées sur les exemples de spécifications des embases dans le tableau de gauche. Pour le modèle 20P, la connexion sera la même que ci-dessus sauf que COM change en 10A et 10B.

Modèle embrochable
Mod. câble embrochable
SQ 1000
SQ 2000
EX510
F kit
P kit
J kit
T kit
L kit
S kit
C kit
Options d'embase
Comment augmenter le nombre de stations d'embase
Construction
Vue éclatée de l'embase

Série SQ1000/2000

Comment augmenter le nombre de stations d'embase pour SQ1000/2000

Câblage (Kit J : Kit câble plat, compatible avec système de câblage PC)

Procédure) Sur la base des spécifications de l'embase, la station 1 de la BOB. A (fil noir) aura le numéro de borne 10A du connecteur de câble plat, ensuite la station 2, puis connectez les fils noirs, ensuite les fils blancs dans l'ordre indiqué ci-dessous par les flèches.

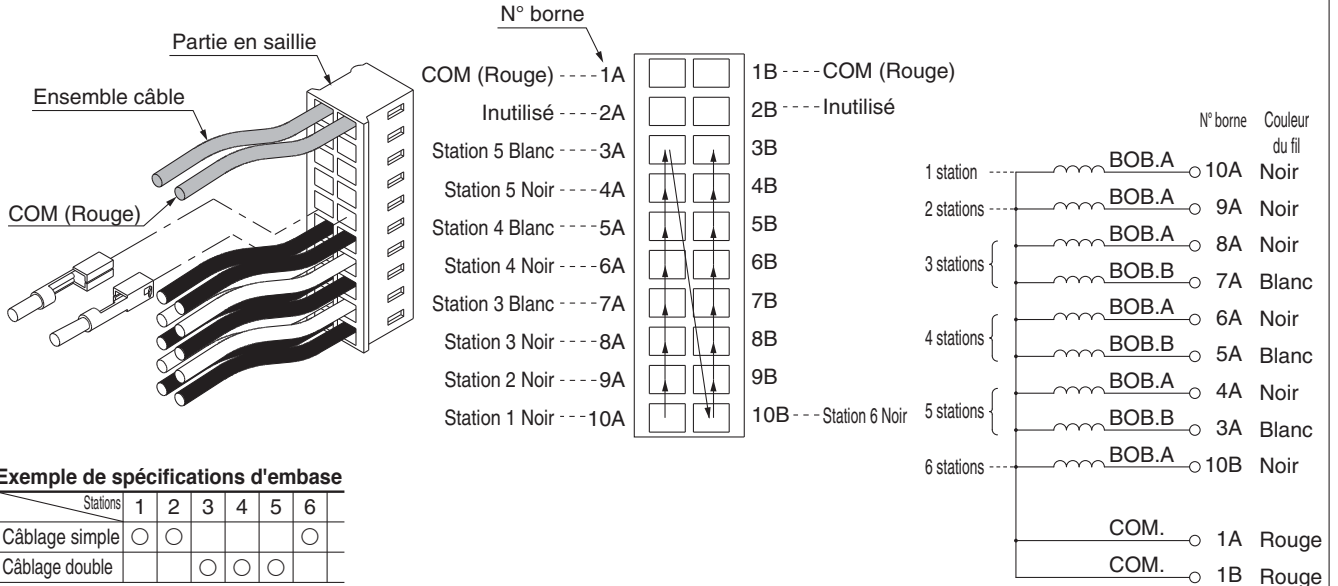

Câblage (Kit T: Kit Bornier)

Procédure) En se basant sur les spécifications de l'embase, connectez au boîtier selon l'exemple de câblage ci-dessous.

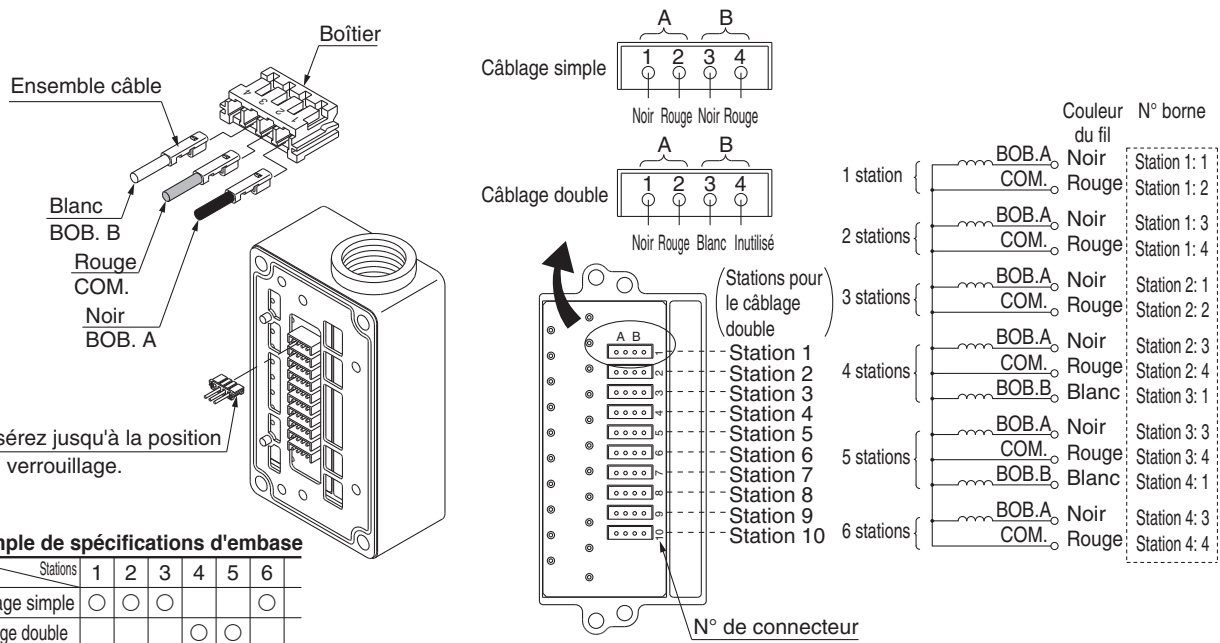

Comment augmenter le nombre de stations d'embase pour SQ1000/2000

Câblage (Kit S: Kit Interface bus de terrain)

Procédure) Sur la base des spécifications de l'embase, la station 1 de la BOB. A (fil noir) aura le numéro de borne 1 du connecteur série, ensuite la station 2, puis connectez les fils noirs, ensuite les fils blancs dans l'ordre indiqué ci-dessous par les flèches.

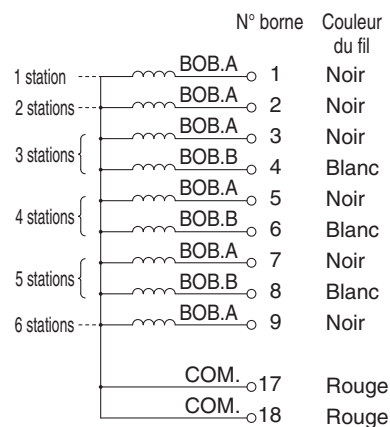
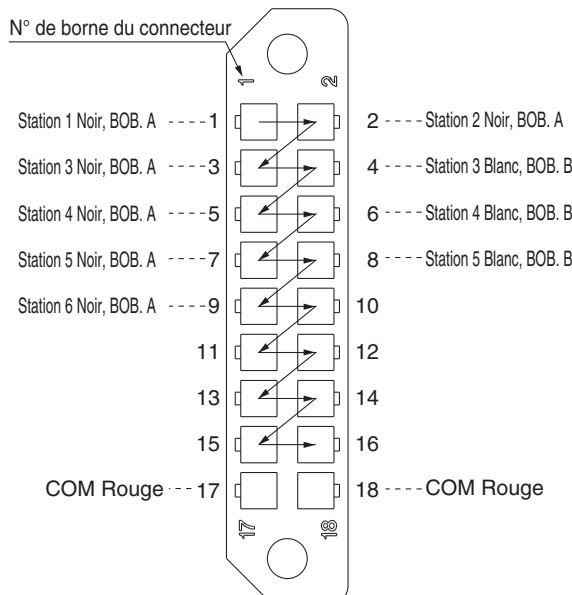
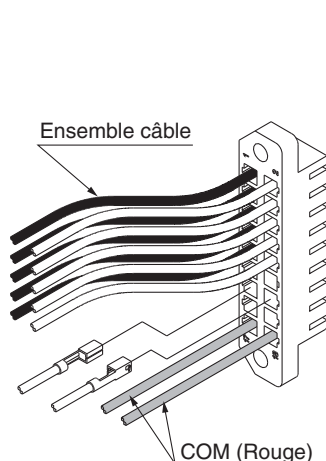

Exemple de spécifications d'embase

Stations	1	2	3	4	5	6
Câblage simple	○	○				○
Câblage double			○	○	○	

* Le schéma ci-dessus montre les connexions basées sur les exemples de spécifications des embases dans le tableau de gauche.

Modèle embrochable
 Mod. câble embrochable
 SQ 1000
 SQ 2000
 EX510
 F kit
 P kit
 J kit
 T kit
 L kit
 S kit
 C kit
 Options d'embase
 Comment augmenter le nombre de stations d'embase
 Construction
 Vue éclatée de l'embase

Série SQ1000

Construction : Pièces principales du modèle embrochable et distributeur pilote de la série SQ1000

Joint métallique

Monostable : SQ1130

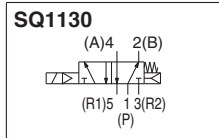
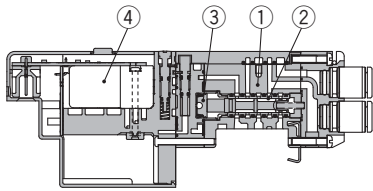

Joint élastique

Monostable : SQ1131

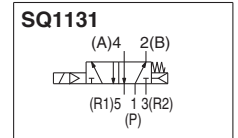
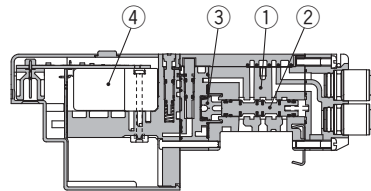

Bistable : SQ1230D

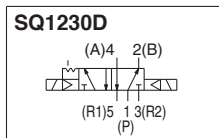
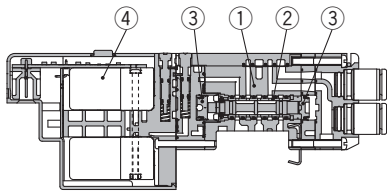

Bistable : SQ1231D

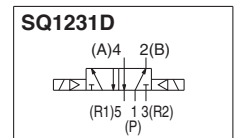
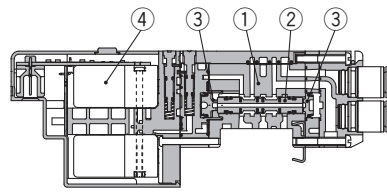

5/3: SQ1430

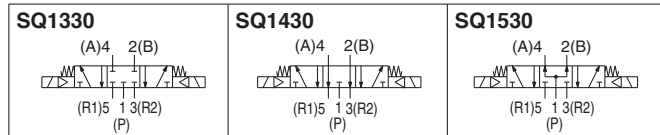
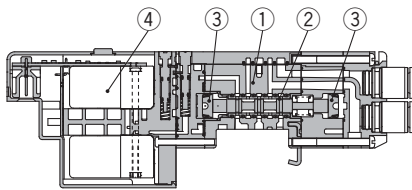

5/3: SQ1431

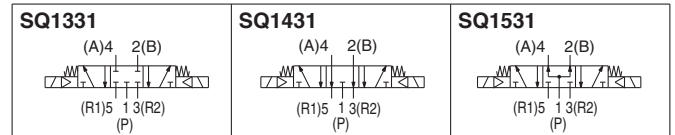
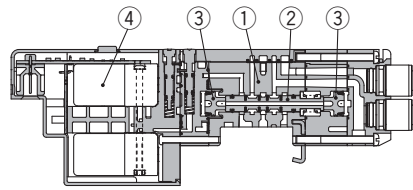

Nomenclature

N°	Description	Matière
1	Corps	Alliage de zinc
2	Tiroir/Fourreau	Acier inox (Joint métallique)
2	Tiroir	Aluminium (Joint élastique)
3	Piston	Résine
4	Distributeur pilote (voir ci-dessous)	—

Ensemble pilote

V112 □ - □

Tension de la bobine

5	24 VDC
6	12 VDC

Fonction

Symbole	Caractéristiques	DC
—	Modèle standard	(0.4 W)
B	Modèle réponse rapide	(0.95 W)
K	Modèle haute pression (1.0MPa)	(0.95 W)

Note) Commun à électrodistributeur simple et double

Distributeur 2x3/2 : SQ1B31

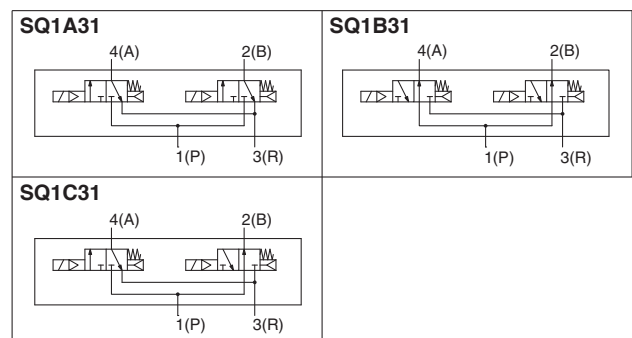
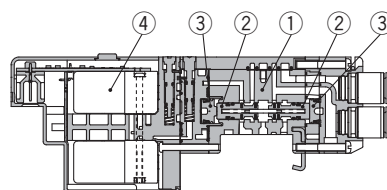

Construction : Pièces principales du modèle embrochable et distributeur pilote de la série SQ2000

Joint métallique

Monostable : SQ2130

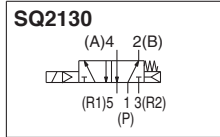
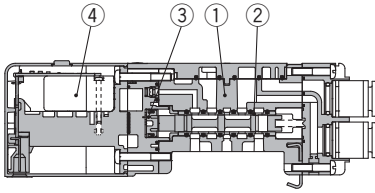

Joint élastique

Monostable : SQ2131

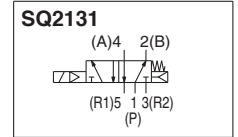
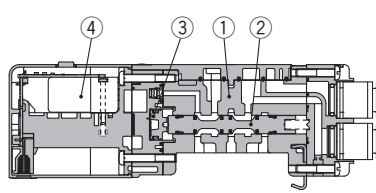

Bistable : SQ2230D

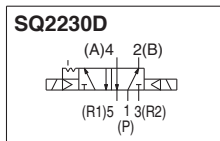
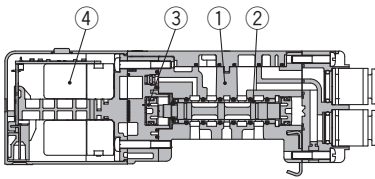

Bistable : SQ2231D

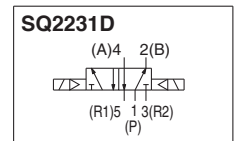
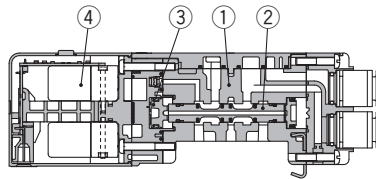

3 position: SQ2430³/₅

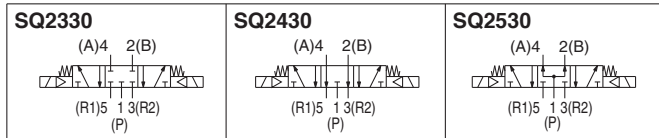
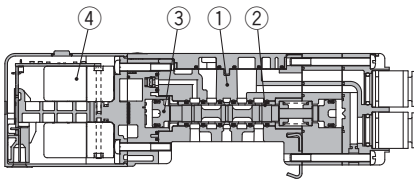

5/3: SQ2431³/₅

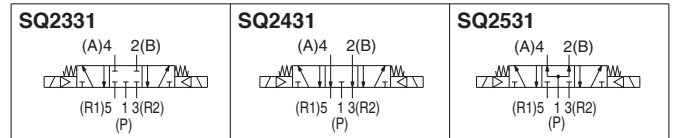
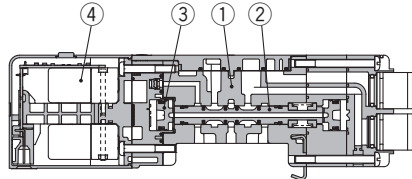

Nomenclature

N°	Description	Matière
1	Corps	Alliage d'aluminium
2	Tiroir/Fourreau	Acier inox (Joint métallique)
	Tiroir	Aluminium (Joint élastique)
3	Piston	Résine
4	Distributeur pilote (voir ci-dessous)	—

Ensemble pilote

V112 □ - □

• Tension de la bobine

5	24 VDC
6	12 VDC

• Fonction

Symbole	Caractéristiques	DC
—	Modèle standard	(0.4 W) ○
B	Modèle réponse rapide	(0.95 W) ○

Note) Commun à électrodistributeur simple et double

Distributeur 2x3/2 : SQ2^AB_C31

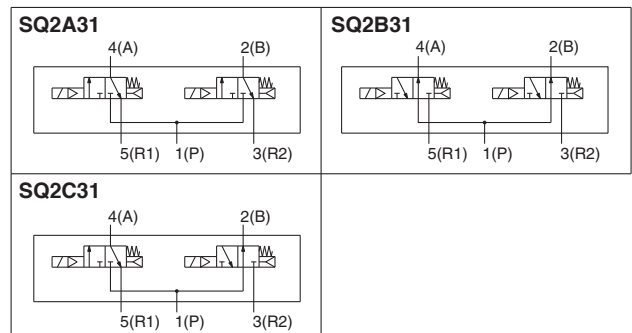
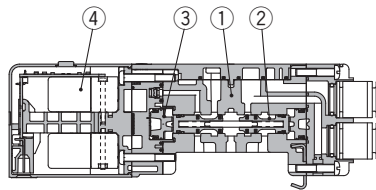

Modèle embrochable

Mod. câble embrochable

SQ 1000

SQ 2000

EX510

F kit

P kit

J kit

T kit

L kit

S kit

C kit

Options d'embase

Comment augmenter le nombre de stations d'embase

Construction

Vue éclatée de l'embase

Série SQ1000

Vue éclatée de l'embase : SQ1000 (embase pour modèle embrochable) SS5Q13

(Kits F, P, J, L, S)

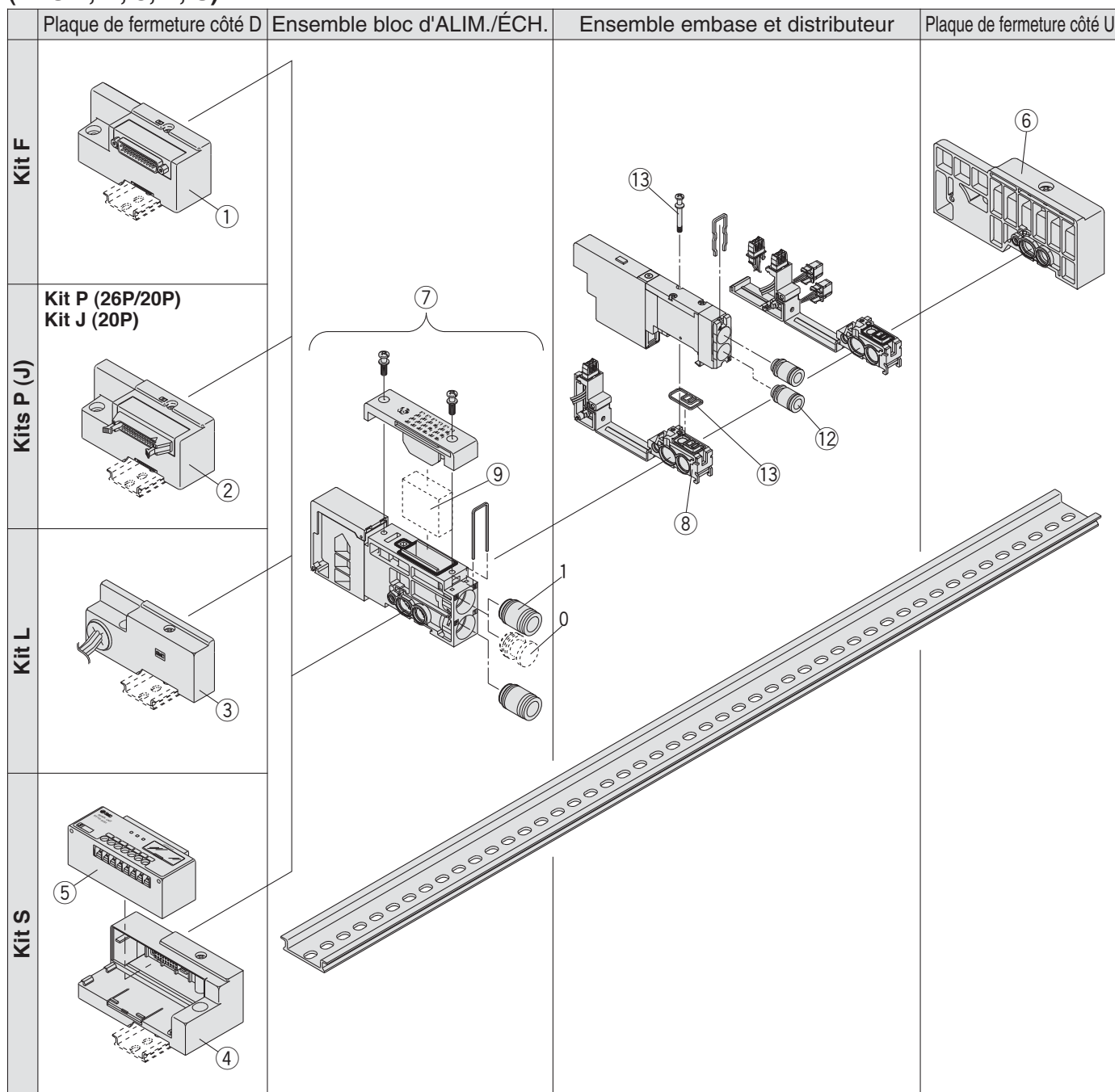

Pièces de rechange de l'embase

Reportez-vous aux pages 55 à 60 de "Comment augmenter les stations d'embase" concernant le montage de chacune des pièces de rechange

<① ② ③ ④ Plaque d'extrémité côté D>

SSQ1000 – 3A – 3

Montage sur embase

—	Modèle à montage rail DIN
E	Modèle à montage direct

Connexion électrique

F	Kit F	①
P	Kit P (26P)	
PC	Kit P (20P)	②
J	Kit J (20P)	
—	Kit L	③
S	Kit S	④

Caractéristiques du câblage

0	Sans câble
S	Câblage simple
W	Câblage double

Note) Kit L : —

Stations

01	Pour 1 station
⋮	⋮
24	Pour 24 stations

Note 1) Le nombre maximum de stations varie en fonction des caractéristiques de câblage.

Note 2) Kit L : —

<⑤ Unité SI>

Embase	N°	Description
Kit SDQ	EX140-SDN1	DeviceNet™ (16 points de sortie)
Kit SDR1	EX140-SCS1	OMRON Corp.: CompoBus/S (16 points de sortie)
Kit SDR2	EX140-SCS2	OMRON Corp.: CompoBus/S (8 points de sortie)
Kit SDV	EX140-SMJ1	CC-LINK (16 points de sortie)

<⑥ Plaque d'extrémité côté U>

(Pour kits F, P, J, S)

SSQ1000 – 2A – 3

(Pour kit L)

SSQ1000 – 2A – 3

Montage sur embase

—	Modèle à montage rail DIN
E	Modèle à montage direct

<⑦ Ensemble bloc d'ALIM./ÉCH.>

SSQ1000 – PR – 3 – C8

Taille de l'orifice

C8	Raccord instantané pour ø8
N9	Raccord instantané pour ø5/16"

Option

—	Modèle à échappement commun
R	Pilote externe
S	Silencieux intégré, échappement direct

Note) Entrez "RS" pour les deux options.

<⑧ Ensemble embase>

SSQ1000 – 1A – 3 – F0 01 y compris joints ⑬

Câble

F0	Sans câble
FS	Kit F : Kit connecteur Sub D Câblage simple
FW	Kit F : Kit connecteur Sub D Câblage double
PS	Kit P : Kit câble plat Câblage simple Kit J : Compatible avec système de câblage pour PC Câblage simple
PW	Kit P : Kit câble plat Câblage double Kit J : Compatible avec système de câblage pour PC Câblage double
L0	Kit L : Kit câble Longueur de câble, 0,6 m
L1	Kit L : Kit câble Longueur de câble, 1,5 m
L2	Kit L : Kit câble Longueur de câble, 3 m
SS	Kit S : interface bus de terrain Câblage simple
SW	Kit S : interface bus de terrain Câblage double

Option

—	Aucun
B	Clapet antiretour pour prévention de la contre-pression
R	Caractéristiques du pilote externe

Note) Entrez "BR" pour les deux options.

Stations utilisables (Pour kits F, P, J, S)

01	Station 1
⋮	⋮
24	Station 24

Note 1) "F0": —
Note 2) Spécifiez de "01" à "16" pour le kit S.

<⑨ Élément>

SSQ1000 – SE

Note) Référence pour un ensemble de 10 pièces. Pour les procédures de remplacement, reportez-vous à la page 120.

<⑩ Bouchon>

VVQZ2000 – CP

<⑪ Raccord>

(Pour les orifices P, R)

VVQ1000 – 51A – C8

Taille de l'orifice

C6	Raccord instantané pour ø6
C8	Raccord instantané pour ø8
N7	Raccord instantané pour ø1/4"
N9	Raccord instantané pour ø5/16"

Note) Vous pouvez commander des unités de 10 pièces.

<⑫ Raccord>

(Pour raccord de vérin)

VVQ1000 – 50A – C3

Taille de l'orifice

C3	Raccord instantané pour ø3.2
C4	Raccord instantané pour ø4
C6	Raccord instantané pour ø6
M5	Filetage M5
N1	Raccord instantané pour ø1/8"
N3	Raccord instantané pour ø5/32"
N7	Raccord instantané pour ø1/4"

Note) Vous pouvez commander des unités de 10 pièces.

<⑬ Ensemble joint et vis>

SQ1000 – GS

Note) Référence pour 10 pièces de chaque vis et joints.

Modèle embrochable

Mod. câble embrochable

SQ 1000

SQ 2000

EX510

F kit

P kit

J kit

T kit

L kit

S kit

C kit

Options d'embase

Comment augmenter le nombre de stations d'embase

Construction

Vue éclatée de l'embase

Série SQ2000

Vue éclatée de l'embase : SQ2000 (embase pour modèle embrochable) SS5Q23

(Kits F, P, J, T, L, S)

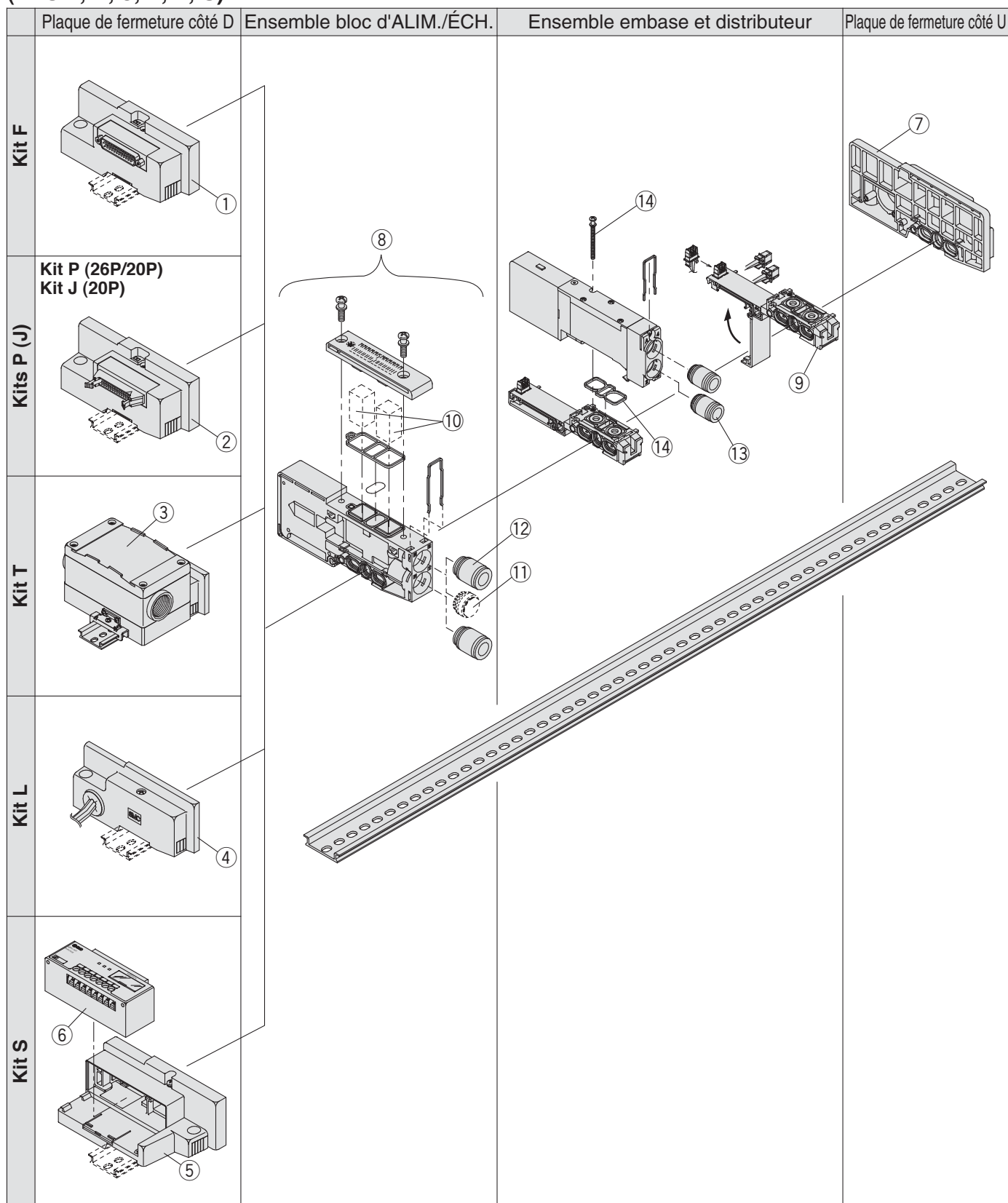

Pièces de rechange de l'embase

Reportez-vous aux pages 55 à 60 de "Comment augmenter les stations d'embase" concernant le montage de chacune des pièces de rechange

<1 2 3 4 5> **Plaque d'extrémité côté D**>

SSQ2000 – 3A – 3

Montage sur embase

—	Modèle à montage rail DIN
E	Modèle à montage direct

• Connexion électrique

F	Kit F	①
P	Kit P (26P)	②
PC	Kit P (20P)	
J	Kit J (20P)	③
T	Kit T	
—	Kit L	④
S	Kit S	⑥

• Caractéristiques du câblage

0	Sans câble
S	Câblage simple
W	Câblage double

Note) Kit L : —

• Stations

01	Pour 1 station
⋮	⋮
16	Pour 16 stations

Note 1) Le nombre maximum de stations varie en fonction des caractéristiques de câblage.
Note 2) Kit L : —

<6> **Unité S**>

Embase	N°	Description
Kit SDF	EX140-SUW1	NKE Corp.: Système bus de terrain (16 points de sortie)
Kit SDH	EX140-SUH1	NKE Corp.: Système bus de terrain portatif (16 points de sortie)
Kit SDJ1	EX140-SSL1	Panasonic Electric Works SUNX Co., Ltd.: Système S-LINK (16 points de sortie)
Kit SDJ2	EX140-SSL2	Panasonic Electric Works SUNX Co., Ltd.: Système S-LINK (8 points de sortie)
Kit SDQ	EX140-SDN1	DeviceNet™ (16 points de sortie)
Kit SDR1	EX140-SCS1	OMRON Corp.: CompoBus/S (16 points de sortie)
Kit SDR2	EX140-SCS2	OMRON Corp.: CompoBus/S (8 points de sortie)
Kit SDV	EX140-SMJ1	CC-LINK (16 points de sortie)

<7> **Plaque d'extrémité côté U**

(Pour kits F, P, J, T, L, S)

SSQ2000 – 2A – 3

(Pour kit L)

SSQ2000 – 2A – 3

• Montage sur embase

—	Modèle à montage rail DIN
E	Modèle à montage direct

<8> **Ensemble bloc d'ALIM./ÉCH.>**

SSQ2000 – PR – 3 – C8

Taille de l'orifice

C8	Raccord instantané pour ø8
C10	Raccord instantané pour ø10
N9	Raccord instantané pour ø5/16"
N11	Raccord instantané pour ø3/8"

• Option

—	Modèle à échappement commun
R	Pilote externe
S	Silencieux intégré, échappement direct

Note) Entrez "-RS" pour les deux options.

<9> **Ensemble embase**>

SSQ2000 – 1A – 3 – F0 01

Câble

y compris joints ⑬

F0	Sans câble
FS	Kit F : Kit connecteur Sub D Câblage simple
FW	Kit F : Kit connecteur Sub D Câblage double
PS	Kit P : Kit câble plat Câblage simple Kit J : Compatible avec système de câblage pour PC Câblage simple
PW	Kit P : Kit câble plat Câblage double Kit J : Compatible avec système de câblage pour PC Câblage double
TS	Kit T : Kit Bornier Câblage simple
TW	Kit T : Kit Bornier Câblage double
L0	Kit L : Kit câble Longueur de câble, 0,6 m
L1	Kit L : Kit câble Longueur de câble, 1,5 m
L2	Kit L : Kit câble Longueur de câble, 3 m
SS	Kit S : interface bus de terrain Câblage simple
SW	Kit S : interface bus de terrain Câblage double

• Option

—	Aucun
B	Clapet antiretour pour prévention de la contre-pression
R	Caractéristiques du pilote externe

Note) Entrez "-BR" pour les deux options.

• Stations utilisables

01	Station 1
⋮	⋮
16	Station 16

Note 1) "F0": —

<10> **Élément**>

SSQ2000 – SE

Note) Référence pour un ensemble de 10 pièces.
Pour les procédures de remplacement, reportez-vous à la page 120.

<11> **Bouchon**>

VVQZ3000 – CP

<12> **Raccord**>

(Pour les orifices P, R)

VVQ2000 – 51A – C8

Taille de l'orifice

C8	Raccord instantané pour ø8
C10	Raccord instantané pour ø10
N9	Raccord instantané pour ø5/16"
N11	Raccord instantané pour ø3/8"

Note) Vous pouvez commander des unités de 10 pièces.

<13> **Raccord**>

(Pour raccord de vérin)

VVQ1000 – 51A – C4

Taille de l'orifice

C4	Raccord instantané pour ø4
C6	Raccord instantané pour ø6
C8	Raccord instantané pour ø8
N3	Raccord instantané pour ø5/32"
N7	Raccord instantané pour ø1/4"
N9	Raccord instantané pour ø5/16"
01	Filetage Rc 1/8

Note) Vous pouvez commander des unités de 10 pièces.

<14> **Ensemble joint et vis**>

SQ2000 – GS

Note) Référence pour 10 pièces de chaque vis et joints.

Modèle embrochable

Mod. câble embrochable

SQ 1000

SQ 2000

EX510

F kit

P kit

J kit

T kit

L kit

S kit

C kit

Options d'embase

Comment augmenter le nombre de stations d'embase

Construction

Vue éclatée de l'embase

Modèle à câble embrochable

Série SQ1000



Pour commander les embases

SS5Q14 - **08** **FD2** - **D** - **Q**

Stations

01	1 station
⋮	⋮
24 (Note)	24 stations

Note) Le nombre maximum de stations dépend du type de connexions électriques. Reportez-vous à "Connexions électriques" pour plus de détails.

Conformité CE

Orifices 1(P), 3(R)

—	Orifice 1(P), 3(R), raccords instantanés pour ø8
00T	Orifice 1(P), 3(R), raccords instantanés pour ø5/16"

Montage sur embase

D	Modèle à montage rail DIN
---	---------------------------

Option

—	Aucun
02 à 24 (1)	Longueur du rail DIN
B (2)(3)	Clapet antiretour
K (4)	Câblage spécifique (sauf câblage double)
N	Avec plaque signalétique (orifices sur le côté uniquement)
R	Caractéristiques du pilote externe
S	Silencieux intégré, échappement direct

Note 1) Spécifiez la longueur du rail DIN avec "D□" à la fin. (Indiquez le nombre de stations dans □.) Le numéro des stations qui peut s'afficher est plus long que le numéro de l'embase des stations. Exemple : -D09

Note 2) Lorsque "B" est sélectionné, toutes les stations sont équipées de clapet antiretour de contre-pression. Si le clapet antiretour de contre-pression est utilisé uniquement pour la station qui en a besoin, il faut alors spécifier la position de la station dans les spécifications de l'embase. ("B" n'est pas nécessaire)

Note 3) Etant donné que des distributeurs de spécifications 4 voies (5 (R1) et 3 (R2)) sont communs sont utilisées, une contre-pression ne peut pas être empêchée avec des distributeurs 3 voies.

Note 4) Spécifiez "K" pour les caractéristiques du câblage pour les cas ci-dessous. (sauf pour le kit C)
 - Tous les câblages simples
 - Câblage simple/double.
 - Quand il y a des stations qui ne nécessitent pas de câblage (ex. entretoise d'alimentation individuelle), spécifiez les caractéristiques de câblage dans la configuration d'embase de manière que le nombre de bobines ne dépasse pas les bobines. (Le câblage double est standard)

Note 5) Pour spécifier deux ou plusieurs options, indiquez-les dans l'ordre alphabétique. Exemple : -BKN
 * Reportez-vous aux pages 95 à 99 et 105 à 107 pour les pièces en option de l'embase.

Connexion électrique

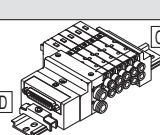
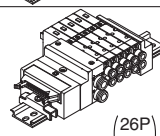
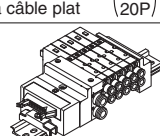
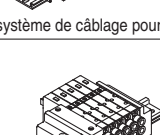
Type de kit	Emplacement du connecteur de câble	Caractéristiques du câble	Station	Nombre de bobines max. pour spécifications de câblage spéciales (2)	
F kit  Kit connecteur Sub D	Côté D	FD0	Kit connecteur Sub D (25P), sans câble	1 à 12 stations (Câblage double)	24
		FD1	Kit connecteur Sub D (25P), avec câble 1.5 m		
		FD2	Kit connecteur Sub D (25P), avec câble 3.0 m		
		FD3	Kit connecteur Sub D (25P), avec câble 5.0 m		
P kit  Kit connecteur à câble plat	Côté D (1)	PD0	Kit câble plat (26P) sans câble	1 à 12 stations (Câblage double)	24
		PD1	Kit câble plat (26P), avec câble 1.5 m		
		PD2	Kit câble plat (26P), avec câble 3.0 m		
		PD3	Kit câble plat (26P), avec câble 5.0 m		
		PDC	Kit câble plat (20P) sans câble	1 à 9 stations (Câblage double)	18
J kit  Câble plat (20P) (Compatible avec système de câblage pour PC)	JD0	Côté D	Câble plat (20P) Compatible avec système de câblage pour PC	1 à 8 stations (Câblage double)	16
C kit  Kit connecteur	C	—	Kit connecteur	1 à 24 stations	—

Note 1) Commandez séparément le câble de type 20P pour le kit P.
 Note 2) Indiquez le câblage de manière que le nombre maximum de bobines ne soit pas dépassé. (Le nombre de bobines est compté de la manière suivante : 1 pour bobine simple et 2 pour bobine double 3P et 4P).

* Reportez-vous à la page 116 pour les pièces de rechange de l'embase.



Pour commander les distributeurs

SQ1140 - **5L** - **1C6** - **Q**

Joint

0	Joint métallique
1	Joint élastique

Action

1	5/2 monostable (A)4 2(B) (R1)5 1 3(R2) (P)
2	5/2 bistable (double bobine) (1) (A)4 2(B) (A)4 2(B) (R1)5 1 3(R2) (R1)5 1 3(R2) (P) (P) Joint métallique Joint élastique
3	5/3 centre fermé (A)4 2(B) (R1)5 1 3(R2) (P)
4	5/3 centre ouvert (A)4 2(B) (R1)5 1 3(R2) (P)
5	5/3 centre pression (A)4 2(B) (R1)5 1 3(R2) (P)
A (2)	Distributeur 3x3/2, 4 voies 4(A) 2(B) 1(P) 3(R)
B (2)	Distributeur 3x3/2, 4 voies 4(A) 2(B) 1(P) 3(R)
C (2)	Distributeur 3x3/2, 4 voies 4(A) 2(B) 1(P) 3(R)

Note 1) Pour les caractéristiques des doubles bobines, le symbole de la "fonction" est "D".
Note 2) Seuls les joints élastiques sont compatibles.

Fonction

Symbole	Caractéristiques
—	Standard (0.4 W)
B	Modèle réponse rapide (0.95 W)
D (1)	5/2 bistable (caractéristiques des doubles bobines)
K	Modèle haute pression (1 MPa, 0.95 W) [Applicable au joint en métal uniquement]
N	Commun négatif
R (2)	Caractéristiques du pilote externe

Note 1) "D" est spécifié pour distributeur 5/2 bistable.
Note 2) Sauf pour les distributeurs à 3 voies bistable.
Note 3) Quand deux symboles ou plus sont spécifiés, les indiquer dans l'ordre alphabétique.

Tension nominale

5	24 VDC
6	12 VDC

Note) LED/Protection de circuit intégré.

Avec/sans embase

—	M	MB (Note)
Sans embase	Avec embase	Avec embase, clapet antiretour de contre-pression
	* Câble non inclus.	* Câble non inclus.
<ul style="list-style-type: none"> Pour commander avec des embases En cas de distributeurs uniquement. 	Pour ajouter des stations	

Note) Étant donné que des distributeurs de spécifications 4 voies (5 (R1) et 3 (R2)) sont communs sont utilisées, une contre-pression ne peut pas être empêchée avec des distributeurs 3 voies.

Orifice de fixation du bouchon

—	Aucun
A	Orifice 4 (A)
B	Orifice 2 (B)

Orifice du vérin

Symbole	Taille de l'orifice	Emplacement des orifices	
C3	Raccord instantané pour ø3.2	Orifices sur le côté	
C4	Raccord instantané pour ø4		
C6	Raccord instantané pour ø6		
M5	Filetage M5	Orifices en haut (1)	
L3	Raccord instantané pour ø3.2		
L4	Raccord instantané pour ø4		
L6	Raccord instantané pour ø6		
L5	Filetage M5		

Note 1) Ce modèle peut être remplacé par une configuration à orifices latérales.
Note 2) Reportez-vous à la page 107 pour les raccords instantanés en pouce.

Commande manuelle

—	B
Modèle à poussoir non verrouillable (outil requis)	Modèle verrouillable (outil requis)

Connexion électrique

L	LO
Connecteur encliquetable avec câble de 300 mm	Connecteur encliquetable sans connecteur
	Pour kits embase F, P, J (Note)

Note) Indiquez "LO" lors de commande d'embases de câblage centralisé, kits F, P et J, car le câble sera fixé sur le côté de l'embase.

Modèle embrochable

Mod. câble embrochable

SQ 1000

SQ 2000

EX510

F kit

P kit

J kit

T kit

L kit

S kit

C kit

Options d'embase

Comment augmenter le nombre de stations d'embase

Construction

Vue éclatée de l'embase

Série SQ1000

Options d'embase

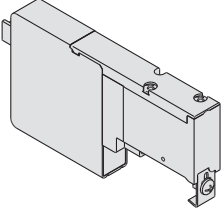
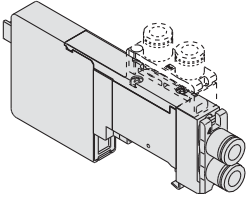
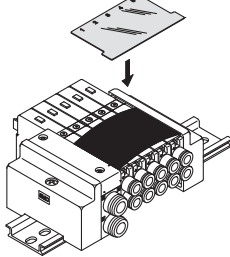
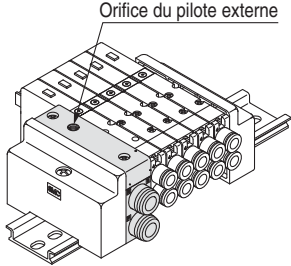
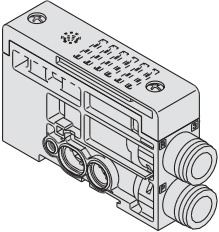
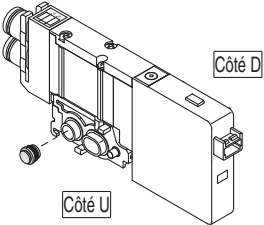
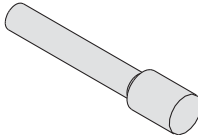
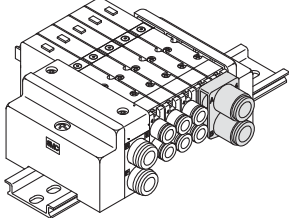
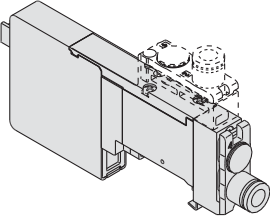
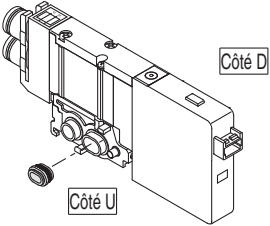
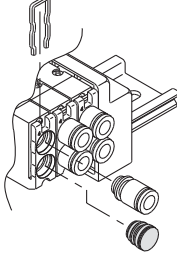
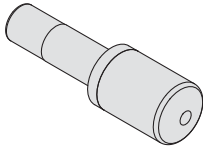
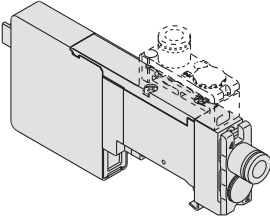
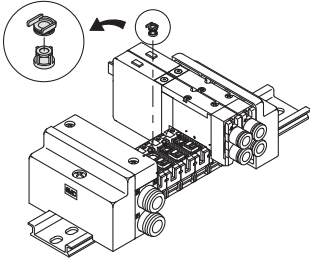
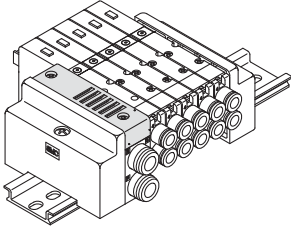
<p>Plaque d'obturation SSQ1000-10A-4 P.95</p> 	<p>Entretoise ALIM/ÉCH individuelle SSQ1000-PR1-4-^{C6}_{L6} P. 96</p> 	<p>Plaque signalétique (-N) SSQ1000-N3-n P. 98</p> 	<p>Caractéristiques du pilote externe (-R) P. 99</p> 																																										
<p>Bloc ALIM/ÉCH SSQ1000-PR-4-C8 (-S) P.95</p> 	<p>Bouchon de séparation ALIM. SSQ1000-B-P P. 97</p> 	<p>Bouchon d'obturation KQ2P-23/04/06/08 P. 98</p> 	<p>Ensemble raccord à débit double SSQ1000-52A-^{C8}_{N9} P. 99</p> 																																										
<p>Entretoise ALIM SSQ1000-P-4-^{C6}_{L6} P.95</p> 	<p>Bouchon de séparation ÉCH. SSQ1000-B-R P. 97</p> 	<p>Bouchon VVQZ100-CP P. 98</p> 	<p>Silencieux (Pour orifice P. 99 d'échappement)</p> 																																										
<p>Entretoise ÉCH SSQ1000-R-4-^{C6}_{L6} P. 96</p> 	<p>Clapet antiretour (-B) SSQ1000-BP P. 97</p> 	<p>Silencieux intégré, échappement direct (-S) P. 98</p> 	<p>Caractéristiques de câblage spécial (-K) P.105</p> <p>Connecteur sub D</p> <table border="1"> <thead> <tr> <th>N° de borne du connecteur</th> <th>N° borne</th> <th>Configuration</th> </tr> </thead> <tbody> <tr><td>140</td><td>01</td><td>1 station BOB.A 1 (-)</td></tr> <tr><td>150</td><td>02</td><td>2 stations BOB.A 14 (-)</td></tr> <tr><td>160</td><td>03</td><td>3 stations BOB.A 2 (-)</td></tr> <tr><td>170</td><td>04</td><td>4 stations BOB.A 15 (-)</td></tr> <tr><td>180</td><td>05</td><td>5 stations BOB.A 3 (-)</td></tr> <tr><td>190</td><td>06</td><td>6 stations BOB.A 4 (-)</td></tr> <tr><td>200</td><td>07</td><td>BOB.B 16 (-)</td></tr> <tr><td>210</td><td>08</td><td>BOB.A 17 (-)</td></tr> <tr><td>220</td><td>09</td><td>7 stations BOB.B 5 (-)</td></tr> <tr><td>230</td><td>10</td><td>BOB.B 18 (-)</td></tr> <tr><td>240</td><td>11</td><td>8 stations BOB.A 6 (-)</td></tr> <tr><td>250</td><td>12</td><td>BOB.B 19 (-)</td></tr> <tr><td></td><td>13</td><td>COM. 13 (+)</td></tr> </tbody> </table> <p>Bien qu'en standard les produits sont équipés de câblage double, le câblage mixte simple et double est disponible sur demande.</p>	N° de borne du connecteur	N° borne	Configuration	140	01	1 station BOB.A 1 (-)	150	02	2 stations BOB.A 14 (-)	160	03	3 stations BOB.A 2 (-)	170	04	4 stations BOB.A 15 (-)	180	05	5 stations BOB.A 3 (-)	190	06	6 stations BOB.A 4 (-)	200	07	BOB.B 16 (-)	210	08	BOB.A 17 (-)	220	09	7 stations BOB.B 5 (-)	230	10	BOB.B 18 (-)	240	11	8 stations BOB.A 6 (-)	250	12	BOB.B 19 (-)		13	COM. 13 (+)
N° de borne du connecteur	N° borne	Configuration																																											
140	01	1 station BOB.A 1 (-)																																											
150	02	2 stations BOB.A 14 (-)																																											
160	03	3 stations BOB.A 2 (-)																																											
170	04	4 stations BOB.A 15 (-)																																											
180	05	5 stations BOB.A 3 (-)																																											
190	06	6 stations BOB.A 4 (-)																																											
200	07	BOB.B 16 (-)																																											
210	08	BOB.A 17 (-)																																											
220	09	7 stations BOB.B 5 (-)																																											
230	10	BOB.B 18 (-)																																											
240	11	8 stations BOB.A 6 (-)																																											
250	12	BOB.B 19 (-)																																											
	13	COM. 13 (+)																																											

Pour commander l'ensemble de l'embase

Exemple : Kit connecteur Sub D, avec câble (3 m)

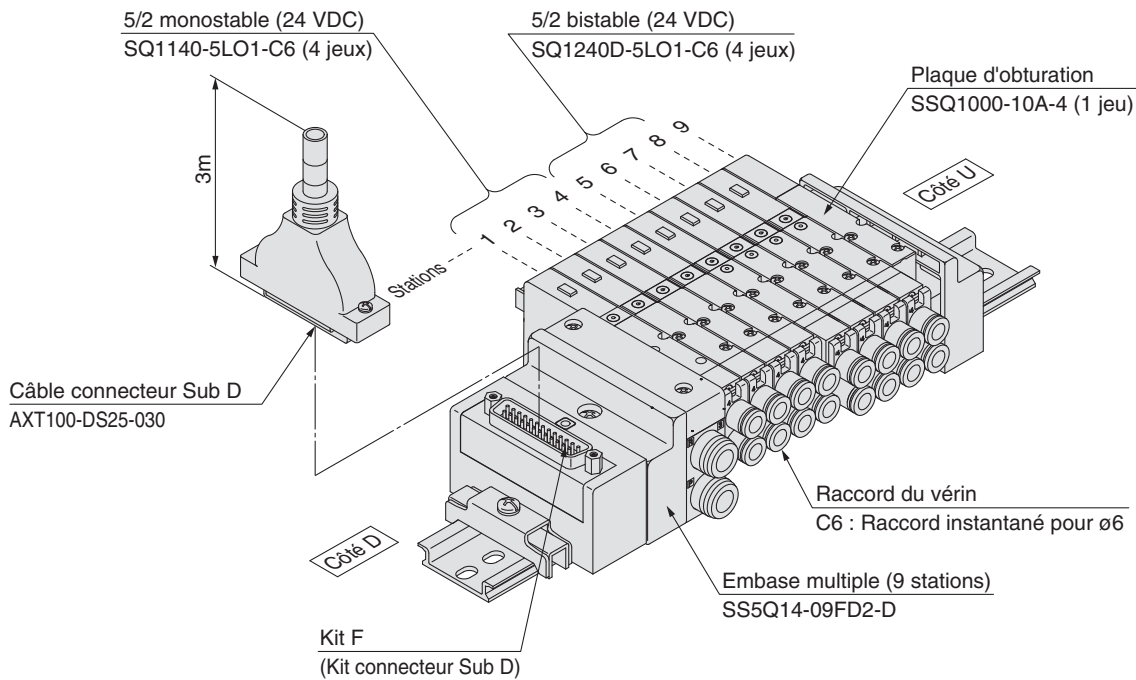

SS5Q14-09FD2-D 1 jeu (kit F embase à 9 stations)

* **SQ1140-5LO1-C6 4 jeux (monostable 3/2)**

* **SQ1240D-5LO1-C6 ... 4 jeux (bistable 2x3/2)**

* **SSQ1000-10A-4 1 jeu (Plaque d'obturation)**

↳ L'astérisque symbolise le bloc. A ajouter devant la référence de l'électrodistributeur, etc.

Ajoutez les références du distributeur et des options dans l'ordre à partir de la première station du côté D. Lorsque les références sont compliquées, utilisez la fiche technique de l'embase.

Modèle
embrochable

Mod. câble
embrochable

**SQ
1000**

**SQ
2000**

EX510

**F
kit**

**P
kit**

**J
kit**

**T
kit**

**L
kit**

**S
kit**

**C
kit**

**Options
d'embase**

Comment augmenter
le nombre de
stations d'embase

Construction

Vue éclatée
de l'embase

Série SQ1000

Caractéristiques du distributeur

Modèle

Série	Action	Joint	Modèle	Caractéristiques du débit (1)								Temps de réponse [ms] (2)		Masse [g]	
				1 → 4/2 (P → A/B)				4 → 5 (A → R1)				Standard (0.4 W)	Temps de réponse court (0.95 W)		
				C[dm ³ / (s·bar)]	b	Cv	Q [L/min] (ANR) (Note 3)	C[dm ³ / (s·bar)]	b	Cv	Q [L/min] (ANR) (Note 3)				
SQ1000	2 positions	Monostable	Joint métallique	SQ1140	0.62	0.10	0.14	141	0.63	0.11	0.14	144	26 max.	12 max.	80
			Joint élastique	SQ1141	0.79	0.20	0.19	189	0.80	0.20	0.19	192	24 max.	15 max.	80
		Bistable	Joint métallique	SQ1240D	0.62	0.10	0.14	141	0.63	0.11	0.14	144	13 max.	10 max.	95
			Joint élastique	SQ1241D	0.79	0.20	0.19	189	0.80	0.20	0.19	192	20 max.	15 max.	95
	3 positions	Centre fermé	Joint métallique	SQ1340	0.58	0.12	0.14	133	0.63	0.11	0.14	144	44 max.	29 max.	100
			Joint élastique	SQ1341	0.64	0.20	0.15	153	0.58	0.26	0.16	144	39 max.	25 max.	100
		Centre ouvert	Joint métallique	SQ1440	0.58	0.12	0.14	133	0.60	0.14	0.14	139	44 max.	29 max.	100
			Joint élastique	SQ1441	0.64	0.20	0.15	153	0.80	0.20	0.19	192	39 max.	25 max.	100
		Centre sous pression	Joint métallique	SQ1540	0.62	0.12	0.14	142	0.63	0.14	0.14	146	44 max.	29 max.	100
			Joint élastique	SQ1541	0.79	0.21	0.19	190	0.59	0.20	0.14	141	39 max.	25 max.	100
	4 positions	Double Distributeur 3/2	Joint élastique	SQ1641	0.59	0.28	0.15	148	0.59	0.28	0.15	148	27 max.	14 max.	95

Note 1) Valeurs pour le vérin de taille C6; → valeurs du vérin à l'échappement. Caractéristiques du débit de 2 → 3 (B → R2) delin d'environ 30% de 4 → 5 (A → R1).
 Note 2) Basé sur JIS B 8375-1981 (Valeurs pour une pression de 0,5 MPa, avec LED/protection de circuit). Elles varient en fonction de la pression et de la qualité de l'air.
 Note 3) Ces valeurs ont été calculées selon la norme ISO6358 et donnent le débit dans des conditions standard avec une pression d'alimentation de 0.6 MPa. (pression relative) et une chute de la pression de 0.1 MPa.

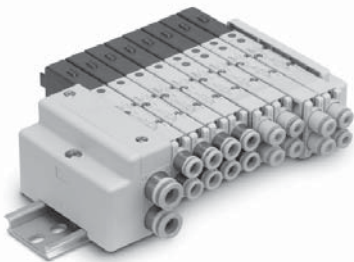

Symbole JIS

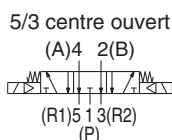
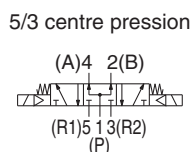
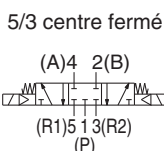
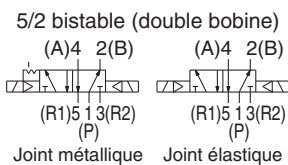
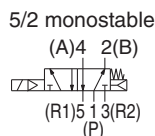

Caractéristiques

Caractéristiques du distributeur	Construction du distributeur	Joint métallique	Joint élastique
	Fluide	Air/gaz inerte	
Pression d'utilisation max.	0.7 MPa (modèle haute pression : (3) : 1.0 MPa)		
Pression d'utilisation min.	Monostable	0.1 MPa	0.15 MPa
	Bistable (double bobine)	0.1 MPa	0.1 MPa
	3 positions	0.1 MPa	0.2 MPa
	4 positions	—	0.15 MPa
Température ambiante et du fluide	-10 à 50°C (1)		
Lubrification	Non obligatoire		
Commande manuelle du pilote	Type à poussoir/à blocage (outil requis)		
Résistance aux chocs/vibrations (2)	30/150 m/s ²		
Protection	Étanche à la poussière		
Caractéristiques de la bobine	Tension nominale de la bobine	12 VDC, 24 VDC	
	Variation de tension admissible	± 10% de la tension nominale	
	Classe d'isolation de la bobine	Equivalent à la classe B	
	Consommation électrique (courant)	24 VDC	0.4 W DC (17 mA), 0.95 W DC (40 mA) (4)
	12 VDC	0.4 W DC (34 mA), 0.95 W DC (80 mA) (4)	

Note 1) Utilisez de l'air sec pour éviter la condensation à basses températures.
 Note 2) Résistance aux vibrations : Aucun dysfonctionnement lorsque soumis au balayage de fréquence 45 et 2000 Hz. Test réalisé à l'état activé et désactivé dans l'axe et perpendiculairement à l'axe du distributeur principal et de l'armature. (Condition initiale)
 Résistance aux chocs : Aucun dysfonctionnement ne se produit lorsqu'il est testé avec une machine d'essai de choc dans la direction axiale et à des angles droits par rapport au distributeur principale et l'armature dans les deux états sous tension et hors tension, une fois pour chaque état.

Note 3) Joint métallique uniquement.

Note 4) Valeurs pour temps de réponse rapide et haute pression

Distributeur 2x4/2, 3 voies (A)

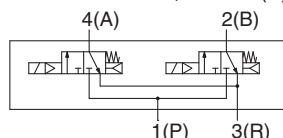

Distributeur 3x3/2, 4 voies (B)

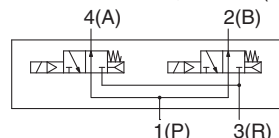

Distributeur 2x4/2, 3 voies (C)

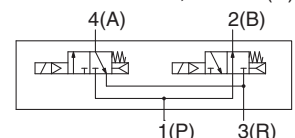

Caractéristiques de l'embase

Modèle standard	Caractéristiques de orifices		Nombre de distributeur	Type de connexion	Nombre de stations (3)	Poids de 5 stations (4) [g]	Ajouter par station (4) [g]
	Taille de l'orifice (1)						
	1(P), 3(R)	4(A), 2(B)					
SS5Q14-□□-□	C8 (Pour ø8)	Latéral	C3 (pour ø3.2) C4 (pour ø4) C6 (pour ø6) M5 (filetage M5)	Kit F : Connecteur sub D	1 à 12 stations	420	20
					Kit P : Câble plat	26P	1 à 12 stations
	Silencieux intégré, échappement direct	Haut (2)	L3 (pour ø3.2) L4 (pour ø4) L6 (pour ø6) L5 (filetage M5)	Kit J : Câble plat Compatible avec système de câblage pour PC		1 à 9 stations	
					1 à 8 stations	420	20
				Kit C : Kit connecteur	1 à 24 stations	460	35



Note 1) Les raccords instantanés sont également disponibles en pouce. Pour plus de détails, reportez-vous à la page 107.

Note 2) Ce modèle peut être remplacé par une configuration à orifices latérales.

Note 3) Une option spécifique de câblage spécial est disponible pour augmenter le nombre maximum de stations. Pour plus d'informations, reportez-vous à la page 105.

Note 4) Distributeurs exclus. Pour le poids des distributeurs, reportez-vous à la page 71.

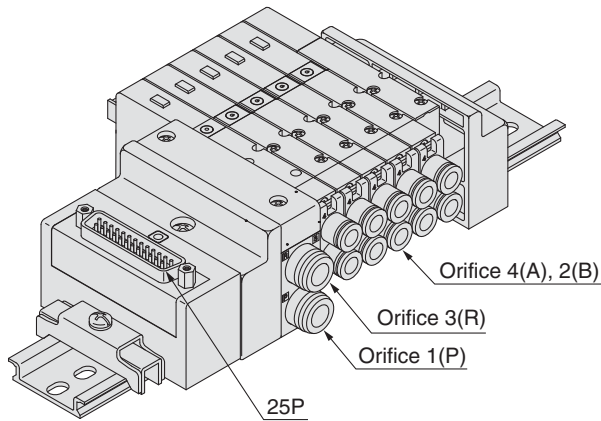

Kit F

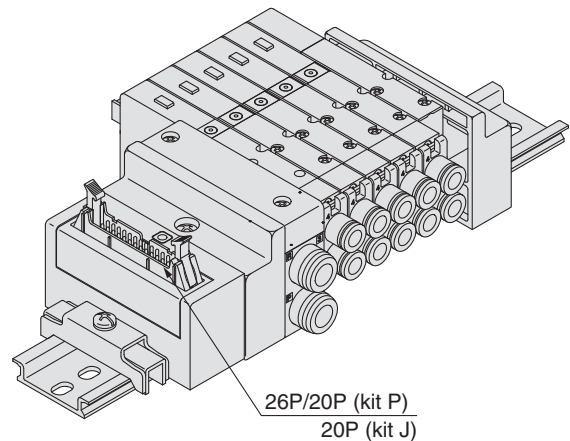

Kit P Kit J

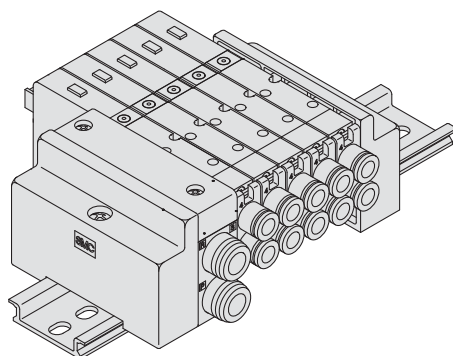

Kit C

Modèle embrochable

Mod. câble embrochable

SQ 1000

SQ 2000

EX510

F kit

P kit

J kit

T kit

L kit

S kit

C kit

Options d'embase

Comment augmenter le nombre de stations d'embase

Construction

Vue éclatée de l'embase

Série SQ1000

F Kit (Kit connecteur Sub D)

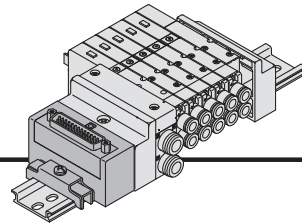

- Le connecteur Sub D facilite l'installation pour les connexions électriques.
- L'usage d'un connecteur Sub D (25P); conforme au standard MIL permet d'utiliser des connecteurs présents dans le commerce et d'avoir une grande interchangeabilité.
- La position latérale ou au-dessus peut être sélectionnée selon l'espace de fixation disponible.

Caractéristiques de l'embase

Série	Caractéristiques de orifices			Nombre maximum de stations
	Emplacement des orifices	Taille de l'orifice		
SQ1000	Latéral, Haut	1(P), 3(R)	4(A), 2(B)	12 stations (24 en semi-standard)

Connecteur D-sub (25 broches)

Ensemble câble

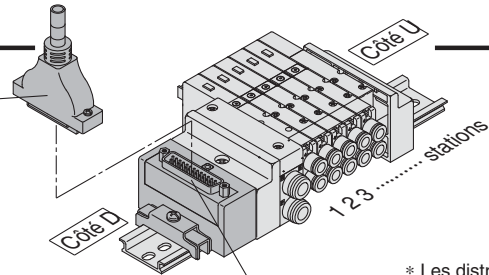

015
AXT100-DS25-030
050

(Le câble du connecteur sub D peut être commandé avec les embases.)
Reportez-vous à "Pour commander les embases".

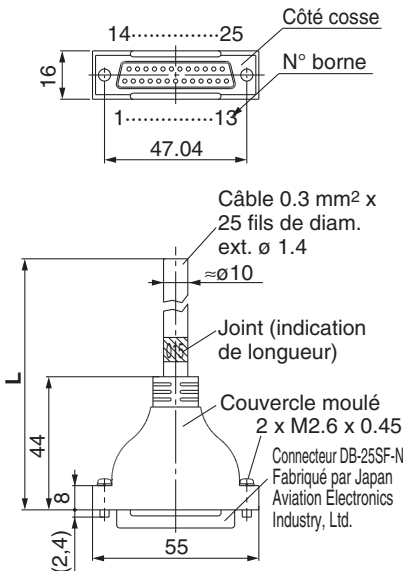

N° de bornier du câble du connecteur Sub D

N° du bornier	Couleur du fil	Indication
1	Noir	Aucun
2	Marron	Aucun
3	Rouge	Aucun
4	Orange	Aucun
5	Jaune	Aucun
6	Rose	Aucun
7	Bleu	Aucun
8	Violet	Blanc
9	Gris	Noir
10	Blanc	Noir
11	Blanc	Rouge
12	Jaune	Rouge
13	Orange	Rouge
14	Jaune	Noir
15	Rose	Noir
16	Bleu	Blanc
17	Violet	Aucun
18	Gris	Aucun
19	Orange	Noir
20	Rouge	Blanc
21	Marron	Blanc
22	Rose	Rouge
23	Gris	Rouge
24	Noir	Blanc
25	Blanc	Aucun

Ensemble câble connecteur Sub D

Câble longueur (L)	Réf. de l'ensemble	Note
1.5 m	AXT100-DS25-015	Câble
3 m	AXT100-DS25-030	0.3 mm² x
5 m	AXT100-DS25-050	25 fils

- * Pour d'autres connecteurs qu'on trouve dans le commerce, utilisez un connecteur femelle à 25 broches conforme à MIL-C-24308.
- * Utilisation impossible pour le transfert de câble.
- * Des longueurs autres que celles indiquées ci-dessus sont également disponibles. Contactez SMC pour plus de détails.

Caractéristiques électriques

Élément	Caractéristiques
Résistance du conducteur $\Omega/\text{km}, 20^\circ\text{C}$	65 max.
Surtension admissible VAC, 1 min.	1000
Résistance d'isolation $\text{M}\Omega/\text{km}, 20^\circ\text{C}$	minimum 5

Exemples de fabricants de connecteurs

- Fujitsu, Ltd.
- Japan Aviation Electronics Industry, Ltd.
- J.S.T. Mfg. Co., Ltd.
- Hirose Electric Co., Ltd.

Note) Le rayon de courbure minimum pour les câbles du connecteur Sub D est de 20 mm.

Caractéristiques du câblage électrique

* Les distributeurs sont numérotés à partir du côté D.

Connecteur sub D

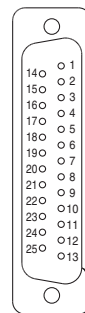

Tout comme les spécifications de câblage électrique standard, le câblage double (connecté à BOB. A et BOB. B) est utilisé pour le branchement interne de chaque station (12 maxi.), indépendamment du type de distributeur et d'option. La combinaison de câblage simple et double est disponible en option. Pour plus de détails, reportez-vous à la page 105.

N° de borne du connecteur

Couleurs des fils du connecteur Sub D (AXT100-DS25-015/030/050)

	N° borne	Polarité	Couleur du fil	Marquage de taches	
1 station	BOB. A 1	(-)	(+)	Noir	Aucun
	BOB. B 14	(-)	(+)	Jaune	Noir
2 stations	BOB. A 2	(-)	(+)	Marron	Aucun
	BOB. B 15	(-)	(+)	Rose	Noir
3 stations	BOB. A 3	(-)	(+)	Rouge	Aucun
	BOB. B 16	(-)	(+)	Bleu	Blanc
4 stations	BOB. A 4	(-)	(+)	Orange	Aucun
	BOB. B 17	(-)	(+)	Violet	Aucun
5 stations	BOB. A 5	(-)	(+)	Jaune	Aucun
	BOB. B 18	(-)	(+)	Gris	Aucun
6 stations	BOB. A 6	(-)	(+)	Rose	Aucun
	BOB. B 19	(-)	(+)	Orange	Noir
7 stations	BOB. A 7	(-)	(+)	Bleu	Aucun
	BOB. B 20	(-)	(+)	Rouge	Blanc
8 stations	BOB. A 8	(-)	(+)	Violet	Blanc
	BOB. B 21	(-)	(+)	Marron	Blanc
9 stations	BOB. A 9	(-)	(+)	Gris	Noir
	BOB. B 22	(-)	(+)	Rose	Rouge
10 stations	BOB. A 10	(-)	(+)	Blanc	Noir
	BOB. B 23	(-)	(+)	Gris	Rouge
11 stations	BOB. A 11	(-)	(+)	Blanc	Rouge
	BOB. B 24	(-)	(+)	Noir	Blanc
12 stations	BOB. A 12	(-)	(+)	Jaune	Rouge
	BOB. B 25	(-)	(+)	Blanc	Aucun
	COM. 13	(+)	(-)	Orange	Rouge

Caractéristiques de commun positif Caractéristiques de commun négatif

Note) Utilisez des distributeurs de commun négatif avec des caractéristiques de commun négatif.

Modèle à câble embrochable Série SQ1000

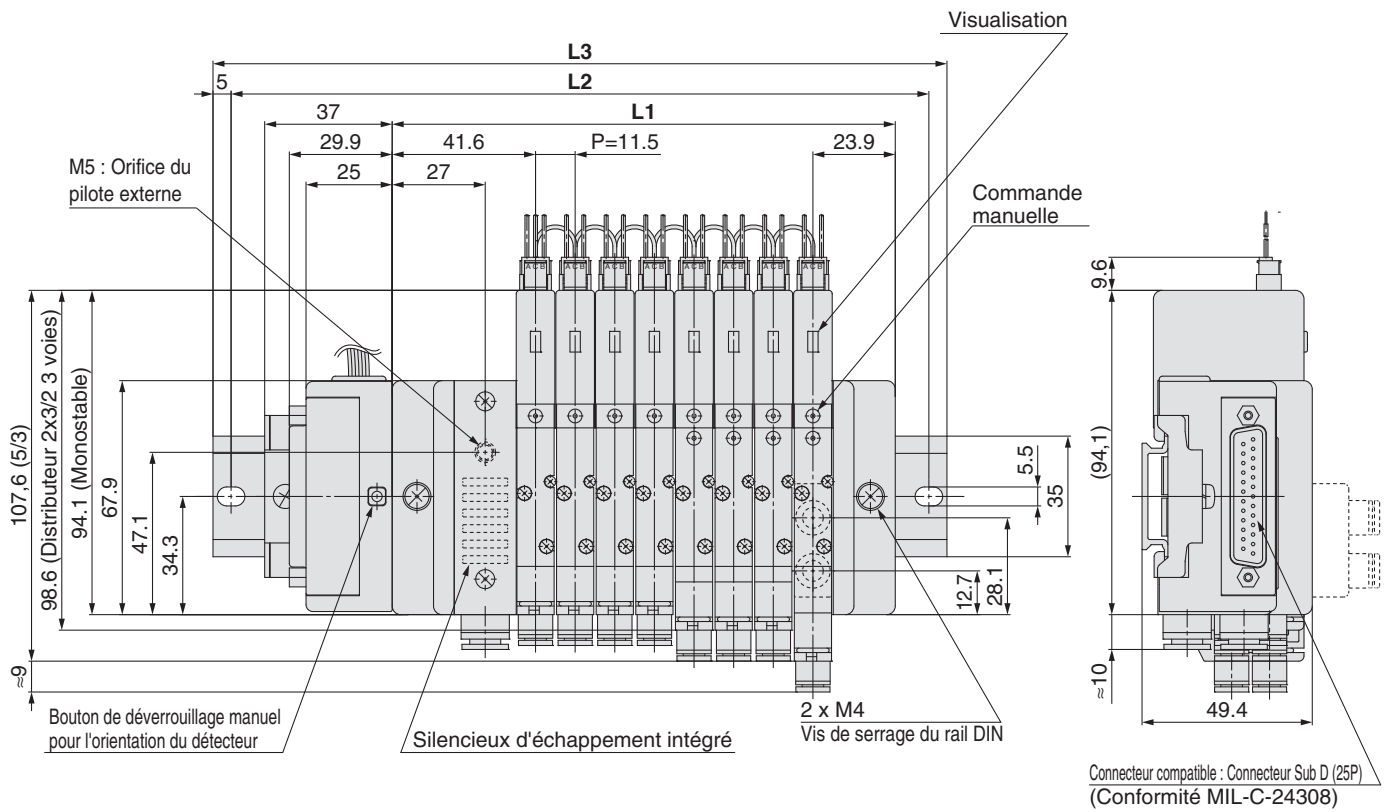
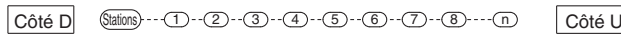
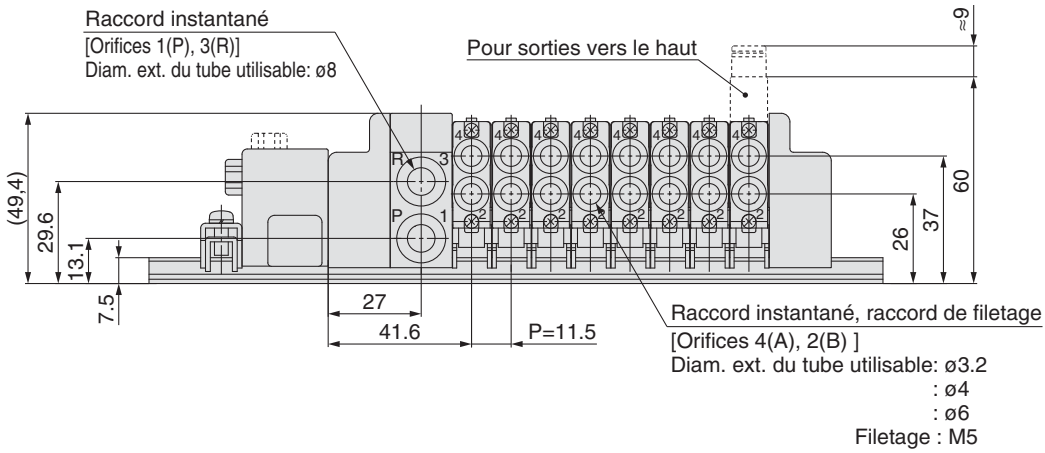

Dimensions [mm]

Formule : $L1 = 11.5n + 54$ n : Stations (24 stations maximum)

L \ n	1	2	3	4	5	6	7	8	9	10	11	12	13	14	15	16	17	18	19	20	21	22	23	24
L1	65.5	77	88.5	100	111.5	123	134.5	146	157.5	169	180.5	192	203.5	215	226.5	238	249.5	261	272.5	284	295.5	307	318.5	330
L2	125	137.5	150	162.5	175	187.5	200	212.5	225	237.5	237.5	250	262.5	275	287.5	300	312.5	325	337.5	350	362.5	375	375	387.5
L3	135.5	148	160.5	173	185.5	198	210.5	223	235.5	248	248	260.5	273	285.5	298	310.5	323	335.5	348	360.5	373	385.5	385.5	398

Série SQ1000

P Kit (Connecteur de câble plat)

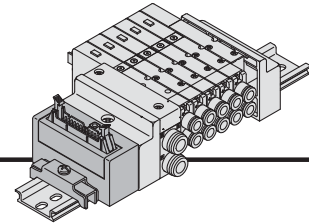

- L'utilisation de connexion conforme MIL pour le branchement électrique simplifiée et accélère les travaux de câblage.
- L'usage d'un connecteur pour câble plat (26P, 20P) conforme au standard MIL permet d'utiliser des connecteurs présents dans le commerce et d'avoir une grande interchangeabilité.
- La position latérale ou au-dessus peut être sélectionnée selon l'espace de fixation disponible.

Caractéristiques de l'embase

Série	Emplacement des orifices	Caractéristiques de orifices		Nombre maximum de stations (24 en semi-standard)
		Taille de l'orifice		
SQ1000	Latéral, Haut	1(P), 3(R)	4(A), 2(B)	12 stations (24 en semi-standard)
		C8	C3, C4, C6, M5	

Câble plat (26, 20 broches)

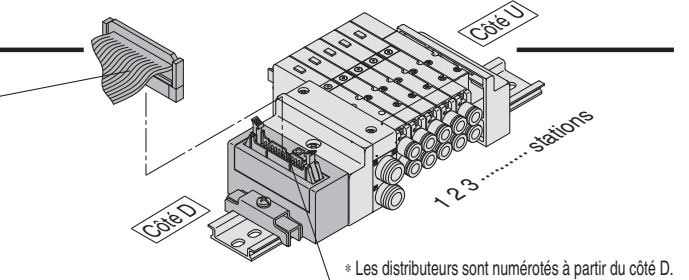
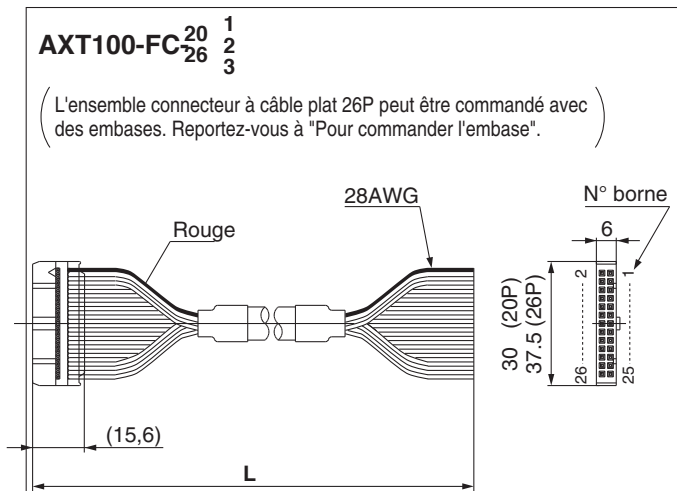

Caractéristiques du câblage électrique

Connecteur pour câble plat

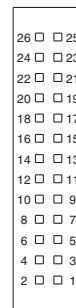

Le câblage double (raccordé à la BOB. A et BOB. B) est utilisé pour le câblage interne de chaque station indépendamment des types de distributeurs et des options.

La combinaison de câblage simple et double est disponible en option.

Pour plus de détails, reportez-vous à la page 105.

Ensemble connecteur câble plat

Longueur du câble (L)	Réf. de l'ensemble	
	26P	20P
1,5 m	AXT100-FC26-1	AXT100-FC20-1
3 m	AXT100-FC26-2	AXT100-FC20-2
5 m	AXT100-FC26-3	AXT100-FC20-3

- * Avec d'autres connecteurs du commerce, utilisez un modèle à 26 ou 20 broches conforme à MIL-C-83503 avec soulagement de traction.
- * Utilisation impossible pour le transfert de câble.
- * Des longueurs autres que celles indiquées ci-dessus sont également disponibles. Contactez SMC pour plus de détails.

Exemples de fabricants de connecteurs

- Hirose Electric Co., Ltd.
- Sumitomo 3M Limited
- Fujitsu Limited
- Japan Aviation Electronics Industry, Ltd.
- J.S.T. Mfg. Co., Ltd.
- Oki Electric Cable Co., Ltd.

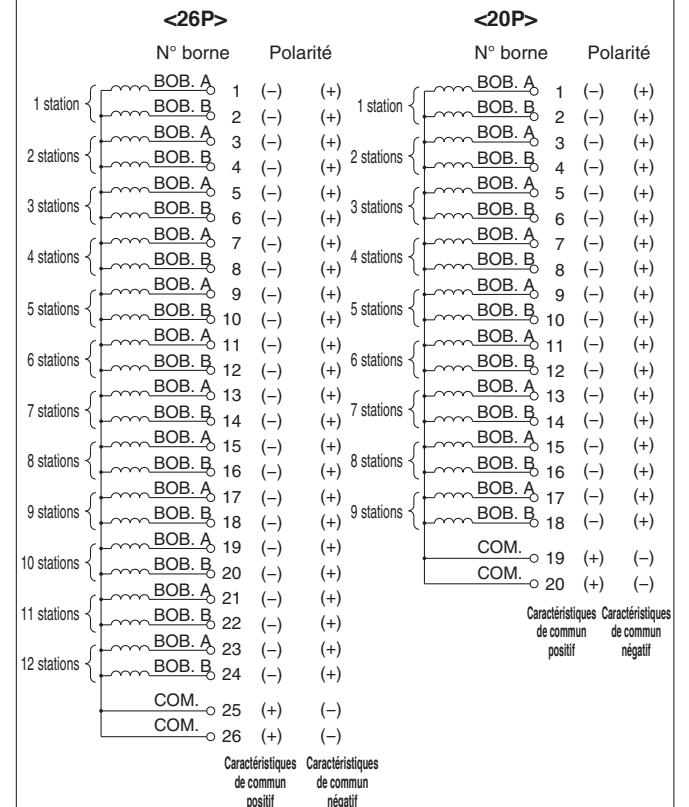

Note) Utilisez des distributeurs de commun négatif avec des caractéristiques de commun négatif.

Modèle à câble embrochable **Série SQ1000**

Modèle embrochable

Mod. câble embrochable

SQ 1000

SQ 2000

EX510

F kit

P kit

J kit

T kit

L kit

S kit

C kit

Options d'embase

Comment augmenter le nombre de stations d'embase

Construction

Vue éclatée de l'embase

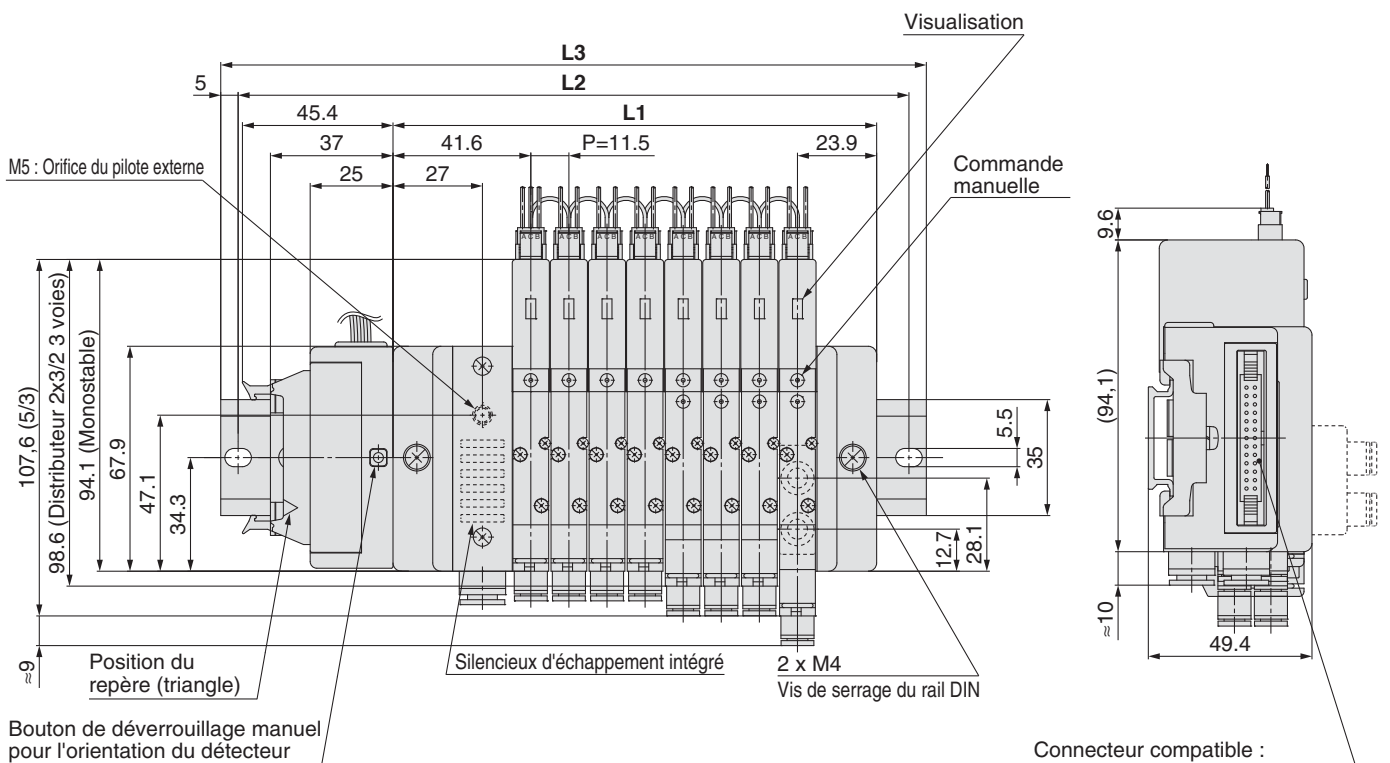
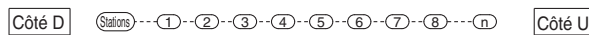
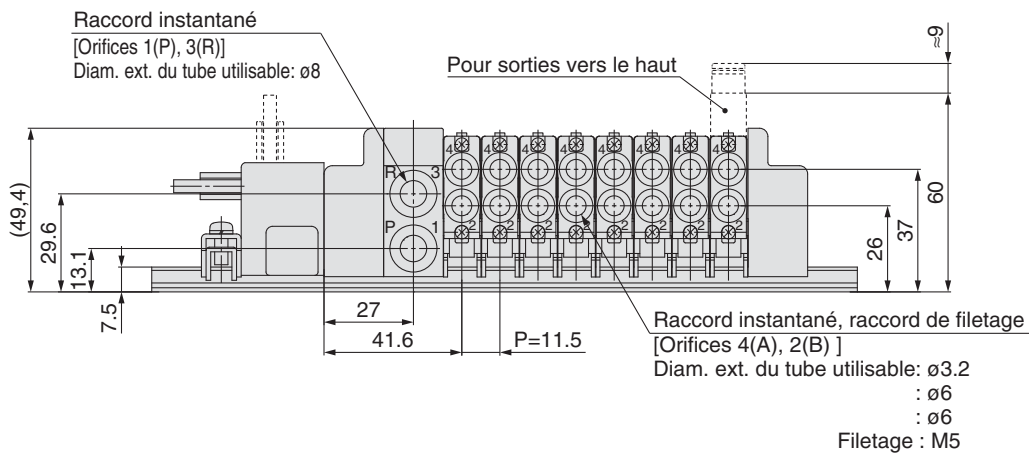

Connecteur compatible :
connecteur pour câble plat (26P)
(Conformité MIL-C-83503)

Dimensions [mm]

Formule : $L1 = 11.5n + 54$ n : Stations (24 stations maximum)

L \ n	1	2	3	4	5	6	7	8	9	10	11	12	13	14	15	16	17	18	19	20	21	22	23	24
L1	65.5	77	88.5	100	111.5	123	134.5	146	157.5	169	180.5	192	203.5	215	226.5	238	249.5	261	272.5	284	295.5	307	318.5	330
L2	125	137.5	150	162.5	175	187.5	200	212.5	225	237.5	237.5	250	262.5	275	287.5	300	312.5	325	337.5	350	362.5	375	375	387.5
L3	135.5	148	160.5	173	185.5	198	210.5	223	235.5	248	248	260.5	273	285.5	298	310.5	323	335.5	348	360.5	373	385.5	385.5	398

Série SQ1000

J Kit (Kit câble plat compatible avec système de câblage PC)

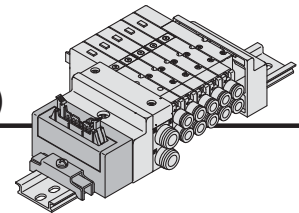

- Compatible avec le système de câblage PC.
- L'usage d'un connecteur pour câble plat (20P) conforme au standard MIL permet d'utiliser des connecteurs présents dans le commerce et d'avoir une grande interchangeabilité.
- La position latérale ou au-dessus peut être sélectionnée selon l'espace de fixation disponible.

Caractéristiques de l'embase

Série	Emplacement des orifices	Caractéristiques de orifices		Nombre maximum de stations (16 en semi-standard)
		Taille de l'orifice		
		1(P), 3(R)	4(A), 2(B)	
SQ1000	Latéral, Haut	C8	C3, C4, C6, M5	8 stations (16 en semi-standard)

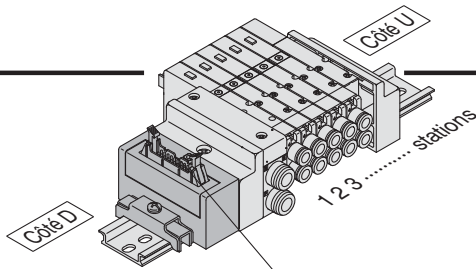

* Les distributeurs sont numérotés à partir du côté D.

Caractéristiques du câblage électrique

Le câblage double (raccordé à la BOB. A et BOB. B) est utilisé pour le câblage interne de chaque station indépendamment des types de distributeurs et des options.
La combinaison de câblage simple et double est disponible en option.
Pour plus de détails, reportez-vous à la page 105.

Connecteur pour câble plat

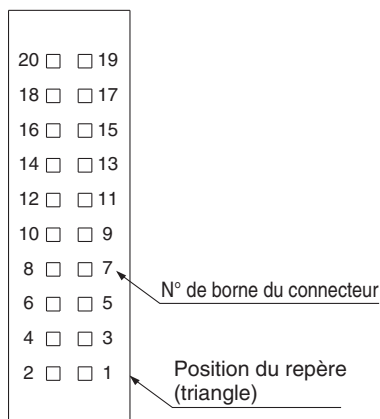

	N° borne	Polarité
1 station	BOB. A 20	(-) (+)
	BOB. B 18	(-) (+)
2 stations	BOB. A 16	(-) (+)
	BOB. B 14	(-) (+)
3 stations	BOB. A 12	(-) (+)
	BOB. B 10	(-) (+)
4 stations	BOB. A 8	(-) (+)
	BOB. B 6	(-) (+)
5 stations	BOB. A 19	(-) (+)
	BOB. B 17	(-) (+)
6 stations	BOB. A 15	(-) (+)
	BOB. B 13	(-) (+)
7 stations	BOB. A 11	(-) (+)
	BOB. B 9	(-) (+)
8 stations	BOB. A 7	(-) (+)
	BOB. B 5	(-) (+)
	4	(-) (+)
	3	(-) (+)
	COM. 2	(+) (-)
	COM. 1	(+) (-)

Note)
Caractéristiques de commun positif Caractéristique de commun négatif



Note) Utilisez des distributeurs de commun négatif avec des caractéristiques de commun négatif.

Pour plus d'informations concernant le système de câblage PC, veuillez consulter le catalogue "Système de câblage PC" (CAT.E02-20).

Modèle à câble embrochable **Série SQ1000**

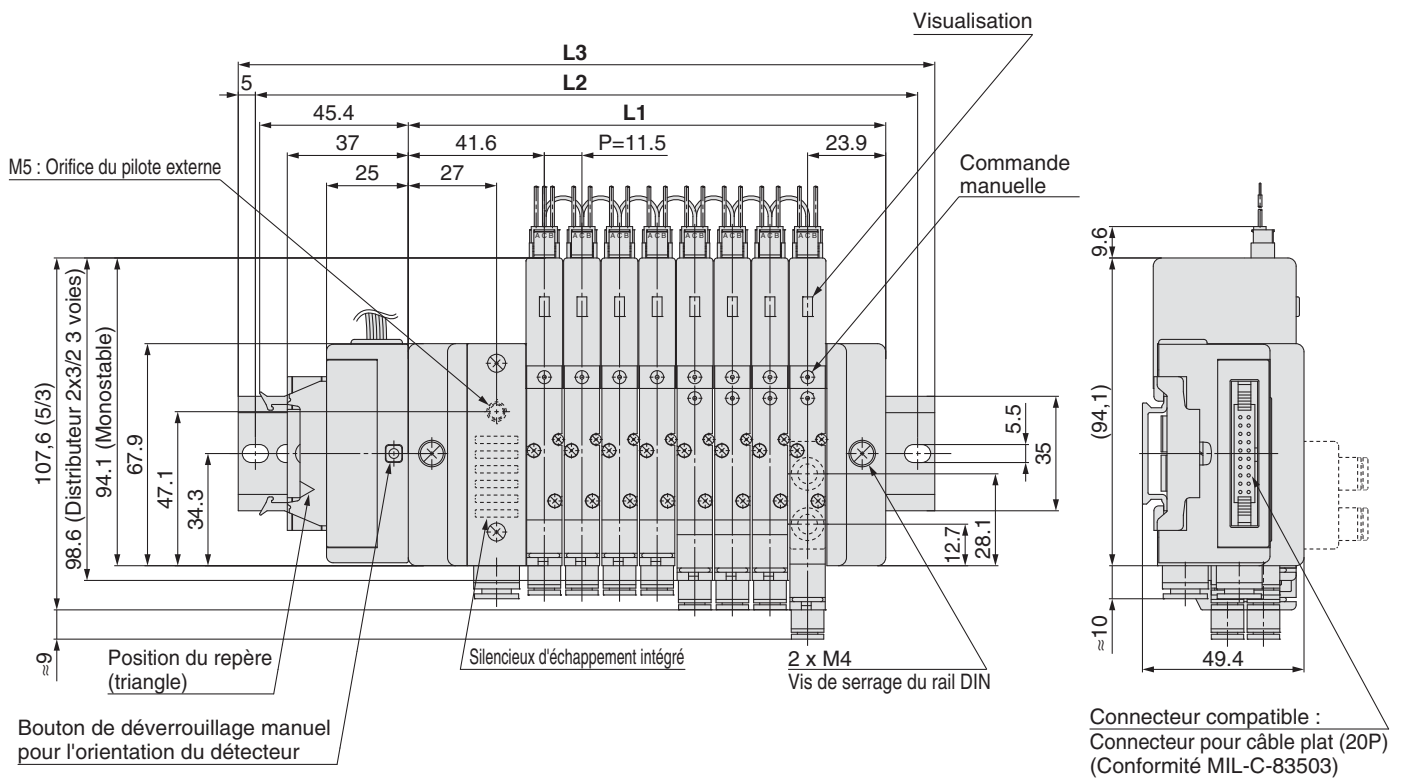
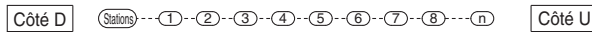
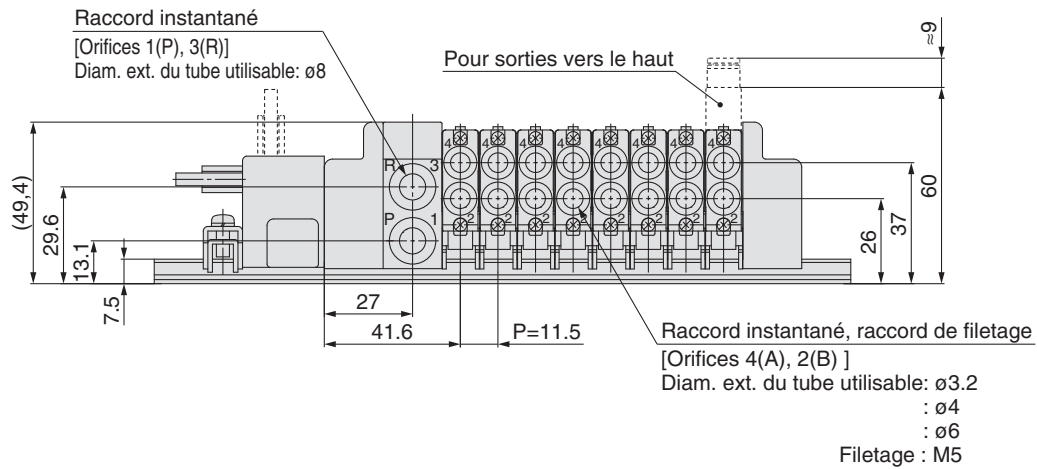

Dimensions [mm]

Formule : $L1 = 11.5n + 54$ n : Stations (16 stations maximum)

L \ n	1	2	3	4	5	6	7	8	9	10	11	12	13	14	15	16
L1	65.5	77	88.5	100	111.5	123	134.5	146	157.5	169	180.5	192	203.5	215	226.5	238
L2	125	137.5	150	162.5	175	187.5	200	212.5	225	237.5	237.5	250	262.5	275	287.5	300
L3	135.5	148	160.5	173	185.5	198	210.5	223	235.5	248	248	260.5	273	285.5	298	310.5

C Kit (Connecteur)

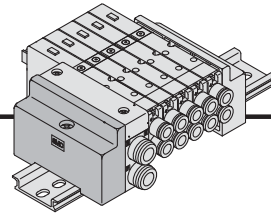

● **Modèle standard: câbles connectés individuellement sur chaque distributeur.**

Caractéristiques de l'embase

Série	Caractéristiques de orifices			Nombre maximum de stations
	Emplacement des orifices	Taille de l'orifice		
SQ1000	Latéral, Haut	1(P), 3(R)	4(A), 2(B)	24 stations
		C8	C3, C4, C6, M5	

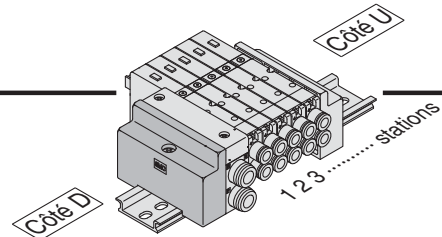

* Les distributeurs sont numérotés à partir du côté D.

● Caractéristiques du câblage : Caractéristiques du commun positif

Étant donné que les fils sont reliés aux distributeurs comme indiqué ci-dessous, connectez chaque fil à l'alimentation électrique.

Bobine simple

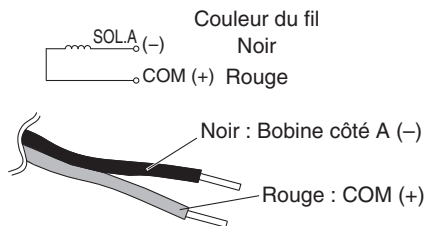

Bobine double

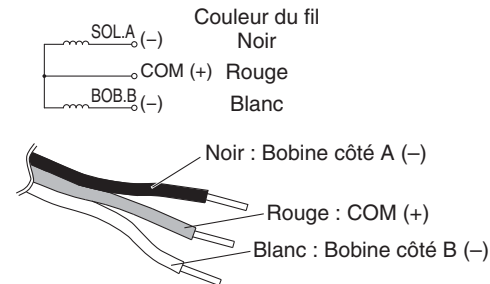

● Longueur du câble du connecteur encliquetable

La longueur de câble des distributeurs est 300 mm. Lors de commande de câble de longueur supérieure ou égale à 600 mm, indiquez la référence du distributeur sans connecteur, ni ensemble de connexion. Exemple) Pour un câble de 1000 mm: SQ1140-5LO1-C6...3 pièces
AXT661-14AL-10...3 pièces

Réf. du bloc connecteur :

Longueur de câble	Bobine simple	Bobine double
Cosse uniquement (3 pièces)	AXT661-12AL	
300 mm	AXT661-14AL	AXT661-13AL
600 mm	AXT661-14AL-6	AXT661-13AL-6
1000 mm	AXT661-14AL-10	AXT661-13AL-10
2000 mm	AXT661-14AL-20	AXT661-13AL-20
3000 mm	AXT661-14AL-30	AXT661-13AL-30

● Caractéristiques du câblage : Caractéristiques du commun négatif (semi-standard)

Étant donné que les câbles sont connectés aux distributeurs comme illustré ci-dessous, connectez chaque fil à l'alimentation.

Bobine simple

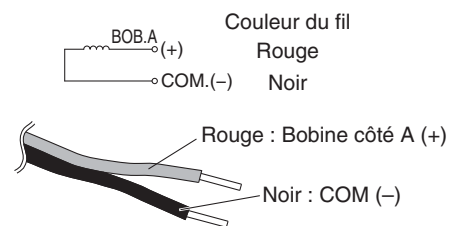

Bobine double

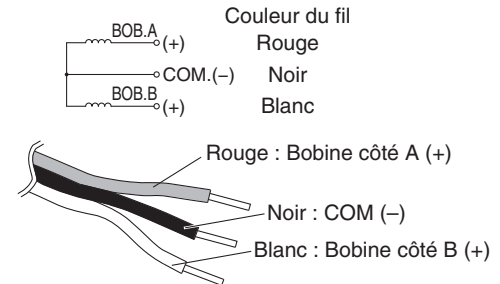

● Longueur du câble du connecteur encliquetable

La longueur de câble des distributeurs est 300 mm. Lors de commande de câble de longueur supérieure ou égale à 600 mm, indiquez la référence du distributeur sans connecteur, ni ensemble de connexion. Exemple) Pour un câble de 1000 mm: SQ1140-5LO1-C6...3 pièces
AXT661-14ANL-10...3 pièces

Réf. du bloc connecteur :

Longueur de câble	Bobine simple	Bobine double
Cosse uniquement (3 pièces)	AXT661-12AL	
300 mm	AXT661-14ANL	AXT661-13ANL
600 mm	AXT661-14ANL-6	AXT661-13ANL-6
1000 mm	AXT661-14ANL-10	AXT661-13ANL-10
2000 mm	AXT661-14ANL-20	AXT661-13ANL-20
3000 mm	AXT661-14ANL-30	AXT661-13ANL-30



Note) Utilisez des distributeurs de négatif commun avec des caractéristiques de négatif commun.

Modèle à câble embrochable **Série SQ1000**

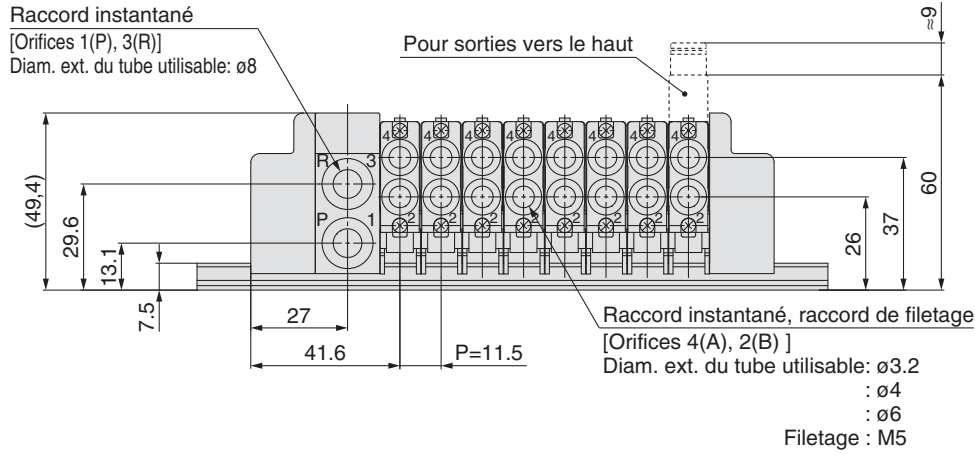

Côté D Stations 1 2 3 4 5 6 7 8 n Côté U

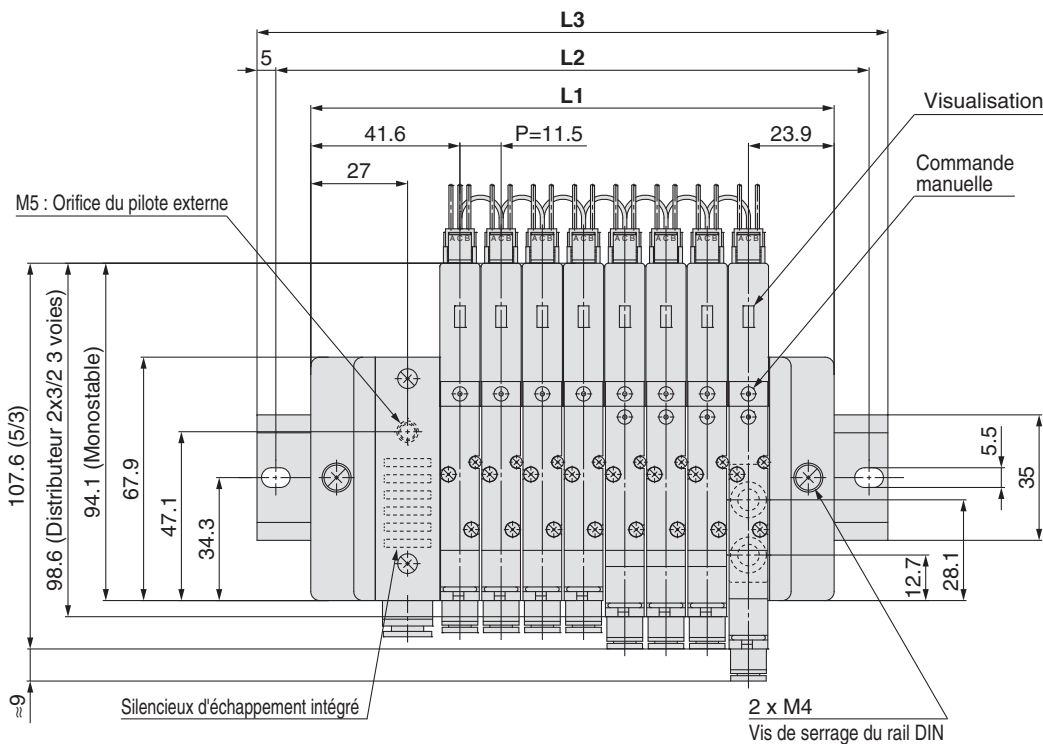

Dimensions [mm]

Formule : $L1 = 11.5n + 54$ n : Stations (24 stations maximum)

L \ n	1	2	3	4	5	6	7	8	9	10	11	12	13	14	15	16	17	18	19	20	21	22	23	24
L1	65.5	77	88.5	100	111.5	123	134.5	146	157.5	169	180.5	192	203.5	215	226.5	238	249.5	261	272.5	284	295.5	307	318.5	330
L2	87.5	100	112.5	125	137.5	150	162.5	175	187.5	200	212.5	225	237.5	250	262.5	275	287.5	300	312.5	325	337.5	350	350	350
L3	98	110.5	123	135.5	148	160.5	173	185.5	198	210.5	223	235.5	248	260.5	273	285.5	298	310.5	323	335.5	348	360.5	360.5	360.5

Modèle embrochable

Mod. câble embrochable

SQ 1000

SQ 2000

EX510

F kit

P kit

J kit

T kit

L kit

S kit

C kit

Options d'embase

Comment augmenter le nombre de stations d'embase

Construction

Vue éclatée de l'embase

Modèle à câble embrochable

Série SQ2000



Pour commander les embases

SS5Q24 - **08** **FD2** - **D** - - **Q**

Stations

01	1 station
⋮	⋮
16	16 stations

Reportez-vous à "Connexions électriques" pour plus de détails.

Conformité CE

Orifices 1(P), 3(R)

—	Orifice 1(P), 3(R), raccords instantanés pour ø8
00T	Orifice 1(P), 3(R), raccords instantanés pour ø3/8"

Montage sur embase

D	Modèle à montage rail DIN
E (Note)	Modèle à montage direct

Note) Le type E n'est disponible qu'avec un kit C. Pour plus d'informations, reportez-vous à la page 106.

Option

—	Aucun
02 à 16 (1)	Longueur du rail DIN
B	Clapet antiretour
K (3)	Câblage spécifique (sauf câblage double)
N	Avec plaque signalétique (orifices sur le côté uniquement)
R	Caractéristiques du pilote externe
S	Silencieux intégré, échappement direct

Note 1) Spécifiez la longueur du rail DIN avec "D□" à la fin. (Indiquez le nombre de stations dans □.) Le numéro des stations qui peut s'afficher est plus long que le numéro de l'embase des stations. Exemple : -D09

Note 2) Lorsque "B" est sélectionné, toutes les stations sont équipées de clapet antiretour de contre-pression. Si le clapet antiretour de contre-pression est utilisé uniquement pour la station qui en a besoin, il faut alors spécifier la position de la station dans les spécifications de l'embase. ("B" n'est pas nécessaire)

Note 3) Spécifiez "K" pour les caractéristiques du câblage pour les cas ci-dessous. (sauf pour le kit C)

- Tous les câblages simples
- Câblage simple/double.
- Quand il y a des stations qui ne nécessitent pas de câblage (ex. entretoise d'alimentation individuelle), spécifiez les caractéristiques de câblage dans la configuration d'embase de manière que le nombre de bobines ne dépasse pas les bobines. (Le câblage double est standard)

Note 4) Pour spécifier deux ou plusieurs options, indiquez-les dans l'ordre alphabétique. Exemple : -BKN

* Reportez-vous aux pages 100 à 107 pour les pièces en option de l'embase.

Connexion électrique

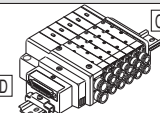
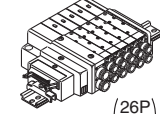
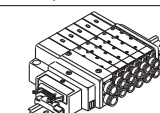
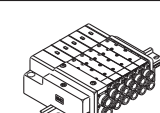
Type de kit	Emplacement du connecteur de câble	Caractéristiques du câble	Stations	Nombre de bobines max. pour spécifications de câblage spéciales	Nombre de bobines max. pour spécifications de câblage spéciales (2)
F kit  Kit connecteur Sub D	Côté D	FD0	Kit connecteur Sub D (25P), sans câble	1 à 12 stations (Câblage double)	16 stations
		FD1	Kit connecteur Sub D (25P), avec câble 1.5 m		
		FD2	Kit connecteur Sub D (25P), avec câble 3.0 m		
		FD3	Kit connecteur Sub D (25P), avec câble 5.0 m		
P kit  Kit connecteur à câble plat (26P/20P)	Côté D (1)	PD0	Kit câble plat (26P) sans câble	1 à 12 stations (Câblage double)	16 stations
		PD1	Kit câble plat (26P), avec câble 1.5 m		
		PD2	Kit câble plat (26P), avec câble 3.0 m		
		PD3	Kit câble plat (26P), avec câble 5.0 m		
		PDC	Kit câble plat (20P) sans câble		
J kit  Câble plat (20P) (Compatible avec système de câblage pour PC)	Côté D	JD0	Câble plat (20P) Compatible avec système de câblage pour PC	1 à 8 stations (Câblage double)	16 stations
C kit  Kit connecteur	—	C	Kit connecteur	1 à 16 stations	—

Note 1) Commandez séparément le câble de type 20P pour le kit P.

Note 2) Indiquez le nombre de bobines de manière que le nombre maximum de stations ne soit pas dépassé (Le nombre de bobines est compté de la manière suivante : 1 pour bobine simple et 2 pour bobine double 3P et 4P).

* Reportez-vous à la page 116 pour les pièces de rechange de l'embase.



Pour commander les distributeurs

SQ2 1 4 0 - **5 L** - **1 - C6** - **-** - **-** - **Q**

Joint

0	Joint métallique
1	Joint élastique

Action

1	5/2 monostable (A)4 2(B) (R1)5 1 3(R2) (P)
2	5/2 bistable (double bobine) (1) (A)4 2(B) (A)4 2(B) (R1)5 1 3(R2) (R1)5 1 3(R2) (P) (P) Joint métallique Joint élastique
3	5/3 centre fermé (A)4 2(B) (R1)5 1 3(R2) (P)
4	5/3 centre ouvert (A)4 2(B) (R1)5 1 3(R2) (P)
5	5/3 centre pression (A)4 2(B) (R1)5 1 3(R2) (P)
A (2)	Distributeur 3x3/2, 4 orifices 4(A) 2(B) 5(R1) 1(P) 3(R2)
B (2)	Distributeur 3x3/2, 4 orifices 4(A) 2(B) 5(R1) 1(P) 3(R2)
C (2)	Distributeur 3x3/2, 4 orifices 4(A) 2(B) 5(R1) 1(P) 3(R2)

Note 1) Pour les caractéristiques des doubles bobines, le symbole de la "fonction" est "D".
Note 2) Seuls les joints élastique sont compatibles.

Fonction

Symbole	Caractéristiques
—	Standard (0.4 W)
B	Modèle réponse rapide (0.95 W)
D (1)	5/2 bistable (carac. des doubles bobines)
N	Commun négatif
R (2)	Caractéristiques du pilote externe

Note 1) "D" est spécifié pour distributeur 5/2 bistable.
Note 2) Sauf pour les distributeurs à 3 voies bistable.
Note 3) Quand deux symboles ou plus sont spécifiés, les indiquer dans l'ordre alphabétique.

Tension nominale

5	24 VDC
6	12 VDC

Note) LED/Protection de circuit intégré

Conformité CE

Avec/sans embase

—	M	MB
Sans embase	Avec embase	Avec embase, clapet antiretour de contre-pression
	 * Câble non inclus.	 * Câble non inclus.
• Pour commander avec des embases • En cas de distributeurs uniquement.	Pour ajouter des stations	

Orifice de fixation du bouchon

—	Aucun
A	Orifice 4 (A)
B	Orifice 2 (B)

Orifice du vérin

Symbole	Taille de l'orifice	Emplacement des orifices
C4	Raccord instantané pour ø4	Orifices sur le côté
C6	Raccord instantané pour ø6	
C8	Raccord instantané pour ø8	
L4	Raccord instantané pour ø4	Orifices en haut(1)
L6	Raccord instantané pour ø6	
L8	Raccord instantané pour ø8	

Note 1) Ce modèle peut être remplacé par une configuration à orifices latéraux.
Note 2) Reportez-vous à la page 107 pour les raccords instantanés en pouce.

Commande manuelle

—	B	D
Modèle à poussoir non verrouillable (outil requis)	Modèle verrouillable (outil requis)	Modèle manuel à verrouillage coulissant (Manuel) * Uniquement compatible avec le modèle à sorties latérales

Connexion électrique

L	LO
Connecteur encliquetable avec câble de 300 mm	Connecteur encliquetable sans connecteur
	Pour kits embase F, P, J (Note)

Note) Indiquez "LO" lors de commande d'embases de câblage centralisé, kits F, P et J, car le câble sera fixé sur le côté de l'embase.

Modèle embrochable

Mod. câble embrochable

SQ 1000

SQ 2000

EX510

F kit

P kit

J kit

T kit

L kit

S kit

C kit

Options d'embase

Comment augmenter le nombre de stations d'embase

Construction

Vue éclatée de l'embase

Série SQ2000

Options d'embase

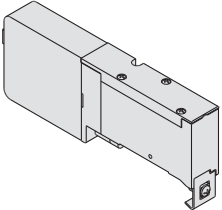
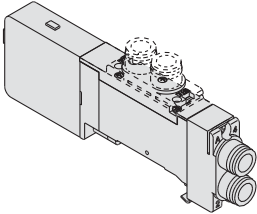
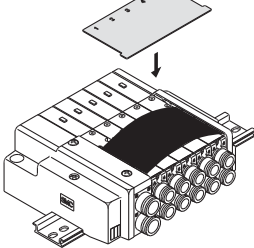
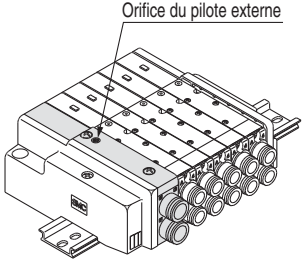
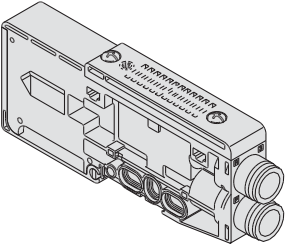
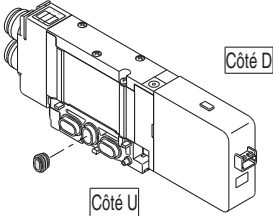
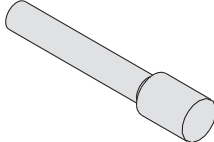
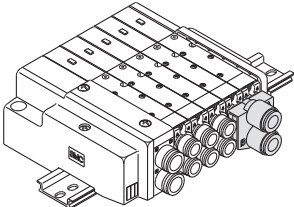
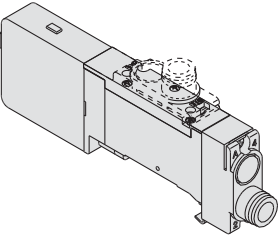
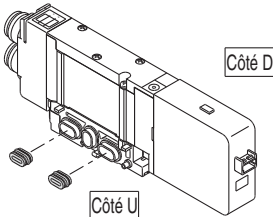
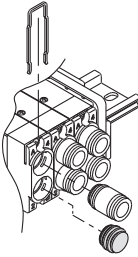
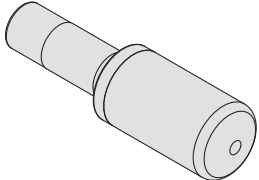
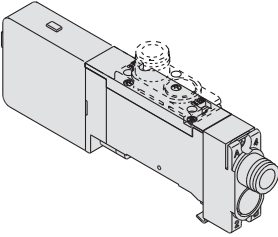
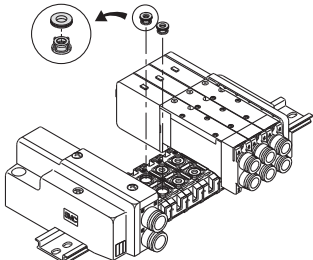
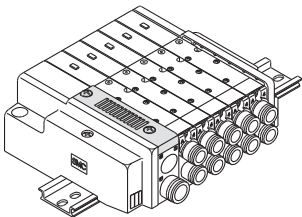
<p>Plaque d'obturation SSQ2000-10A-4 P. 100</p> 	<p>Entretoise ALIM/ÉCH individuelle SSQ2000-PR1-4-^{C8}_{L8} P. 101</p> 	<p>Plaque signalétique (-N) SSQ2000-N3-n P. 103</p> 	<p>Caractéristiques du pilote externe (-R) P. 104</p>  <p>Orifice du pilote externe</p>																												
<p>Bloc ALIM/ÉCH SSQ2000-PR-3-C10(-S) P. 100</p> 	<p>Bouchon de séparation ALIM. SSQ1000-B-R P. 102</p>  <p>Côté D Côté U</p>	<p>Bouchon d'obturation KQ2P-04/06/08/10 P. 103</p> 	<p>Ensemble raccord à débit double SSQ2000-52A-^{C10}_{N11} P. 104</p> 																												
<p>Entretoise ALIM individuelle SSQ2000-P-4-^{C8}_{L8} P. 100</p> 	<p>Bouchon de séparation ECH. SSQ2000-B-R P. 102</p>  <p>Côté D Côté U</p>	<p>Bouchon VVQZ2000-CP P. 103</p> 	<p>Silencieux (Pour orifice P. 104 d'échappement)</p> 																												
<p>Entretoise ÉCH individuelle SSQ2000-R-4-^{C8}_{L8} P. 101</p> 	<p>Clapet antiretour (-B) SSQ2000-BP P. 102</p> 	<p>Silencieux intégré, échappement direct (-S) P. 103</p> 	<p>Caractéristiques de câblage spécial (-K) P. 105</p> <p>Connecteur sub D</p> <table border="1"> <thead> <tr> <th>N° de borne</th> <th>Configuration</th> </tr> </thead> <tbody> <tr><td>14</td><td>1 station BOB.A 1 (-)</td></tr> <tr><td>15</td><td>2 stations BOB.A 14 (-)</td></tr> <tr><td>16</td><td>3 stations BOB.A 2 (-)</td></tr> <tr><td>17</td><td>4 stations BOB.A 15 (-)</td></tr> <tr><td>18</td><td>5 stations BOB.A 3 (-)</td></tr> <tr><td>19</td><td>6 stations BOB.B 16 (-)</td></tr> <tr><td>20</td><td>7 stations BOB.A 4 (-)</td></tr> <tr><td>21</td><td>8 stations BOB.B 17 (-)</td></tr> <tr><td>22</td><td>9 stations BOB.A 5 (-)</td></tr> <tr><td>23</td><td>10 stations BOB.B 18 (-)</td></tr> <tr><td>24</td><td>11 stations BOB.A 6 (-)</td></tr> <tr><td>25</td><td>12 stations BOB.B 19 (-)</td></tr> <tr><td></td><td>13 (+) COM.</td></tr> </tbody> </table> <p>N° de borne du connecteur</p> <p>Bien qu'en standard les produits sont équipés de câblage double, le câblage mixte simple et double est disponible sur demande.</p>	N° de borne	Configuration	14	1 station BOB.A 1 (-)	15	2 stations BOB.A 14 (-)	16	3 stations BOB.A 2 (-)	17	4 stations BOB.A 15 (-)	18	5 stations BOB.A 3 (-)	19	6 stations BOB.B 16 (-)	20	7 stations BOB.A 4 (-)	21	8 stations BOB.B 17 (-)	22	9 stations BOB.A 5 (-)	23	10 stations BOB.B 18 (-)	24	11 stations BOB.A 6 (-)	25	12 stations BOB.B 19 (-)		13 (+) COM.
N° de borne	Configuration																														
14	1 station BOB.A 1 (-)																														
15	2 stations BOB.A 14 (-)																														
16	3 stations BOB.A 2 (-)																														
17	4 stations BOB.A 15 (-)																														
18	5 stations BOB.A 3 (-)																														
19	6 stations BOB.B 16 (-)																														
20	7 stations BOB.A 4 (-)																														
21	8 stations BOB.B 17 (-)																														
22	9 stations BOB.A 5 (-)																														
23	10 stations BOB.B 18 (-)																														
24	11 stations BOB.A 6 (-)																														
25	12 stations BOB.B 19 (-)																														
	13 (+) COM.																														

Pour commander l'ensemble de l'embase

Exemple : Kit connecteur Sub D, avec câble (3 m)

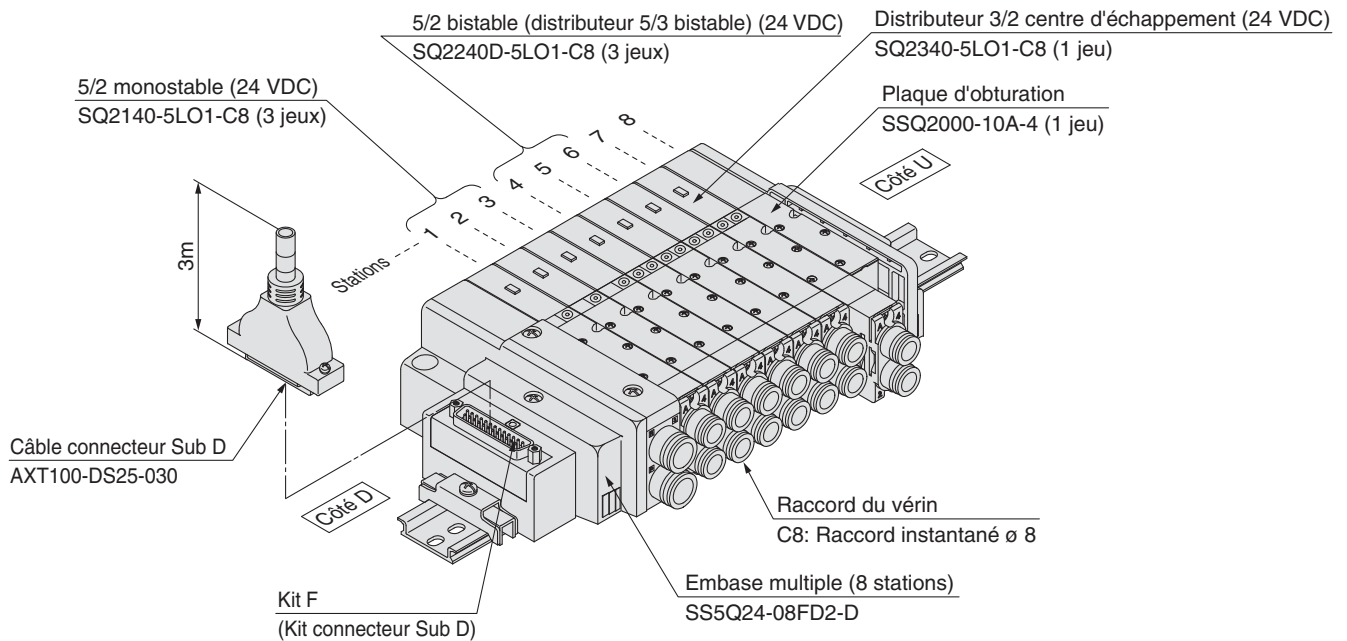

- SS5Q24-08FD2-D 1 jeu (kit F embaise à 8 stations)
 * SQ2140-5LO1-C8 3 jeux (monostable 3/2)
 * SQ2240D-5LO1-C8 3 jeux (bistable 2x3/2)
 * SQ2340-5LO1-C8 1 jeu (distributeur 3/2 centre d'échappement)
 * SSQ2000-10A-4 1 jeu (Plaque d'obturation)

↳ L'astérisque symbolise le bloc. A ajouter devant la référence du électrodistributeur, etc.

Ajoutez les références du distributeur et des options dans l'ordre à partir de la première station du côté D. Lorsque les références sont compliquées, utilisez la fiche technique de l'embase.

Modèle embrochable

Mod. câble embrochable

SQ 1000

SQ 2000

EX510

F kit

P kit

J kit

T kit

L kit

S kit

C kit

Options d'embase

Comment augmenter le nombre de stations d'embase

Construction

Vue éclatée de l'embase

Caractéristiques du distributeur

Modèle

Série	Action	Joint	Modèle	Caractéristiques du débit (1)								Temps de réponse [ms] (2)		Masse [g]
				1 → 4/2 (P → A/B)				4/2 → 5/3 (A/B → R1/R2)				Standard (0.4 W)	Temps de réponse court (0.95 W)	
				C[dm ³ /s-bar]	b	Cv	Q [L/min] (ANR) (Note 3)	C[dm ³ /s-bar]	b	Cv	Q [L/min] (ANR) (Note 3)			
SQ1000	2 positions	Monostable	Joint métallique SQ2140	2.2	0.17	0.51	518	2.4	0.14	0.57	556	35 max.	20 max.	145
			Joint élastique SQ2141	2.3	0.17	0.51	542	3.1	0.18	0.71	734	31 max.	24 max.	140
		Bistable	Joint métallique SQ2240D	2.2	0.17	0.51	518	2.4	0.14	0.57	556	20 max.	15 max.	160
			Joint élastique SQ2241D	2.3	0.17	0.51	542	3.1	0.18	0.71	734	26 max.	20 max.	155
	3 positions	Centre fermé	Joint métallique SQ2340	1.9	0.17	0.46	448	2.1	0.15	0.47	489	56 max.	37 max.	180
			Joint élastique SQ2341	1.9	0.17	0.46	448	1.8	0.29	0.47	455	44 max.	34 max.	175
		Centre ouvert	Joint métallique SQ2440	1.9	0.17	0.46	448	2.4	0.14	0.55	556	56 max.	37 max.	180
			Joint élastique SQ2441	1.9	0.17	0.46	448	3.1	0.14	0.65	719	44 max.	34 max.	175
		Centre sous pression	Joint métallique SQ2540	2.3	0.17	0.51	542	2.1	0.18	0.47	497	56 max.	37 max.	180
			Joint élastique SQ2541	2.5	0.17	0.56	589	1.8	0.30	0.47	458	44 max.	34 max.	175
	4 positions	Double Distributeur 3/2	Joint élastique SQ2^A_B41^C	1.5	0.17	0.40	353	1.5	0.17	0.40	353	34 max.	19 max.	155

Note 1) Valeurs pour le vérin de taille C6; → valeurs du vérin à l'échappement. Caractéristiques du débit de 2 → 3 (B → R2) delin d'environ 30% de 4 → 5 (A → R1).
 Note 2) Basé sur JIS B 8375-1981 (Valeurs pour une pression de 0.5MPa, avec LED/protection de circuit. Elles varient en fonction de la pression et de la qualité de l'air.
 Note 3) Ces distributeurs ont été calculés en fonction de ISO6358 et indiquent le débit dans des conditions standards avec une pression d'alimentation de 0.6 MPa (pression relative) et une chute de pression de 0,1 MPa.

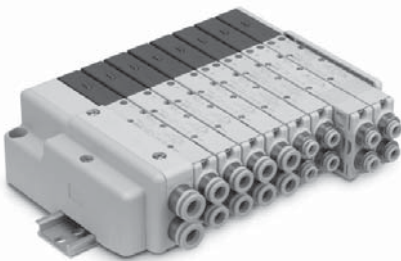

Symbole JIS

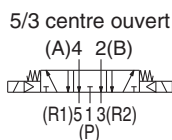
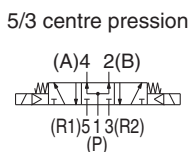
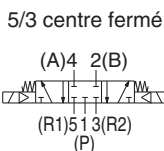
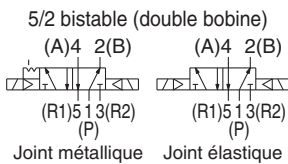
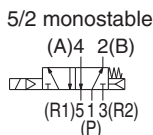

Caractéristiques

Caractéristiques du distributeur	Construction du distributeur	Joint métallique	Joint élastique	
	Fluide	Air/gaz inerte		
Pression d'utilisation max.	0.7 MPa			
Pression d'utilisation min.	Monostable	0.1 MPa	0.15 MPa	
	Bistable (double bobine)	0.1 MPa	0.1 MPa	
	3 positions	0.1 MPa	0.2 MPa	
	4 positions	—	0.15 MPa	
Température ambiante et du fluide	-10 à 50°C (1)			
Lubrification	Non obligatoire			
Commande manuelle du pilote	Modèle à poussoir (outils requis)/Modèle à blocage (outil requis)/Modèle à blocage coulissant (Modèle à commande manuelle)			
Résistance aux chocs/vibrations (2)	30/150 m/s ²			
Protection	Étanche à la poussière			
Caractéristiques de la bobine	Tension nominale de la bobine	12 VDC, 24 VDC		
	Variation de tension admissible	± 10% de la tension nominale		
	Classe d'isolation de la bobine	Équivalent à la classe B		
	Consommation électrique (courant)	24 VDC	0.4 W DC (17 mA), 0.95 W DC (40 mA) (3)	
		12 VDC	0.4 W DC (34 mA), 0.95 W DC (80 mA) (3)	

Note 1) Utilisez de l'air sec pour éviter la condensation à basses températures.
 Note 2) Résistance aux vibrations : Aucun dysfonctionnement lorsque soumis au balayage de fréquence 45 et 2.000 Hz. Test réalisé à l'état activé et désactivé dans l'axe et perpendiculairement à l'axe du distributeur principal et de l'armature. (Condition initiale)
 Résistance aux chocs : Aucun dysfonctionnement ne se produit lorsqu'il est testé avec une machine d'essai de choc dans la direction axiale et à des angles droits par rapport au distributeur principale et l'armature dans les deux états sous tension et hors tension, une fois pour chaque état.
 Note 3) Valeurs pour temps de réponse rapide

Distributeur 2x4/2, 3 orifices (A)

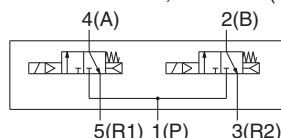

Distributeur 3x3/2, 4 orifices (B)

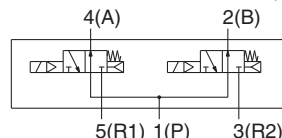

Distributeur 2x4/2, 3 orifices (C)

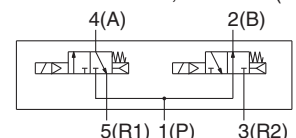

Caractéristiques de l'embase

Modèle standard	Caractéristiques de orifices		Électro-distributeur compatible	Type de connexion	Nombre de stations (3)	Poids de 5 stations (4) [g]	Ajouter par station (4) [g]		
	Taille de l'orifice (1)								
	1(P), 3(R)	4(A), 2(B)							
SS5Q24-□□-□	C10 (Pour ø10)	Latéral	C4 (pour ø4) C6 (pour ø6) C8 (pour ø8)	SQ2□40 SQ2□41	Kit F : Connecteur sub D		1 à 12 stations	580	35
					Kit P : Câble plat	26P	1 à 12 stations	580	35
	20P	1 à 9 stations							
	(Silencieux intégré, échappement direct)	Haut (2)	L4 (pour ø4) L6 (pour ø6) L8 (pour ø8)		Kit J : Câble plat Compatible avec système de câblage pour PC		1 à 8 stations	580	35
Kit C : Kit connecteur				1 à 16 stations	620	50			



Note 1) Les raccords instantanés sont également disponibles en pouce. Pour plus de détails, reportez-vous à la page 107.

Note 2) Ce modèle peut être remplacé par une configuration à orifices latérales.

Note 3) Une option spécifique de câblage spécial est disponible pour augmenter le nombre maximum de stations. Pour plus d'informations, reportez-vous à la page 105.

Note 4) Distributeurs exclus. Pour le poids des distributeurs, reportez-vous à la page 85.

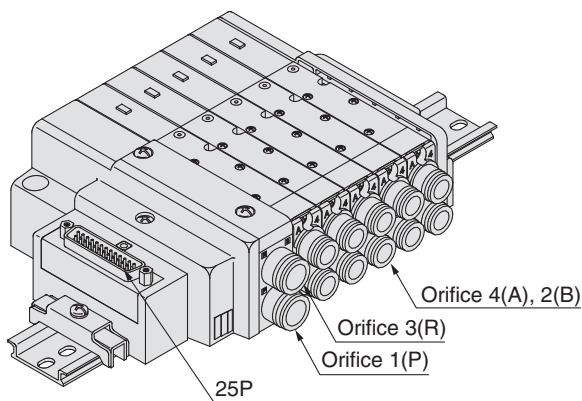

Kit F

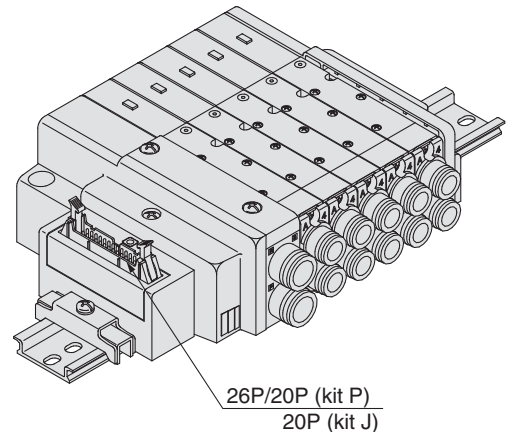

Kit P Kit J

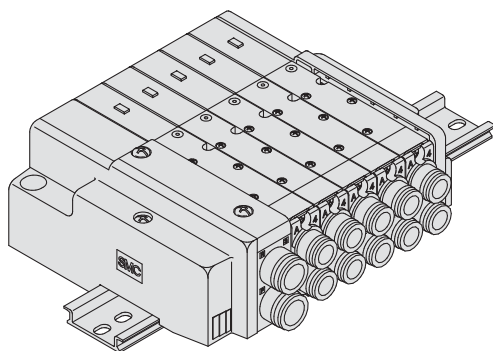

Kit C

Modèle embrochable

Mod. câble embrochable

SQ 1000

SQ 2000

EX510

F kit

P kit

J kit

T kit

L kit

S kit

C kit

Options d'embase

Comment augmenter le nombre de stations d'embase

Construction

Vue éclatée de l'embase

Série SQ2000

F Kit (Kit connecteur Sub D)

- Le connecteur D-sub facilite l'installation pour les connexions électriques.
- L'usage d'un connecteur Sub D (25P); conforme au standard MIL permet d'utiliser des connecteurs présents dans le commerce et d'avoir une grande interchangeabilité.
- La position latérale ou au-dessus peut être sélectionnée selon l'espace de fixation disponible.

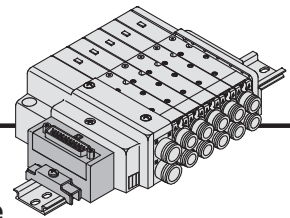

Caractéristiques de l'embase

Série	Caractéristiques de orifices		Nombre maximum de stations
	Emplacement des orifices	Taille de l'orifice	
SQ2000	Latéral, Haut	1(P), 3(R)	12 stations (16 en semi-standard)
		4(A), 2(B)	

Connecteur D-sub (25 broches)

Ensemble câble

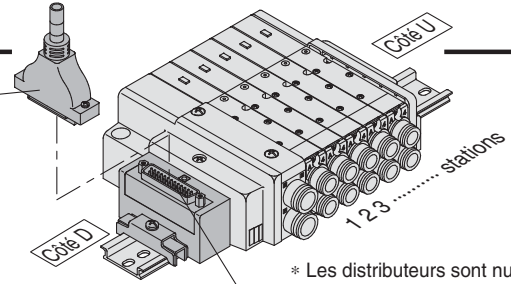

* Les distributeurs sont numérotés à partir du côté D.

Caractéristiques du câblage électrique

Connecteur sub D

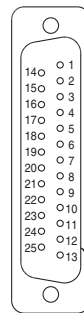

Tout comme les spécifications de câblage électrique standard, le câblage double (connecté à BOB. A et BOB. B) est utilisé pour le branchement interne de chaque station (12 maxi.), indépendamment du type de distributeur et d'option. La combinaison de câblage simple et double est disponible en option. Pour plus de détails, reportez-vous à la page 105.

N° de borne du connecteur

Couleurs des fils du connecteur Sub D (AXT100-DS25-015 030 050)

	N° borne	Polarité	Couleur du fil	Marquage de taches
1 station	BOB. A 1	(-)	(+)	Noir
	BOB. B 14	(-)	(+)	Jaune
2 stations	BOB. A 2	(-)	(+)	Marron
	BOB. B 15	(-)	(+)	Rose
3 stations	BOB. A 3	(-)	(+)	Rouge
	BOB. B 16	(-)	(+)	Bleu
4 stations	BOB. A 4	(-)	(+)	Orange
	BOB. B 17	(-)	(+)	Violet
5 stations	BOB. A 5	(-)	(+)	Jaune
	BOB. B 18	(-)	(+)	Gris
6 stations	BOB. A 6	(-)	(+)	Rose
	BOB. B 19	(-)	(+)	Orange
7 stations	BOB. A 7	(-)	(+)	Bleu
	BOB. B 20	(-)	(+)	Rouge
8 stations	BOB. A 8	(-)	(+)	Violet
	BOB. B 21	(-)	(+)	Marron
9 stations	BOB. A 9	(-)	(+)	Gris
	BOB. B 22	(-)	(+)	Rose
10 stations	BOB. A 10	(-)	(+)	Blanc
	BOB. B 23	(-)	(+)	Gris
11 stations	BOB. A 11	(-)	(+)	Blanc
	BOB. B 24	(-)	(+)	Noir
12 stations	BOB. A 12	(-)	(+)	Jaune
	BOB. B 25	(-)	(+)	Blanc
	COM. 13	(+)	(-)	Orange

Caractéristiques de commun positif Caractéristiques de commun négatif

Note) Utilisez des distributeurs de commun négatif avec des caractéristiques de commun négatif.

015
AXT100-DS25-030
050

(Le câble du connecteur sub D peut être commandé avec les embases.)
Reportez-vous à "Pour commander les embases".

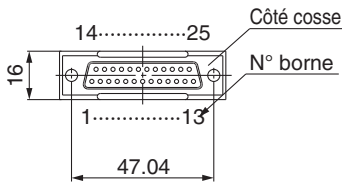

N° bornier du câble du connecteur Sub D

N° du bornier	Couleur du fil	Indication
1	Noir	Aucun
2	Marron	Aucun
3	Rouge	Aucun
4	Orange	Aucun
5	Jaune	Aucun
6	Rose	Aucun
7	Bleu	Aucun
8	Violet	Blanc
9	Gris	Noir
10	Blanc	Noir
11	Blanc	Rouge
12	Jaune	Rouge
13	Orange	Rouge
14	Jaune	Noir
15	Rose	Noir
16	Bleu	Blanc
17	Violet	Aucun
18	Gris	Aucun
19	Orange	Noir
20	Rouge	Blanc
21	Marron	Blanc
22	Rose	Rouge
23	Gris	
24	Noir	Blanc
25	Blanc	Aucun

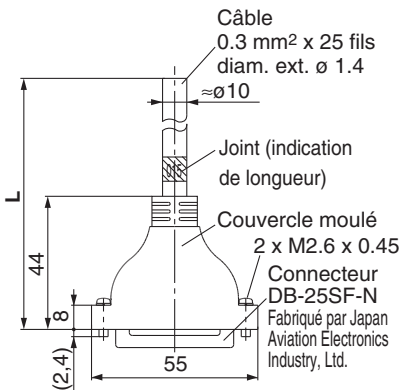

Ensemble câble connecteur Sub D

Câble longueur (L)	Réf. de l'ensemble	Note
1.5 m	AXT100-DS25-015	Câble
3 m	AXT100-DS25-030	0.3 mm² x
5 m	AXT100-DS25-050	25 fils

- * Pour d'autres connecteurs qu'on trouve dans le commerce, utilisez un connecteur femelle à 25 broches conforme à MIL-C-24308.
- * Utilisation impossible pour le transfert de câble.
- * Des longueurs autres que celles indiquées ci-dessus sont également disponibles. Contactez SMC pour plus de détails.

Caractéristiques électriques

Élément	Caractéristiques
Résistance du conducteur $\Omega/\text{km}, 20^\circ\text{C}$	65 max.
Sur tension admissible VAC, 1 min.	1000
Résistance d'isolation $\text{M}\Omega/\text{km}, 20^\circ\text{C}$	minimum 5

Exemples de fabricants de connecteurs

- Fujitsu, Ltd.
- Japan Aviation Electronics Industry, Ltd.
- J.S.T. Mfg. Co., Ltd.
- Hirose Electric Co., Ltd.

Note) Le rayon de courbure minimum pour les câbles du connecteur Sub D est de 20 mm.

Modèle à câble embrochable *Série SQ2000*

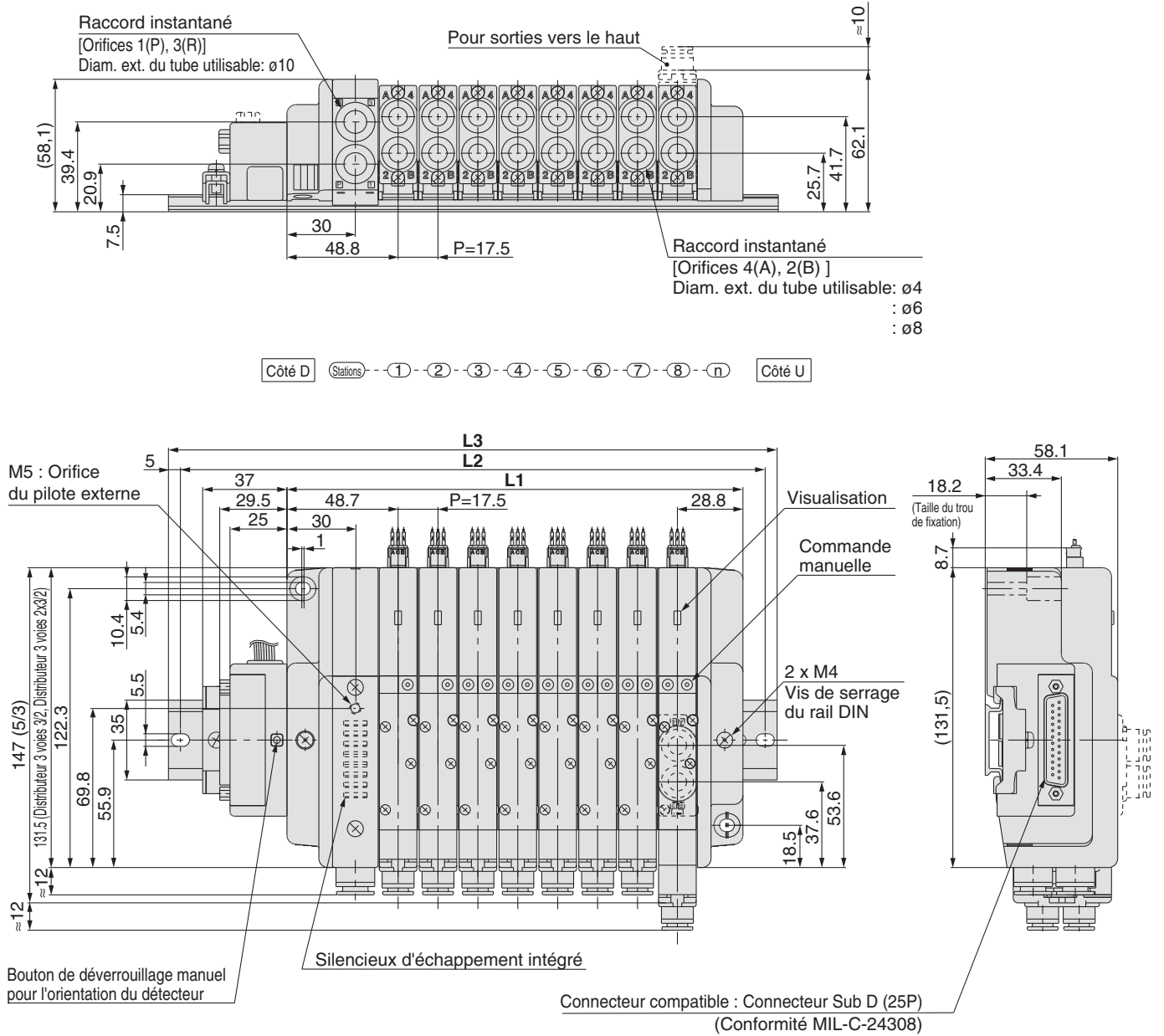

Dimensions [mm]

Formule : $L1 = 17.5n + 60$ n : Stations (16 stations maximum)

L \ n	1	2	3	4	5	6	7	8	9	10	11	12	13	14	15	16
L1	77.5	95	112.5	130	147.5	165	182.5	200	217.5	235	252.5	270	287.5	305	322.5	340
L2	137.5	162.5	175	187.5	212.5	225	250	262.5	275	300	312.5	337.5	350	362.5	387.5	400
L3	148	173	185.5	198	223	235.5	260.5	273	285.5	310.5	323	348	360.5	373	398	410.5

Série SQ2000

P Kit (Connecteur de câble plat)

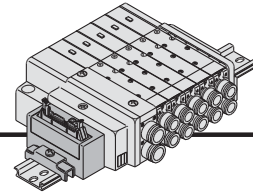

- L'utilisation de connexion conforme MIL pour le branchement électrique simplifiée et accélère les travaux de câblage.
- L'usage d'un connecteur pour câble plat (26P, 20P) conforme au standard MIL permet d'utiliser des connecteurs présents dans le commerce et d'avoir une grande interchangeabilité.
- La position latérale ou au-dessus peut être sélectionnée selon l'espace de fixation disponible.

Caractéristiques de l'embase

Série	Caractéristiques de orifices		Nombre maximum de stations
	Emplacement des orifices	Taille de l'orifice	
SQ2000	Latéral, Haut	1(P), 3(R)	12 stations (16 en semi-standard)
		4(A), 2(B)	

Câble plat (26, 20 broches)

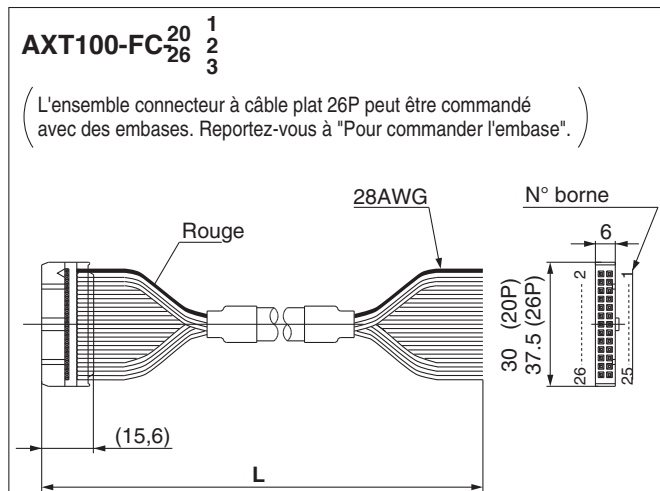

Ensemble connecteur câble plat

Câble longueur (L)	Réf. de l'ensemble	
	26P	20P
1,5 m	AXT100-FC26-1	AXT100-FC20-1
3 m	AXT100-FC26-2	AXT100-FC20-2
5 m	AXT100-FC26-3	AXT100-FC20-3

- * Avec d'autres connecteurs du commerce, utilisez un modèle à 26 ou 20 broches conforme à MIL-C-83503 avec soulagement de traction.
- * Utilisation impossible pour le transfert de câble.
- * Des longueurs autres que celles indiquées ci-dessus sont également disponibles. Contactez SMC pour plus de détails.

Exemples de fabricants de connecteurs

- Hirose Electric Co., Ltd.
- Sumitomo 3M Limited
- Fujitsu Limited
- Japan Aviation Electronics Industry, Ltd.
- J.S.T. Mfg. Co., Ltd.
- Oki Electric Cable Co., Ltd.

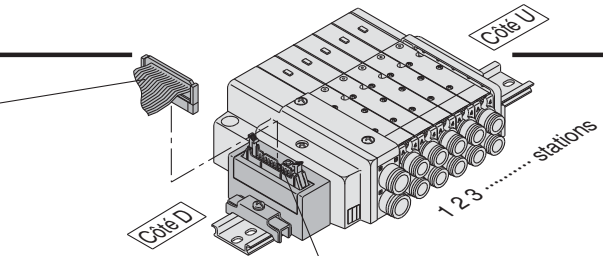

* Les distributeurs sont numérotés à partir du côté D.

Caractéristiques du câblage électrique

Connecteur pour câble plat

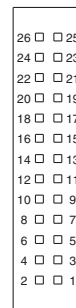

Le câblage double (raccordé à la BOB. A et BOB. B) est utilisé pour le câblage interne de chaque station indépendamment des types de distributeurs et des options. La combinaison de câblage simple et double est disponible en option. Pour plus de détails, reportez-vous à la page 105.

N° de borne du connecteur

Position du repère (triangle)

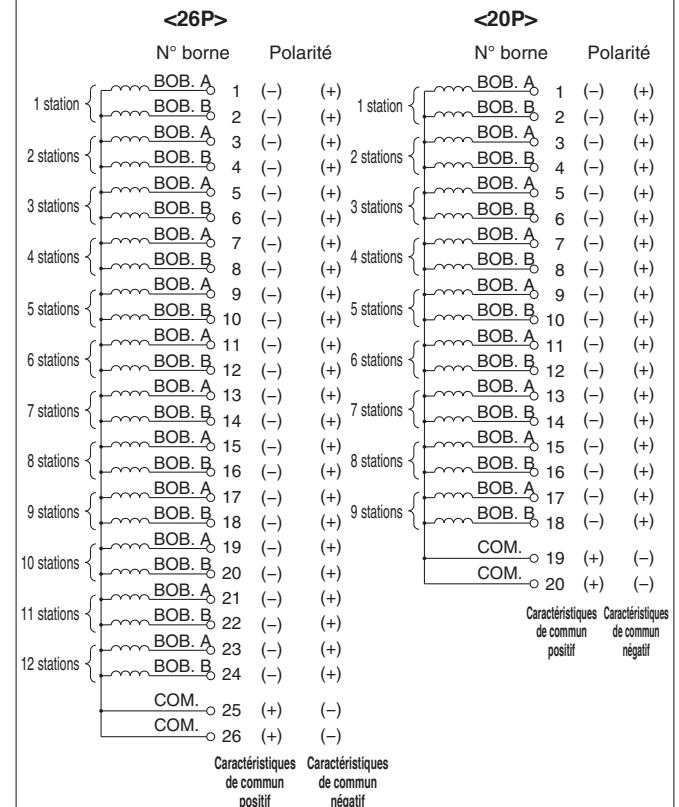

Note) Utilisez des distributeurs de commun négatif avec des caractéristiques de commun négatif.

Modèle à câble embrochable **Série SQ2000**

Modèle embrochable

Mod. câble embrochable

SQ 1000

SQ 2000

EX510

F kit

P kit

J kit

T kit

L kit

S kit

C kit

Options d'embase

Comment augmenter le nombre de stations d'embase

Construction

Vue éclatée de l'embase

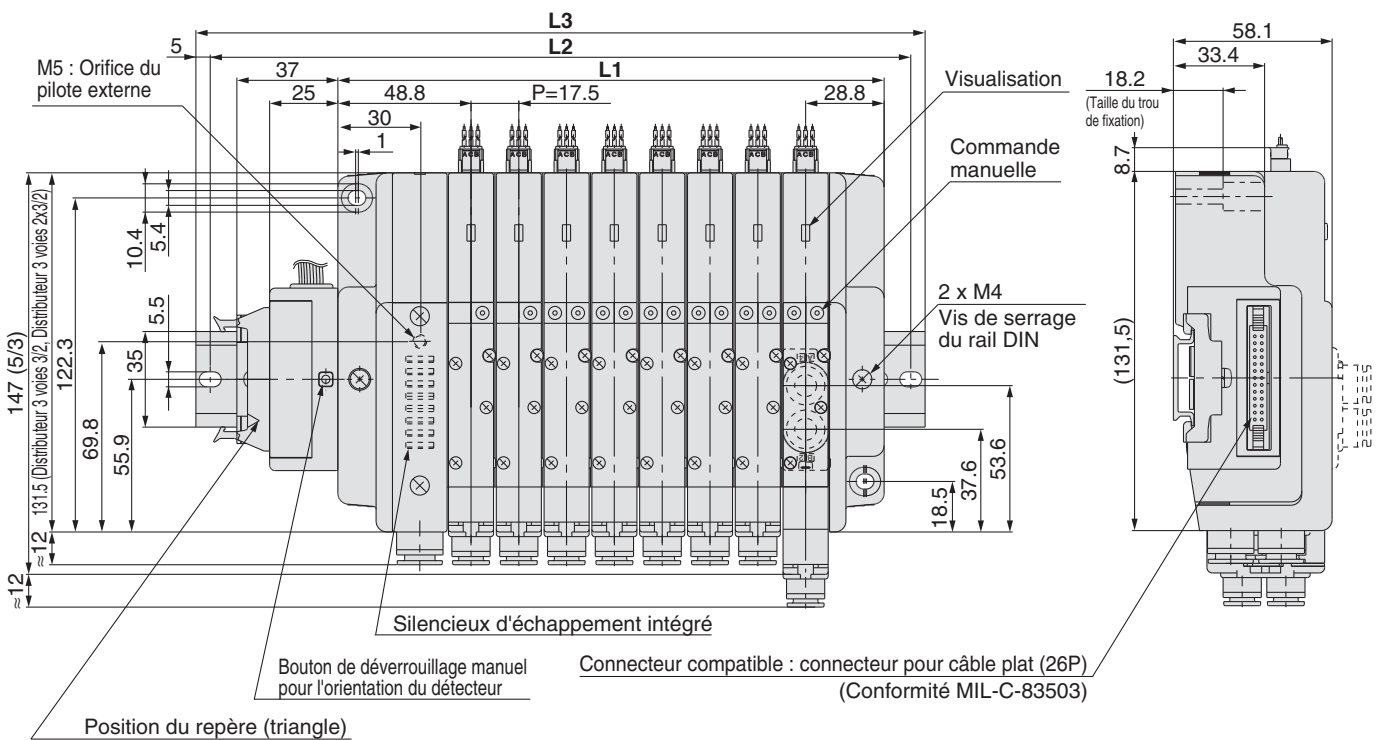
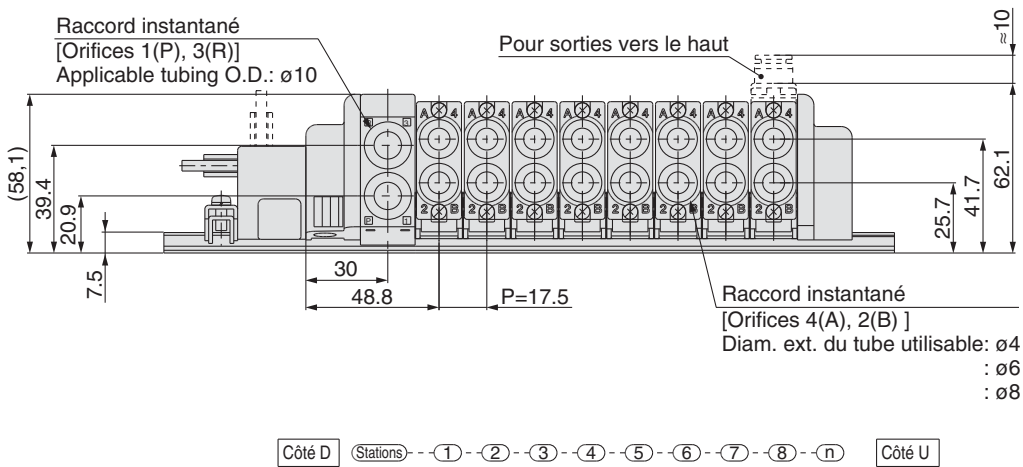

Dimensions [mm]

Formule : $L1 = 17.5n + 60$ n : Stations (16 stations maximum)

L \ n	1	2	3	4	5	6	7	8	9	10	11	12	13	14	15	16
L1	77.5	95	112.5	130	147.5	165	182.5	200	217.5	235	252.5	270	287.5	305	322.5	340
L2	137.5	162.5	175	187.5	212.5	225	250	262.5	275	300	312.5	337.5	350	362.5	387.5	400
L3	148	173	185.5	198	223	235.5	260.5	273	285.5	310.5	323	348	360.5	373	398	410.5

Série SQ2000

J

Kit (Kit câble plat compatible avec système de câblage PC)

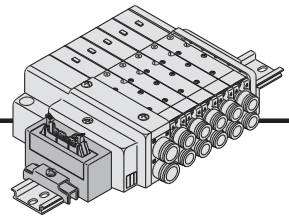

- Compatible avec le système de câblage PC.
- L'usage d'un connecteur pour câble plat (20P) conforme au standard MIL permet d'utiliser des connecteurs présents dans le commerce et d'avoir une grande interchangeabilité.
- La position latérale ou au-dessus peut être sélectionnée selon l'espace de fixation disponible.

Caractéristiques de l'embase

Série	Emplacement des orifices	Caractéristiques de orifices		Nombre maximum de stations (16 en semi-standard)
		1(P), 3(R)	4(A), 2(B)	
SQ2000	Latéral, Haut	C10	C4, C6, C8	8 stations (16 en semi-standard)

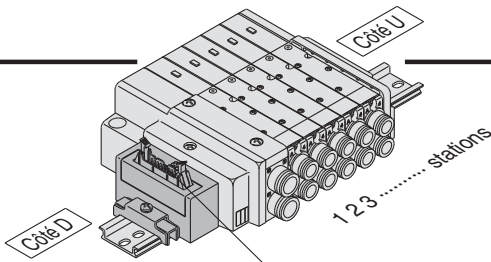

* Les distributeurs sont numérotés à partir du côté D.

Caractéristiques du câblage électrique

Le câblage double (raccordé à la BOB. A et BOB. B) est utilisé pour le câblage interne de chaque station indépendamment des types de distributeurs et des options.
La combinaison de câblage simple et double est disponible en option.
Pour plus de détails, reportez-vous à la page 105.

Connecteur pour câble plat

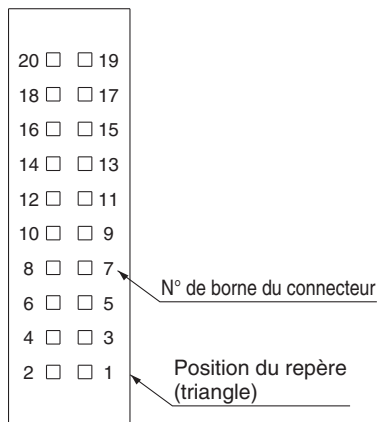

	N° borne	Polarité
1 station	BOB. A 20	(-) (+)
	BOB. B 18	(-) (+)
2 stations	BOB. A 16	(-) (+)
	BOB. B 14	(-) (+)
3 stations	BOB. A 12	(-) (+)
	BOB. B 10	(-) (+)
4 stations	BOB. A 8	(-) (+)
	BOB. B 6	(-) (+)
5 stations	BOB. A 19	(-) (+)
	BOB. B 17	(-) (+)
6 stations	BOB. A 15	(-) (+)
	BOB. B 13	(-) (+)
7 stations	BOB. A 11	(-) (+)
	BOB. B 9	(-) (+)
8 stations	BOB. A 7	(-) (+)
	BOB. B 5	(-) (+)
	4	(-) (+)
	3	(-) (+)
	COM. 2	(+) (-)
	COM. 1	(+) (-)

Caractéristiques de commun positif Caractéristiques de commun négatif ^{Note)}



Note) Utilisez des distributeurs de commun négatif avec des caractéristiques de commun négatif.

Pour plus d'informations concernant le système de câblage PC, veuillez consulter le catalogue "Système de câblage PC" (CAT.E02-20).

Modèle à câble embrochable **Série SQ2000**

Modèle embrochable

Mod. câble embrochable

SQ 1000

SQ 2000

EX510

F kit

P kit

J kit

T kit

L kit

S kit

C kit

Options d'embase

Comment augmenter le nombre de stations d'embase

Construction

Vue éclatée de l'embase

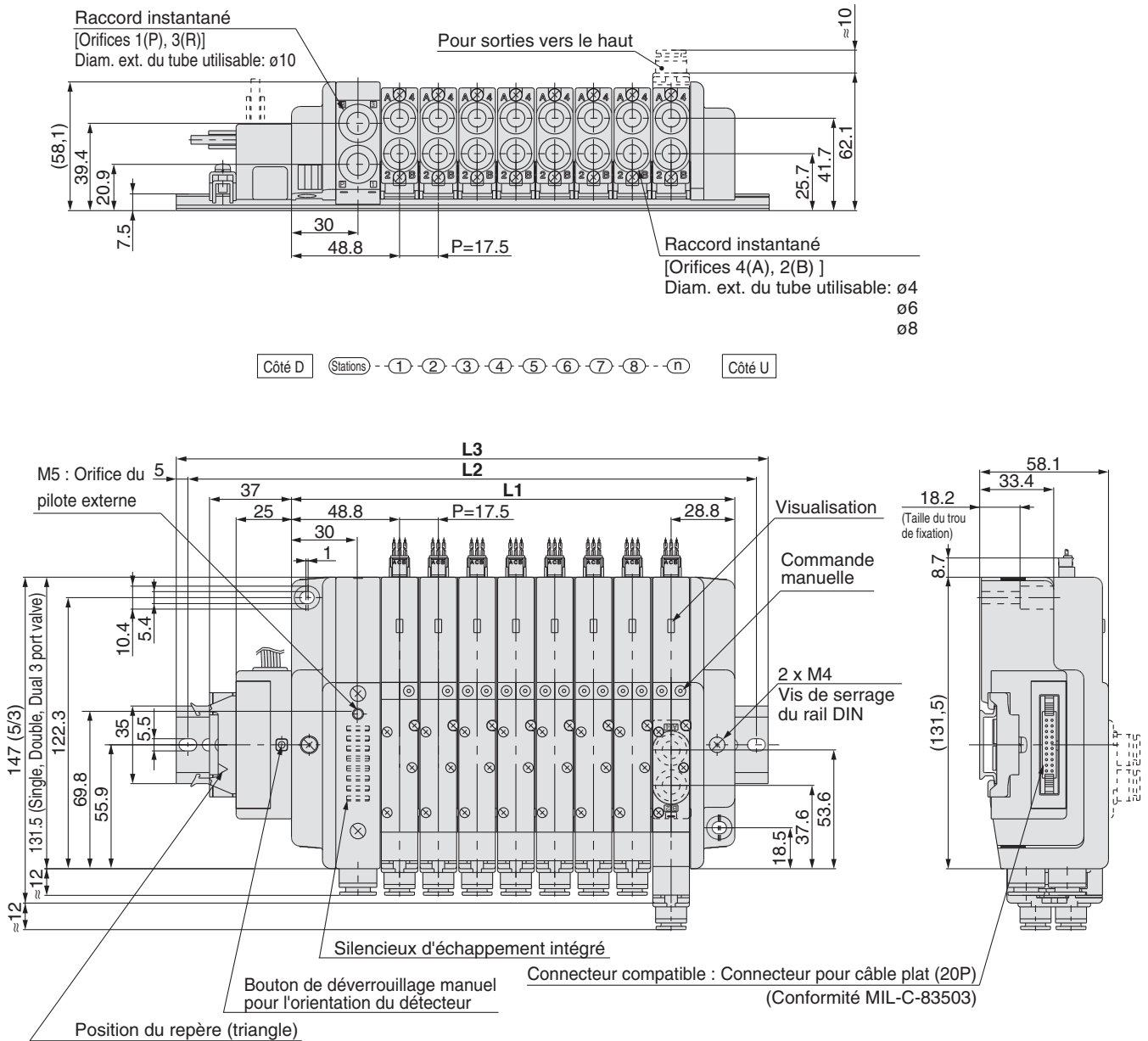

Dimensions [mm]

Formule : $L1 = 17.5n + 60$ n : Stations (16 stations maximum)

L \ n	1	2	3	4	5	6	7	8	9	10	11	12	13	14	15	16
L1	77.5	95	112.5	130	147.5	165	182.5	200	217.5	235	252.5	270	287.5	305	322.5	340
L2	137.5	162.5	175	187.5	212.5	225	250	262.5	275	300	312.5	337.5	350	362.5	387.5	400
L3	148	173	185.5	198	223	235.5	260.5	273	285.5	310.5	323	348	360.5	373	398	410.5

C Kit (Connecteur)

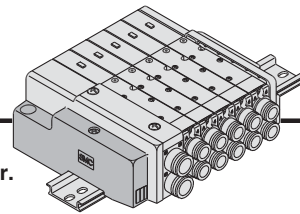

- **Modèle standard:** câbles connectés individuellement sur chaque distributeur.

Caractéristiques de l'embase

Série	Caractéristiques de orifices			Nombre maximum de stations
	Emplacement des orifices	Taille de l'orifice		
		1(P), 3(R)	4(A), 2(B)	
SQ2000	Latéral, Haut	C10	C4, C6, C8	16 stations

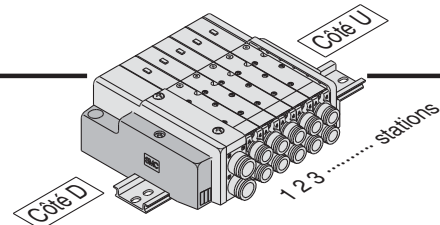

* Les distributeurs sont numérotés à partir du côté D.

● Caractéristiques du câblage : Caractéristiques du commun positif

Etant donné que les fils sont reliés aux distributeurs comme indiqué ci-dessous, connectez chaque fil à l'alimentation électrique.

Bobine simple

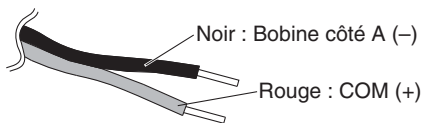
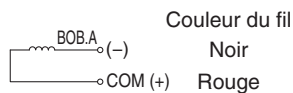

Bobine double

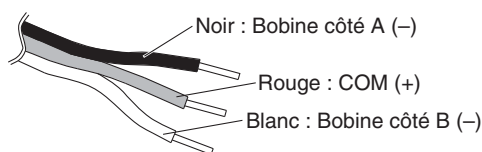
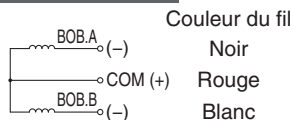

● Longueur du câble du connecteur encliquetable

La longueur de câble des distributeurs est 300 mm. Lors de commande de câble de longueur supérieure ou égale à 600 mm, indiquez la référence du distributeur sans connecteur, ni ensemble de connexion. Exemple) Pour un câble de 1000 mm: SQ2140-5LO1-C6...3 pièces
AXT661-14AL-10...3 pièces

Réf. du bloc connecteur :

Longueur de câble	Bobine simple	Bobine double
Cosse uniquement (3 pièces)	AXT661-12AL	
300 mm	AXT661-14AL	AXT661-13AL
600 mm	AXT661-14AL-6	AXT661-13AL-6
1000 mm	AXT661-14AL-10	AXT661-13AL-10
2000 mm	AXT661-14AL-20	AXT661-13AL-20
3000 mm	AXT661-14AL-30	AXT661-13AL-30

● Caractéristiques du câblage : Caractéristiques du commun négatif (semi-standard)

Etant donné que les fils sont reliés aux distributeurs comme indiqué ci-dessous, connectez chaque fil à l'alimentation électrique.

Bobine simple

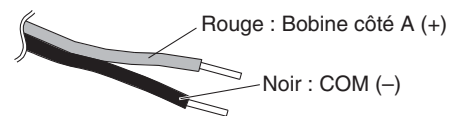
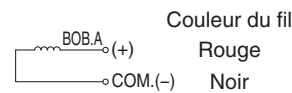

Bobine double

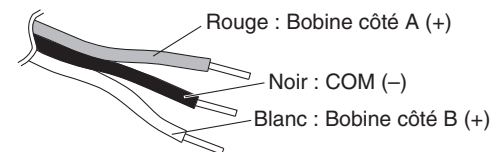
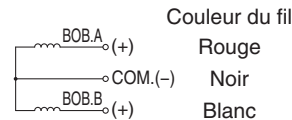

● Longueur du câble du connecteur encliquetable

La longueur de câble des distributeurs est 300 mm. Lors de commande de câble de longueur supérieure ou égale à 600 mm, indiquez la référence du distributeur sans connecteur, ni ensemble de connexion. Exemple) Pour un câble de 1000 mm: SQ2140N-5LO1-C6...3 pièces.
AXT661-14ANL-10...3 pièces.

Réf. du bloc connecteur :

Longueur de câble	Bobine simple	Bobine double
Cosse uniquement (3 pièces)	AXT661-12AL	
300 mm	AXT661-14ANL	AXT661-13ANL
600 mm	AXT661-14ANL-6	AXT661-13ANL-6
1000 mm	AXT661-14ANL-10	AXT661-13ANL-10
2000 mm	AXT661-14ANL-20	AXT661-13ANL-20
3000 mm	AXT661-14ANL-30	AXT661-13ANL-30



Note) Utilisez des distributeurs de négatif commun avec des caractéristiques de négatif commun.

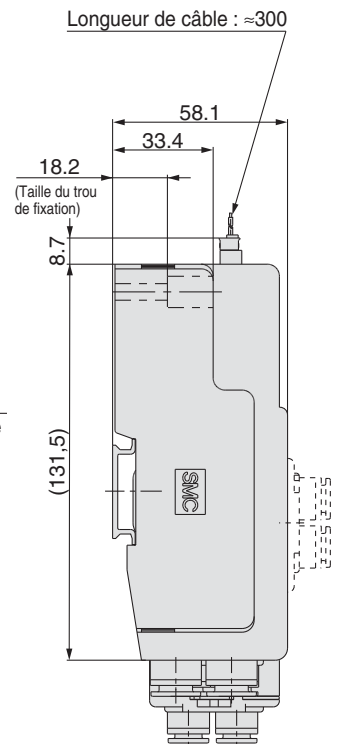
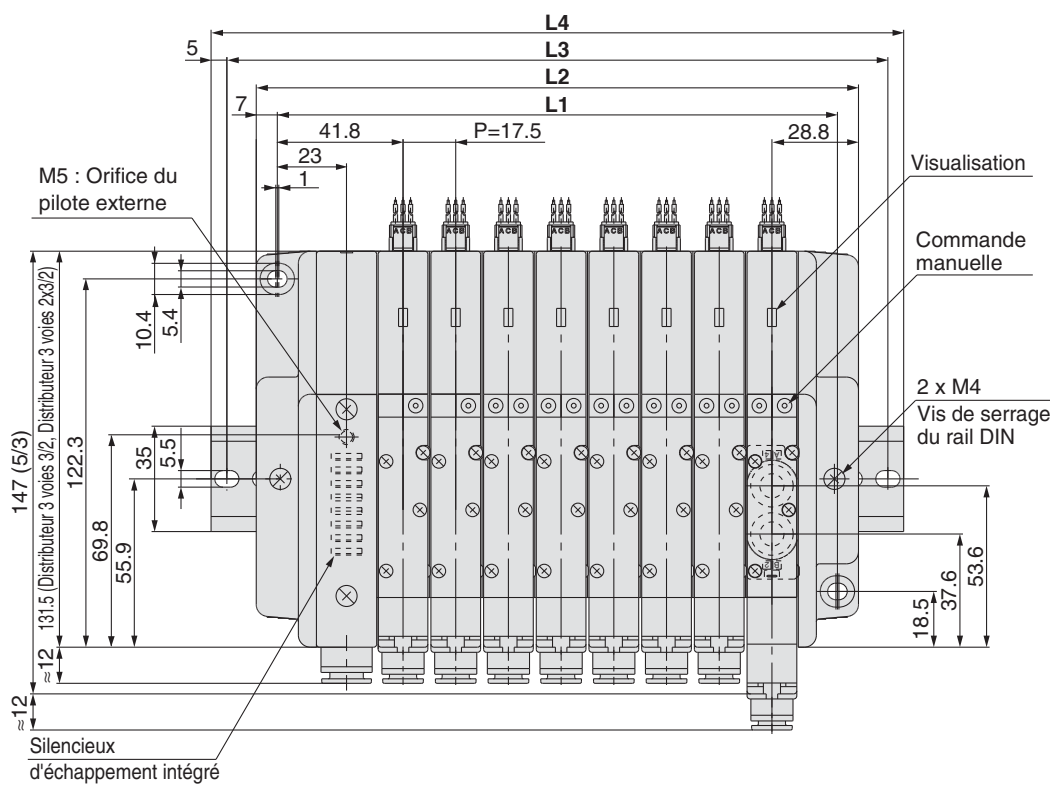
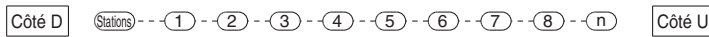
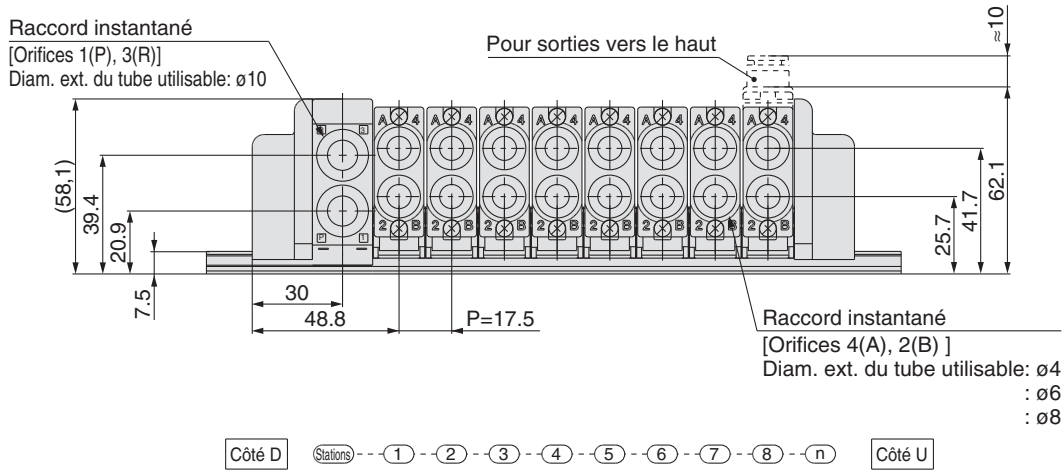

Dimensions [mm]

Formule : $L1 = 17.5n + 46$, $L2 = 17.5n + 60$ n: Stations (16 stations maximum)

L \ n	1	2	3	4	5	6	7	8	9	10	11	12	13	14	15	16
L1	63.5	81	98.5	116	133.5	151	168.5	186	203.5	221	238.5	256	273.5	291	308.5	326
L2	77.5	95	112.5	130	147.5	165	182.5	200	217.5	235	252.5	270	287.5	305	322.5	340
L3	100	125	137.5	150	175	187.5	212.5	225	237.5	262.5	275	300	312.5	325	350	362.5
L4	110.5	135.5	148	160.5	185.5	198	223	235.5	248	273	285.5	310.5	323	335.5	360.5	373

Série SQ1000

Pièces en option pour l'embase SQ1000

Plaque d'obturation

SSQ1000-10A-4

En le fixant sur un bloc d'embase, il est possible de préparer le démontage d'un distributeur pour procéder à la maintenance ou pour programmer le montage d'un distributeur de rechange, etc.

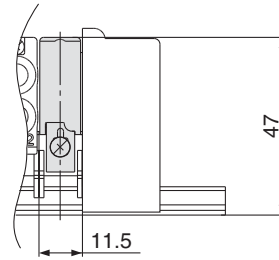
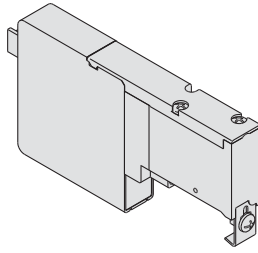

Symbole JIS

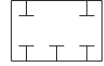

Bloc ALIM/ÉCH

SSQ1000-PR-4-C8-□

● Option

● Taille de l'orifice

C8	Raccord instantané pour ø8
N9	Raccord instantané pour ø5/16"

—	Standard
R	Caractéristiques du pilote externe
S	Silencieux intégré

Note) Indiquer "-RS" lors de la spécification des deux options.
* Spécifiez la position de montage de l'entretoise sur la fiche technique de l'embase.

Pour les embases standards, le bloc d'alimentation/d'échappement est monté sur le côté D. Il est ajouté à l'embase pour augmenter la capacité d'alimentation/d'échappement.

* Le nombre de blocs d'alimentation/d'échappement qui peuvent être ajoutés est limitée à deux jeux, l'un entre les stations d'embase et l'autre sur le côté U de l'embase à cause de la longueur des fils conducteurs internes.

* Les blocs d'alimentation/d'échappement ne sont pas inclus dans le nombre de stations d'embase.

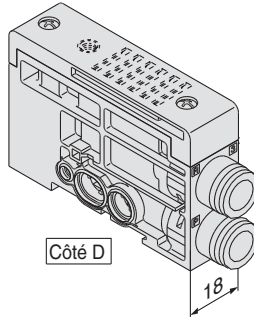

Description/Modèle	Stations				
	1	2	3	4	5
Distributeur Simple	●	●			
...					
Option Bloc ALIM/ÉCH SSQ1000-PR-4-C8-□			●		

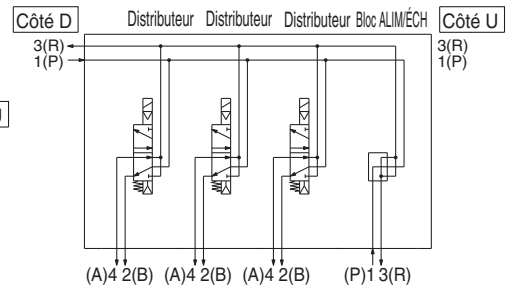

Entretoise ALIM individuelle

SSQ1000-P-4-C6

● Taille de l'orifice

Orifices sur le côté	C6	Raccord instantané pour ø6
	N7	Raccord instantané pour ø1/4"
Orifices en haut	L6	Raccord instantané pour ø6
	LN7	Raccord instantané pour ø1/4"

Elle est utilisée comme orifice d'alimentation pour différentes pressions lors d'utilisation de pressions différentes dans la même embase (pour une station). Les deux côtés de la station qui est utilisée avec une pression d'alimentation de l'entretoise d'alimentation individuelle sont fermés. (Voir exemple d'application)

* Indiquez la position de fixation de l'entretoise et les positions de coupure de passage de l'échappement sur la fiche technique de l'embase. Deux positions d'arrêt sont nécessaires par unité.

(Deux plaques de blocage d'alimentation qui coupent la pression l'alimentation sont incluses dans l'entretoise d'alimentation individuelle, il n'est donc pas nécessaire de les commander séparément)

* Le câblage électrique est connecté à la station de l'embase avec l'entretoise d'alimentation individuelle.

* En changeant le raccord et les plaques de blocage indiqués sur le schéma, on peut changer la spécification de l'entretoise ultérieurement (d'entretoise d'alimentation en entretoise d'échappement).

* Le nombre d'entretoises n'est pas limité lorsqu'elles sont commandées avec l'embase. Toutefois, lors de l'ajout aux kits F, P et J, ce nombre sera limité à deux unités, une entre les stations de l'embase et une autre sur le côté U à cause de la longueur des fils conducteurs internes.

* N° de modèle avec embase :
SSQ1000-P-4-C6-M

Orifices sur le côté

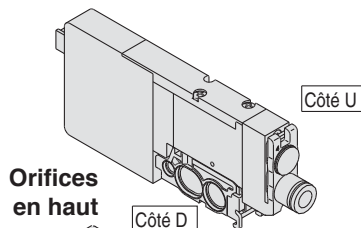

Orifices en haut

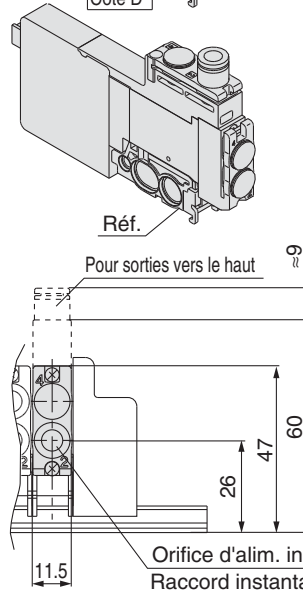

Description/Modèle	Stations				
	1	2	3	4	5
Distributeur Simple	●	●	●		
...					
Option Entretoise ALIM individuelle SSQ1000-P-4-C6		●			
Position d'arrêt d'Alimentation : Indiquez 2 positions.	●	●			

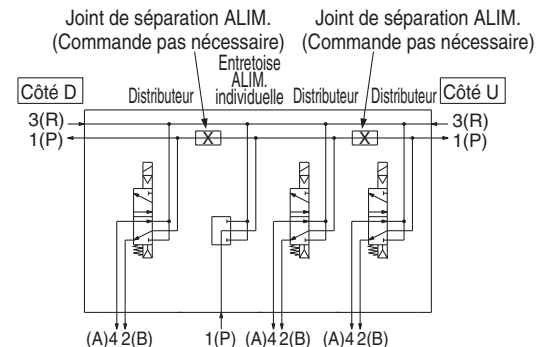

Entretoise ÉCH individuelle

SSQ1000-R-4-C6

• Taille de l'orifice

Orifices sur le côté	C6	Raccord instantané pour ø6
Orifices en haut	N7	Raccord instantané pour ø1/4"
	L6	Raccord instantané pour ø6
	LN7	Raccord instantané pour ø1/4"

Il est utilisé pour évacuer un distributeur individuel lorsque l'échappement à partir d'un distributeur interfère avec d'autres stations dans le circuit (utilisé pour une station). Les deux côtés de la station qui doivent être individuellement évacués sont arrêtés. (Voir exemple d'application.)

* Indiquez la position de fixation de l'entretoise et les positions de coupure de passage de l'échappement sur la fiche technique de l'embase. Deux positions d'arrêt sont nécessaires par unité.

(Deux plaques de blocage l'échappement qui coupent l'échappement sont incluses dans l'entretoise d'échappement individuelle, il n'est donc pas nécessaire de les commander séparément.)

* Le câblage électrique est connecté à la station de l'embase avec l'entretoise d'échappement individuelle.

* En changeant le raccord et les plaques de blocage indiqués sur le schéma, on peut changer la spécification de l'entretoise ultérieurement (d'entretoise d'échappement en entretoise d'alimentation).

* Le nombre d'entretroises n'est pas limité lorsqu'elles sont commandées avec l'embase. Toutefois, lors de l'ajout aux kits F, P et J, ce nombre sera limité à deux unités, une entre les stations de l'embase et une autre sur le côté U à cause de la longueur des fils conducteurs internes.

* N° de modèle avec embase :

SSQ1000-R-4-C6ML6

Orifices sur le côté

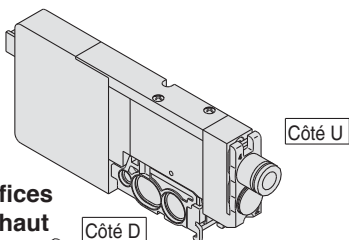

Orifices en haut

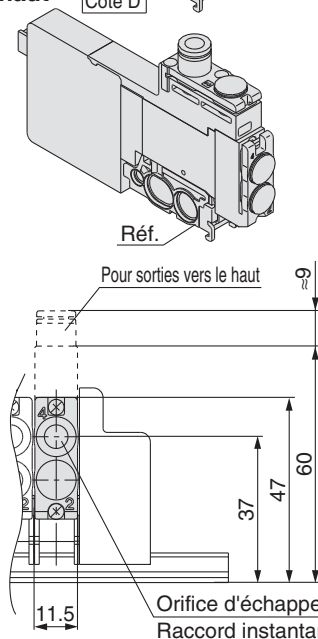

Description/Modèle	Stations				
	1	2	3	4	5
Distributeur Simple	●	●	●		
...					
Option Entretoise ÉCH individuelle SSQ1000-R-4- <u>C6</u> <u>L6</u>		●			
Position d'arrêt d'échappement : Indiquez 2 positions.	●	●			

Joint de séparation ÉCH. (Commande pas nécessaire) Joint de séparation ÉCH. (Commande pas nécessaire)

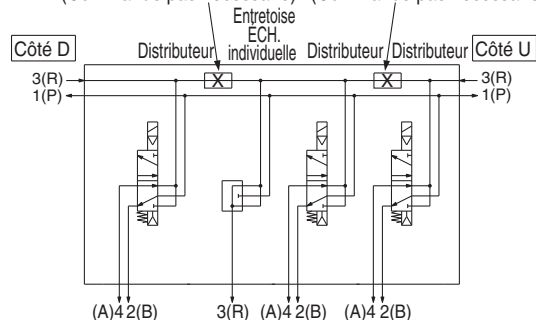

Entretoise ALIM/ÉCH individuelle

SSQ1000-PR1-4-C6

• Taille de l'orifice

Sorties latérales	C6	Raccord instantané pour ø6
Connexion	N7	Raccord instantané pour ø1/4"
	L6	Raccord instantané pour ø6
	LN7	Raccord instantané pour ø1/4"

Ceci possède les deux fonctions de l'entretroises d'alim./d'éch. ci-dessus.

(Voir exemple d'application.)

* Indiquez la position de fixation de l'entretoise et les positions d'extinction du passage d'ALIM/ÉCH. au moyen de la fiche technique de l'embase. Deux positions d'arrêt pour chaque alimentation et échappement sont nécessaires par unité.

(Deux plaques de blocage qui coupent le passage d'alimentation et d'échappement sont incluses dans l'entretoise d'alimentation/d'échappement individuelle)

* Le câblage électrique est connecté à la station de l'embase avec l'entretoise d'échappement individuelle.

* En changeant le raccord et les plaques de blocage indiqués sur le schéma, on peut changer la spécification de l'entretoise ultérieurement.

* Le nombre d'entretroises n'est pas limité lorsqu'elles sont commandées avec l'embase. Toutefois, lors de l'ajout aux kits F, P et J, ce nombre sera limité à deux unités, une entre les stations de l'embase et une autre sur le côté U à cause de la longueur des fils conducteurs internes.

* N° de modèle avec embase :

SSQ1000-PR1-4-C6ML6

Orifices sur le côté

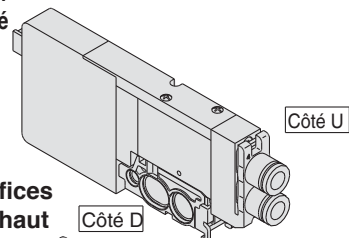

Orifices en haut

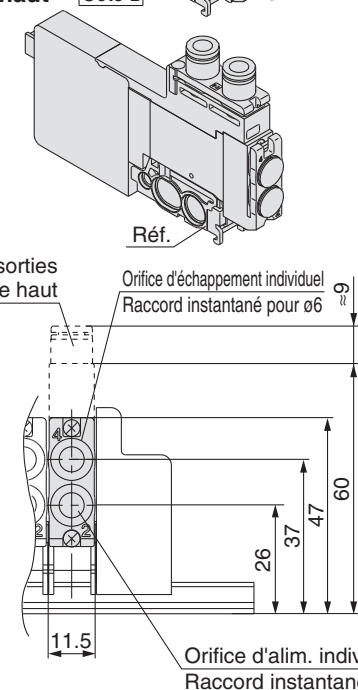

Description/Modèle	Stations				
	1	2	3	4	5
Distributeur Simple	●	●	●		
...					
Option Entretoise ALIM/ÉCH individuelle SSQ1000-PR1-4- <u>C6</u> <u>L6</u>		●			
Position d'arrêt d'alimentation : Indiquez 2 positions.	●	●			
Position d'arrêt d'échappement : Indiquez 2 positions.	●	●			

Joint de séparation (Commande pas nécessaire) Joint de séparation (Commande pas nécessaire)

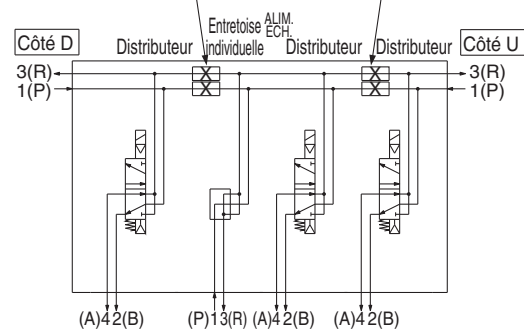

Série SQ1000

Pièces en option pour l'embase SQ1000

Joint de séparation ALIM.

SSQ1000-B-P

Lors de l'alimentation de deux pressions différentes, haute et basse, à une embase, il est utilisé entre les stations avec des pressions différentes. Il est également utilisé avec une entretoise d'alimentation individuelle pour couper l'alimentation en air.
* Spécifiez la position de la station sur la fiche technique de l'embase.

<Étiquette indiquant le blocage>

Lors d'utilisation de plaques de blocage pour le passage d'alimentation, une étiquette d'indication est incluse pour confirmer la position de blocage.
(Une étiquette par module)

(Une étiquette par module)

* Lors de commande d'embase avec plaque de blocage d'alimentation, l'embase comporte une étiquette indiquant le blocage.

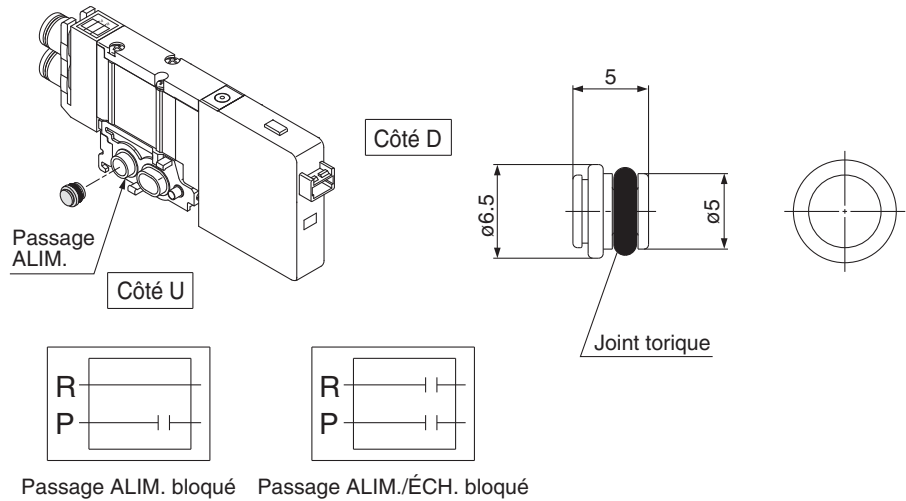

Joint de séparation ECH.

SSQ1000-B-R

Lorsque l'échappement à partir d'un distributeur interfère avec d'autres stations dans le circuit, il est utilisé entre les stations pour séparer les échappements. Il est également utilisé avec une entretoise d'échappement individuelle pour couper l'échappement de distributeurs individuelles.

* Spécifiez la position de la station sur la fiche technique de l'embase.

<Étiquette indiquant le blocage>

Lors d'utilisation de plaques de blocage pour le passage d'échappement, une étiquette d'indication est incluse pour confirmer la position de blocage.
(Une étiquette par module)

(Une étiquette par module)

* Lors de commande d'embase avec plaque de blocage d'échappement, l'embase comporte une étiquette indiquant le blocage.

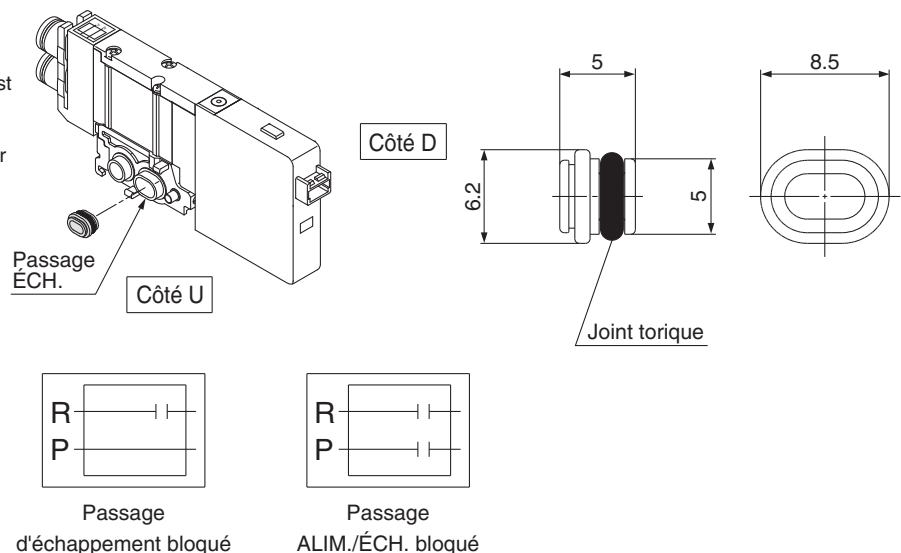

Clapet antiretour de contre-pression [-B]

SSQ1000-BP

Il évite un dysfonctionnement du vérin provoqué par un autre échappement de distributeur. Insérez-le dans le raccord R (ÉCH.) sur le côté de l'embase concerné. Il est efficace lorsqu'un vérin à simple effet ou un électrodistributeur à centre ouvert est utilisé.

* Si vous désirez un clapet antiretour de contre-pression et que vous souhaitez l'installer sur certaines stations d'embases uniquement, spécifiez clairement la station de montage du clapet sur la fiche technique de l'embase.

* Pour commander cette option avec une embase, ajoutez "-B" à la fin de la référence de l'embase.

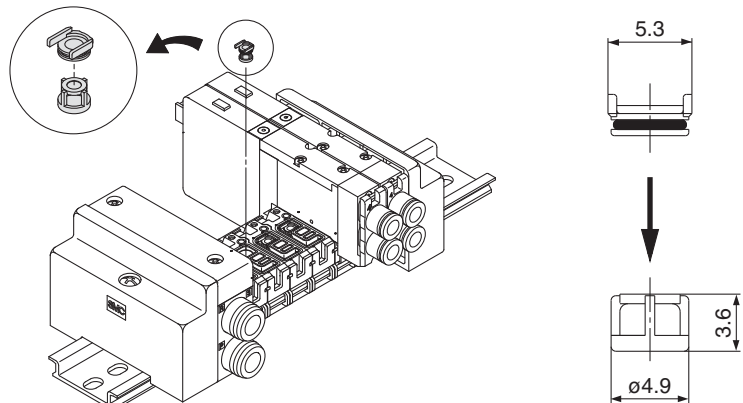

⚠ Attention

1. L'ensemble du clapet antiretour de contre-pression correspond à l'ensemble des pièces avec la structure du clapet. Cependant, étant donné que les légères fuites d'air sont admissibles pour la contre-pression, veillez à ce que l'air évacué ne sera pas limité à l'orifice d'échappement.
2. Quand un clapet antiretour est monté, la surface équivalente du distributeur diminue d'environ 20%.
3. Étant donné que les distributeurs 4 voies (5 (R1) et 3 (R2) sont communs) sont utilisées, une contre-pression ne peut pas être évitée avec des distributeurs 3 voies.

Plaque signalétique [-N]

SSQ1000-N3-Stations (1 au maximum)

C'est une plaque en résine transparente où est insérée une étiquette pour indiquer la fonction du distributeur, etc.

Placez-la dans la rainure sur le côté de la plaque de fermeture et coubez-la comme le montre le schéma. En outre, il est difficile de plier la plaque pour les embases avec seulement quelques stations, il faut donc retirer le couvercle du silencieux pour l'installer.

* Pour commander cette option avec une embase, ajoutez le suffixe "-N" à la fin de la référence de l'embase.

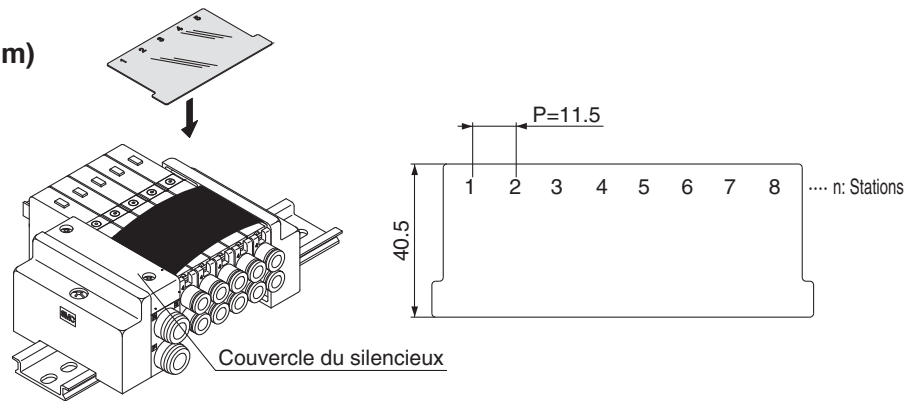

Bouchon d'orifice (pour raccord instantané)

KQ2P-
23
04
06
08

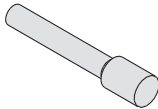

Il est inséré dans un orifice du vérin inutilisé et dans les orifices d'alimentation/d'échappement. Vous pouvez commander des unités de 10 pièces.

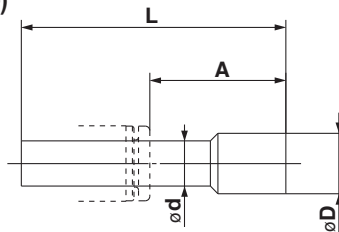

Dimensions

Taille du raccord applicable ø8d	Modèle	A	L	D
3.2	KQ2P-23	16	31.5	3.2
4	KQ2P-04	16	32	6
6	KQ2P-06	18	35	8
8	KQ2P-08	20.5	39	10

Bouchon

VVQZ100-CP

Le bouchon est utilisé pour bloquer l'orifice du vérin lors d'utilisation de distributeurs 5 ou 3 voies.

* Ajouter "A" ou "B" à la fin de la référence du distributeur lors de la commande.

Exemple) SQ2141-5L1-C8-A (spécifications N.O.)

• Bouchon d'orifice 4(A)

Exemple) SQ2141-5L1-C8-B (spécifications N.F.)

• Bouchon d'orifice 2(B)

Exemple) SQ2141-5L1-C8-B-M

) (bouchon d'orifice B avec bloc d'embase)

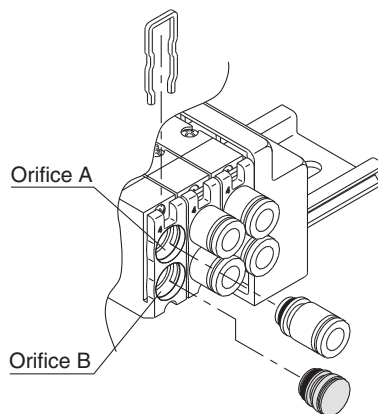

Sortie d'échappement direct avec silencieux intégré [-S]

C'est un modèle avec raccord d'éch. sur le dessus de la plaque de fermeture de l'embase. Le silencieux intégré permet de supprimer efficacement la nuisance sonore. (Réduction du bruit : 30 dB)

Note) Une grande quantité des condensats formés dans la source d'air sont évacués sous forme d'air avec des condensats.

* Pour commander cette option avec une embase, ajoutez "-S" à la fin de la référence de l'embase.

* Pour les précautions de manipulation et le remplacement des cartouches, reportez-vous à "Précautions spécifiques au produit."

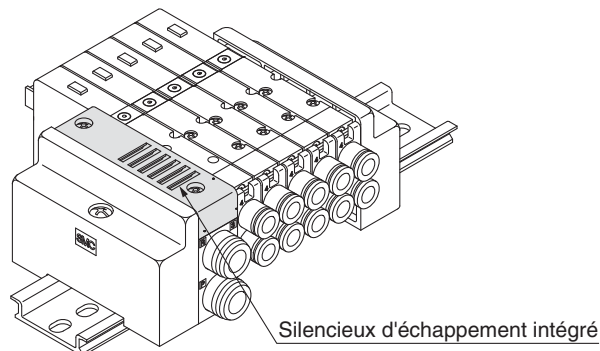

Modèle embrochable

Mod. câble embrochable

SQ 1000

SQ 2000

EX510

F kit

P kit

J kit

T kit

L kit

S kit

C kit

Options d'embase

Comment augmenter le nombre de stations d'embase

Construction

Vue éclatée de l'embase

Série SQ1000

Pièces en option pour l'embase SQ1000

Caractéristiques du pilote externe [-R]

Il peut être utilisé lorsque la pression de l'air est de 0.1 à 0.2 MPa inférieure à la pression de fonctionnement minimale des électrodistributeurs ou utilisé pour des applications de vide.

Ajoutez "R" aux références des embases et distributeurs pour indiquer les spécifications du pilote externe. Un orifice M5 est intégré dans la face supérieure du bloc d'alimentation/d'échappement de l'embase.

- Pour commander les distributeurs (exemple)
SQ1140 R -5L1-C6

↓ Caractéristiques du pilote externe

- Pour commander l'embase (exemple)

* Indiquez "R" pour une option.

SS5Q14-08FD1-DR

↓ Caractéristiques du pilote externe

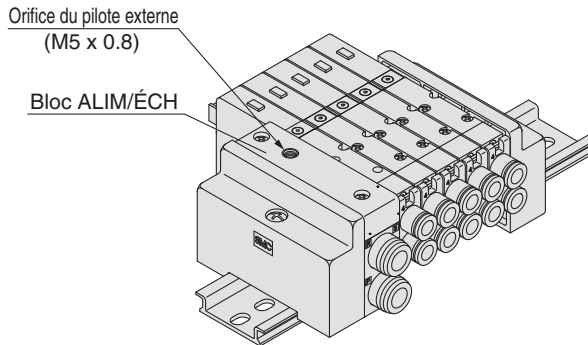

Note 1) Non compatible avec les distributeurs 2x 3/2.

Note 2) Les distributeurs à pilotage externe possèdent un orifice d'échap. du pilote avec caractéristiques d'échappement individuelles et l'échappement peut être pressurisé. Toutefois, la pression fournie par l'orifice d'échap. doit être de 0.4 MPa mini

Ensemble raccord à débit double

SSQ1000-52A-C8

- Taille de l'orifice

C8	ø8
N9	ø 5/16"

Pour actionner un vérin de grand diamètre, deux stations de distributeurs sont actionnées simultanément pour doubler le débit d'air. Ce raccord est utilisé dans les orifices du vérin dans cette situation. Les raccords instantanés disponibles sont de taille ø8 et ø5/16".

* Lors de la commande avec des distributeurs, indiquez la référence du distributeur sans le raccord instantané et la référence du double raccord de débit.

Exemple) Référence de distributeur (sans la référence de raccord instantané)

SQ1141-5L1-C0 2 jeux

* SSQ1000-52A-C8 1 jeu

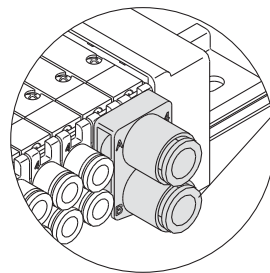

C8: Raccord instantané ø 8

N9: Raccord instantané ø 5/16"

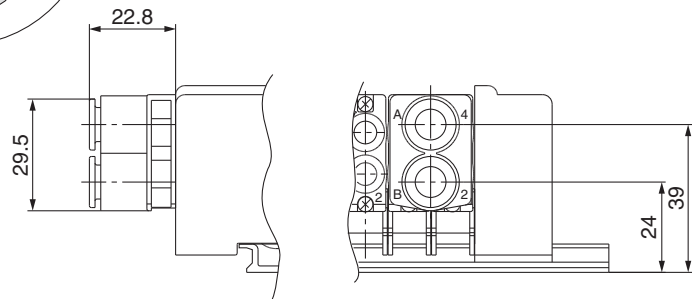

Silencieux (pour orifice d'échap.)

Ceci est insérée dans l'orifice de type d'échappement centralisé (raccord instantané).

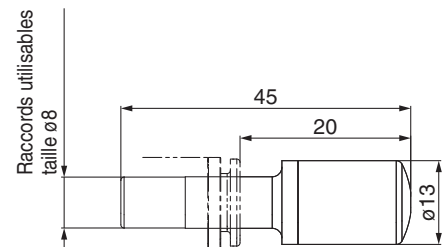
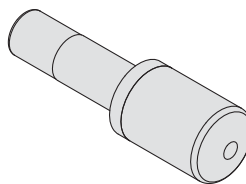

Caractéristiques

Série	Modèle	Surface équivalente [mm ²] (facteur Cv)	Réduction du bruit [dB]
SQ1000	AN15-C08	20 (1.1)	30

Pièces en option pour l'embase SQ2000

Plaque d'obturation

SSQ2000-10A-4

En le fixant sur un bloc d'embase, il est possible de préparer le démontage d'un distributeur pour procéder à la maintenance ou pour programmer le montage d'un distributeur de rechange, etc.

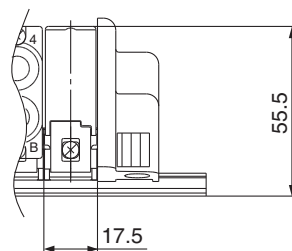
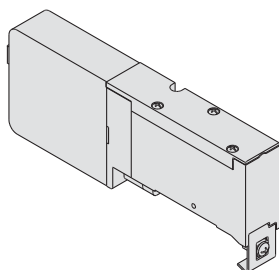

Symbole JIS



Bloc ALIM/ÉCH

SSQ2000-PR-3-C10-□

Taille de l'orifice

C8	Raccord instantané pour ø8
C10	Raccord instantané pour ø10
N9	Raccord instantané pour ø5/16"
N11	Raccord instantané pour ø3/8"

Option

—	Standard
R	Caractéristiques du pilote externe
S	Silencieux intégré

Note) Indiquer "RS" lors de la spécification des deux options.
* Spécifiez la position de montage de l'entretoise sur la fiche technique de l'embase.

Pour les embases standards, le bloc d'alimentation/d'échappement est monté sur le côté D. Il est ajouté à l'embase pour augmenter la capacité d'alimentation/d'échappement.

- * Le nombre de blocs d'alimentation/d'échappement qui peuvent être ajoutés est limitée à deux jeux, l'un entre les stations d'embase et l'autre sur le côté U de l'embase à cause de la longueur des fils conducteurs internes.
- * Les blocs d'alimentation/d'échappement ne sont pas inclus dans le nombre de stations d'embase.

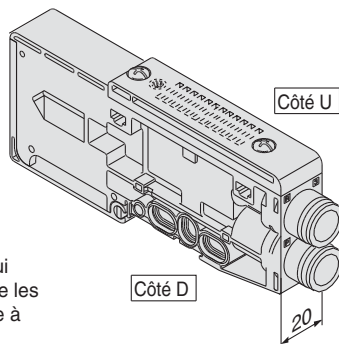

Description/Modèle	Stations				
	1	2	3	4	5
Distributeur Simple	●	●	●		
...					
Option Bloc ALIM/ÉCH SSQ2000-PR-3-C10-□			●		

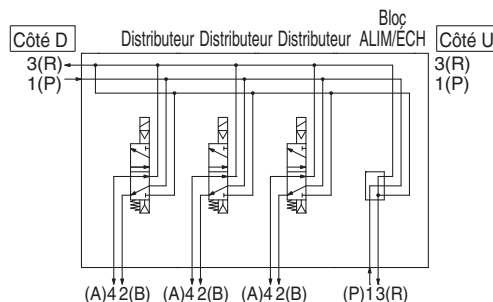

Entretoise ALIM individuelle

Orifices sur le côté

SSQ2000-P-4-C8

Taille de l'orifice

Sorties latérales	C8	Raccord instantané pour ø8
	N9	Raccord instantané pour ø5/16"
Sorties vers le haut	L8	Raccord instantané pour ø8
	LN9	Raccord instantané pour ø5/16"

Elle est utilisée comme orifice d'alimentation pour différentes pressions lors d'utilisation de pressions différentes dans la même embase (pour une station). Les deux côtés de la station qui est utilisée avec une pression d'alimentation de l'entretoise d'alimentation individuelle sont fermées. (Voir exemple d'application.)

- * Indiquez la position de fixation de l'entretoise et les positions de coupure de passage de l'échappement sur la fiche technique de l'embase. Deux positions d'arrêt sont nécessaires par unité. (Deux plaques de blocage d'alimentation qui coupent la pression l'alimentation sont incluses dans l'entretoise d'alimentation individuelle, il n'est donc pas nécessaire de les commander séparément.)
- * Le câblage électrique est connecté à la station de l'embase avec l'entretoise d'alimentation individuelle.
- * En changeant le raccord et les plaques de blocage indiqués sur le schéma, on peut changer la spécification de l'entretoise ultérieurement (d'entretoise d'alimentation en entretoise d'échappement).
- * Le nombre d'entretoises n'est pas limité lorsqu'elles sont commandées avec l'embase. Toutefois, lors de l'ajout aux kits F, P et J, ce nombre sera limité à deux unités, une entre les stations de l'embase et une autre sur le côté U à cause de la longueur des fils conducteurs internes.
- * N° de modèle avec embase : SSQ2000-P-4-C8-L8-M

Orifices en haut

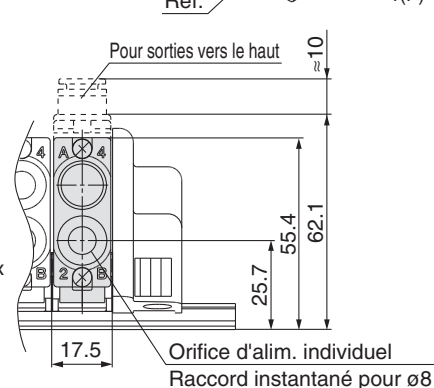
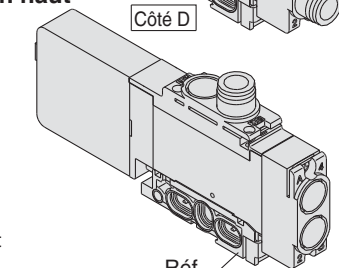
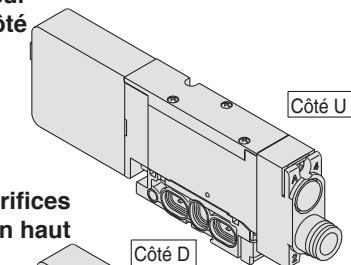

Description/Modèle	Stations				
	1	2	3	4	5
Distributeur Simple	●	●	●		
...					
Option Entretoise ALIM individuelle SSQ2000-P-4-C8-L8		●			
Option Position d'arrêt d'Alimentation : Indiquez 2 positions.	●	●			

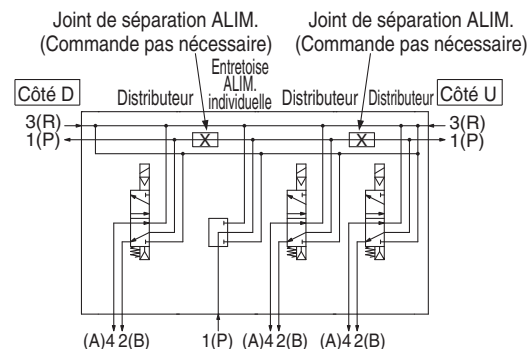

Modèle embrochable

Mod. câble embrochable

SQ 1000

SQ 2000

EX510

F kit

P kit

J kit

T kit

L kit

S kit

C kit

Options d'embase

Comment augmenter le nombre de stations d'embase

Construction

Vue éclatée de l'embase

Pièces en option pour l'embase SQ2000

Entretoise ÉCH individuelle

SSQ2000-R-4-C8

• Taille de l'orifice

En face	C8	Raccord instantané pour ø8
	N9	Raccord instantané pour ø5/16"
Connexion	L8	Raccord instantané pour ø8
	LN9	Raccord instantané pour ø5/16"

Il est utilisé pour évacuer un distributeur individuel lorsque l'échappement à partir d'un distributeur interfère avec d'autres stations dans le circuit (utilisé pour une station). Les deux côtés de la station qui doivent être individuellement évacués sont arrêtés. (Voir exemple d'application.)

* Indiquez la position de fixation de l'entretoise et les positions de coupure de passage de l'échappement sur la fiche technique de l'embase. Deux positions d'arrêt sont nécessaires par unité.

(Quatre plaques de blocage l'échappement qui coupent l'échappement sont incluses dans l'entretoise d'échappement individuelle, il n'est donc, pas nécessaire de les commander séparément.)

* Le câblage électrique est connecté à la station de l'embase avec l'entretoise d'échappement individuelle.

* En changeant le raccord et les plaques de blocage indiqués sur le schéma, on peut changer la spécification de l'entretoise ultérieurement (d'entretoise d'échappement en entretoise d'alimentation).

* Le nombre d'entretroises n'est pas limité lorsqu'elles sont commandées avec l'embase. Toutefois, lors de l'ajout aux kits F, P et J, ce nombre sera limité à deux unités, une entre les stations de l'embase et une autre sur le côté U à cause de la longueur des fils conducteurs internes.

* N° de modèle avec embase :

SSQ2000-R-4-C8-M

Orifices sur le côté

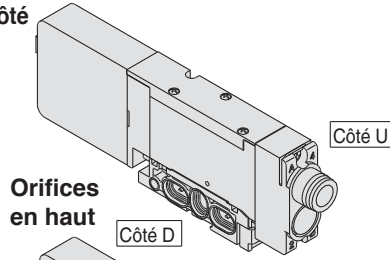

Orifices en haut

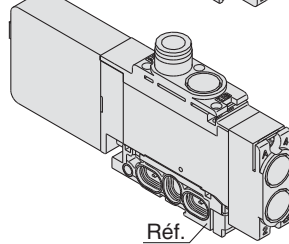

Réf.

Pour sorties vers le haut

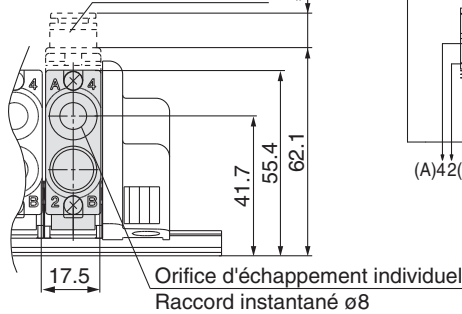

Description/Modèle		Stations				
		1	2	3	4	5
Distributeur	Simple	●	●	●		
	⋮					
Option	Entretoise ÉCH individuelle SSQ2000-R-4- <u>C8</u> - <u>L8</u>		●			
	Position d'arrêt d'échappement : Indiquez 2 positions.	●	●			

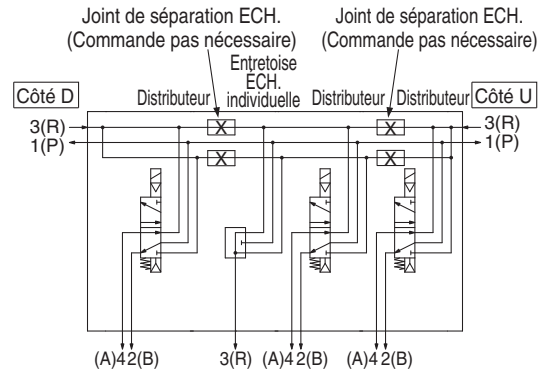

Entretoise ALIM/ÉCH individuelle

SSQ2000-PR1-4-C8

• Taille de l'orifice

En face	C8	Raccord instantané pour ø8
	N9	Raccord instantané pour ø5/16"
Coudé vers le haut	L8	Raccord instantané pour ø8
	LN9	Raccord instantané pour ø5/16"

Ceci possède les deux fonctions de l'entretroise d'alim./d'éch. ci-dessus. (Voir exemple d'application.)

* Indiquez la position de fixation de l'entretoise et les positions d'extinction du passage d'ALIM/ÉCHAP au moyen de la fiche technique de l'embase. Deux positions d'arrêt pour chaque alimentation et échappement sont nécessaires par unité.

[Les plaques de blocage qui coupent le passage de l'alimentation et de l'échappement sont incluses avec l'entretoise individuelle d'alimentation/d'échappement (2 pièces de la plaque de blocage d'alimentation et 4 pièces de la plaque de blocage d'échappement).]

* Le câblage électrique est connecté à la station de l'embase avec l'entretoise d'échappement individuelle.

* En changeant le raccord et les plaques de blocage indiqués sur le schéma, on peut changer la spécification de l'entretoise ultérieurement.

* Le nombre d'entretroises n'est pas limité lorsqu'elles sont commandées avec l'embase. Toutefois, lors de l'ajout aux kits F, P et J, ce nombre sera limité à deux unités, une entre les stations de l'embase et une autre sur le côté U à cause de la longueur des fils conducteurs internes.

* N° de modèle avec embase :

SSQ2000-PR1-4-C8-M

Orifices sur le côté

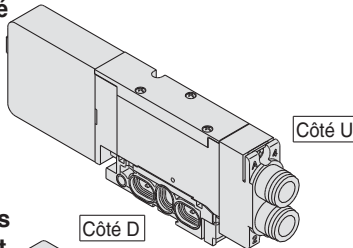

Orifices en haut

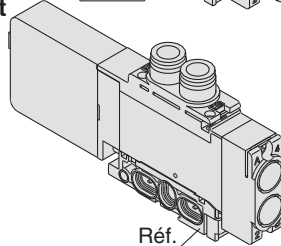

Réf.

Pour sorties vers le haut

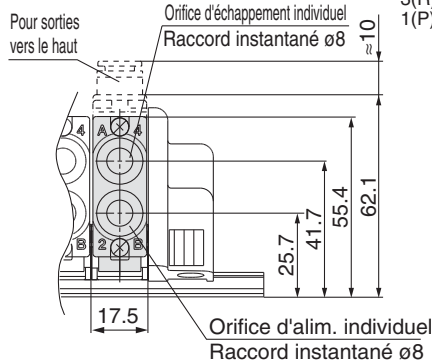

Description/Modèle		Stations				
		1	2	3	4	5
Distributeur	Simple	●	●	●		
	⋮					
Option	Entretoise ALIM/ÉCH individuelle SSQ2000-PR1-4- <u>C8</u> - <u>L8</u>		●			
	Position d'arrêt d'Alimentation : Indiquez 2 positions.	●	●			
	Position d'arrêt d'échappement : Indiquez 2 positions.	●	●			

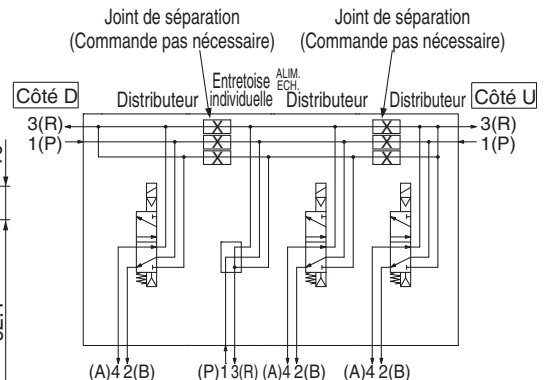

Joint de séparation ALIM.

SSQ1000-B-R

Lors de l'alimentation de deux pressions différentes, haute et basse, à une embase, il est utilisé entre les stations avec des pressions différentes. Il est également utilisé avec une entretoise d'alimentation individuelle pour couper l'alimentation en air.

* Spécifiez la position de la station sur la fiche technique de l'embase.

<Étiquette indiquant le blocage>

Lors d'utilisation de plaques de blocage pour le passage d'alimentation, une étiquette d'indication est incluse pour confirmer la position de blocage. (une étiquette par module)

* Lors de commande d'embase avec plaque de blocage d'alimentation, l'embase comporte une étiquette indiquant le blocage.

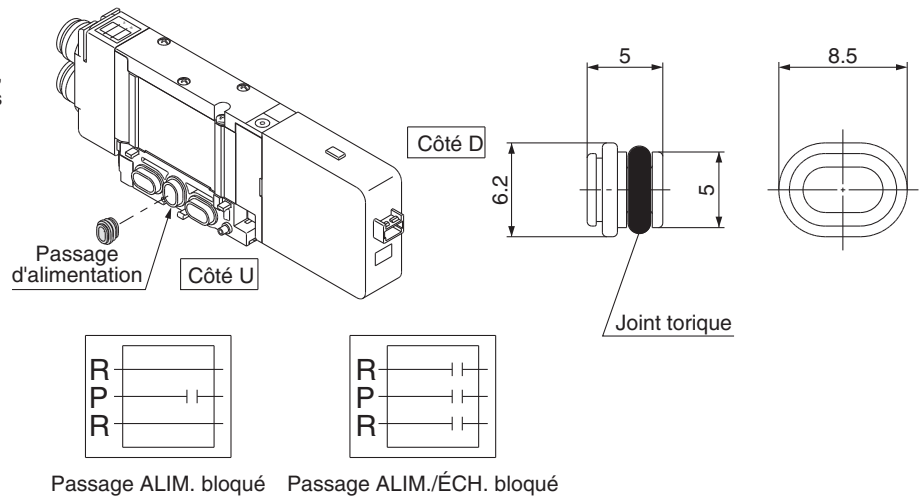

Joint de séparation ECH.

SSQ2000-B-R

Lorsque l'échappement à partir d'un distributeur interfère avec d'autres stations dans le circuit, il est utilisé entre les stations pour séparer les échappements. Il est également utilisé avec une entretoise d'échappement individuelle pour couper l'échappement de distributeurs individuels.

* Spécifiez la position de la station sur la fiche technique de l'embase.

<Étiquette indiquant le blocage>

Lors d'utilisation de plaques de blocage pour le passage d'échappement, une étiquette d'indication est incluse pour confirmer la position de blocage. (une étiquette par module)

* Lors de commande d'embase avec plaque de blocage d'échappement, l'embase comporte une étiquette indiquant le blocage.

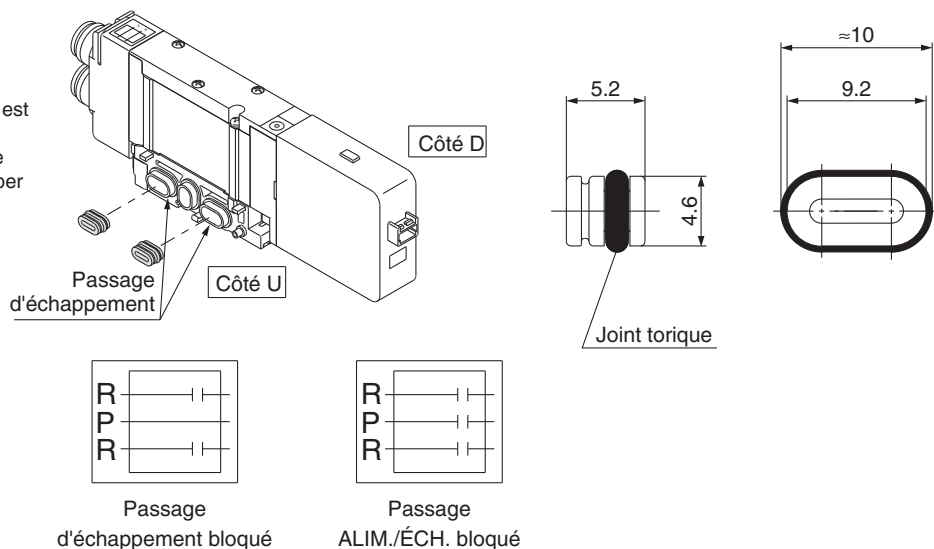

Clapet antiretour de contre-pression [-B]

SSQ2000-BP

Il évite un dysfonctionnement du vérin provoqué par un autre échappement de distributeur. Insérez-le dans le raccord R (ÉCH.) sur le côté de l'embase concerné. Il est efficace lorsqu'un vérin à simple effet ou un électrodistributeur à centre ouvert est utilisé.

* Si vous désirez un clapet antiretour de contre-pression et que vous souhaitez l'installer sur certaines stations d'embase uniquement, spécifiez clairement la station de montage du clapet sur la fiche technique de l'embase.

* Pour commander cette option avec une embase, ajoutez "-B" à la fin de la référence de l'embase.

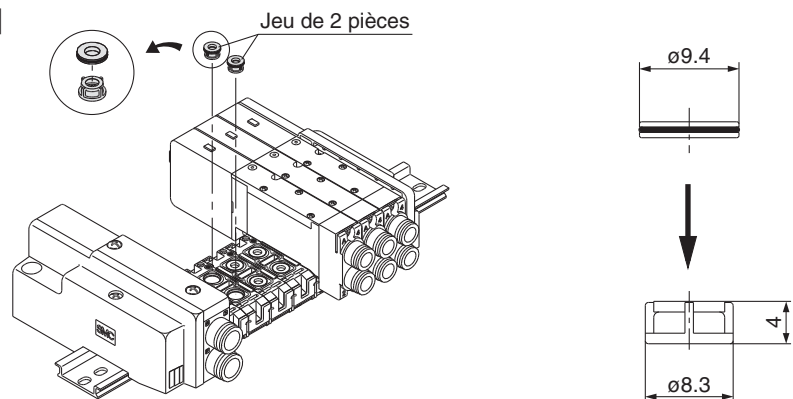

⚠ Attention

1. L'ensemble du clapet antiretour de contre-pression correspond à l'ensemble des pièces avec la structure du clapet. Cependant, étant donné que les légères fuites d'air sont admissibles pour la contre-pression, veillez à ce que l'air évacué ne sera pas limité à l'orifice d'échappement.
2. Quand un clapet antiretour est monté, la surface équivalente du distributeur diminue d'environ 20%.

Série SQ2000

Pièces en option pour l'embase SQ2000

Plaque signalétique [-N]

SSQ2000-N3-Stations (1 à un maximum)

C'est une plaque en résine transparente où est insérée une étiquette pour indiquer la fonction du distributeur, etc.

Placez-la dans la rainure sur le côté de la plaque de fermeture et coupez-la comme le montre le schéma. En outre, il est difficile de plier la plaque pour les embases avec seulement quelques stations, il faut donc retirer le couvercle du silencieux pour l'installer.

* Pour commander cette option avec une embase, ajoutez le suffixe "-N" à la fin de la référence de l'embase.

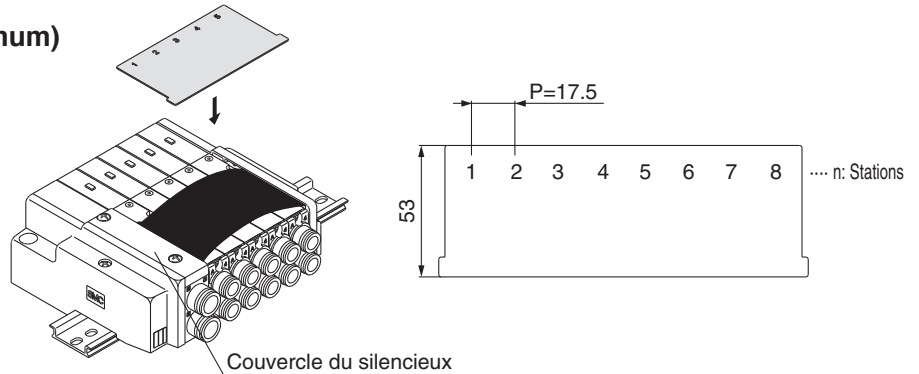

Bouchon d'orifice (pour raccord instantané)

KQ2P-
04
06
08
10

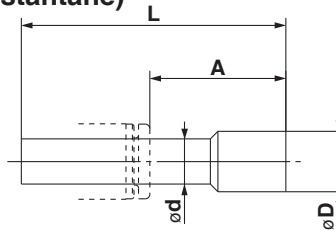
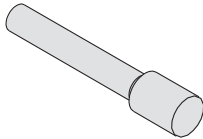

Dimensions

Raccords utilisables taille ød	Modèle	A	L	D
4	KQ2P-04	16	32	6
6	KQ2P-06	18	35	8
8	KQ2P-08	20.5	39	10
10	KQ2P-10	22	43	12

Il est inséré dans un orifice du vérin inutilisé et dans les orifices d'alimentation/d'échappement. Vous pouvez commander des unités de 10 pièces.

Bouchon

VVQZ2000-CP

Le bouchon est utilisé pour bloquer l'orifice du vérin lors d'utilisation de distributeurs 5 ou 3 voies.

* Ajouter "A" ou "B" à la fin de la référence du distributeur lors de la commande.

Exemple) SQ2141-5L1-C8-A (spécifications N.O.)

• Bouchon d'orifice 4(A)

Exemple) SQ2141-5L1-C8-B (spécifications N.F.)

• Bouchon d'orifice 2(B)

Exemple) SQ2141-5L1-C8-B-M

(bouchon d'orifice B avec bloc d'embase)

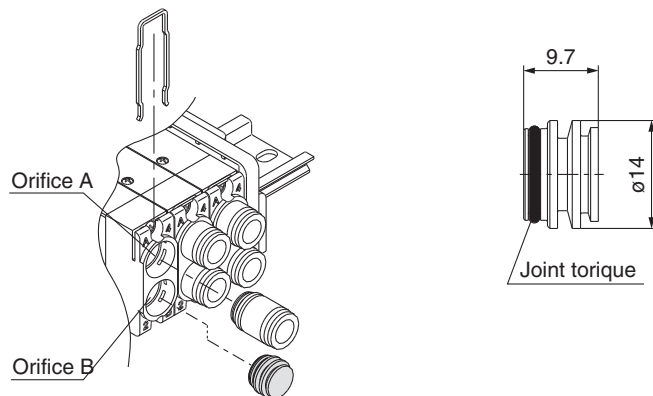

Sortie d'échappement direct avec silencieux intégré [-S]

C'est un modèle avec raccord d'éch. sur le dessus de la plaque de fermeture de l'embase. Le silencieux intégré permet de supprimer efficacement la nuisance sonore. (Réduction du bruit : 30 dB)

Note) Une grande quantité des condensats formés dans la source d'air sont évacués sous forme d'air avec des condensats.

* Pour commander cette option avec une embase, ajoutez "-S" à la fin de la référence de l'embase.

* Pour les précautions de manipulation et le remplacement des cartouches, reportez-vous à "Précautions spécifiques au produit."

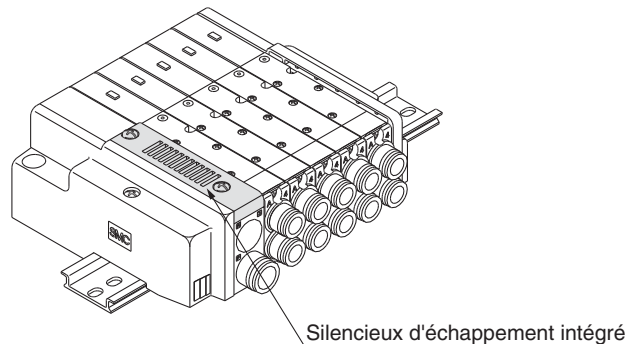

Caractéristiques du pilote externe [-R]

Il peut être utilisé lorsque la pression de l'air est de 0.1 à 0.2 MPa inférieure à la pression de fonctionnement minimale des électrodistributeurs ou utilisé pour des applications de vide.
Ajoutez "R" aux références des embases et distributeurs pour indiquer les spécifications du pilote externe.
Un orifice M5 est intégré dans la face supérieure du bloc d'alimentation/d'échappement de l'embase.

- Pour commander les distributeurs (exemple)
SQ2140 R -5L1-C6
 - Caractéristiques du pilote externe
- Pour commander l'embase (exemple)
* Indiquez "R" pour une option.
SS5Q24-08FD1-DR
 - Caractéristiques du pilote externe

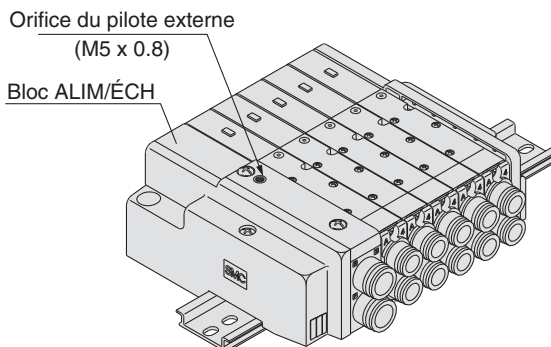

- Note 1) Non compatible avec les distributeurs 2x 3/2.
- Note 2) Les distributeurs à pilotage externe possèdent un orifice d'échap. du pilote avec caractéristiques d'échappement individuelles et l'échappement peut être pressurisé. Toutefois, la pression fournie par l'orifice d'échap. doit être de 0.4 MPa mini

Ensemble raccord à débit double

SSQ2000-52A-**C10**

● Taille de l'orifice

C10	ø10
N11	ø3/8"

Pour actionner un vérin de grand diamètre, deux stations de distributeurs sont actionnés simultanément pour doubler le débit d'air. Ce raccord est utilisé dans les orifices du vérin dans cette situation. Les raccords instantanés disponibles sont de taille ø10 et ø3/8".
* Lors de la commande avec des distributeurs, indiquez la référence du distributeur sans le raccord instantané et la référence du double raccord de débit.

- Exemple) Référence de distributeur (sans raccord instantané)
SQ2141-5L1-**C0**..... 2 jeux
* SSQ2000-52A-**C10**..... 1 jeu

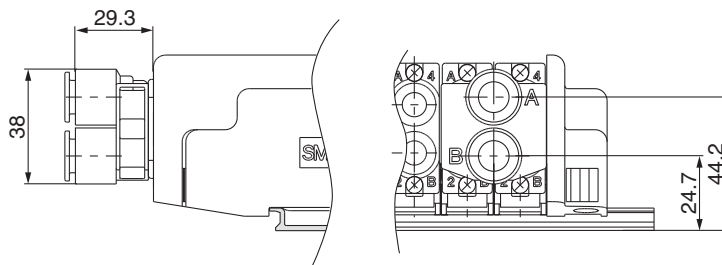
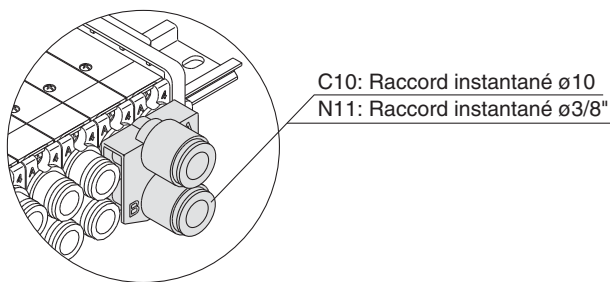

Silencieux (pour orifice d'échap.)

Ceci est insérée dans l'orifice de type d'échappement centralisé (raccord instantané).

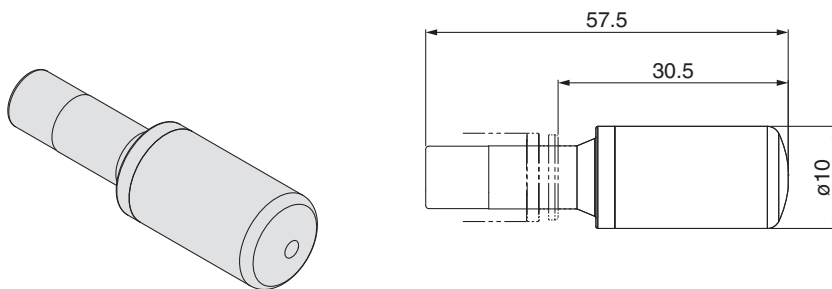

Caractéristiques

Série	Modèle	Surface équivalente [mm ²] (facteur Cv)	Réduction du bruit [dB]
SQ2000	AN20-C10	30 (1.6)	30

Modèle embrochable

Mod. câble embrochable

SQ 1000

SQ 2000

EX510

F kit

P kit

J kit

T kit

L kit

S kit

C kit

Options d'embase

Comment augmenter le nombre de stations d'embase

Construction

Vue éclatée de l'embase

Série SQ1000/2000

Options d'embase pour SQ1000/2000

Caractéristiques de câblage spécifique

Dans le câblage interne du kit F, P et J, un câblage double (connecté à BOB. A et BOB. B) est utilisé pour chaque station, indépendamment des types de distributeurs et des options. La combinaison mixte de câblage simple et double peut être indiquée pour les caractéristiques du câblage.

1. Pour passer commande

Indiquez le symbole d'option "-K" dans la référence de l'embase et spécifiez les positions des stations pour le câblage simple ou double sur la feuille technique de l'embase.

Exemple) **SS5Q14 - 09 FD0 - DKS**

Autres, symboles des options: à indiquer par ordre alphabétique.

2. Caractéristiques du câblage

Les numéros du bornier du connecteur sont connectés à partir de la station de bobine 1 du côté A dans l'ordre indiqué par les flèches sans en omettre aucun.

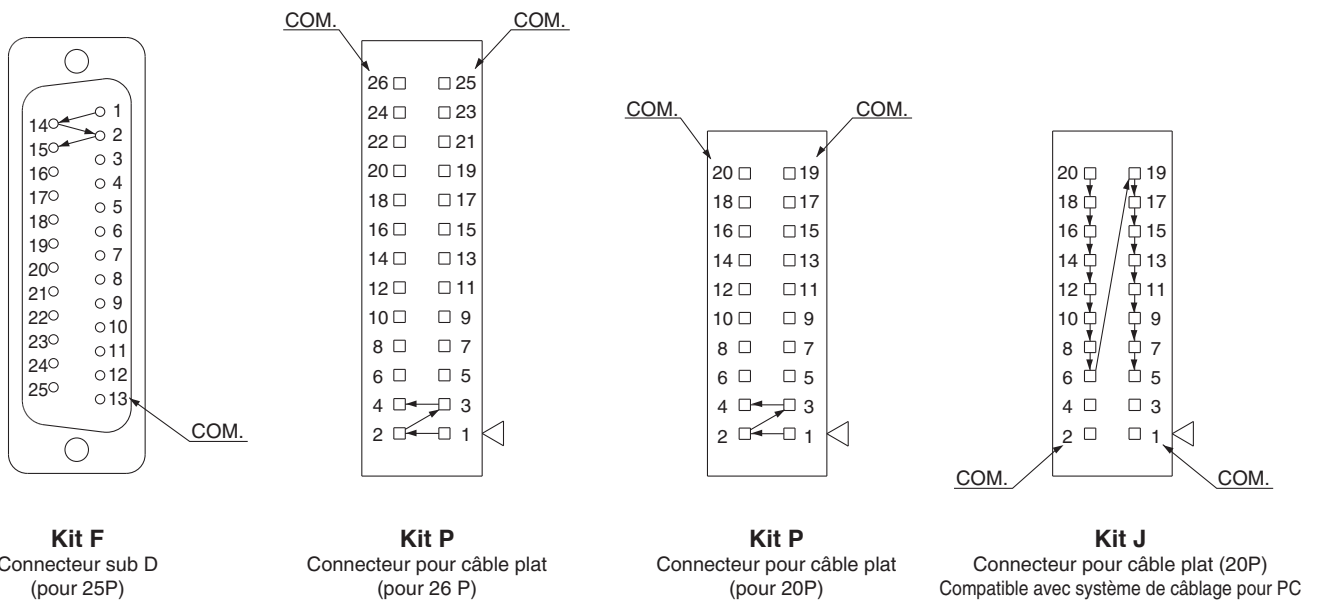

3. Nombre maximum de stations

Le nombre maximum de stations d'embase est déterminé par le nombre de bobines. Comptez un point pour une bobine simple et deux points pour une bobine double. Déterminez le nombre de stations de manière que le nombre total de bobines ne dépasse pas le nombre de points maximum du tableau ci-dessous.

Kit	Kit F (Connecteur sub-D)	Kit P (Connecteur câble plat)		Kit J Câble plat compatible avec système de câblage pour PC
Type	FD□ 25P	PD□ 26P	PDC 20P	JD0 20P
Points maxi.	24 points	24 points	18 points	16 points

Note) Nombre maximum de stations.... SQ1000: 24 stations
SQ2000: 16 stations

Longueur de rail DIN spécial (montage sur rail DIN (-D) uniquement)

Le rail DIN standard fourni est d'environ 30 mm plus long que la longueur totale d'une embase avec un certain nombre de stations. Les options suivantes sont également disponibles.

● Rail DIN plus long que la longueur standard (pour les stations à ajouter ultérieurement, etc.)

Dans la référence de l'embase, indiquez "-D" pour le symbole de fixation de l'embase et ajoutez le nombre de stations nécessaires après le symbole.

Exemple) **SS5Q14- 08FD0 - D09BNK**

- Embase à 8 stations
- Symboles des options (dans l'ordre alphabétique)
- Rail DIN pour 9 stations

● Commande de rail DIN uniquement

Référence de rail DIN

AXT100- DR - [n]



Note) Pour "n", entrez un nombre à partir de la ligne "N°" dans le tableau ci-dessous. Pour la dimension L, reportez-vous aux dimensions de chaque kit.

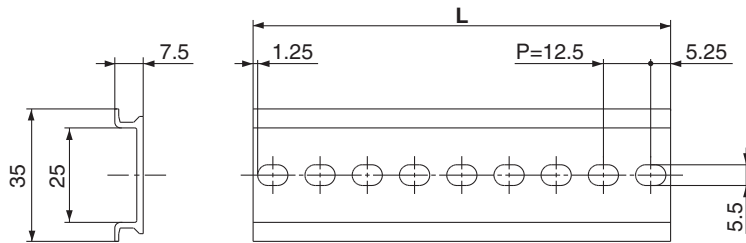

Dimensions

$$L = 12.5 \times n + 10.5$$

N°	1	2	3	4	5	6	7	8	9	10
L [mm]	23	35.5	48	60.5	73	85.5	98	110.5	123	135.5
N°	11	12	13	14	15	16	17	18	19	20
L [mm]	148	160.5	173	185.5	198	210.5	223	235.5	248	260.5
N°	21	22	23	24	25	26	27	28	29	30
L [mm]	273	285.5	298	310.5	323	335.5	348	360.5	373	385.5
N°	31	32	33	34	35	36	37	38	39	40
L [mm]	398	410.5	423	435.5	448	460.5	473	485.5	498	510.5

Montage direct (-E) (SQ2000 Kit C uniquement)

L'embase est fixée à l'aide de trous de fixation des deux côtés.

Le rail DIN ne dépasse pas sur le bord de la plaque d'extrémité.

En plus, la pièce qui renforce la partie inférieure du rail DIN est fixée sur la plaque d'extrémité.

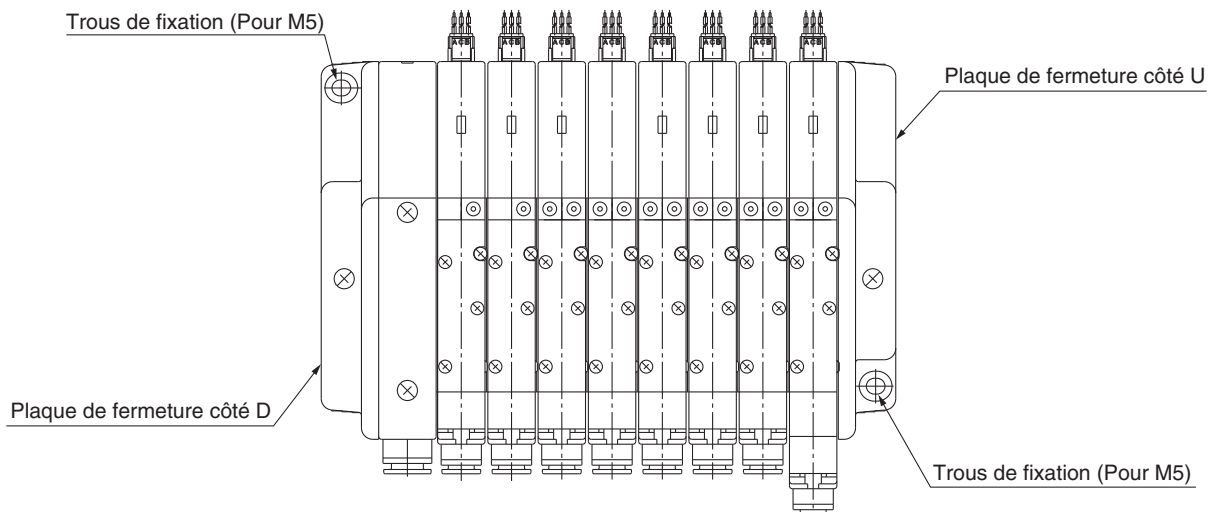

Série SQ1000/2000

Options d'embase pour SQ1000/2000

Caractéristiques de commun négatif

Les références des distributeurs suivantes sont pour les caractéristiques du commun négatif. Les références des embases sont identiques au standard.

● Pour commander les distributeurs de commun négatif (exemple)

SQ1140 N -5L1-C6

• Caractéristiques de commun négatif

Raccords instantanés en pouces

Utilisez les références suivantes pour les raccords instantanés en pouces. La couleur du bouton de déverrouillage est également orange.

● Pour commander les distributeurs (exemple)

SQ1140-5L1-□ N7

Emplacement des orifices •

—	Orifices sur le côté
L	Orifices en haut

• Orifice du vérin

Symbole	N1	N3	N7	N9
Diam. ext. du tube utilisable [Pouces]	ø1/8"	ø 5/32"	ø1/4"	ø 5/16"
Orifice 4(A), 2(B)	SQ1000	●	●	—
	SQ2000	—	●	●

● Pour commander l'embase (exemple)

Ajoutez "00T" à la fin de la référence.

SS5Q14-□08□FD0-□DN□-00T

• Taille des orifices 1(P), 3(R) en pouce
 { SQ1000: ø5/16" (N9)
 { SQ2000: ø3/8" (N11)

Comment augmenter le nombre de stations d'embase pour SQ1000/2000

1. Comment augmenter le nombre de stations d'embase

Éléments à commander

• Distributeurs avec bloc d'embases (reportez-vous aux pages 68 et 82) ou les blocs d'embases indiquées ci-dessous. Pour les Kits F, P et J, commandez également les ensembles de fils de connexion dans la section suivante.

Références blocs d'embases

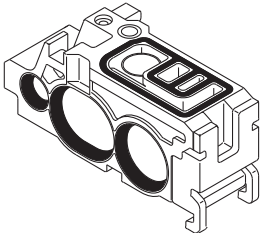
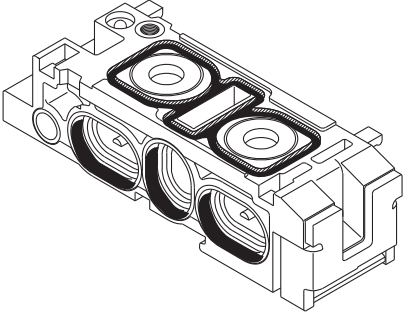
SQ1000	SQ2000												
													
<p>SSQ1000-1A-4-□</p> <p>Option •</p> <table border="1"> <tr> <td>—</td> <td>Aucun</td> </tr> <tr> <td>B</td> <td>Clapet antiretour pour prévention de la contre-pression</td> </tr> <tr> <td>R</td> <td>Caractéristiques du pilote externe</td> </tr> </table> <p>Note) Entrez "-BR" pour les deux options.</p>	—	Aucun	B	Clapet antiretour pour prévention de la contre-pression	R	Caractéristiques du pilote externe	<p>SSQ2000-1A-4-□</p> <p>Option •</p> <table border="1"> <tr> <td>—</td> <td>Aucun</td> </tr> <tr> <td>B</td> <td>Clapet antiretour pour prévention de la contre-pression</td> </tr> <tr> <td>R</td> <td>Caractéristiques du pilote externe</td> </tr> </table> <p>Note) Entrez "-BR" pour les deux options.</p>	—	Aucun	B	Clapet antiretour pour prévention de la contre-pression	R	Caractéristiques du pilote externe
—	Aucun												
B	Clapet antiretour pour prévention de la contre-pression												
R	Caractéristiques du pilote externe												
—	Aucun												
B	Clapet antiretour pour prévention de la contre-pression												
R	Caractéristiques du pilote externe												

Comment augmenter le nombre de stations d'embase pour SQ1000/2000

Pour kit F, P, J

Articles à commander : Ensemble câble

SQ1000

Connecteur Sub D (Kit F)

- Pour câblage simple **SSQ1000-40A-F-205**

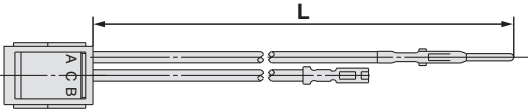

- Pour câblage double **SSQ1000-41A-F-280**

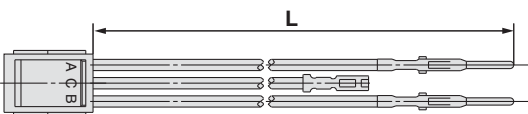

Câble plat (Kit P), Compatible avec système de câblage pour PC (kit J)

- Pour câblage simple **SSQ1000-40A-P-200**

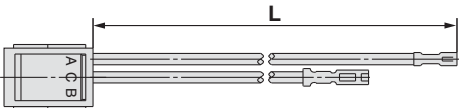

- Pour câblage double **SSQ1000-41A-P-275**

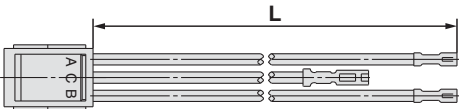

Stations	Symbole (L [mm])	Stations	Symbole (L [mm])
Station 2	165	Station 14	320
Station 3	175	Station 15	335
Station 4	190	Station 16	350
Station 5	205	Station 17	365
Station 6	215	Station 18	375
Station 7	230	Station 19	385
Station 8	245	Station 20	400
Station 9	260	Station 21	405
Station 10	280	Station 22	420
Station 11	290	Station 23	435
Station 12	300	Station 24	450
Station 13	310		

Stations	Symbole (L [mm])	Stations	Symbole (L [mm])
Station 2	160	Station 14	315
Station 3	170	Station 15	330
Station 4	185	Station 16	345
Station 5	200	Station 17	360
Station 6	210	Station 18	370
Station 7	225	Station 19	380
Station 8	240	Station 20	395
Station 9	255	Station 21	400
Station 10	275	Station 22	415
Station 11	285	Station 23	430
Station 12	295	Station 24	445
Station 13	305		

SQ2000

Connecteur Sub D (Kit F)

- Pour câblage simple **SSQ1000-40A-F-250**

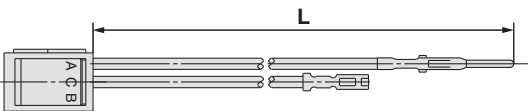

- Pour câblage double **SSQ1000-41A-F-350**

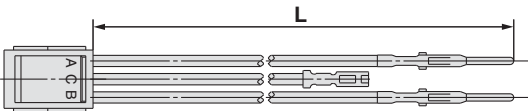

Câble plat (Kit P), Compatible avec système de câblage pour PC (kit J)

- Pour câblage simple **SSQ1000-40A-P-250**

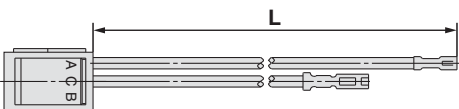

- Pour câblage double **SSQ1000-41A-P-350**

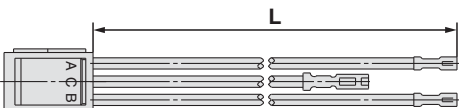

Stations	Symbole (L [mm])	Stations	Symbole (L [mm])
Station 2	190	Station 14	430
Station 3	210	Station 15	450
Station 4	230	Station 16	470
Station 5	250	Station 17	490
Station 6	270	Station 18	510
Station 7	290	Station 19	530
Station 8	310	Station 20	550
Station 9	330	Station 21	570
Station 10	350	Station 22	590
Station 11	370	Station 23	610
Station 12	390	Station 24	630
Station 13	410		

Stations	Symbole (L [mm])	Stations	Symbole (L [mm])
Station 2	190	Station 14	430
Station 3	210	Station 15	450
Station 4	230	Station 16	470
Station 5	250	Station 17	490
Station 6	270	Station 18	510
Station 7	290	Station 19	530
Station 8	310	Station 20	550
Station 9	330	Station 21	570
Station 10	350	Station 22	590
Station 11	370	Station 23	610
Station 12	390	Station 24	630
Station 13	410		

Comment augmenter le nombre de stations d'embase pour SQ1000/2000

Etapes à suivre pour ajouter des stations

- ① Desserrez la vis d'attache de la plaque d'extrémité du côté en U et ouvrez l'embase.
- ② Montez le bloc d'embases ou le distributeur avec le bloc d'embases à ajouter.
- ③ Appuyez sur la plaque d'extrémité pour éliminer tout espace entre les blocs d'embases puis serrez la vis d'attache.
(couple de serrage approprié : 0.8 à 1.0 N·m)
- ④ Dans le cas des Kits F, P ou J, retirez le boîtier du connecteur du rail DIN et effectuez le câblage.

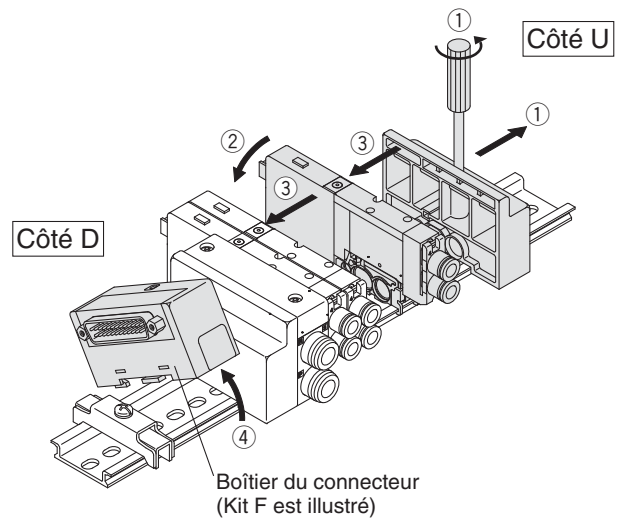

2. Méthode de connexion

(1) Connexion du fil commun

Insérez le fil rouge du connecteur (fil commun) à ajouter dans le connecteur adjacent, comme indiqué dans le schéma ci-dessous. Une fois l'insertion terminée, tirez doucement sur le fil pour vérifier que la cosse est verrouillée en place.

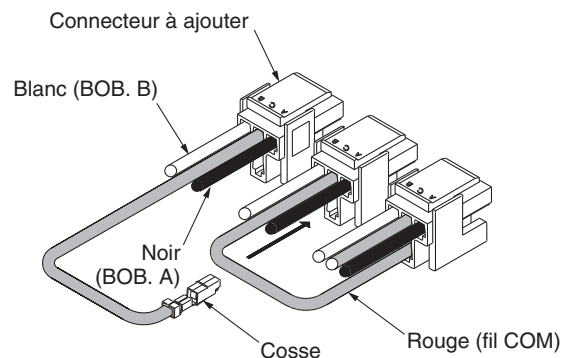

(2) Retrait du connecteur

Retirez le connecteur pour brancher les fils de BOB. A et BOB. B. Insérez un tournevis plat dans la fente du couvercle du boîtier et le retirer. Retirez le levier manuel et retirez sur le connecteur.

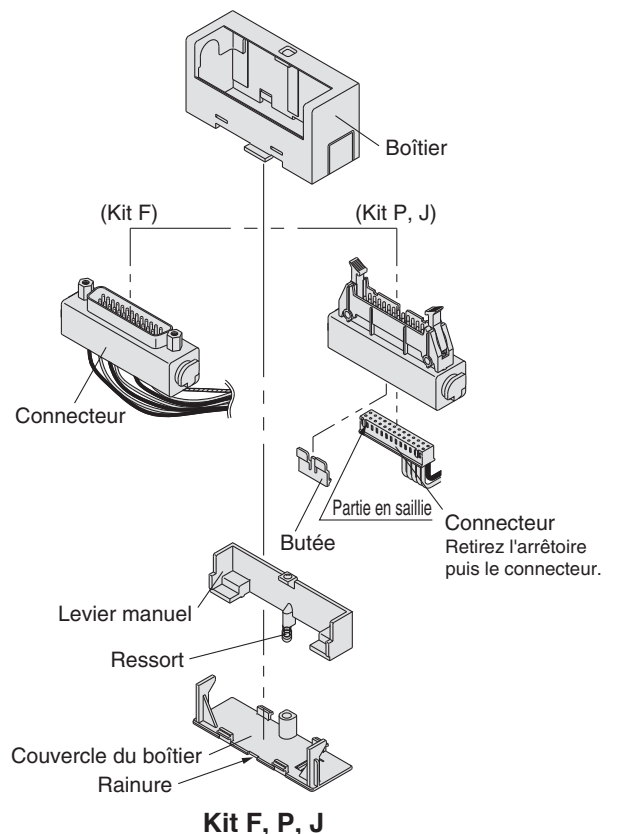

(3) Connexion du connecteur/Connectez les broches noires et blanches des fils du câble aux positions indiquées ci-dessous en fonction de chaque kit.

- ⚠ Attention**
- Après l'insertion d'une broche, tirez légèrement sur le câble pour vérifier que le crochet de la broche est bien verrouillé en place.
 - Ne tirez pas trop sur les fils du câble lors de la connexion. Veillez également à ce que les fils ne soient pas coincés entre les embases ou lorsque vous démontez le boîtier.

Câblage (Kit F : Kit connecteur Sub D)

Procédure) Sur la base des spécifications de l'embase, la station 1 de la BOB. A (fil noir) aura le numéro de borne 1 du connecteur Sub D, ensuite la station 2, puis connectez les fils noirs, ensuite les fils blancs dans l'ordre indiqué ci-dessous par les flèches.

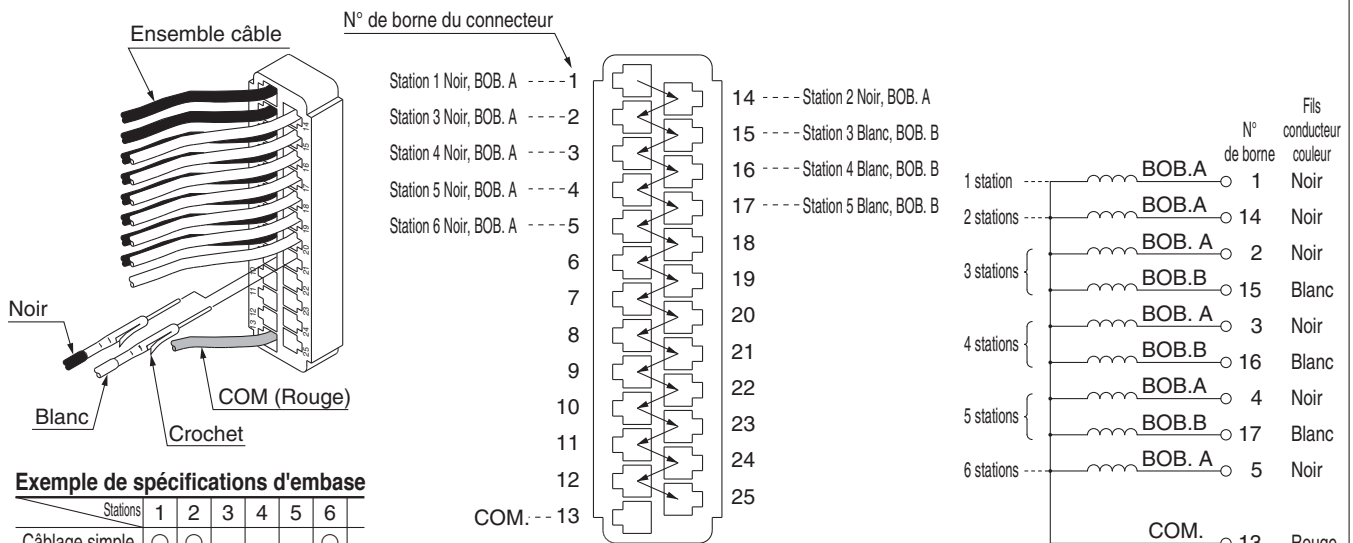

* Le schéma ci-dessus montre les connexions basées sur les exemples de spécifications des embases dans le tableau de gauche.

Câblage (Kit P : Kit câble plat)

Procédure) Sur la base des spécifications de l'embase, la station 1 de la BOB. A (fil noir) aura le numéro de borne 1B du connecteur de câble plat, ensuite la station 2, puis connectez les fils noirs, ensuite les fils blancs dans l'ordre indiqué ci-dessous par les flèches.

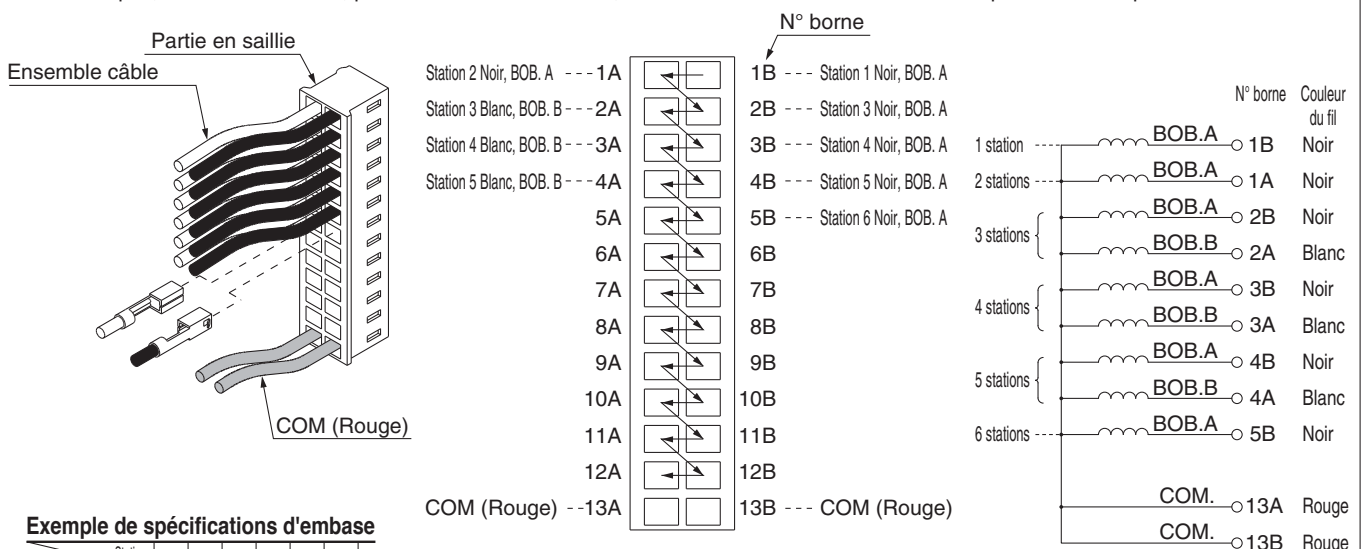

* Le schéma ci-dessus montre les connexions de câble plat 26P basées sur les exemples de spécifications des embases dans le tableau de gauche. Pour le modèle 20P, la connexion sera la même que ci-dessus sauf que COM change en 10A et 10B.

Série SQ1000/2000

Comment augmenter le nombre de stations d'embase pour SQ1000/2000

Câblage (Kit J : Câble plat compatible avec système de câblage PC)

Procédure) Sur la base des spécifications de l'embase, la station 1 de la BOB.A (fil noir) aura le numéro de borne 10A du connecteur de câble plat, ensuite la station 2, puis connectez les fils noirs, ensuite les fils blancs dans l'ordre indiqué ci-dessous par les flèches.

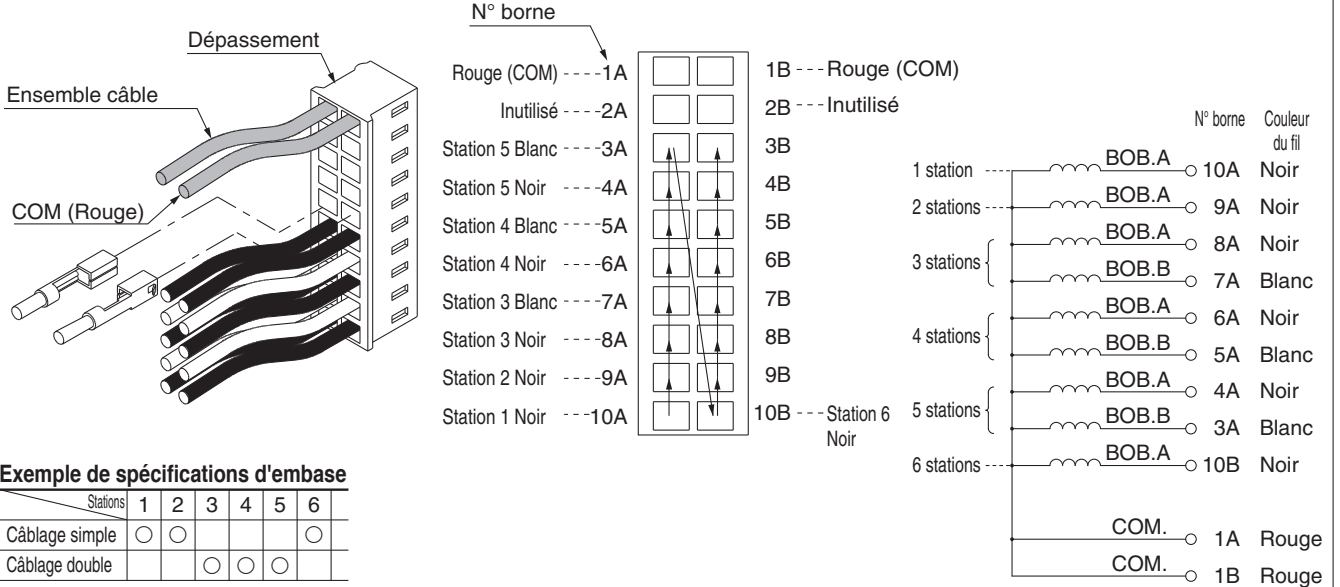

Modèle
embrochable

Mod. câble
embrochable

SQ
1000

SQ
2000

EX510

F
kit

P
kit

J
kit

T
kit

L
kit

S
kit

C
kit

Options
d'embase

Comment augmenter
le nombre de
stations d'embase

Construction

Vue éclatée
de l'embase

Série SQ1000

Construction : Pièces principales du câble embrochable et distributeur pilote de la série SQ1000

Joint métallique

Monostable : SQ1140

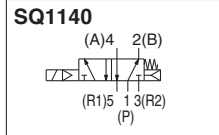
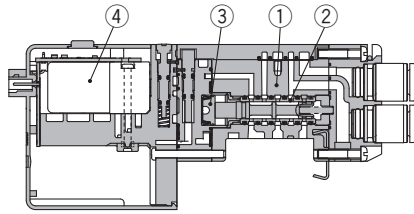

Joint élastique

Monostable : SQ1141

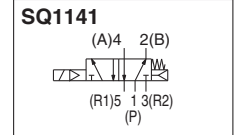
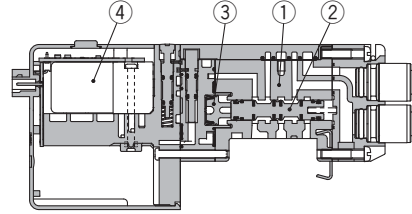

Bistable : SQ1240D

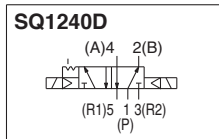
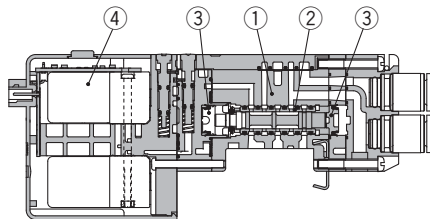

Bistable : SQ1241D

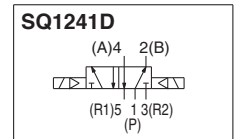
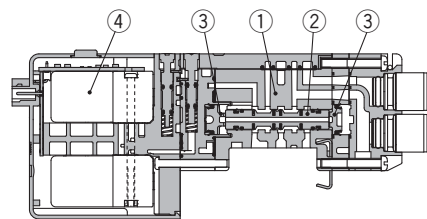

5/3: SQ1440

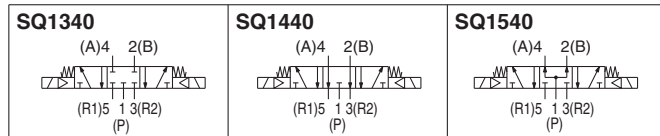
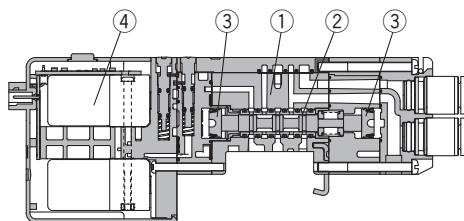

5/3: SQ1441

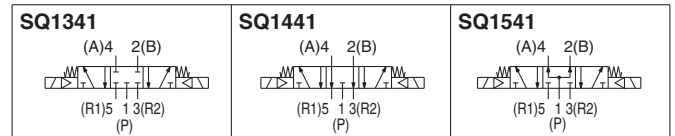
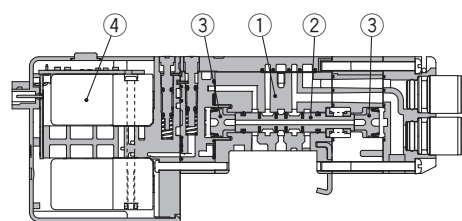

Nomenclature

N°	Description	Matière
1	Corps	Alliage de zinc
2	Tiroir/Fourreau	Acier inox (Joint métallique)
2	Tiroir	Aluminium (Joint élastique)
3	Piston	Résine
4	Distributeur pilote (voir ci-dessous)	—

Ensemble pilote

V112 -

• Tension de la bobine

5	24 VDC
6	12 VDC

• Fonction

Symbole	Caractéristiques	DC
—	Modèle standard	(0.4 W) ○
B	Modèle réponse rapide	(0.95 W) ○
K	Modèle haute pression (1.0 MPa)	(0.95 W) ○

Note) Commun à électrodistributeur simple et double

Distributeur 2x3/2 : SQ1B41

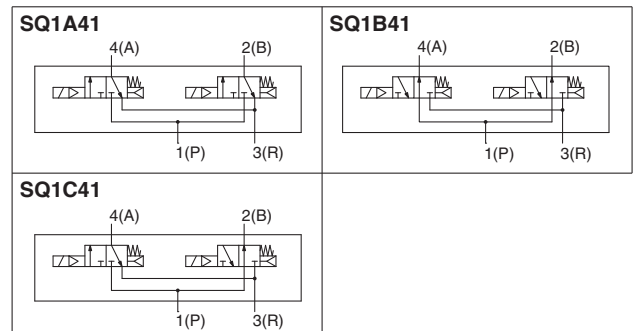
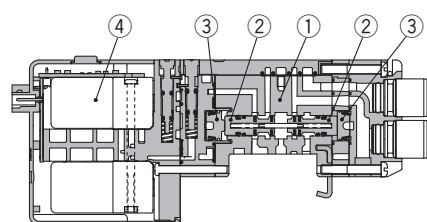

Construction : Pièces principales du câble embrochable et distributeur pilote de la série SQ2000

Joint métallique

Monostable : SQ2140

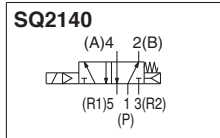
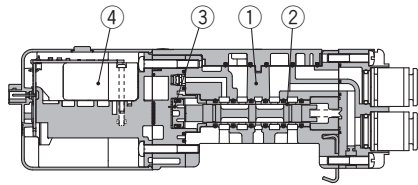

Joint élastique

Monostable : SQ2141

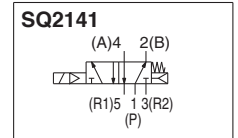
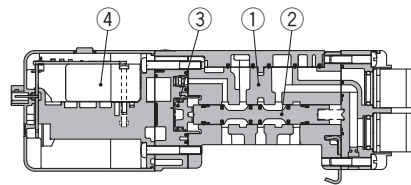

Bistable : SQ2240D

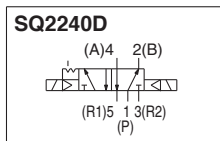
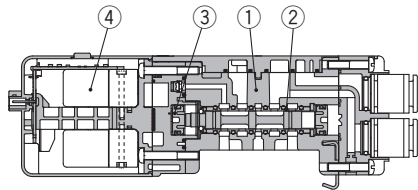

Bistable : SQ2241D

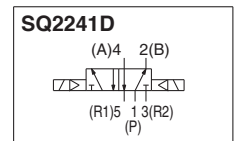
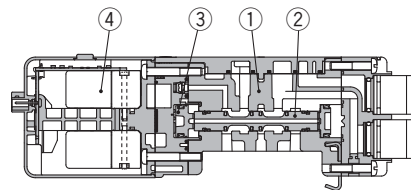

5/3: SQ2440

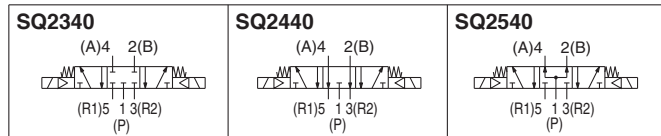
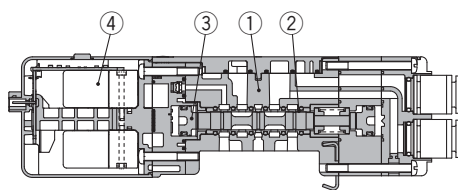

5/3: SQ2441

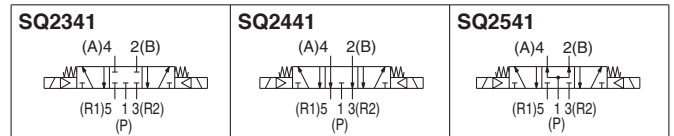
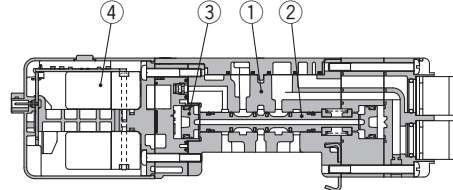

Nomenclature

N°	Description	Matière
1	Corps	Alliage d'aluminium
2	Tiroir/Fourreau	Acier inox (Joint métallique)
	Tiroir	Aluminium (Joint élastique)
3	Piston	Résine
4	Distributeur pilote (voir ci-dessous)	—

Ensemble pilote

V112 -

• Tension de la bobine

5	24 VDC
6	12 VDC

• Fonction

Symbole	Caractéristiques	DC
—	Modèle standard	(0.4 W) ○
B	Modèle réponse rapide	(0.95 W) ○

Note) Commun à électrodistributeur simple et double

Distributeur 2x3/2 : SQ2B41

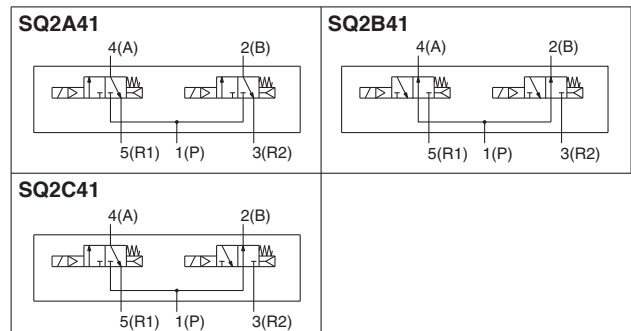
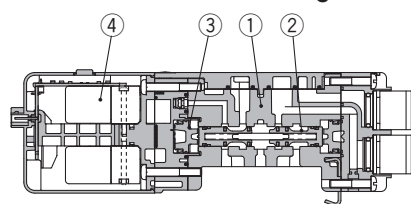

Modèle embrochable

Mod. câble embrochable

SQ 1000

SQ 2000

EX510

F kit

P kit

J kit

T kit

L kit

S kit

C kit

Options d'embase

Comment augmenter le nombre de stations d'embase

Construction

Vue éclatée de l'embase

Série SQ1000

Vue éclatée de l'embase : SQ1000 (embase modèle à câble embrochable) SS5Q14

(Kit F, P, J, C)

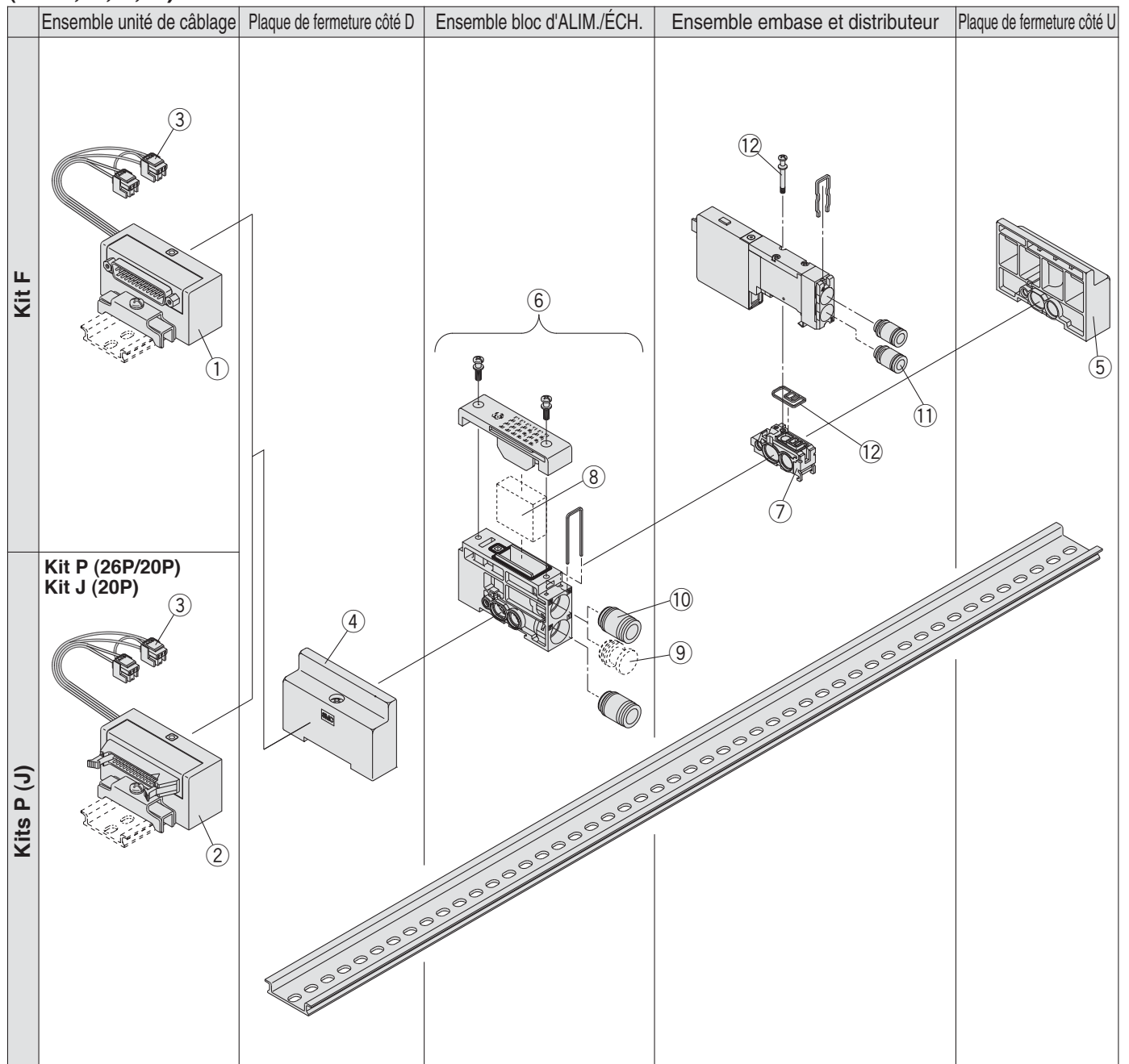

Pièces de rechange de l'embase

Reportez-vous aux pages 108 à 111 de "Comment augmenter les stations d'embase" concernant le montage de chacune des pièces de rechange

<① Boîtier connecteur Sud D>

AXT100 - 40 - FL25 - S 03

Câblage		Stations	
S	Câblage simple	01	Pour 1 station
D	Câblage double	⋮	⋮
		24	Pour 24 stations

<② Boîtier de connecteur de câble plat>

AXT100 - 40 - PL20 - S 03
PL26
JL20

Câblage		Stations (Note)		Note) PL26: 01 à 24 (kit P, 26P) PL20: 01 à 18 (kit P, 20P) JL20: 01 à 16 (kit J, 20P)
S	Câblage simple	01	Pour 1 station	
D	Câblage double	⋮	⋮	
		24	Pour 24 stations	

<③ Ensemble câble>

(Pour le kit F)
 Pour 1 station **SSQ1000 - 4 1 B - F - 155**

Câblage	
0	Pour monostable (2 fils)
1	Pour bistable (3 fils)

Pour 2 à 24 stations **SSQ1000 - 4 1 A - F - 205**

Câblage	
0	Pour monostable (2 fils)
1	Pour bistable (3 fils)

Longueur de câble

Stations	L: Dimensions (mm)	Stations	L: Dimensions (mm)	Stations	L: Dimensions (mm)	Stations	L: Dimensions (mm)
Station 2	165	Station 8	245	Station 14	320	Station 20	400
Station 3	175	Station 9	260	Station 15	335	Station 21	405
Station 4	190	Station 10	280	Station 16	350	Station 22	420
Station 5	205	Station 11	290	Station 17	365	Station 23	435
Station 6	215	Station 12	300	Station 18	375	Station 24	450
Station 7	230	Station 13	310	Station 19	385		

(Pour kit P, J)

Pour 1 station **SSQ1000 - 4 1 B - P - 150**

Câblage	
0	Pour monostable (2 fils)
1	Pour bistable (3 fils)

Pour 2 à 24 stations **SSQ1000 - 4 1 A - P - 200**

Câblage	
0	Pour monostable (2 fils)
1	Pour bistable (3 fils)

Longueur de câble

Stations	L: Dimensions (mm)	Stations	L: Dimensions (mm)	Stations	L: Dimensions (mm)	Stations	L: Dimensions (mm)
Station 2	160	Station 8	240	Station 14	315	Station 20	395
Station 3	170	Station 9	255	Station 15	330	Station 21	400
Station 4	185	Station 10	275	Station 16	345	Station 22	415
Station 5	200	Station 11	285	Station 17	360	Station 23	430
Station 6	210	Station 12	295	Station 18	370	Station 24	445
Station 7	225	Station 13	305	Station 19	380		

(Pour kit C)

AXT661 - 1 3 AL -

Câblage		Longueur de câble	
3	Pour bistable (3 fils)	Symbole	Dimension L [mm]
4	Pour monostable (2 fils)	-	300
		6	600
		10	1000
		15	1500
		20	2000
		25	2500
		30	3000
		50	5000

<④ Plaque d'extrémité côté D>

SSQ1000 - 3A - 4

<⑤ Plaque d'extrémité côté U>

SSQ1000 - 2A - 4

<⑥ Ensemble bloc d'ALIM./ÉCH.>

SSQ1000 - PR - 4 - C8

Taille de l'orifice	
C6	Raccord instantané pour ø6
C8	Raccord instantané pour ø8
N7	Raccord instantané pour ø1/4"
N9	Raccord instantané pour ø5/16"

Option

-	Modèle à échappement commun
R	Pilote externe
S	Silencieux intégré, échappement direct

Note) Entrez "-RS" pour les deux options.

<⑦ Ensemble embase>

SSQ1000 - 1A - 4 - Joints inclus ⑫

Option

-	Aucun
B	Clapet antiretour pour prévention de la contre-pression
R	Caractéristiques du pilote externe

Note) Entrez "-BR" pour les deux options.

<⑧ Élément>

SSQ1000 - SE

Note) Référence pour un ensemble de 10 pièces. Reportez-vous à la page 120 pour la procédure de remplacement.

<⑨ Bouchon>

VVQZ2000 - CP

<⑩ Raccord>

(Pour les orifices P, R)

VVQ1000 - 51A - C8

Taille de l'orifice	
C6	Raccord instantané pour ø6
C8	Raccord instantané pour ø8
N7	Raccord instantané pour ø1/4"
N9	Raccord instantané pour ø5/16"

Note) Vous pouvez commander des unités de 10 pièces.

<⑪ Raccord>

(Pour raccord de vérin)

VVQ1000 - 50A - C6

Taille de l'orifice	
C3	Raccord instantané pour ø3.2
C4	Raccord instantané pour ø4
C6	Raccord instantané pour ø6
M5	Filetage M5
N1	Raccord instantané pour ø1/8"
N3	Raccord instantané pour ø5/32"
N7	Raccord instantané pour ø1/4"

Note) Vous pouvez commander des unités de 10 pièces.

<⑫ Ensemble joint et vis>

SQ1000 - GS

Note) Référence pour 10 pièces de chaque vis et joints.

Modèle embrochable

Mod. câble embrochable

SQ 1000

SQ 2000

EX510

F kit

P kit

J kit

T kit

L kit

S kit

C kit

Options d'embase

Comment augmenter le nombre de stations d'embase

Construction

Vue éclatée de l'embase

Série SQ2000

Vue éclatée de l'embase : SQ2000 (embase modèle à câble embrochable) SS5Q24

(Kit F, P, J, C)

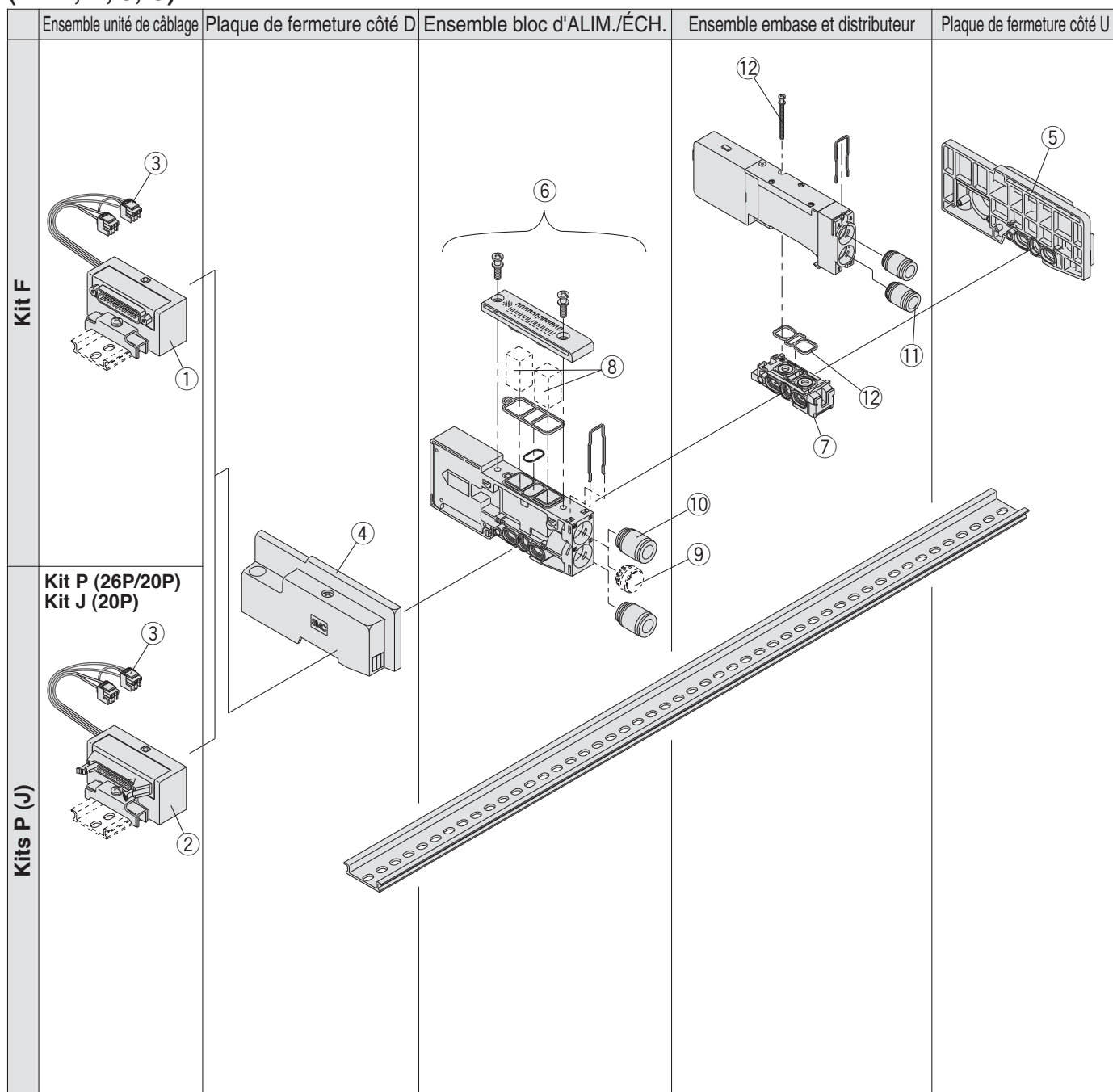

Pièces de rechange de l'embase

Reportez-vous aux pages 108 à 111 de "Comment augmenter les stations d'embase" concernant le montage de chacune des pièces de rechange

<1> Boîtier connecteur Sub D>

AXT100 - 41 - FL25 - S 03

Câblage		Stations	
S	Câblage simple	01	Pour 1 station
D	Câblage double	:	:
		24	Pour 12 stations

<2> Boîtier de connecteur de câble plat>

PL26
AXT100 - 41 - PL20 - S 03
JL20

Câblage		Stations (Note)		Note)
S	Câblage simple	01	Pour 1 station	PL26: 01 à 12 (kit P, 26P)
D	Câblage double	:	:	PL20: 01 à 09 (kit P, 20P)
		24	Pour 12 stations	JL20: 01 à 08 (kit J, 20P)

<3> Ensemble câble>

(Pour le kit F)
Pour 1 station **SSQ1000 - 4 1 B - F - 170**

Câblage	
0	Pour monostable (2 fils)
1	Pour bistable (3 fils)

Pour 2 à 24 stations **SSQ1000 - 4 1 A - F - 230**

Câblage	
0	Pour monostable (2 fils)
1	Pour bistable (3 fils)

Longueur de câble

Stations	L : Dimensions (mm)	Stations	L : Dimensions (mm)	Stations	L : Dimensions (mm)	Stations	L : Dimensions (mm)
Station 2	190	Station 8	310	Station 14	430	Station 20	550
Station 3	210	Station 9	330	Station 15	450	Station 21	570
Station 4	230	Station 10	350	Station 16	470	Station 22	590
Station 5	250	Station 11	370	Station 17	490	Station 23	610
Station 6	270	Station 12	390	Station 18	510	Station 24	630
Station 7	290	Station 13	410	Station 19	530		

(Pour kit P, J)

Pour 1 station **SSQ1000 - 4 1 B - P - 170**

Câblage	
0	Pour monostable (2 fils)
1	Pour bistable (3 fils)

Pour 2 à 24 stations **SSQ1000 - 4 1 A - P - 310**

Câblage	
0	Pour monostable (2 fils)
1	Pour bistable (3 fils)

Longueur de câble

Stations	L : Dimensions (mm)	Stations	L : Dimensions (mm)	Stations	L : Dimensions (mm)	Stations	L : Dimensions (mm)
Station 2	190	Station 8	310	Station 14	430	Station 20	550
Station 3	210	Station 9	330	Station 15	450	Station 21	570
Station 4	230	Station 10	350	Station 16	470	Station 22	590
Station 5	250	Station 11	370	Station 17	490	Station 23	610
Station 6	270	Station 12	390	Station 18	510	Station 24	630
Station 7	290	Station 13	410	Station 19	530		

(Pour kit C)

AXT661 - 1 3 AL - 6

Câblage		Longueur de câble	
3	Pour bistable (3 fils)	Symbole	Dimension L [mm]
4	Pour monostable (2 fils)	-	300
		6	600
		10	1000
		15	1500
		20	2000
		25	2500
		30	3000
		50	5000

<4> Plaque d'extrémité côté D>

SSQ2000 - 3A - 4

Montage sur embase	
-	Modèle à montage rail DIN
E	Modèle à montage direct

<5> Plaque d'extrémité côté U>

SSQ2000 - 2A - 4 - 1

Montage sur embase	
-	Modèle à montage rail DIN
E	Modèle à montage direct

<6> Ensemble bloc d'ALIM./ÉCH.>

SSQ2000 - PR - 3 - C10 -

Taille de l'orifice		Option	
C8	Raccord instantané pour ø8	-	Modèle à échappement commun
C10	Raccord instantané pour ø10	R	Pilote externe
N9	Raccord instantané pour ø5/16"	S	Silencieux intégré, échappement direct
N11	Raccord instantané pour ø3/8"		

Note) Entrez "-RS" pour les deux options.

<7> Ensemble embase>

SSQ2000 - 1A - 4 -

Option	
-	Aucun
B	Clapet antiretour pour prévention de la contre-pression
R	Caractéristiques du pilote externe

Joint inclus ⑫

<8> Élément>

SSQ2000 - SE

Note) Référence pour un ensemble de 10 pièces. Reportez-vous à la page 120 pour la procédure de rechange.

<9> Bouchon>

VVQZ3000 - CP

<10> Raccord>

(Pour les orifices P, R)
VVQ2000 - 51A - C10

Taille de l'orifice	
C8	Raccord instantané pour ø8
C10	Raccord instantané pour ø10
N9	Raccord instantané pour ø5/16"
N11	Raccord instantané pour ø3/8"

Note) Vous pouvez commander des unités de 10 pièces.

<11> Raccord>

(Pour raccord de vérin)
VVQ1000 - 51A - C8

Taille de l'orifice	
C4	Raccord instantané pour ø4
C6	Raccord instantané pour ø6
C8	Raccord instantané pour ø8
N3	Raccord instantané pour ø5/32"
N7	Raccord instantané pour ø1/4"
N9	Raccord instantané pour ø5/16"

Note) Vous pouvez commander des unités de 10 pièces.

<12> Ensemble joint et vis>

SQ2000 - GS

Note) Référence pour 10 pièces de chaque vis et joints.



Série SQ1000/2000

Précautions spécifiques au produit 1

Veillez lire ces consignes avant d'utiliser l'appareil. Reportez-vous au couvercle arrière pour connaître les consignes de sécurité, "Précautions d'utilisation des produits SMC" (M-E03-3) et au Manuel d'utilisation pour les consignes relatives aux électrodistributeurs 3/4/5 voies. A télécharger sur notre site Web : <http://www.smc.eu>

Commande manuelle

⚠ Avertissement

Utilisez pour commuter l' distributeur principal.

Modèle à poussoir (outil requis)

Appuyez sur le bouton de commande manuelle à l'aide d'un petit tournevis jusqu'à ce qu'il se bloque.

SQ1000

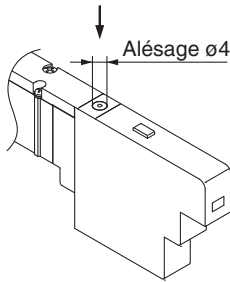

SQ2000

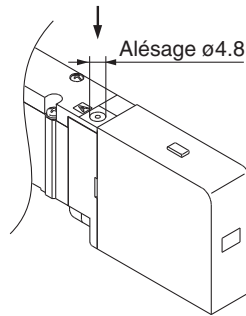

Modèle verrouillable (outil requis)

Appuyez à fond sur le bouton de commande manuelle à l'aide d'un petit tournevis. Tournez de 90° dans le sens horaire pour le bloquer. Tournez dans le sens antihoraire pour le débloquer.

SQ1000

Position de verrouillage

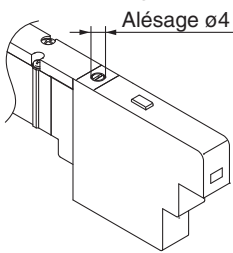
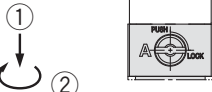

SQ2000

Position de verrouillage

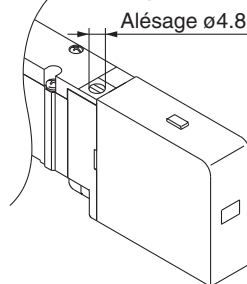

Modèle à verrouillage coulissant (Modèle manuel) (SQ2000 uniquement)

On verrouille la commande manuelle en la faisant coulisser sur toute la longueur vers le côté du distributeur (côté ON) avec un petit tournevis à tête plate ou un doigt.

Faites-la glisser vers le côté du raccord (côté OFF) pour la libérer. Il est également possible d'utiliser comme outil un tournevis, etc., de Ø2 maximum.

SQ2000

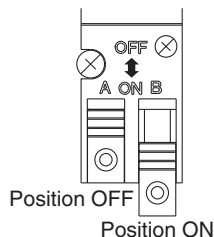
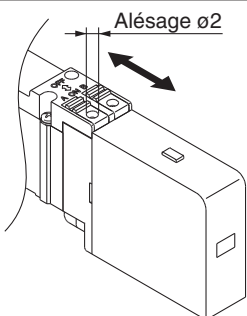

Visualisation/protection de circuit

⚠ Attention

Les témoins sont tous disposés sur un côté pour les bobines simples et doubles. Pour les distributeurs bistables, à 3 voies et 3x3/2, 4 voies, 2 couleurs sont utilisées pour indiquer l'activation du côté A ou du côté B.

SQ1000

Visualisation
R : Orange
B : vert

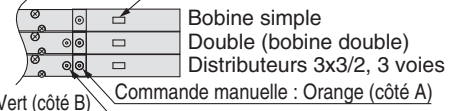

SQ2000

Visualisation
R : Orange
B : vert

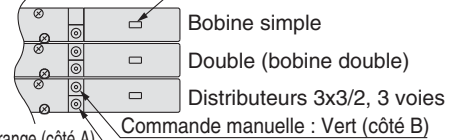

● Bobine simple (SQ1000/2000)

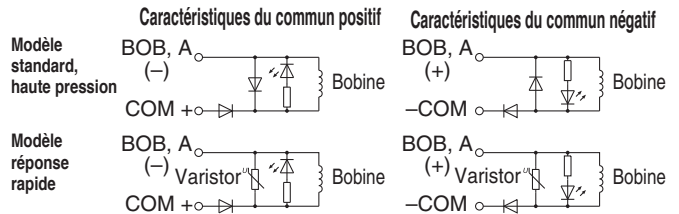

Note) Pour le modèle de réponse rapide, une surtension d'environ -40 V est générée à la bobine lorsque le distributeur est fermé.

● Bobine double (SQ1000/2000)

● Modèle 3/2 (SQ1000/2000)

● Modèle 2x4/2, 3 voies (SQ1000/2000)

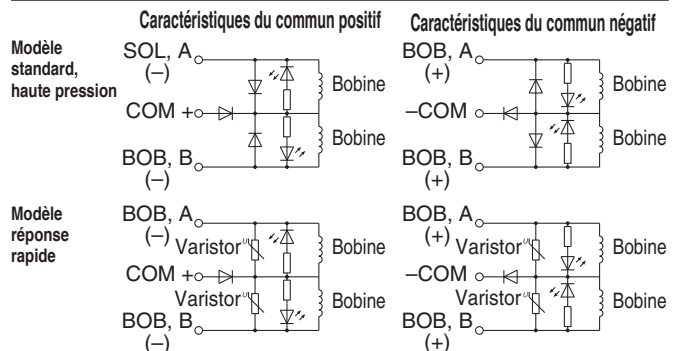

Note) Pour le modèle de réponse rapide, une surtension d'environ -40 V est générée à la bobine lorsque le distributeur est fermée.

Service continu

⚠ Attention

Si un distributeur doit être activé de façon continue pendant de longues périodes, l'augmentation de la température causée par la production de chaleur de la bobine peut faire baisser les performances de l'électrodistributeur, réduire sa durée de vie ou avoir des effets négatifs sur l'équipement périphérique. Lorsque le distributeur est en permanence sous tension, utilisez le modèle standard (0.4 W) à une température ambiante de 40°C maximum avec un rayonnement thermique approprié. En particulier, si trois stations adjacentes ou plus de l'embase sont sous tension en même temps pendant de longues périodes ou si les distributeurs du côté A et du côté B du distributeur 3/2 3 voies sont sous tension en même temps pendant une longue période, il faut prendre des précautions particulières car la température sera plus élevée.



Série SQ1000/2000

Précautions spécifiques au produit 2

Veillez lire ces consignes avant d'utiliser l'appareil. Reportez-vous au couvercle arrière pour connaître les consignes de sécurité, "Précautions d'utilisation des produits SMC" (M-E03-3) et au Manuel d'utilisation pour les consignes relatives aux électrodistributeurs 3/4/5 voies. A télécharger sur notre site Web : <http://www.smc.eu>

Montage et démontage des distributeurs

⚠ Attention

Montage

- Introduisez le crochet du distributeur dans le support du bloc de l'embase puis insérez le distributeur dans son logement et serrez la vis de montage.
- Serrez la vis avec le couple de serrage approprié indiqué ci-dessous.

SQ1000	0.17 à 0.23 N·m
SQ2000	0.25 à 0.35 N·m

- En poussant le distributeur vers le bas, appuyez sur la zone se trouvant près de la commande manuelle. Faites attention de ne pas pousser le couvercle du distributeur.

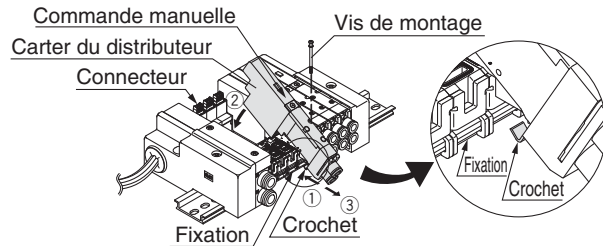

Démontage

- Desserrez la vis de montage, soulevez le distributeur par le côté du couvercle du solénoïde et la retirer en la faisant glisser dans le sens de la flèche ③.

S'il est difficile de desserrer la vis, la desserrer en appuyant doucement sur le distributeur, dans la zone près de la commande manuelle.

Montage et démontage de l'embase avec rail DIN

⚠ Attention

Démontage de l'embase du rail DIN

- ① Desserrez les vis de fixation de la plaque d'extrémité des deux côtés jusqu'à ce qu'elle soit dégagée. (Les vis ne peuvent être enlevées).
- ② Retirez l'embase du rail DIN en la soulevant du côté du couvercle du électrodistributeur.

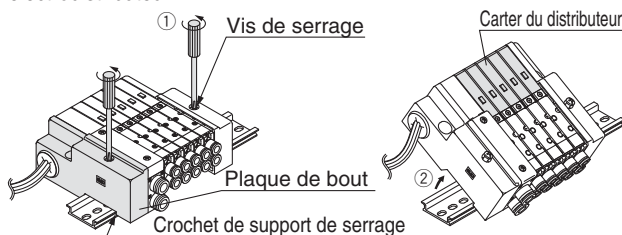

Quand l'embase contient un grand nombre de stations et qu'il est difficile de les retirer en même temps, séparez l'embase en plusieurs sections avant de la retirer.

Montage de l'embase sur le rail DIN

La procédure est l'inverse de celle de dessus. Après avoir serré la vis d'attache sur un côté, poussez sur le côté opposé de sorte à ce qu'il n'y ait pas d'espace entre les blocs de l'embase puis serrez l'autre vis de fixation.

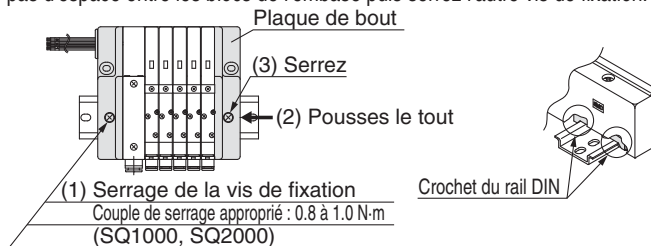

Assurez-vous que les crochets du rail DIN sont solidement attachés au rail DIN.

■ Marque

DeviceNet™ est une marque d'ODVA.

Remplacement des raccords du vérin

⚠ Attention

Les raccords du vérin sont présentés sous forme de cassette pour un remplacement aisé. Les raccords sont fixés à l'aide d'une attache qui est insérée par le côté supérieur du distributeur. Pour remplacer les raccords, retirez l'attache à l'aide d'un tournevis plat. Pour monter un raccord, introduisez l'ensemble raccord jusqu'à ce qu'il bute puis réintroduisez l'agrafe de retenue en position.

Diam. ext. du tube utilisable [mm]	Réf. ensemble raccord	
	SQ1000	SQ2000
3.2	VVQ1000-50A-C3	—
4	VVQ1000-50A-C4	VVQ1000-51A-C4
6	VVQ1000-50A-C6	VVQ1000-51A-C6
8	—	VVQ1000-51A-C8

* Les références ci-dessus sont pour un seul raccord ; il faut les commander par unités de 10.

⚠ Attention

Protégez les joints toriques des rayures et de la poussière. Autrement, une fuite d'air peut se produire.

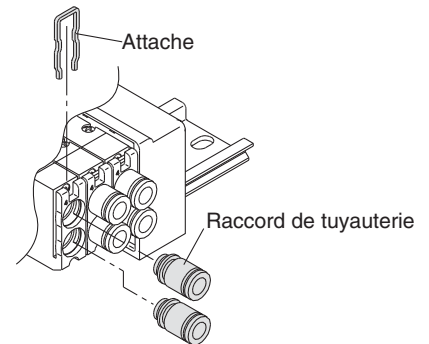

Cartouche de remplacement du silencieux intégré

⚠ Attention

Une cartouche de filtre est intégrée dans la plaque d'extrémité de l'embase. Si l'élément est sale et bouché, il causera des problèmes tels qu'une diminution de la vitesse du vérin, etc. Remplacez donc régulièrement cet élément.

Réf. de l'élément

Type	Réf. de l'élément	
	SQ1000	SQ2000
Silencieux intégré échappement direct (-S)	SSQ1000-SE	SSQ2000-SE

* Les références ci-dessus sont pour un ensemble de dix articles.

Pour remplacer un élément, retirez le couvercle supérieur de la plaque finale et remplacez l'élément usé avec un tournevis à tête plate, etc.

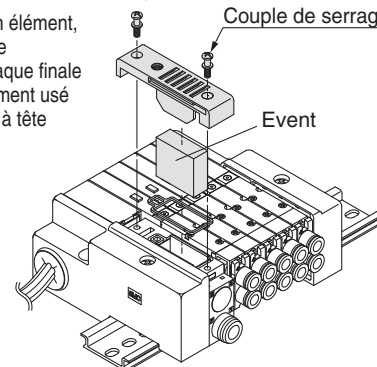

Pour calculer le débit

Pour calculer le débit, reportez-vous au catalogue Best Pneumatics No.1

⚠️ Consignes de sécurité

Ces consignes de sécurité ont été rédigées pour prévenir des situations dangereuses pour les personnes et/ou les équipements. Ces instructions indiquent le niveau de risque potentiel à l'aide d'étiquettes "Précaution", "Attention" ou "Danger". Elles sont toutes importantes pour la sécurité et doivent être appliquées, en plus des Normes Internationales (ISO/IEC)*1, à tous les textes en vigueur à ce jour.

- ⚠️ Précaution :** **Précaution** indique un risque potentiel de faible niveau qui, s'il est ignoré, pourrait entraîner des blessures mineures ou peu graves.
- ⚠️ Attention :** **Attention** indique un risque potentiel de niveau moyen qui, s'il est ignoré, pourrait entraîner la mort ou des blessures graves.
- ⚠️ Danger :** **Danger** indique un risque potentiel de niveau fort qui, s'il est ignoré, pourrait entraîner la mort ou des blessures graves.

- *1 ISO 4414 : Fluides pneumatiques – Règles générales relatives aux systèmes.
- ISO 4413 : Fluides hydrauliques – Règles générales relatives aux systèmes.
- IEC 60204-1 : Sécurité des machines – Matériel électrique des machines.
(1ère partie : recommandations générales)
- ISO 10218-1 : Manipulation de robots industriels - Sécurité.
etc.

⚠️ Attention

1. La compatibilité du produit est sous la responsabilité de la personne qui a conçu le système et qui a défini ses caractéristiques.

Etant donné que les produits mentionnés sont utilisés dans certaines conditions, c'est la personne qui a conçu le système ou qui en a déterminé les caractéristiques (après avoir fait les analyses et tests requis) qui décide de la compatibilité de ces produits avec l'installation. Les performances et la sécurité exigées par l'équipement seront de la responsabilité de la personne qui a déterminé la compatibilité du système. Cette personne devra réviser en permanence le caractère approprié de tous les éléments spécifiés en se reportant aux informations du dernier catalogue et en tenant compte de toute éventualité de défaillance de l'équipement pour la configuration d'un système.

2. Seules les personnes formées convenablement pourront intervenir sur les équipements ou machines.

Le produit présenté ici peut être dangereux s'il fait l'objet d'une mauvaise manipulation. Le montage, le fonctionnement et l'entretien des machines ou de l'équipement, y compris de nos produits, ne doivent être réalisés que par des personnes formées convenablement et expérimentées.

3. Ne jamais tenter de retirer ou intervenir sur le produit ou des machines ou équipements sans s'être assuré que tous les dispositifs de sécurité ont été mis en place.

1. L'inspection et l'entretien des équipements ou machines ne devront être effectués qu'une fois que les mesures de prévention de chute et de mouvement non maîtrisés des objets manipulés ont été confirmées.
2. Si un équipement doit être déplacé, assurez-vous que toutes les mesures de sécurité indiquées ci-dessus ont été prises, que le courant a été coupé à la source et que les précautions spécifiques du produit ont été soigneusement lues et comprises.
3. Avant de redémarrer la machine, prenez des mesures de prévention pour éviter les dysfonctionnements malencontreux.

4. Contactez SMC et prenez les mesures de sécurité nécessaires si les produits doivent être utilisés dans une des conditions suivantes :

1. Conditions et plages de fonctionnement en dehors de celles données dans les catalogues, ou utilisation du produit en extérieur ou dans un endroit où le produit est exposé aux rayons du soleil.
2. Installation en milieu nucléaire, matériel embarqué (train, navigation aérienne, véhicules, espace, navigation maritime), équipement militaire, médical, combustion et récréation, équipement en contact avec les aliments et les boissons, circuits d'arrêt d'urgence, circuits d'embrayage et de freinage dans les applications de presse, équipement de sécurité ou toute autre application qui ne correspond pas aux caractéristiques standard décrites dans le catalogue du produit.
3. Equipement pouvant avoir des effets néfastes sur l'homme, les biens matériels ou les animaux, exigeant une analyse de sécurité spécifique.
4. Lorsque les produits sont utilisés en système de verrouillage, préparez un circuit de style double verrouillage avec une protection mécanique afin d'éviter toute panne. Vérifiez périodiquement le bon fonctionnement des dispositifs.

⚠️ Précaution

1. Ce produit est prévu pour une utilisation dans les industries de fabrication.

Le produit, décrit ici, est conçu en principe pour une utilisation inoffensive dans les industries de fabrication.

Si vous avez l'intention d'utiliser ce produit dans d'autres industries, veuillez consulter SMC au préalable et remplacer certaines spécifications ou échanger un contrat au besoin.

Si quelque chose semble confus, veuillez contacter votre succursale commerciale la plus proche.

Garantie limitée et clause limitative de responsabilité/clauses de conformité

Le produit utilisé est soumis à la "Garantie limitée et clause limitative de responsabilité" et aux "Clauses de conformité".

Veuillez les lire attentivement et les accepter avant d'utiliser le produit.

Garantie limitée et clause limitative de responsabilité

1. La période de garantie du produit est d'un an de service ou d'un an et demi après livraison du produit, selon la première échéance.*2
Le produit peut également tenir une durabilité spéciale, une exécution à distance ou des pièces de rechange. Veuillez demander l'avis de votre succursale commerciale la plus proche.
2. En cas de panne ou de dommage signalé pendant la période de garantie, période durant laquelle nous nous portons entièrement responsable, votre produit sera remplacé ou les pièces détachées nécessaires seront fournies.
Cette limitation de garantie s'applique uniquement à notre produit, indépendamment de tout autre dommage encouru, causé par un dysfonctionnement de l'appareil.
3. Avant d'utiliser les produits SMC, veuillez lire et comprendre les termes de la garantie, ainsi que les clauses limitatives de responsabilité figurant dans le catalogue pour tous les produits particuliers.

*2) Les ventouses sont exclues de la garantie d'un an.

Une ventouse étant une pièce consommable, elle est donc garantie pendant un an à compter de sa date de livraison.

Ainsi, même pendant sa période de validité, la limitation de garantie ne prend pas en charge l'usure du produit causée par l'utilisation de la ventouse ou un dysfonctionnement provenant d'une détérioration d'un caoutchouc.

⚠️ Consignes de sécurité

Lisez les "Précautions d'utilisation des Produits SMC" (M-E03-3) avant toute utilisation.

SMC Corporation (Europe)

Austria	☎+43 (0)2262622800	www.smc.at	office@smc.at
Belgium	☎+32 (0)33551464	www.smcpn pneumatics.be	info@smcpn pneumatics.be
Bulgaria	☎+359 (0)2807670	www.smc.bg	office@smc.bg
Croatia	☎+385 (0)13707288	www.smc.hr	office@smc.hr
Czech Republic	☎+420 541424611	www.smc.cz	office@smc.cz
Denmark	☎+45 70252900	www.smc.dk.com	smc@smcdk.com
Estonia	☎+372 6510370	www.smcpn pneumatics.ee	smc@smcpn pneumatics.ee
Finland	☎+358 207513513	www.smc.fi	smc fi@smc.fi
France	☎+33 (0)164761000	www.smc-france.fr	promotion@smc-france.fr
Germany	☎+49 (0)61034020	www.smc.de	info@smc.de
Greece	☎+30 210 2717265	www.smcHELLAS.gr	sales@smcHELLAS.gr
Hungary	☎+36 23511390	www.smc.hu	office@smc.hu
Ireland	☎+353 (0)14039000	www.smcpn pneumatics.ie	sales@smcpn pneumatics.ie
Italy	☎+39 0292711	www.smcitalia.it	mailbox@smcitalia.it
Latvia	☎+371 67817700	www.smc.lv	info@smc.lv

Lithuania	☎+370 5 2308118	www.smclt.lt	info@smclt.lt
Netherlands	☎+31 (0)205318888	www.smcpn pneumatics.nl	info@smcpn pneumatics.nl
Norway	☎+47 67129020	www.smc-norge.no	post@smc-norge.no
Poland	☎+48 (0)222119616	www.smc.pl	office@smc.pl
Portugal	☎+351 226166570	www.smc.eu	postpt@smc.smces.es
Romania	☎+40 213205111	www.smcromania.ro	smcromania@smcromania.ro
Russia	☎+7 8127185445	www.smc-pneumatik.ru	info@smc-pneumatik.ru
Slovakia	☎+421 (0)413213212	www.smc.sk	office@smc.sk
Slovenia	☎+386 (0)73885412	www.smc.si	office@smc.si
Spain	☎+34 902184100	www.smc.eu	post@smc.smces.es
Sweden	☎+46 (0)86031200	www.smc.nu	post@smc.nu
Switzerland	☎+41 (0)523963131	www.smc.ch	info@smc.ch
Turkey	☎+90 212 489 0 440	www.smcpnomatik.com.tr	info@smcpnomatik.com.tr
UK	☎+44 (0)845 121 5122	www.smcpn pneumatics.co.uk	sales@smcpn pneumatics.co.uk