

TENDEUR à lanterne estampé

RÉF. 5312 à 5327

Acier galvanisé (sauf réf 5312 = acier noir)
Cages et extrémités estampées

Coefficient de sécurité 1/4
sauf codes avec # coef 1/3

Robur

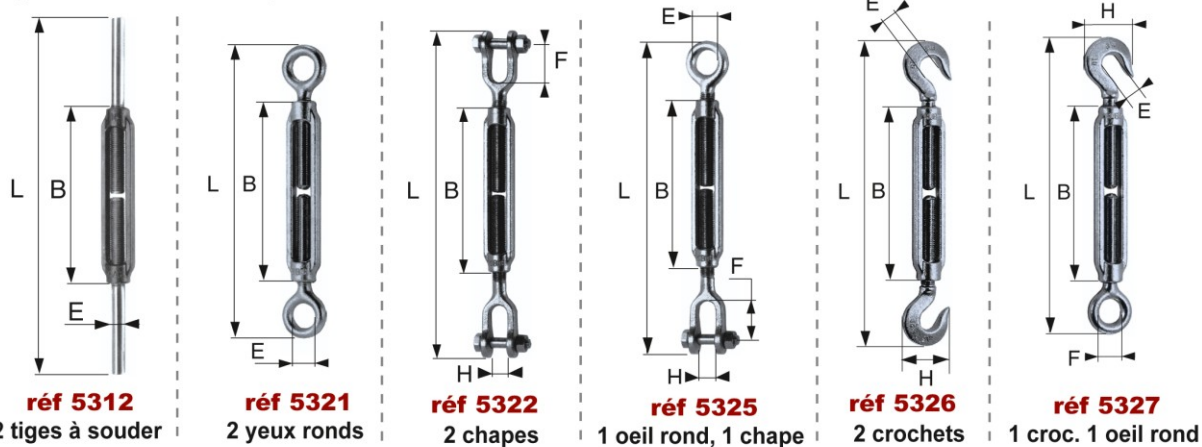

Calibre	M5	M6	M8	M10	M12	M14	M16	M18	M20	M22	M24	M27	M30	M33	M36	M39
B (mm)	80	110	105	125	140	170	190	205	220	240	260	270	280	290	300	300
Réf. 5312	Code 0	A	B	C	D	E	F	G	H	I	J	K	L	M	N	O#
CMU kg *	115	160	300	470	690	940	1290	1660	2130	2630	3060	4000	4860	6040	6500	10600
L (mm)**	160-223	180-243	210-292	250-347	280-386	340-470	380-525	410-564	440-604	480-659	520-712	560-754	560-764	600-797	600-808	700-967
E (mm)	4,3	5,1	7	8,8	10,6	12,5	14,5	16,1	18	20	21,8	24,8	27,5	30,0	32,0	39,0
Poids (kg)	0,05	0,06	0,12	0,21	0,35	0,58	0,84	1,1	1,53	2,28	2,56	4,33	5,8	5,7	6,98	10,3

Réf. 5321	Code 0	AA	A	B	C	D	E	F	G	H	I	J	K	L	M#	N#
CMU kg *	115	160	300	470	690	940	1290	1660	2130	2630	3060	4000	4860	6040	6500	7900
L (mm)**	118-175	130-193	158-240	192-289	226-332	256-386	290-435	358-512	358-522	400-579	436-628	474-668	498-694	516-732	532-740	544-743
E (mm)	8	10	11	14	17	18	23	28	28	34	36	38	40	41	43	45
Poids (kg)	0,05	0,06	0,11	0,19	0,33	0,52	0,79	1,26	1,53	2,22	2,74	4,77	5,25	5,88	7,22	8,85

Calibre	M5	M6	M8	M10	M12	M14	M16	M18	M20	M22	M24	M27	M30	M33	M36	M39
B (mm)	80	110	105	125	140	170	190	205	220	240	260	270	280	290	300	300
Réf. 5322	Code :	AA	A	B	C	D	E	F	G	H	I	J	K	L#	M#	
CMU kg *	-	230	300	470	690	940	1290	1660	2130	2630	3060	4000	4860	4000	4800	-
L (mm)**	-	190-264	192-274	234-331	274-380	342-472	372-517	406-560	406-570	466-645	486-678	510-704	566-762	612-832	664-890	-
F (mm)	-	20	25	30	38	44	44	50	50	56	56	62	70	78	85	-
H (mm)	-	10	10	12	16	20	20	24	24	28	28	32	36	40	45	-
Poids (kg)	-	0,09	0,18	0,31	0,55	0,97	1,14	1,8	2,07	3,14	3,44	5,55	7,31	8,94	12,98	-

Réf. 5325	Code :	A	B	C	D	E	F	G	H	I	J	K	L (Ø35)	M (Ø40)	
CMU kg *	-	300	470	690	940	1290	1660	2130	2630	3060	4000	4500	5300	7500	-
L (mm)**	-	175-257	215-310	250-356	299-429	331-476	382-536	382-546	433-612	461-653	492-686	590-826	687-955	788-1111	-
E (mm)	-	11	14	17	18	23	28	28	34	36	38	CEIL OVALE			-
F (mm)	-	25	30	38	44	44	50	50	56	56	62	76	80	98	-
H (mm)	-	10	12	16	20	20	24	24	28	28	32	35	38	46	-
Poids (kg)	-	0,14	0,25	0,36	0,75	0,97	1,53	1,80	2,67	3,09	4,95	8	12,15	19,1	-

Calibre	M5	M6	M8	M10	M12	M14	M16	M18	M20	M22	M24	M27	M30	M33	M36	M39
B (mm)	80	110	105	125	140	170	190	205	220	240	260	270	280	290	300	300
Réf. 5326	Code 0	AA	A	B	C	D	E	F	G	H	I	J#	K#			
CMU kg *	25	45	95	140	300	420	570	700	900	1100	1300	1870	2240	-	-	-
L (mm)**	124-187	134-197	181-262	211-303	262-368	312-442	354-499	388-542	424-588	466-645	504-696	515-655	514-659	-	-	-
E (mm)	6	8	10	12,5	17,5	21	24	27	30	34	36	29	29	-	-	-
H (mm)	17	22	30	36	56	66	77	85	95	106	114	97	115	-	-	-
Poids (kg)	0,05	0,06	0,12	0,21	0,48	0,78	1,2	1,52	2,15	2,82	4,16	3,87	4,25	-	-	-

Réf. 5327	Code 0	AA	A	B	C	D	E	F	G	H	I	J#	K#	L#	M#	N#
CMU kg *	25	45	95	140	300	420	570	700	900	1100	1300	1870	2240	2850	3530	4150
L (mm)**	121-181	132-195	170-251	204-296	244-350	284-414	322-475	373-517	391-555	433-612	470-662	515-655	514-659	527-672	583-743	600-776
E (mm)	6	8	10	12,5	17,5	21	24	27	30	34	36	29	29	29	30	30
F (mm)	8	10	11	14	17	18	23	28	28	34	36	38	38	39	48	48
H (mm)	17	22	30	36	56	66	77	85	95	106	114	123	115	115	110	-
Poids (kg)	0,05	0,06	0,12	0,2	0,4	0,66	1	1,39	1,84	2,52	3,45	4,99	4,15	5,88	7,53	9,38

* CMU pour tendeurs de traction

** Longueur mini - maxi

Coefficient de sécurité 1/3