

BAZ Pilot

Bouche d'extraction pour système VMC-Gaz

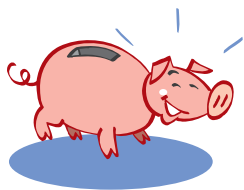
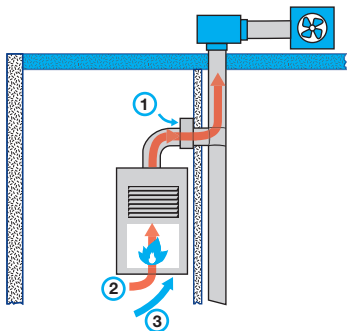

VMC-GAZ haute performance SPECIAL RENOVATION

Systeme BAZ Pilot + chaudière FRISQUET évolution.

Raccordée au réseau VMC et à la chaudière Evolution Basse température B13 VMC-Gaz de Frisquet, la bouche BAZ Pilot permet d'assurer les débits de ventilation et d'évacuation des gaz brûlés.

La chaudière Evolution Basse température B13 VMC-Gaz de FRISQUET envoie un signal, en fonction de son état, pour piloter la bouche BAZ Pilot :

- ① Brûleur éteint : le débit de base de ventilation ne passe pas par la chaudière, un orifice spécifique de la BAZ Pilot est utilisé.
- ② Brûleur allumé : la bouche extrait un débit suffisant à travers la chaudière pour évacuer les gaz brûlés.
- ③ Quelque soit l'état du brûleur, un bouton poussoir permet d'extraire un débit de pointe de ventilation à travers la chaudière.

Jusqu'à 30% d'économie sur le chauffage.

Grâce au débit de base extrait directement du local, la chaudière n'est plus refroidie par l'air extrait du logement.

SUPPRESSION DES PERTES PAR BALAYAGE

≡ ECONOMIE D'ENERGIE

Grâce à l'information délivrée par la chaudière, la bouche passe instantanément en débit de base « by-pass » sans aucune hystérésis de fonctionnement.

RÉDUCTION DES PERTES PAR RENOUVELLEMENT D'AIR

≡ ECONOMIE D'ENERGIE

Grâce au **rendement de 95%** de la chaudière FRISQUET Evolution basse température, la consommation de chauffage est réduite par rapport à une chaudière standard.

CHAUDIÈRE BASSE TEMPÉRATURE PERFORMANTE

≡ ECONOMIE D'ENERGIE

Systeme validé par certificat CE



Encombrement

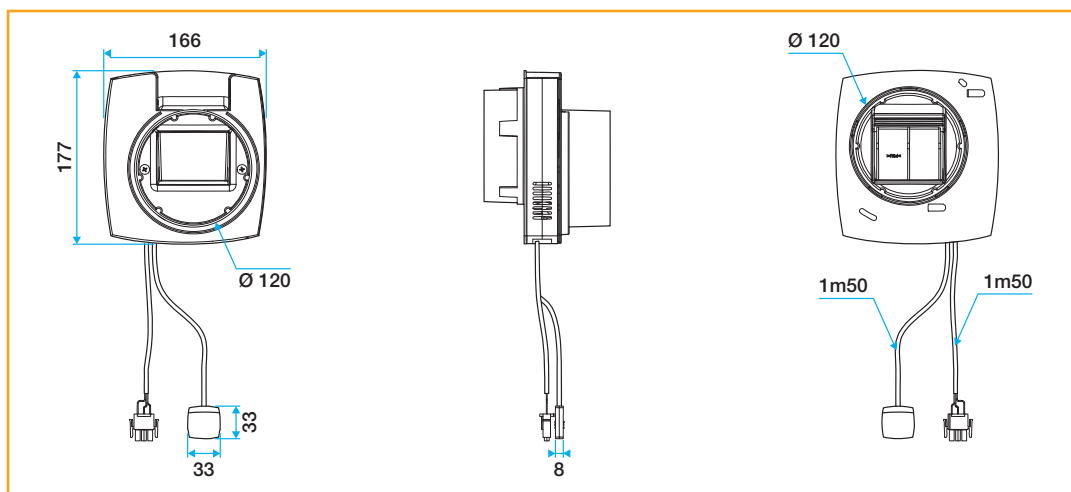

Caracteristiques aérauliques

Plage de fonctionnement : 80-140 Pa

Plage de test : pression 80 Pa

Position	Débit m ³ /h
Ventilation	45,6
Chaudière	96
Débit de pointe	138

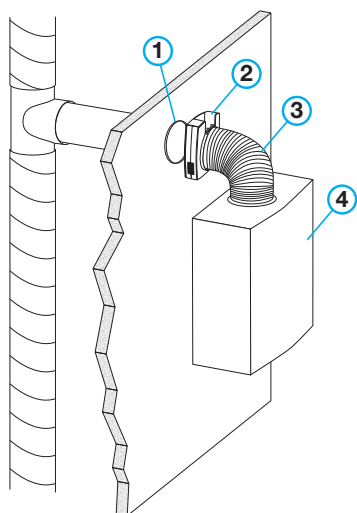
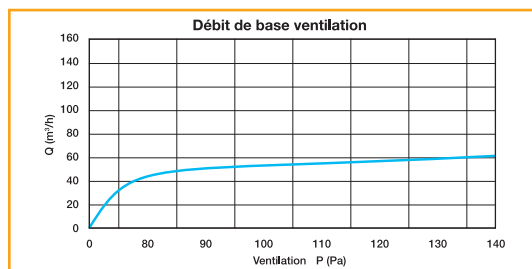

Mise en œuvre

- La bouche BAZ pilot se fixe dans une manchette inox.
- Le raccordement à la chaudière se fait avec de l'Alflex alu spécial gaz.
- Le connecteur est à raccorder sur la chaudière FRISQUET Evolution Basse température B13 VMC-Gaz.

Se référer aux notices livrées avec les produits pour plus de détails.

Détail raccordement chaudière :

1	2	3	4
Manchette inox D116 ou D125	BAZ Pilot D116 ou D125	Kit Alflex Gaz 125/132 11019347	Chaudière FRISQUET Evolution basse température raccordement D125

Gamme

Désignation	Code article
BAZ Pilot 45/135 m ³ /h D125	11018204
BAZ Pilot 45/135 m ³ /h D116	11018214