

Désignation produit : Sèche serviettes LAMES PLATES BLANC CINTRES COLLECTEURS DEPORTES électrique + soufflerie 700w+1000w

Référence produit : LISE22013

Code EAN : 8029482786907

Code C : 49122013

Code T : 2864270

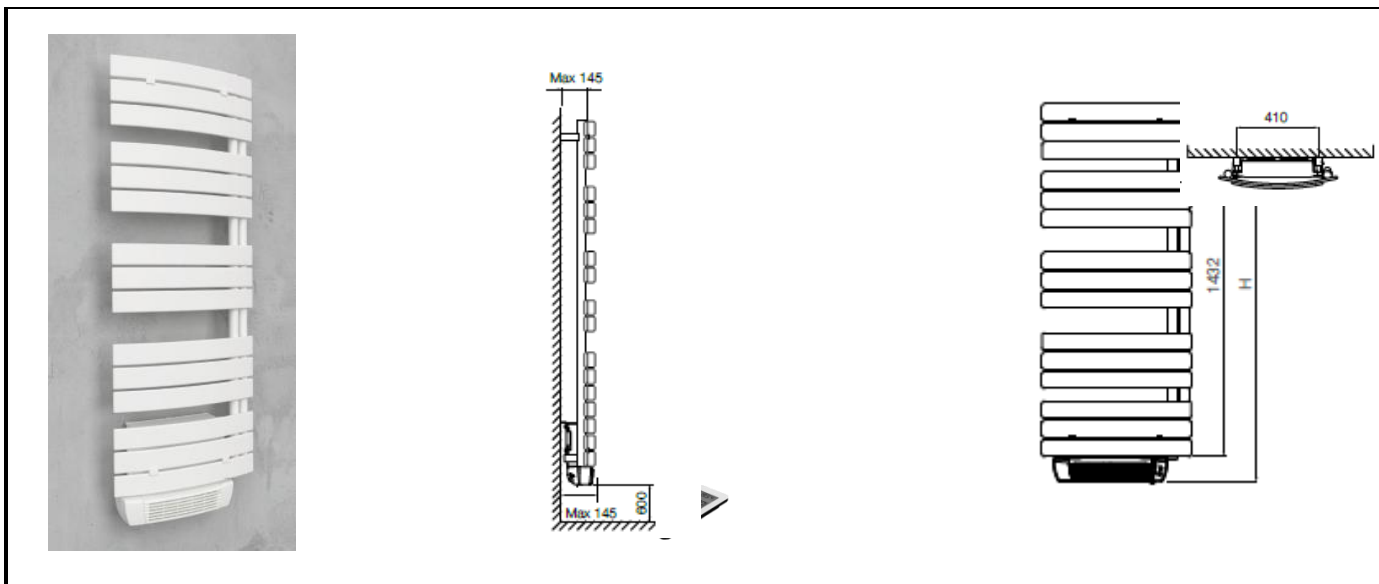

Description produit : SS cintré électrique + soufflerie 700w + 1000w - 1432(H.1528) x 600. Télécommande infrarouge incluse. Kit de fixation inclus.

Commentaires et/ou avantages produit : Modes de fonctionnement : standby, confort, nuit, hors gel, fil pilote 6 ordres, chrono (3 programmes préenregistrés + un libre).
Fonctions : détecteur de fenêtre ouverte ; marche forcée 2h, verrouillage clavier. Classe II, IP24. Soufflerie intégrée 1000w (Marche forcée 15 mn-30 mn – 45 mn- 60 mn).

Lieu de fabrication du produit : Italie

Emballage (nombre de pièces) :	Individuel : 1	Regroupement :	Palettisation : 6
Nature (carton, film palette...) :	CARTON		
Dimension LxH (cm) :	156X68,5X11		
Poids (Kg) :	29,36		

Normes et certifications NF électricité, CE



Garantie : 5 ans sur le corps de chauffe, 2 ans sur le corps de chauffe.

