

HRP-POA 72G

Roulette d'immobilisation avec patin d'immobilisation intégré et platine à visser, roue en polyamide

EAN 4047526117597

ID 757021

Code douanier 83022000

Monture : série HRP

- aluminium injecté, revêtement par poudre, couleur ivoire
- chemin de billes de première qualité dans la couronne du pivot
- platine à visser en acier
- patin d'immobilisation en caoutchouc dur
- réglage en hauteur par clé plate ou par molette de réglage intégrée
- pièces en acier, électro-zinguées, passivées bleu, sans Cr6

Roue : série POA

- polyamide 6 de première qualité, non cassant, dureté 70 Shore D, couleur noir

Autres caractéristiques :

- Capacité de charge déterminée dans les conditions d'essai suivantes :















– vitesse : max. 1 km/h

– température : +15 °C à +30 °C

– dureté, surface de roulement horizontale sans obstacle

– parcours : après chaque parcours max. de 50 m, une pause de refroidissement de 15 minutes est impérative

Données techniques:

Ø roue (D)		72 mm
Largeur de roue		32 mm
Capacité de charge à 1 km/h		750 kg
Type de moyeu		moyeu lisse
Hauteur totale (H)		122 mm
Hauteur totale max. (h)		137 mm
Garde au sol du pied max. (T3)		15 mm
Dimensions de la platine		95 x 95 mm
Entraxe trous de fixation		70 x 70 mm
Ø trou de fixation		11 mm
Distance de réglage (T4)		15 mm
Déport (F)		52 mm
Résistance min. à la température		-25 °C
Résistance max. à la température		80 °C
Dureté du revêtement		70 Shore D
Poids de la pièce		1,8 kg
Non tachant		✓
Non marquant par contact		✓
Antistatique		✗
Conductible d'électricité		✗
Résistant à la corrosion		✗



Dureté du revêtement

 70 Shore D

Résistance au roulage

 excellent

Résistance à l'usure

 bien

Bruits de roulage / Protection du sol

 satisfaisant

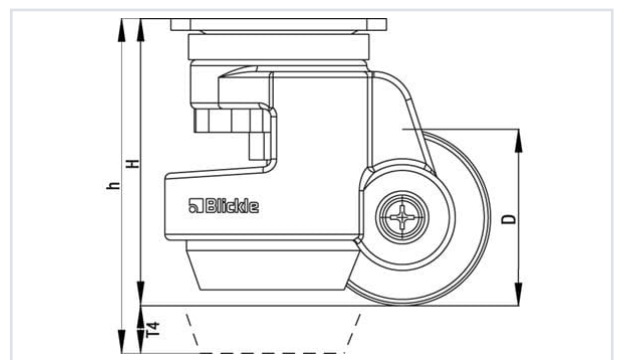

Hautes températures	✘	✘
Bande de roulement résistante à l'hydrolyse		✘
Compatible autoclave		✘
Compatible avec lavage en machine		✘