

LE-VPP 100G-SG-FA

Roulette pivotante en tôle d'acier avec platine à visser, roue avec bandage en caoutchouc plein standard, avec jante en matière synthétique, non tachant, gris, avec pare-fils en acier

EAN 4047526283131

ID 283135

Code douanier 87169090



Monture : série LE

- tôle d'acier, électro-zinguée, passivées bleu, sans Cr6
- double chemin de billes dans la couronne du pivot
- joint d'étanchéité au pivot
- jeu minimal de la couronne du pivot, fonctionnement aisé, longue durée de vie grâce au sertissage dynamique spécial Blickle

Roue : série VPP

- bandage : caoutchouc plein standard, dureté 80 Shore A, couleur gris, non tachant
- jante : polypropylène de première qualité, non cassant, couleur noir

Autres caractéristiques :

- haute résistance aux produits chimiques contre de nombreux agents agressifs, mais pas contre l'huile
- résistance à la température : -20 °C à +60 °C, capacité de charge réduite au-delà de +30 °C

Données techniques:

| | | |
|---|---|-------------|
| ∅ roue (D) | ☉ | 100 mm |
| Largeur de roue | ⊥ | 30 mm |
| Capacité de charge à 4 km/h | ⊞ | 70 kg |
| Capacité de charge (statique) | ⊞ | 175 kg |
| Type de moyeu | ☉ | moyeu lisse |
| Hauteur totale (H) | ⊕ | 125 mm |
| Dimensions de la platine | ⊞ | 100 x 85 mm |
| Entraxe trous de fixation | ⊞ | 80 x 60 mm |
| ∅ trou de fixation | ⊕ | 9 mm |
| Déport (F) | ⊕ | 36 mm |
| Résistance min. à la température | | -20 °C |
| Résistance max. à la température | | 60 °C |
| Dureté du revêtement | | 80 Shore A |
| Poids de la pièce | ⊞ | 0,7 kg |
| Non tachant | | ✓ |
| Non marquant par contact | | ✓ |
| Antistatique | ⊞ | × |
| Conductible d'électricité | ⊞ | × |
| Résistant à la corrosion | | × |
| Hautes températures | ⊞ | × |
| Bande de roulement résistante à l'hydrolyse | | × |
| Compatible autoclave | | × |
| Compatible avec lavage en machine | | × |



Dureté du revêtement

■ ■ ■ □ □ 80 Shore A

Résistance au roulage

■ ■ □ □ □ satisfaisant

Résistance à l'usure

■ □ □ □ □ passable

Bruits de roulage / Protection du sol

■ ■ ■ ■ □ très bien

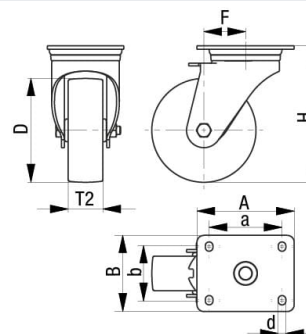
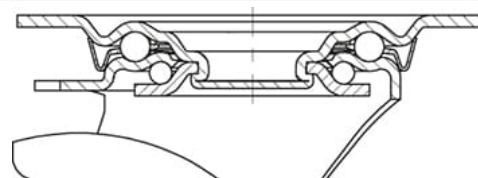

Références du produit



Blocage standard associé LE-VPP 100G-FI-SG-FA



Roulette fixe correspondante B-VPP 100G-SG-FA



Roue utilisée VPP 100/12G-SG