



Sky Air Advance-series
Climatisation Données
Techniques
RZASG-MV



TABLE DES MATIÈRES

RZASG-MV

1	Fonctions	4
	RZASG-MV	4
2	Spécifications	5
3	Données électriques	15
4	Options	16
5	Table de combinaison	17
	Tableau des combinaisons	17
6	Tableaux de puissances	18
	Tableaux de puissances frigorifiques/calorifiques	18
	Facteur de correction de puissance	20
7	Plans cotés	21
8	Centre de gravité	22
9	Schémas de tuyauterie	23
	Schéma de câblage - Application Twin	24
	Schéma de câblage - Application Triple	25
	Schéma de câblage - Application Double Twin	26
10	Schémas de câblage	27
	Schémas de câblage - Monophasé	27
11	Données sonores	30
	Spectre de puissance sonore - Refroidissement	30
	Spectre de pression sonore - Rafraîchissement	32
	Spectre de pression sonore - Chauffage	34
	Spectre de pression sonore - Mode silencieux	36
12	Installation	41
	Méthode d'installation	41
13	Plage de fonctionnement	43
14	Unités intérieures appropriées	44

1 Fonctions

1 - 1 RZASG-MV

1

- › Efficacité élevée : - Étiquettes énergétiques jusqu'à A++ (rafraîchissement) / A+ (chauffage) - le compresseur offre de bien meilleurs niveaux d'efficacité
- › Les produits qui utilisent du R-32 ont un plus faible impact environnemental (68 % par rapport au réfrigérant R-410A), consomment moins d'énergie grâce à leur efficacité énergétique élevée, et ont une plus faible charge de réfrigérant
- › Très grande compacité et facilité d'installation
- › Remplacement de systèmes existants par la technologie R-32 sans nécessité de changer la tuyauterie
- › La carte électronique refroidie par réfrigérant assure un refroidissement fiable dans la mesure où il n'est pas influencé par la température extérieure.
- › Unités extérieures pour applications de type split, twin, triple et double twin



Inverter



Compresseur swing



Technologie de remplacement



Commutation rafraîchissement/ chauffage automatique



Mode Nuit



Application twin/triple/ double twin

2 Spécifications

2 - 1 Spécifications

Technical Specifications				RZASG100MV	RZASG125MV	RZASG140MV	
Caisson	Couleur	Blanc ivoire					
	Matériau	Plaque en acier galvanisé peinte_					
Dimensions	Unité	Hauteur	mm	990			
		Largeur	mm	940			
		Profondeur	mm	320			
	Unité emballée	Hauteur	mm	1.158			
		Largeur	mm	1.037			
		Profondeur	mm	446			
Poids	Unité	kg	72		79		
	Unité emballée	kg	81		88		
Emballage	Poids	kg	9				
Échangeur de chaleur	Ailette	Type	Ailette WF				
	Ailettes	Traitement	Traitement anticorrosion (PE)				
Ventilateur	Type	Hélice					
	Direction du refoulement	Horizontal					
	Quantité	1					
	Débit d'air	Rafrâchissement	Nom.	m ³ /min	69	71	76
		Chauffage	Nom.	m ³ /min	82		
Partiel	m ³ /min		-	55 (1)			
Moteur de ventilateur	Quantité	1					
Fan motor	Model	Moteur CC sans balai					
Moteur de ventilateur	Sortie	W	200				
	Entraînement	Entraînement direct					
Compresseur	Quantité	1					
Compressor	Type	Compresseur swing hermétique					
Plage de fonctionnement	Rafrâchissement	Temp. ext.	°CBS	-15			
			°CDB	46			
	Chauffage	Temp. ext.	°CBH	-15			
			°CWB	15,5			
Niveau de puissance sonore	Rafrâchissement	dBA	70	71	73		
	Chauffage	dBA	-	71 (1)	73 (1)		
Niveau de pression sonore	Rafrâchissement	Nom.	dBA	53	54		
	Chauffage	Nom.	dBA	57			
Réfrigérant	Type	R-32					
	Charge	kg	2,6		2,9		
	Commande	Détendeur (de type électronique)					
Réfrigérant	PRP	675					
	Circuits	Quantité	1				
Huile réfrigérante	Type	FW68DA					
	Volume chargé	l	0,9		1,35		
Raccords de tuyauterie	Liquide	Quantité	1				
		Type	Raccord à dudgeon				
		DE	mm	9,52			
	Gaz	Quantité	1				
		Type	Raccord à dudgeon				
		DE	mm	15,9			
	Évacuation	Quantité	5				
		Type	Perçage				
		DE	mm	26			
	Longueur de tuyauterie	Min.	UE - UI	m	5		
			Max.	UE - UI	50		
		Système	Équivalente	m	70		
			Préchargé d'usine jusqu'à	m	30		
			Charge de réfrigérant supplémentaire	kg/m	Voir le manuel d'installation		
	Dénivelé	UI - UE	Max.	m	30		
UI - UI		Max.	m	0,5			
Isolation thermique	Tuyaux de liquide et tuyaux de gaz						
Defrost method	Inversion de cycle						
Defrost control	Capteur pour température échangeur chaleur ext.						
Commande de puissance	Méthode	Commandé par Inverter					
DESP	Catégorie	Catégorie II					
Dispositifs de sécurité	Élément	01	Pressostat haute pression				
		02	Pressostat basse pression				
		03	Limiteur de surcharge du moteur de ventilateur				
		04	Fusible				
		05	Protection thermique du moteur de compresseur				

Accessoires standard: Installation manual;Quantité: 1;

Accessoires standard: Refrigerant label for F-gas regulation;Quantité: 1;

Accessoires standard: General safety precautions;Quantité: 1;

2 Spécifications

2 - 1 Spécifications

Accessoires standard: LOT10 Energy Label;Quantité: 1;

Accessoires standard: Declaration of conformity;Quantité: 2;

Accessoires standard: Tie-wraps;Quantité: 2;

2

Electrical Specifications			RZASG100MV	RZASG125MV	RZASG140MV
Alimentation électrique	Nom			V1	
	Phase			1~	
	Hz			50	
	V			220-240	
	Plage de tension	V		198	
		V		264	
Courant	Zmax	Liste	Complies to EN61000-3-11		
	kVa		Équipement conforme EN/IEC 61000-3-12 / Voir remarque 2 / Voir remarque 3		
Raccords de câblage	Pour alimentation électrique	Remarque	Voir le manuel d'installation de l'unité extérieure.		
	Pour raccordement à l'unité intérieure	Remarque	Voir le manuel d'installation de l'unité extérieure.		
Entrée alimentation électrique			Voir le manuel d'installation de l'unité extérieure.		
Courant - 50 Hz	A		25		32

(1)Conforme à la norme ENER Lot 21 |

European/international technical standard setting the limits for harmonic currents produced by equipment connected to public low-voltage system with input current larger than 16A and ≤ 75A per phase. |

Ssc: Short-circuit power |

Norme technique internationale/européenne définissant les limites de courants harmoniques générés par les équipements connectés au système basse tension public avec un courant d'entrée ≤ 16 A par phase.

Spécifications techniques				FCAG100B + RZASG100MV	FCAG125B + RZASG125MV	FCAG140B + RZASG140MV
Puissance frigorifique	Nom.	kW	9,5	12,1 (1)	13,4 (1)	
	Nom.	kW	10,8 (2)	13,5 (2)	15,5 (2)	
Rafraîchissement des locaux	Classe d'efficacité énergétique		A++		-	
	Puissance	Pdesign	kW	9,5	12,1	13,4
	SEER			6,55	5,76	6,53
	ηs,c		%	-	227	258
	Consommation d'énergie annuelle		kWh/a	507	1.261	1.232
Chauffage des locaux (climat tempéré)	Classe d'efficacité énergétique		A+		-	
	Puissance	Pdesign	kW	6		7,8
	SCOP/A			4,17	4,05	4,31
	SCOPnet/A			4,17	4,05	4,31
	ηs,h		%	-	159	169
	Consommation d'énergie annuelle		kWh/a	2.016	2.074	2.534
	Puissance calorifique de secours nécessaire sous conditions de conception		kW		0	
Rafraîchissement des locaux	Condition	Pdc	kW	9,5	12,1	13,4
	A (35°C - 27/19)	EERd		3,26	2,44	2,6
		Puissance absorbée	kW	2,92	4,95	5,15
	Condition	Pdc	kW	7	8,92	9,88
	B (30°C - 27/19)	EERd		5,49	4,3	4,93
		Puissance absorbée	kW	1,28	2,07	2
	Condition	Pdc	kW	4,5	5,74	6,35
	C (25°C - 27/19)	EERd		7,77	6,74	7,77
		Puissance absorbée	kW	0,58	0,85	0,82
	Condition	Pdc	kW	3,11	3,18	3,74
	D (20°C - 27/19)	EERd		11,16	10,49	12,01
		Puissance absorbée	kW	0,28	0,3	0,31
Chauffage des locaux (climat tempéré)	TOL	Tol (limite de température de fonctionnement)	°C	-10		
Chauffage d'ambiance (climat tempéré)	TOL	Pdh (puissance calorifique déclarée)	kW	6		7,8
	Condition E (-10°C)	COPd (COP déclaré)		2,52	2,59	2,26
		Puissance absorbée	kW	2,38	2,32	3,44
Chauffage des locaux (climat tempéré)	TBivalent	Tbiv (température bivalente)	°C	-10		
		Pdh (puissance calorifique déclarée)	kW	6		7,8
		COPd (COP déclaré)		2,52	2,59	2,26
		Puissance absorbée	kW	2,38	2,32	3,44
	Condition A (-7°C)	Pdh (puissance calorifique déclarée)	kW	5,31	5,3	6,9
		COPd (COP déclaré)		2,75	2,78	2,6

2 Spécifications

2 - 1 Spécifications

Spécifications techniques				FCAG100B + RZASG100MV	FCAG125B + RZASG125MV	FCAG140B + RZASG140MV
Chauffage des locaux (climat tempéré)	Condition A (-7°C)	Puissance absorbée	kW	1,93	1,91	2,65
	Condition B (2°C)	Pdh (puissance calorifique déclarée)	kW	3,23		4,2
		COPd (COP déclaré)		3,97	3,88	4,32
		Puissance absorbée	kW	0,81	0,83	0,97
	Condition C (7°C)	Pdh (puissance calorifique déclarée)	kW	2,1	2,13	3,4
		COPd (COP déclaré)		5,58	5,2	5,92
		Puissance absorbée	kW	0,38	0,41	0,57
	Condition D (12°C)	Pdh (puissance calorifique déclarée)	kW	2,5	2,55	3,99
COPd (COP déclaré)			6,95	6,66	7,26	
Puissance absorbée		kW	0,36	0,38	0,55	
Consommation électrique dans un autre mode que le mode actif	Mode Rafrâchissement	Rafrâchissement - PCK	kW	0		
	Résistance de carter	Chauffage - PCK	kW	0		
	Mode Arrêt	Rafrâchissement - POFF	kW	0,012		
	Mode Veille	Chauffage - POFF	kW	0,012		
		Rafrâchissement - PSB	kW	0,012		
	Mode Thermostat éteint	Rafrâchissement - PTO	kW	0		
		Chauffage - PTO	kW	0,012		
	Indication si le réchauffeur est équipé d'un réchauffeur supplémentaire (application en paire)				Non	
Réchauffeur supplémentaire (application en paire)	Puissance de Chauffage secours	elbu	kW	0		
Rafrâchissement	Cdc (Dégradation rafraîchissement)			0,25		
Chauffage	Cdh (Dégradation chauffage)			0,25		
Fonction rafraîchissement incluse				Oui		
Fonction chauffage incluse				Oui		
Climat tempéré inclus				Oui		
Saison froide incluse				Non		
Saison chaude incluse				Non		
Logo du label écologique				Non		

(1) Les puissances frigorifiques nom. sont basées sur les valeurs suivantes: température intérieure: 27°C; température extérieure: 35°C; longueur équivalente de tuyauterie de réfrigérant: 5m; dénivelation: 0m.

(2) Nominal heating capacities are based on: indoor temperature: 20°CDB, outdoor temperature: 7°CWB, 6°CWB, equivalent refrigerant piping: 5m, level difference: 0m.

Spécifications techniques				FHA100A + RZASG100MV	FHA125A + RZASG125MV	FHA140A + RZASG140MV
Puissance frigorifique	Nom.	kW	9,5	12,1 (1)	13,4 (1)	
Puissance calorifique	Nom.	kW	10,8 (2)	13,5 (2)	15,5 (2)	
Rafraîchissement des locaux	Classe d'efficacité énergétique		A+	-		
	Puissance	Pdesign	kW	9,5	12,1	13,4
	SEER			5,83	5,88	
	η _{s,c}	%	-	230	232	
	Consommation d'énergie annuelle		kWh/a	570	1.246	1.368
Chauffage des locaux (climat tempéré)	Classe d'efficacité énergétique		A	-		
	Puissance	Pdesign	kW	6	7,8	
	SCOP/A			3,91	3,83	3,81
	SCOPnet/A			3,91	3,83	3,81
	η _{s,h}	%	-	150	149	
	Consommation d'énergie annuelle		kWh/a	2.148	2.193	2.866
	Puissance calorifique de secours nécessaire sous conditions de conception		kW		0	
Rafraîchissement des locaux	Condition A (35°C - 27/19)	Pdc	kW	9,5	12,1	13,4
	Condition B (30°C - 27/19)	EERd		3,2	2,63	2,62
		Puissance absorbée	kW	2,97	4,6	5,12
	Condition C (25°C - 27/19)	Pdc	kW	7	8,92	9,88
		EERd		4,91	4,53	4,64
	Condition D (20°C - 27/19)	Puissance absorbée	kW	1,43	1,97	2,13
		Pdc	kW	4,5	5,74	6,35
	Condition E (-10°C)	EERd		6,98	6,79	6,93
		Puissance absorbée	kW	0,64	0,85	0,92
	Condition F (10°C - 27/19)	Pdc	kW	3,1	3,17	3,86
		EERd		8,87	9,62	9,5
	Puissance absorbée	kW	0,35	0,33	0,41	
Chauffage des locaux (climat tempéré)	TOL	Tol (limite de température de fonctionnement)	°C	-10		
Chauffage d'ambiance (climat tempéré)	TOL	Pdh (puissance calorifique déclarée)	kW	6	7,8	
	Condition E (-10°C)	COPd (COP déclaré)		2,49	1,98	
		Puissance absorbée	kW	2,41	3,95	

2 Spécifications

2 - 1 Spécifications

Spécifications techniques				FUA100A + RZASG100MV	FUA125A + RZASG125MV	
Rafraîchissement des locaux	Condition A (35°C - 27/19)	Pdc	kW	9,5	12,1	
		EERd		3,2	2,35	
		Puissance absorbée	kW	2,97	5,15	
	Condition B (30°C - 27/19)	Pdc	kW	7	8,92	
		EERd		4,81	4,24	
		Puissance absorbée	kW	1,45	2,1	
	Condition C (25°C - 27/19)	Pdc	kW	4,5	5,74	
		EERd		7,04	6,48	
		Puissance absorbée	kW	0,64	0,89	
	Condition D (20°C - 27/19)	Pdc	kW	3,1	3,14	
		EERd		8,98	9,22	
		Puissance absorbée	kW	0,35	0,34	
Chauffage des locaux (climat tempéré)	TOL	Tol (limite de température de fonctionnement)	°C	-10		
Chauffage d'ambiance (climat tempéré)	TOL	Pdh (puissance calorifique déclarée)	kW	6		
	Condition E (-10°C)	COPd (COP déclaré)		2,56	2,52	
		Puissance absorbée	kW	2,35	2,38	
Chauffage des locaux (climat tempéré)	TBivalent	Tbiv (température bivalente)	°C	-10		
		Pdh (puissance calorifique déclarée)	kW	6		
		COPd (COP déclaré)		2,56	2,52	
		Puissance absorbée	kW	2,35	2,38	
	Condition A (-7°C)	Pdh (puissance calorifique déclarée)	kW	5,31	5,3	
		COPd (COP déclaré)		2,79	2,76	
	Chauffage des locaux (climat tempéré)	Condition A (-7°C)	Puissance absorbée	kW	1,9	1,92
		Condition B (2°C)	Pdh (puissance calorifique déclarée)	kW	3,23	
			COPd (COP déclaré)		3,87	3,7
Puissance absorbée			kW	0,83	0,87	
Condition C (7°C)		Pdh (puissance calorifique déclarée)	kW	2,19	2,21	
		COPd (COP déclaré)		5,1	4,81	
		Puissance absorbée	kW	0,43	0,46	
Condition D (12°C)	Pdh (puissance calorifique déclarée)	kW	2,57	2,59		
	COPd (COP déclaré)		6,26	5,89		
	Puissance absorbée	kW	0,41	0,44		
Consommation électrique dans un autre mode que le mode actif	Mode Rafraîchissement	Rafraîchissement	PCK kW	0		
		Résistance de carter	Chauffage PCK kW	0		
	Mode Arrêt	Rafraîchissement	POFF kW	0,012		
		Chauffage	POFF kW	0,012		
	Mode Veille	Chauffage	PSB kW	0,012		
		Rafraîchissement	PSB kW	0,012		
	Mode Thermostat éteint	Rafraîchissement	PTO kW	0		
		Chauffage	PTO kW	0,012		
	Indication si le réchauffeur est équipé d'un réchauffeur supplémentaire (application en paire)				Non	
	Réchauffeur supplémentaire (application en paire)	Puissance de Chauffage secours	elbu kW	0		
Rafraîchissement	Cdc (Dégradation rafraîchissement)		0,25			
Chauffage	Cdh (Dégradation chauffage)		0,25			
Fonction rafraîchissement incluse			Oui			
Fonction chauffage incluse			Oui			
Climat tempéré inclus			Oui			
Saison froide incluse			Non			
Saison chaude incluse			Non			
Logo du label écologique			Non			

(1) Les puissances frigorifiques nom. sont basées sur les valeurs suivantes: #160; température intérieure: #160; 27; #160; °C; CBS, 19; #160; °C; CBH; #160; température extérieure: #160; 35; °C; #160; BS; longueur équivalente de tuyauterie de réfrigérant: #160; 5; #160; m; dénivellation: #160; 0; #160; m. |

(2) Nominal heating capacities are based on: indoor temperature: 20°C; DB, outdoor temperature: 7°C; DB, 6°C; WB, equivalent refrigerant piping: 5m, level difference: 0m.

Spécifications techniques				FBA100A + RZASG100MV	FBA125A + RZASG125MV	FBA140A + RZASG140MV
Puissance frigorifique	Nom.	kW	9,5	12,1 (1)	13,4 (1)	
Puissance calorifique	Nom.	kW	10,8 (2)	13,5 (2)	15,5 (2)	
Rafraîchissement des locaux	Classe d'efficacité énergétique		A+			
	Puissance	Pdesign	kW	9,5	12,1	13,4
	SEER			5,83	5,49	5,82
	η _{s,c}		%	-	217	230
	Consommation d'énergie annuelle		kWh/a	570	1.322	1.382

2 Spécifications

2 - 1 Spécifications

Spécifications techniques				FDA125A + RZASG125MV	
Puissance calorifique	Nom.		kW	13,5 (2)	
Rafraîchissement des locaux	Puissance	Pdesign	kW	12,1	
	SEER			5,03	
	$\eta_{s,c}$		%	198	
	Consommation d'énergie annuelle		kWh/a	1.444	
Chauffage des locaux (climat tempéré)	Puissance	Pdesign	kW	6	
	SCOP/A			3,58	
	SCOPnet/A			3,58	
	$\eta_{s,h}$		%	140	
	Consommation d'énergie annuelle		kWh/a	2.346	
	Puissance calorifique de secours nécessaire sous conditions de conception		kW	0	
Rafraîchissement des locaux	Condition A (35°C - 27/19)	Pdc	kW	12,1	
		EERd		2,56	
		Puissance absorbée	kW	4,73	
	Condition B (30°C - 27/19)	Pdc	kW	8,92	
		EERd		4,03	
		Puissance absorbée	kW	2,21	
	Condition C (25°C - 27/19)	Pdc	kW	5,74	
		EERd		5,89	
		Puissance absorbée	kW	0,97	
	Condition D (20°C - 27/19)	Pdc	kW	3,1	
	EERd		7,31		
	Puissance absorbée	kW	0,42		
Chauffage des locaux (climat tempéré)	TOL	Tol (limite de température de fonctionnement)	°C	-10	
Chauffage d'ambiance (climat tempéré)	TOL	Pdh (puissance calorifique déclarée)	kW	6	
	Condition E (-10°C)	COPd (COP déclaré)		2,54	
		Puissance absorbée	kW	2,36	
Chauffage des locaux (climat tempéré)	TBivalent	Tbiv (température bivalente)	°C	-10	
		Pdh (puissance calorifique déclarée)	kW	6	
		COPd (COP déclaré)		2,54	
		Puissance absorbée	kW	2,36	
	Condition A (-7°C)	Pdh (puissance calorifique déclarée)	kW	5,3	
		COPd (COP déclaré)		2,76	
		Puissance absorbée	kW	1,92	
	Condition B (2°C)	Pdh (puissance calorifique déclarée)	kW	3,23	
	Chauffage des locaux (climat tempéré)	Condition B (2°C)	COPd (COP déclaré)		3,54
Puissance absorbée			kW	0,91	
Condition C (7°C)		Pdh (puissance calorifique déclarée)	kW	2,29	
		COPd (COP déclaré)		4,27	
		Puissance absorbée	kW	0,54	
Condition D (12°C)		Pdh (puissance calorifique déclarée)	kW	2,65	
	COPd (COP déclaré)		5		
Consommation électrique dans un autre mode que le mode actif	Mode Résistance de carter	Rafraîchissement	PCK	kW	
				0	
	Mode Arrêt	Rafraîchissement	POFF	kW	0,015
		Chauffage	POFF	kW	0,015
	Mode Veille	Chauffage	PSB	kW	0,015
		Rafraîchissement	PSB	kW	0,015
	Mode Thermostat éteint	Rafraîchissement	PTO	kW	0
		Chauffage	PTO	kW	0,015
	Indication si le réchauffeur est équipé d'un réchauffeur supplémentaire (application en paire)				Non
	Réchauffeur supplémentaire (application en paire)	Puissance de secours	Chauffage	elbu	kW
				0	
Rafraîchissement	Cdc (Dégradation rafraîchissement)			0,25	
Chauffage	Cdh (Dégradation chauffage)			0,25	
Fonction rafraîchissement incluse				Oui	
Fonction chauffage incluse				Oui	
Climat tempéré inclus				Oui	
Saison froide incluse				Non	
Saison chaude incluse				Non	
Logo du label écologique				Non	

(1) Les puissances frigorifiques nom. sont basées sur les valeurs suivantes: température intérieure: 16°C; 27°C; 16°C; 19°C; 16°C; 19°C; 16°C; 19°C; 16°C; 19°C; température extérieure: 35°C; 16°C; 35°C; 16°C; 35°C; 16°C; longueur équivalente de tuyauterie de réfrigérant: 160m; 5m; 160m; dénivellation: 160m; 0m; 160m.

2 Spécifications

2 - 1 Spécifications

(2) Nominal heating capacities are based on: indoor temperature: 20°CDB, outdoor temperature: 7°CDB, 6°CWB, equivalent refrigerant piping: 5m, level difference: 0m.

Spécifications techniques				FAA100B + RZASG100MV	
Puissance frigorifique	Nom.	kW		9,5	
Puissance calorifique	Nom.	kW		10,8 (1)	
Rafraîchissement des locaux	Classe d'efficacité énergétique			A+	
	Puissance Pdesign	kW		9,5	
	SEER			5,83	
	Consommation d'énergie annuelle	kWh/a		570	
Chauffage des locaux (climat tempéré)	Classe d'efficacité énergétique			A	
	Puissance Pdesign	kW		6	
	SCOP/A			3,85	
	SCOPnet/A			3,85	
	Consommation d'énergie annuelle	kWh/a		2.182	
	Puissance calorifique de secours nécessaire sous conditions de conception	kW		0	
Rafraîchissement des locaux	Condition A (35°C - 27/19)	Pdc	kW	9,5	
		EERd		2,7	
		Puissance absorbée	kW	3,52	
	Condition B (30°C - 27/19)	Pdc	kW	7	
		EERd		4,87	
		Puissance absorbée	kW	1,44	
	Condition C (25°C - 27/19)	Pdc	kW	4,5	
		EERd		6,85	
		Puissance absorbée	kW	0,66	
	Condition D (20°C - 27/19)	Pdc	kW	3	
		EERd		10,23	
		Puissance absorbée	kW	0,29	
Chauffage des locaux (climat tempéré)	TOL	Tol (limite de température de fonctionnement)	°C	-10	
Chauffage d'ambiance (climat tempéré)	TOL	Pdh (puissance calorifique déclarée)	kW	6	
	Condition E (-10°C)	COPd (COP déclaré)		2,31	
		Puissance absorbée	kW	2,6	
Chauffage des locaux (climat tempéré)	TBivalent	Tbiv (température bivalente)	°C	-10	
		Pdh (puissance calorifique déclarée)	kW	6	
		COPd (COP déclaré)		2,31	
		Puissance absorbée	kW	2,6	
	Condition A (-7°C)	Pdh (puissance calorifique déclarée)	kW	5,31	
		COPd (COP déclaré)		2,55	
		Puissance absorbée	kW	2,08	
	Condition B (2°C)	Pdh (puissance calorifique déclarée)	kW	3,23	
	Chauffage des locaux (climat tempéré)	Condition B (2°C)	COPd (COP déclaré)		3,68
			Puissance absorbée	kW	0,88
Condition C (7°C)		Pdh (puissance calorifique déclarée)	kW	2,12	
		COPd (COP déclaré)		5,09	
		Puissance absorbée	kW	0,42	
Condition D (12°C)		Pdh (puissance calorifique déclarée)	kW	2,52	
	COPd (COP déclaré)		6,53		
	Puissance absorbée	kW	0,39		
Consommation électrique dans un autre mode que le mode actif	Mode Rafraîchissement	Rafraîchissement - PCK	kW	0	
	Résistance de carter	Chauffage - PCK	kW	0	
	Mode Arrêt	Rafraîchissement - POFF	kW	0,012	
		Chauffage - POFF	kW	0,012	
	Mode Veille	Chauffage - PSB	kW	0,012	
		Rafraîchissement - PSB	kW	0,012	
	Mode Thermostat éteint	Rafraîchissement - PTO	kW	0	
		Chauffage - PTO	kW	0,012	
	Indication si le réchauffeur est équipé d'un réchauffeur supplémentaire (application en paire)				Non
	Réchauffeur supplémentaire (application en paire)	Puissance de secours	Chauffage elbu	kW	0
Rafraîchissement	Cdc (Dégradation rafraîchissement)			0,25	
Chauffage	Cdh (Dégradation chauffage)			0,25	
Fonction rafraîchissement incluse				Oui	
Fonction chauffage incluse				Oui	
Climat tempéré inclus				Oui	
Saison froide incluse				Non	
Saison chaude incluse				Non	

2 Spécifications

2 - 1 Spécifications

Spécifications techniques			FAA100B + RZASG100MV			
Logo du label écologique			Non			
(1)Nominal heating capacities are based on: indoor temperature: 20°CDB, outdoor temperature: 7°CDB, 6°CWB, equivalent refrigerant piping: 5m, level difference: 0m. Les puissances frigorifiques nom. sont basées sur les valeurs suivantes: température intérieure: 20°C; 27°C; 16°C; 19°C; 16°C; 19°C; 16°C; 19°C; température extérieure: 35°C; 16°C; 19°C; 16°C; 19°C; longueur équivalente de tuyauterie de réfrigérant: 160m; 5m; 160m, dénivellation: 160m; 0m; 160m.						
Spécifications techniques			FVA100A + RZASG100MV	FVA125A + RZASG125MV	FVA140A + RZASG140MV	
Puissance frigorifique	Nom.	kW	9,5	12,1 (1)	13,4 (1)	
Puissance calorifique	Nom.	kW	10,8 (2)	13,5 (2)	15,5 (2)	
Rafraîchissement des locaux	Classe d'efficacité énergétique		A+	-	-	
	Puissance Pdesign	kW	9,5	12,1	13,4	
	SEER		5,72	5,52	5,63	
	ηs,c	%	-	218	222	
	Consommation d'énergie annuelle	kWh/a	581	1.314	1.429	
Chauffage des locaux (climat tempéré)	Classe d'efficacité énergétique		A	-	-	
	Puissance Pdesign	kW		6	7,8	
	SCOP/A		3,83	3,64	3,81	
	SCOPnet/A		3,83	3,64	3,81	
	ηs,h	%	-	143	149	
	Consommation d'énergie annuelle	kWh/a	2.193	2.308	2.866	
	Puissance calorifique de secours nécessaire sous conditions de conception	kW		0		
Rafraîchissement des locaux	Condition A (35°C - 27/19)	Pdc EERd	kW	9,5 3,2	12,1 2,47	13,4 2,48
		Puissance absorbée	kW	2,97	4,9	5,41
	Condition B (30°C - 27/19)	Pdc EERd	kW	7 5,01	8,92 4,31	9,88 4,56
		Puissance absorbée	kW	1,4	2,07	2,17
	Condition C (25°C - 27/19)	Pdc EERd	kW	4,5 6,78	5,74 6,26	6,35 6,58
		Puissance absorbée	kW	0,66	0,92	0,97
	Condition D (20°C - 27/19)	Pdc EERd	kW	3 8,25	3,07 9,54	3,76 8,88
		Puissance absorbée	kW	0,36	0,32	0,42
	Chauffage des locaux (climat tempéré)	TOL	Tol (limite de température de fonctionnement)	°C	-10	
	Chauffage d'ambiance (climat tempéré)	TOL	Pdh (puissance calorifique déclarée)	kW	6	7,8
		Condition E (-10°C)	COPd (COP déclaré)		2,46	1,99
			Puissance absorbée	kW	2,44	2,53
Chauffage des locaux (climat tempéré)	TBivalent	Tbiv (température bivalente)	°C	-10		
		Pdh (puissance calorifique déclarée)	kW	6	7,8	
		COPd (COP déclaré)		2,46	1,99	
		Puissance absorbée	kW	2,44	2,53	3,93
	Condition A (-7°C)	Pdh (puissance calorifique déclarée)	kW	5,31	5,3	6,9
Chauffage des locaux (climat tempéré)	Condition A (-7°C)	COPd (COP déclaré)		2,7	2,38	
		Puissance absorbée	kW	1,97	2,04	2,9
	Condition B (2°C)	Pdh (puissance calorifique déclarée)	kW		3,23	4,2
		COPd (COP déclaré)		3,72	3,51	3,9
		Puissance absorbée	kW	0,87	0,92	1,08
	Condition C (7°C)	Pdh (puissance calorifique déclarée)	kW	2,2	2,19	3,47
		COPd (COP déclaré)		4,81	4,57	4,99
		Puissance absorbée	kW	0,46	0,48	0,7
	Condition D (12°C)	Pdh (puissance calorifique déclarée)	kW	2,58	2,57	4,07
		COPd (COP déclaré)		5,82	5,6	6,1
		Puissance absorbée	kW	0,44	0,46	0,67
	Consommation électrique dans un autre mode que le mode actif	Mode Rafraîchissement	PCK	kW	0	
Résistance de carter		Chauffage	PCK	0		
Mode Arrêt		Rafraîchissement	POFF	0,012		
		Chauffage	POFF	0,012		
Mode Veille		Chauffage	PSB	0,012		
		Rafraîchissement	PSB	0,012		
Mode Thermostat éteint		Rafraîchissement	PTO	0		
		Chauffage	PTO	0,012		
Indication si le réchauffeur est équipé d'un réchauffeur supplémentaire (application en paire)			Non			
Réchauffeur supplémentaire (application en paire)		Puissance de Chauffage	elbu	kW	0	
Rafraîchissement	Cdc (Dégradation rafraîchissement)			0,25		

2 Spécifications

2 - 1 Spécifications

2

Spécifications techniques		FVA100A + RZASG100MV	FVA125A + RZASG125MV	FVA140A + RZASG140MV
Chauffage	Cdh (Dégradation chauffage)		0,25	
Fonction rafraîchissement incluse			Oui	
Fonction chauffage incluse			Oui	
Climat tempéré inclus			Oui	
Saison froide incluse			Non	
Saison chaude incluse			Non	
Logo du label écologique			Non	

(1) Les puissances frigorifiques nom. sont basées sur les valeurs suivantes: température intérieure: 27°C; CBS, 19°C; CBH; température extérieure: 35°C; longueur équivalente de tuyauterie de réfrigérant: 5m; dénivellation: 0m.

(2) Nominal heating capacities are based on: indoor temperature: 20°CDB, outdoor temperature: 7°CDB, 6°CWB, equivalent refrigerant piping: 5m, level difference: 0m.

4 Options

4 - 1 Options

4

RZASG-MV_MY

Options disponibles pour modèles -RZAG-

Option		Kit d'options			
		RZAG71M7V1B	RZAG100M7V1B	RZAG125M7V1B	RZAG140M7V1B
Chauffage de plaque de fond		RZAG71M7Y1B	RZAG100M7Y1B	RZAG125M7Y1B	RZAG140M7Y1B
Tuyauterie d'embranchement du réfrigérant		Jumeaux	EKBPH140L7		
		Triple	KHRQ(M)58T		
		Double-jumeaux	KHRQ(M)58H		
Kit d'adaptateur		SB.KRP58M52			

Options disponibles pour modèles -RZAGS-

Option		Kit d'options			
		RZAGS71M7V1B	RZAGS100M7V1B	RZAGS125M7V1B	RZAGS140M7V1B
		RZAGS71M7Y1B	RZAGS100M7Y1B	RZAGS125M7Y1B	RZAGS140M7Y1B
Chauffage de plaque de fond		RZAGS100MUV			
		RZAGS125MUV			
		RZAGS140MUV			
Tuyauterie d'embranchement du réfrigérant		Jumeaux	RZAGS100MUY		
		Triple	RZAGS125MUY		
		Double-jumeaux	RZAGS140MUY		
Kit d'adaptateur		SB.KRP58M52			

3D108867A

5 Table de combinaison

5 - 1 Tableau des combinaisons

AZAS-MV / AZAS-MY / RZASG-MV / RZASG-MY

Combinaisons possibles

P = Paire	71	100	125	140
2 = Jumeaux	35+35	50+50	60+60	71+71
3 = Triple		35+35+35 (*)	50+50+50 (*)	50+50+50 (*)
4 = Double-jumeaux			35+35+35+35 (*)	35+35+35+35

Sky Air		Cassette en hauteur			Cassette fine			cassette 2x2		Gaine (PSE moyenne)				Unité montée par terre encastrée		Suspension au plafond - 4 voies de soufflage		Type unité murale		Gaine (haute PSE)																		
Modèle		FCAHG71GV1B	FCAHG100GV1B	FCAHG125GV1B	FCAHG140GV1B	FCAG35AV1B	FCAG50AV1B	FCAG60AV1B	FCAG71AV1B	FCAG100AV1B	FCAG125AV1B	FCAG140AV1B	FFA35A2V1B	FFA50A2V1B	FFA60A2V1B	FBA35A2V1B	FBA50A2V1B	FBA60A2V1B	FBA71A2V1B	FBA100A2V1B	FBA125A2V1B	FBA140A2V1B	FNA35A2V1B	FNA50A2V1B	FNA60A2V1B	FUA71AV1B	FUA100AV1B	FUA125AV1B	FAA71AU1B	FAA100AU1B	FDA125A5V1B							
RZAG71M7V1B	RZAG71M7Y1B	P				2							2										2															
RZAG100M7V1B	RZAG100M7Y1B	P				3	2						3	2		3	2						3	2														
RZAG125M7V1B	RZAG125M7Y1B		P			4	3	2					4	3	2	4	3	2					4	3	2													
RZAG140M7V1B	RZAG140M7Y1B	P				4	3	2					4	3	2	4	3	2					4	3	2													
RZASG71M2V1B						2							2			2							2															
RZASG100M7V1B	RZASG100M7Y1B					3	2						3	2		3	2						3	2														
RZASG125M7V1B	RZASG125M7Y1B					4	3	2					4	3	2	4	3	2					4	3	2													
RZASG140M7V1B	RZASG140M7Y1B					4	3	2					4	3	2	4	3	2					4	3	2													
RZASG100MUV	RZASG100MUY					3	2						3	2		3	2						3	2														
RZASG125MUV	RZASG125MUY					4	3	2					4	3	2	4	3	2					4	3	2													
RZASG140MUV	RZASG140MUY					4	3	2					4	3	2	4	3	2					4	3	2													
AZAS71M2V1B																																						
AZAS100M7V1B	AZAS100M7Y1B																																					
AZAS125M7V1B	AZAS125M7Y1B																																					
AZAS140M7V1B	AZAS140M7Y1B																																					
AZAS100MUV	AZAS100MUY																																					
AZAS125MUV	AZAS125MUY																																					
AZAS140MUV	AZAS140MUY																																					

Sky Air		Type console carrossée				Gaine fine			Suspendu au plafond				Gaine (PSE moyenne)					
Modèle		FVA71AMV1B	FVA100AMV1B	FVA125AMV1B	FVA140AMV1B	FDXM35F3V1B	FDXM50F3V1B	FDXM60F3V1B	FHA35AV1B	FHA50AV1B	FHA60AV1B	FHA71AV1B	FHA100AV1B	FHA125AV1B	FHA140AV1B	ADEA71A2V1B	ADEA100A2V1B	ADEA125A2V1B
RZAG71M7V1B	RZAG71M7Y1B	P				2			2			P						
RZAG100M7V1B	RZAG100M7Y1B		P			3	2		3	2			P					
RZAG125M7V1B	RZAG125M7Y1B			P		4	3	2	4	3	2			P				
RZAG140M7V1B	RZAG140M7Y1B	2			P	4	3		4	3		2			P			
RZASG71M2V1B		P				2			2			P						
RZASG100M7V1B	RZASG100M7Y1B		P			3	2		3	2			P					
RZASG125M7V1B	RZASG125M7Y1B			P		4	3	2	4	3	2			P				
RZASG140M7V1B	RZASG140M7Y1B	2			P	4	3		4	3		2			P			
RZASG100MUV	RZASG100MUY		P			3	2		3	2			P					
RZASG125MUV	RZASG125MUY			P		4	3	2	4	3	2			P				
RZASG140MUV	RZASG140MUY	2			P	4	3		4	3		2			P			
AZAS71M2V1B																P		
AZAS100M7V1B	AZAS100M7Y1B																P	
AZAS125M7V1B	AZAS125M7Y1B																	P
AZAS140M7V1B	AZAS140M7Y1B																	P
AZAS100MUV	AZAS100MUY			P									P				P	
AZAS125MUV	AZAS125MUY			P										P				P
AZAS140MUV	AZAS140MUY			P											P			P

REMARQUES

- La capacité maximale est limitée sur la base de la capacité de l'unité extérieure.
- En cas de combinaison de plusieurs unités intérieures, désigner l'unité dont la télécommande est équipée du plus grand nombre de fonctions comme unité maîtresse.
- Pour choisir le bon kit Refnet, une installation en multi-combinaison est requise ; consulter la liste d'options.
Jumeaux : KHRQ(M)58T
Triple : KHRQ(M)58H
Double-jumeaux : KHRQ(M)58T
- ADEA*A2V1B- ne peut être utilisé qu'en combinaison avec -AZAS*.

6 Tableaux de puissances

6 - 1 Tableaux de puissances frigorifiques/calorifiques

RZASG100MV

RZASG100MY

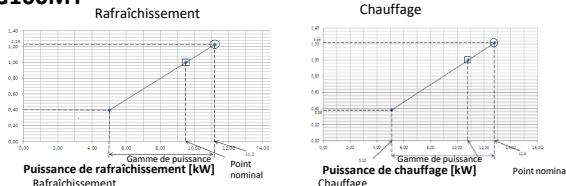

Symboles

- AFR: Débit d'air [m³/min]
 - BF: Facteur de dérivation
 - EWB: Température d'entrée du bulbe humide (°C BH)
 - EDB: Température d'entrée du bulbe sec (°C BS)
 - TC: Puissance calorifique/frigorifique totale maximum [kW]
 - SHC: Puissance de chaleur sensible [kW]
 - CPI: Coefficient de la puissance absorbée
 - Pl: Entrée électrique [kW]
- moteurs de ventilateur du compresseur + unités intérieures et extérieures

		Température extérieure [°C DB]																
		25				30				35				40				
°CWB	°CDB	Rafratchissement		Chauffage		Rafratchissement		Chauffage		Rafratchissement		Chauffage		Rafratchissement		Chauffage		
		TC	CPI	TC	CPI	TC	CPI	TC	CPI	TC	CPI	TC	CPI	TC	CPI	TC	CPI	
16.0	22	11.2	7.61	1.04	10.8	7.44	1.11	10.5	7.29	1.22	10.1	7.00	1.30	9.6	6.8	1.39	9.2	6.5
18.0	25	11.0	7.59	1.04	11.4	7.89	1.12	11.0	7.77	1.23	10.5	7.50	1.31	9.4	6.7	1.40	9.0	6.4
19.0	27	12.0	7.97	1.02	11.6	7.84	1.12	11.2	7.76	1.23	10.8	7.54	1.31	9.6	6.8	1.40	9.2	6.5
19.5	27	12.1	7.99	1.02	11.7	7.87	1.13	11.3	7.78	1.23	10.9	7.56	1.31	9.7	6.9	1.40	9.3	6.6
20.0	27	12.2	8.01	1.02	11.8	7.89	1.13	11.4	7.80	1.23	11.0	7.58	1.31	9.8	7.0	1.40	9.4	6.7
22.0	30	12.8	7.92	1.02	12.4	7.98	1.13	11.9	7.16	1.24	11.5	7.55	1.32	10.0	6.9	1.41	9.5	6.8
24.0	32	13.3	7.82	1.01	12.9	7.77	1.14	12.4	7.06	1.25	12.0	6.91	1.36	10.5	7.0	1.42	10.0	6.9

		Température extérieure [°C DB]															
		-10.0				-5.0				0.0				5.0			
°CDB	°CWB	Rafratchissement		Chauffage		Rafratchissement		Chauffage		Rafratchissement		Chauffage		Rafratchissement		Chauffage	
		TC	CPI	TC	CPI	TC	CPI	TC	CPI	TC	CPI	TC	CPI	TC	CPI	TC	CPI
16	0.59	0.99	0.45	0.99	1.01	1.02	1.04	1.05	1.29	1.12	1.38	1.18	1.18	1.18	1.18	1.18	1.18
18	0.57	0.97	0.44	1.02	1.02	1.02	1.10	1.10	1.29	1.12	1.38	1.18	1.18	1.18	1.18	1.18	1.18
20	0.56	1.01	0.43	1.02	1.02	1.11	1.10	1.14	1.28	1.12	1.38	1.18	1.18	1.18	1.18	1.18	1.18
21	0.56	1.03	0.42	1.00	1.01	1.13	1.10	1.16	1.28	1.12	1.38	1.18	1.18	1.18	1.18	1.18	1.18
22	0.56	1.04	0.42	1.01	1.01	1.14	1.10	1.16	1.28	1.12	1.38	1.18	1.18	1.18	1.18	1.18	1.18
24	0.54	1.09	0.41	1.12	1.00	1.12	1.02	1.12	1.29	1.12	1.38	1.18	1.18	1.18	1.18	1.18	1.18

- Remarques
- Les puissances indiquées sont des puissances nettes qui comprennent une déduction pour la surchauffe du moteur du ventilateur intérieur.
 - = Maximum dans les conditions standard
□ = Puissance nominale et coefficient nominal de la puissance absorbée
- La puissance maximale n'est garantie que dans les conditions standard.
- SHC se base sur les unités intérieures EWB & EDB.
SHC pour les autres températures de bulbe sec = SHC + SHC*
SHC* = SHC correction pour les autres températures de bulbe sec
= 0.02 x AFR (m³/min) x (1-BF) x (DB* - EDB)
 - Les puissances sont basées sur les conditions suivantes:
Air extérieur: 85% RH
Cependant, la condition ambiante extérieure de la puissance nominale pendant l'opération de chauffage est 7°C DB / 6°C WB.
Longueur de conduite du réfrigérant correspondante: 5.0 m
Dénivellement: 0 m
 - CPI est une valeur de pourcentage comparée à la valeur nominale qui est de 1.00.
 - Le taux d'erreur pour cette valeur est inférieur à 5% et dépend du type d'unité intérieure.
 - Les performances de chauffage tiennent compte de la baisse qui se produit pendant le dégivrage.
 - Le débit d'air et le facteur de dérivation sont mentionnés dans le tableau.
 - La puissance absorbée nominale de chaque modèle est mentionnée dans le tableau ci-dessous.

	FCAG100B	FAA100B	FVA100A	FHA100A	FUA100A	FBA100A
AFR (BF)	22.8 (0.17)	26.0 (0.10)	28.0 (0.20)	28.0 (0.09)	31.0 (0.20)	29.0 (0.03)

	FCAG50B X 2	FHA50A9 X 2	FFA50A9 X 2	FDXM50F9 X 2	FBA50A9 X 2	FNA50A9 X 2
AFR (BF)	12.6 x 2 (0.22 x 2)	15.0 x 2 (0.18 x 2)	12.0 x 2 (0.16 x 2)	15.8 x 2 (0.11 x 2)	15.0 x 2 (0.13 x 2)	16.0 x 2 (0.11 x 2)

	FCAG35B X 3	FHA35A9 X 3	FFA35A9 X 3	FDXM35F9 X 3	FBA35A9 X 3	FNA35A9 X 3
AFR (BF)	12.5 x 3 (0.4 x 3)	14.0 x 3 (0.17 x 3)	10.0 x 3 (0.25 x 3)	8.7 x 3 (0.17 x 3)	15.0 x 3 (0.08 x 3)	8.7 x 3 (0.17 x 3)

	FCAG100B	FAA100B	FVA100A	FHA100A	FUA100A	FBA100A
Rafratchissement	2,92	3,52	2,97	2,97	2,97	2,97
Chauffage	2,92	2,85	2,43	2,86	2,85	2,26

	FCAG50B X 2	FHA50A9 X 2	FFA50A9 X 2	FDXM50F9 X 2	FBA50A9 X 2	FNA50A9 X 2
Rafratchissement	2,57	2,97	3,39	2,44	2,86	2,44
Chauffage	2,37	2,23	2,33	2,41	2,19	2,23

	FCAG35B X 3	FHA35A9 X 3	FFA35A9 X 3	FDXM35F9 X 3	FBA35A9 X 3	FNA35A9 X 3
Rafratchissement	2,32	2,16	2,71	2,57	2,65	2,57
Chauffage	2,84	2,77	2,14	2,26	1,99	2,31

3D112145E

RZASG125MV

RZASG125MY

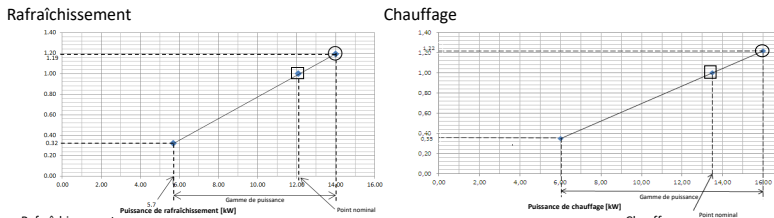

Symboles

- AFR: Débit d'air [m³/min]
 - BF: Facteur de dérivation
 - EWB: Température d'entrée du bulbe humide (°C BH)
 - EDB: Température d'entrée du bulbe sec (°C BS)
 - TC: Puissance calorifique/frigorifique totale maximum [kW]
 - SHC: Puissance de chaleur sensible [kW]
 - CPI: Coefficient de la puissance absorbée
 - Pl: Entrée électrique [kW]
- moteurs de ventilateur du compresseur + unités intérieures et extérieures

		Température extérieure [°C DB]																
		25				30				35				40				
°CWB	°CDB	Rafratchissement		Chauffage		Rafratchissement		Chauffage		Rafratchissement		Chauffage		Rafratchissement		Chauffage		
		TC	CPI	TC	CPI	TC	CPI	TC	CPI	TC	CPI	TC	CPI	TC	CPI	TC	CPI	
16.0	22	14.2	9.54	0.97	13.69	9.30	1.08	13.10	9.22	1.18	12.60	8.78	1.28	12.0	8.3	1.38	11.4	7.9
18.0	25	14.70	9.50	0.97	14.20	9.32	1.08	13.70	9.09	1.19	13.20	8.83	1.30	12.5	8.4	1.39	11.9	8.0
19.0	27	15.00	9.52	0.99	14.50	9.34	1.09	14.00	9.06	1.19	13.50	8.87	1.29	12.8	8.5	1.40	12.2	8.1
19.5	27	15.20	9.55	0.99	14.70	9.26	1.09	14.20	9.08	1.19	13.60	8.91	1.30	13.0	8.6	1.40	12.4	8.2
22.0	30	16.00	9.36	0.99	15.50	9.34	1.09	14.90	8.95	1.20	14.40	8.74	1.31	13.5	8.7	1.41	12.9	8.3
24.0	32	16.70	9.31	1.00	16.10	9.09	1.11	15.50	8.83	1.21	15.00	8.63	1.32	14.0	8.8	1.42	13.4	8.4

		Température extérieure [°C DB]															
		-10.0				-5.0				0.0				5.0			
°CDB	°CWB	Rafratchissement		Chauffage		Rafratchissement		Chauffage		Rafratchissement		Chauffage		Rafratchissement		Chauffage	
		TC	CPI	TC	CPI	TC	CPI	TC	CPI	TC	CPI	TC	CPI	TC	CPI	TC	CPI
16	10.7	0.93	11.8	0.99	12.6	1.02	13.0	1.06	16.0	1.12	17.0	1.18	17.0	1.18	17.0	1.18	
18	10.7	0.97	11.8	1.02	12.5	1.07	12.9	1.10	15.0	1.17	17.0	1.23	17.0	1.23	17.0	1.23	
20	10.7	1.01	11.8	1.07	12.5	1.11	12.9	1.14	16.0	1.22	17.0	1.28	17.0	1.28	17.0	1.28	
21	10.7	1.02	11.8	1.09	12.5	1.13	12.9	1.16	16.0	1.24	17.0	1.31	17.0	1.31	17.0	1.31	
22	10.7	1.04	11.8	1.10	12.5	1.14	12.9	1.18	16.0	1.27	17.0	1.32	17.0	1.32	17.0	1.32	
24	10.7	1.09	11.8	1.15	12.5	1.19	12.9	1.23	16.0	1.31	17.0	1.39	17.0	1.39	17.0	1.39	

- Remarques
- Les puissances indiquées sont des puissances nettes qui comprennent une déduction pour la surchauffe du moteur du ventilateur intérieur.
 - = Maximum dans les conditions standard
□ = Puissance nominale et coefficient nominal de la puissance absorbée
- La puissance maximale n'est garantie que dans les conditions standard.
- SHC se base sur les unités intérieures EWB & EDB.
SHC pour les autres températures de bulbe sec = SHC + SHC*
SHC* = SHC correction pour les autres températures de bulbe sec
= 0.02 x AFR (m³/min) x (1-BF) x (DB* - EDB)
 - Les puissances sont basées sur les conditions suivantes:
Air extérieur: 85% RH
Cependant, la condition ambiante extérieure de la puissance nominale pendant l'opération de chauffage est 7°C DB / 6°C WB.
Longueur de conduite du réfrigérant correspondante: 5.0 m
Dénivellement: 0 m
 - CPI est une valeur de pourcentage comparée à la valeur nominale qui est de 1.00.
 - Le taux d'erreur pour cette valeur est inférieur à 5% et dépend du type d'unité intérieure.
 - Les performances de chauffage tiennent compte de la baisse qui se produit pendant le dégivrage.
 - Le débit d'air et le facteur de dérivation sont mentionnés dans le tableau.
 - La puissance absorbée nominale de chaque modèle est mentionnée dans le tableau ci-dessous.

	FCAG125B	FAA125B	FVA125A	FHA125A	FUA125A	FBA125A
AFR (BF)	26.0 (0.21)	39.0 (0.16)	48.0 (0.16)	31.0 (0.14)	32.5 (0.19)	34.0 (0.09)

	FCAG125B	FAA125A	FVA125A	FHA125A	FUA125A	FBA125A
Rafratchissement	4.35	4.73	4.80	4.80	5.15	4.83
Chauffage	3.15	3.21	3.04	3.09	3.28	3.07

	FCAG50 X 2	FHA50 X 2	FFA50A2	FDXM50F9 X 2	FBA50 X 2	FNA50 X 2
AFR (BF)	13.6 x 2 (0.2 x 2)	15.5 x 2 (0.20 x 2)	14.5 x 2 (0.13 x 2)	16.0 x 2 (0.12 x 2)	18.0 x 2 (0.18 x 2)	16.0 x 2 (0.12 x 2)

	FCAG50 X 2	FHA50 X 2	FFA50A2	FDXM50F9 X 2	FBA50 X 2	FNA50 X 2
Rafratchissement	4.86	4.89	4.51	5.09	5.24	5.09
Chauffage	3.88	4.09	4.24	4.40	3.91	4.40

	FCAG35 X 3	FHA35 X 3	FFA35A3	FDXM35F9 X 3	FBA35 X 3	FNA35 X 3
AFR (BF)	12.6 x 3 (0.18 x 3)	15.0 x 3 (0.16 x 3)	12.0 x 3 (0.11 x 3)	15.0 x 3 (0.13 x 3)	16.0 x 3 (0.11 x 3)	16.0 x 3 (0.11 x 3)

	FCAG35 X 3	FHA35 X 3	FFA35A3	FDXM35F9 X 3	FBA35 X 3	FNA35 X 3
Rafratchissement	4.55	4.82	5.34	4.58	5.07	4.97
Chauffage	3.40	3.26	4.24	3.78	3.68	3.78

	FCAG125 X 4	FHA125 X 4	FFA125A4	FDXM125F9 X 4	FBA125 X 4	FNA125 X 4
AFR (BF)	12.5 x 4 (0.4 x 4)	14.0 x 4 (0.17 x 4)	10.0 x 4 (0.17 x 4)	8.7 x 4 (0.17 x 4)	15.0 x 4 (0.08 x 4)	8.7 x 4 (0.17 x 4)

	FCAG125 X 4	FHA125 X 4	FFA125A4	FDXM125F9 X 4	FBA125 X 4	FNA125 X 4
Rafratchissement	3.33	3.24	3.91	3.69	3.92	4.07
Chauffage	2.73	2.74	2.59	2.59	2.90	3.09

6 Tableaux de puissances

6 - 1 Tableaux de puissances frigorifiques/calorifiques

RZASG140MV RZASG140MY

Rafraîchissement

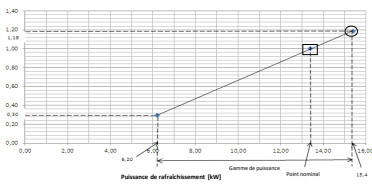

Chauffage

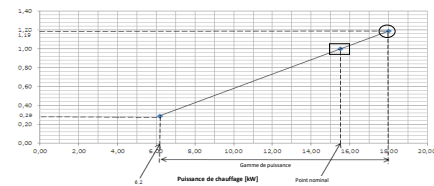

Rafraîchissement

Intérieur		Température extérieure [°C DB]											
		25			30			35			40		
[°C WB]	[°C DB]	TC	SHC	CPI	TC	SHC	CPI	TC	SHC	CPI	TC	SHC	CPI
16,0	22	15,5	10,47	0,98	14,9	10,25	1,08	14,4	10,03	1,18	13,9	9,89	1,28
18,0	25	16,2	10,55	0,98	15,6	10,21	1,09	15,1	10,01	1,19	14,5	9,71	1,30
19,0	27	16,6	10,43	0,99	16,0	10,18	1,09	15,4	9,98	1,19	14,8	9,75	1,30
19,5	27	16,7	10,49	0,99	16,1	10,16	1,10	15,6	10,00	1,19	15,0	9,66	1,30
22,0	30	17,6	10,37	0,99	17,0	10,16	1,10	16,4	9,83	1,21	15,8	9,60	1,31
24,0	32	18,4	10,20	1,00	17,7	10,00	1,11	17,0	9,67	1,22	16,4	9,47	1,32

Chauffage

Intérieur		Température extérieure [°C DB]											
		-15		-10		-5		0		5		10	
[°C DB]	[°C WB]	TC	CPI	TC	CPI	TC	CPI	TC	CPI	TC	CPI	TC	CPI
16	11,6	0,91	12,7	0,97	13,6	1,00	13,9	1,03	14,0	1,09	14,4	1,14	1,16
18	11,6	0,95	12,7	1,00	13,6	1,04	13,9	1,07	14,0	1,14	14,4	1,21	1,25
20	11,6	0,99	12,7	1,05	13,5	1,09	13,9	1,11	14,0	1,19	14,4	1,25	1,28
21	11,5	1,00	12,7	1,06	13,5	1,11	13,9	1,13	14,0	1,21	14,4	1,28	1,30
22	11,5	1,02	12,7	1,08	13,5	1,12	13,9	1,16	14,0	1,24	14,4	1,30	1,32
24	11,5	1,07	12,6	1,12	13,5	1,17	13,9	1,20	14,0	1,29	14,4	1,35	1,38

Remarques

- Les puissances indiquées sont des puissances nettes qui comprennent une déduction pour la surchauffe du moteur du ventilateur intérieur.
- = Maximum dans les conditions standard
- = Puissance nominale et coefficient nominal de la puissance absorbée
La puissance maximale n'est garantie que dans les conditions standard.
- SHC se base sur les unités intérieures EWB & EDB.
SHC pour les autres températures de bulbe sec = SHC + SHC*
SHC* = SHC correction pour les autres températures de bulbe sec
= 0,02 x AFR (m³/min) x (1-BF) x (DB* - EDB)
- Les puissances sont basées sur les conditions suivantes:
Air extérieur: 85% RH
Cependant, la condition ambiante extérieure de la puissance nominale pendant l'opération de chauffage est 7°C DB / 6°C WB.
Longueur de conduite du réfrigérant correspondante: 5,0 m
Dénivellation: 0 m
- CPI est une valeur de pourcentage comparée à la valeur nominale qui est de 1,00.
- Le taux d'erreur pour cette valeur est inférieur à 5% et dépend du type d'unité intérieure.
- Les performances de chauffage tiennent compte de la baisse qui se produit pendant le dégivrage.
- Le débit d'air et le facteur de dérivation sont mentionnés dans le tableau.
- La puissance absorbée nominale de chaque modèle est mentionnée dans le tableau ci-dessous.

Paire	FCAG140B	FVA140A	FHA140A	FBA140A
AFR	26,0	30,0	34,0	34,0
(BF)	(0,23)	(0,18)	(0,17)	(0,06)

Paire	FCAG140B	FVA140A	FHA140A	FBA140A
Rafraîchissement	5,15	5,41	5,12	5,04
Chauffage	3,98	4,42	4,07	3,89

Jumeau	FCAG71B X 2	FAA71B X 2	FHA71A X 2	FUA71A X 2	FBA71A X 2	FVA71A X 2
AFR	15,3 x 2	18,0 x 2	20,5 x 2	23,0 x 2	18,0 x 2	18,0 x 2
(BF)	(0,14 x 2)	(0,16 x 2)	(0,13 x 2)	(0,14 x 2)	(0,13 x 2)	(0,16 x 2)

Jumeau	FCAG71B X 2	FAA71B X 2	FHA71A X 2	FUA71A X 2	FBA71A X 2	FVA71A X 2
Rafraîchissement	4,42	4,63	4,18	4,13	4,88	4,72
Chauffage	3,87	4,46	4,15	3,99	4,45	4,77

Triple	FCAG50B x 3	FHA50A x 3	FFA50A x 3	FDXM50F3 X 3	FBA50A x 3	FNA50A x 3
AFR	12,6 x 3	15,0 x 3	12,0 x 3	15,8 x 3	15,0 x 3	16,0 x 3
(BF)	(0,22 x 3)	(0,18 x 3)	(0,16 x 3)	(0,11 x 3)	(0,13 x 3)	(0,11 x 3)

Triple	FCAG50B x 3	FHA50A x 3	FFA50A x 3	FDXM50F3 X 3	FBA50A x 3	FNA50A x 3
Rafraîchissement	4,19	4,21	5,16	4,00	4,69	4,00
Chauffage	3,66	3,91	4,64	4,44	4,29	4,44

Double	FCAG35B x 4	FHA35A x 4	FFA35A x 4	FDXM35F3 X 4	FBA35A x 4	FNA35A x 4
AFR	12,5 x 4	14,0 x 4	10,0 x 4	8,7 x 4	15,0 x 4	8,7 x 4
(BF)	(0,4 x 4)	(0,20 x 4)	(0,25 x 4)	(0,17 x 4)	(0,08 x 4)	(0,17 x 4)

Double	FCAG35B x 4	FHA35A x 4	FFA35A x 4	FDXM35F3 X 4	FBA35A x 4	FNA35A x 4
Rafraîchissement	3,25	3,93	4,17	4,64	4,39	4,64
Chauffage	3,97	4,33	4,15	4,42	4,19	4,42

Symboles

- AFR: Débit d'air (m³/min)
- BF: Facteur de dérivation
- EWB: Température d'entrée du bulbe humide (°C BH)
- EDB: Température d'entrée du bulbe sec (°C BS)
- TC: Puissance calorifique/frigorifique totale maximum [kW]
- SHC: Puissance de chaleur sensible [kW]
- CPI: Coefficient de la puissance absorbée
- PI: Entrée électrique [kW]
- moteurs de ventilateur du compresseur + unités intérieures et extérieures

4D148951

6 Tableaux de puissances

6 - 2 Facteur de correction de puissance

6

RZASG-MV
RZASG-MY

Puissance en fonction de la longueur de tuyauterie sur site

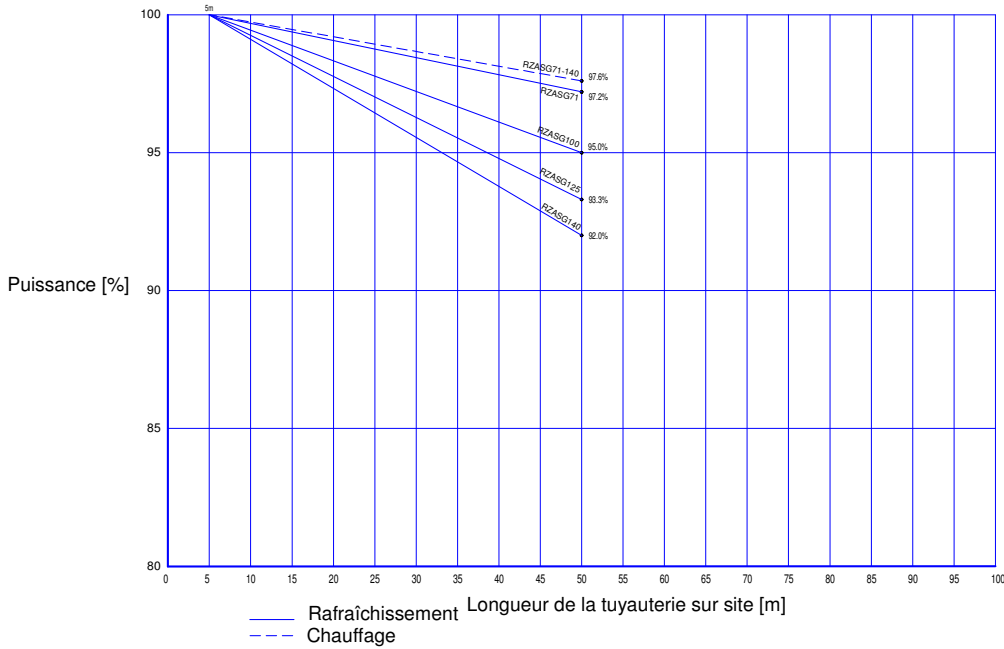

3D112163A

7 Plans cotés

7 - 1 Plans cotés

AZAS-MV
AZAS-MY
RZASG-MV
RZASG-MY

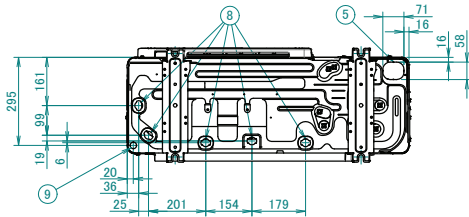
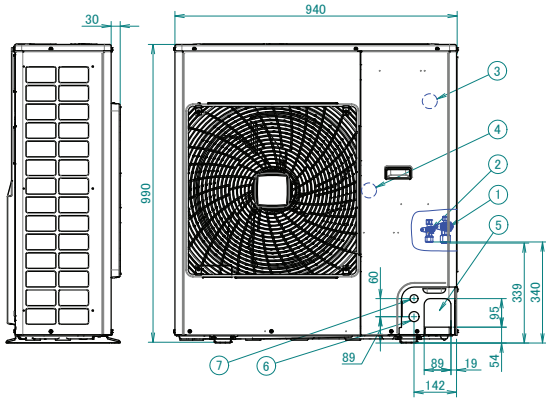
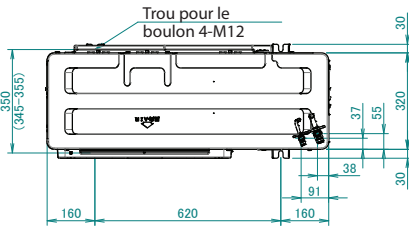

N°	Nom des pièces	Remarques
1	Raccord de tube de gaz	ø15,9 conique
2	Raccord de tube de liquide	ø9,5 conique
3	Orifice d'entretien	Dans l'unité
4	Borne de terre	M4 (dans le boîtier de commande)
5	Admission des tuyaux de réfrigérant	
6	Entrée du câblage d'alimentation	trou à défoncer ø 34
7	Câblage entre l'admission de l'unité	trou à défoncer ø 27
8	Orifice de connexion de manchon d'évacuation	flexible de ø 25 pour raccorde-ment
9	Orifice de vidange	trou à défoncer ø 22

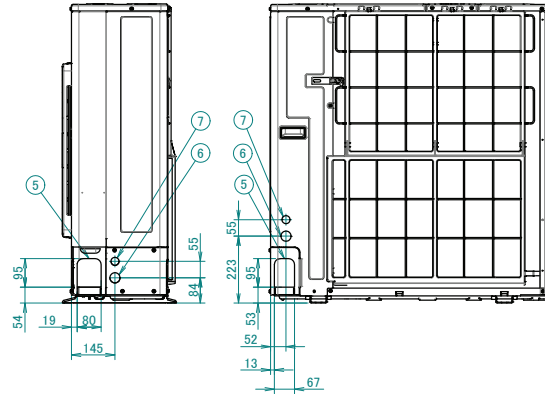

Modèles concernés	Modèles concernés
	RZAC 85 -100-12 5 CV1/C Y1/C2V1/C2Y1, RZAV 71 -85 CV1 /CY1/C2V1/C2Y1, RZA71C2 Y1, RZA 85-100-125C2V1 /C2Y1, RZAS71 -85C2V1, RXC71 -85C2V1, RZAC36- 48DVL, RZAC100 DV12/RZ AC140DY 12

3D121881D

8 Centre de gravité

8 - 1 Centre de gravité

8

AZAS-MV

AZAS-MY

RZASG-MV

RZASG-MY

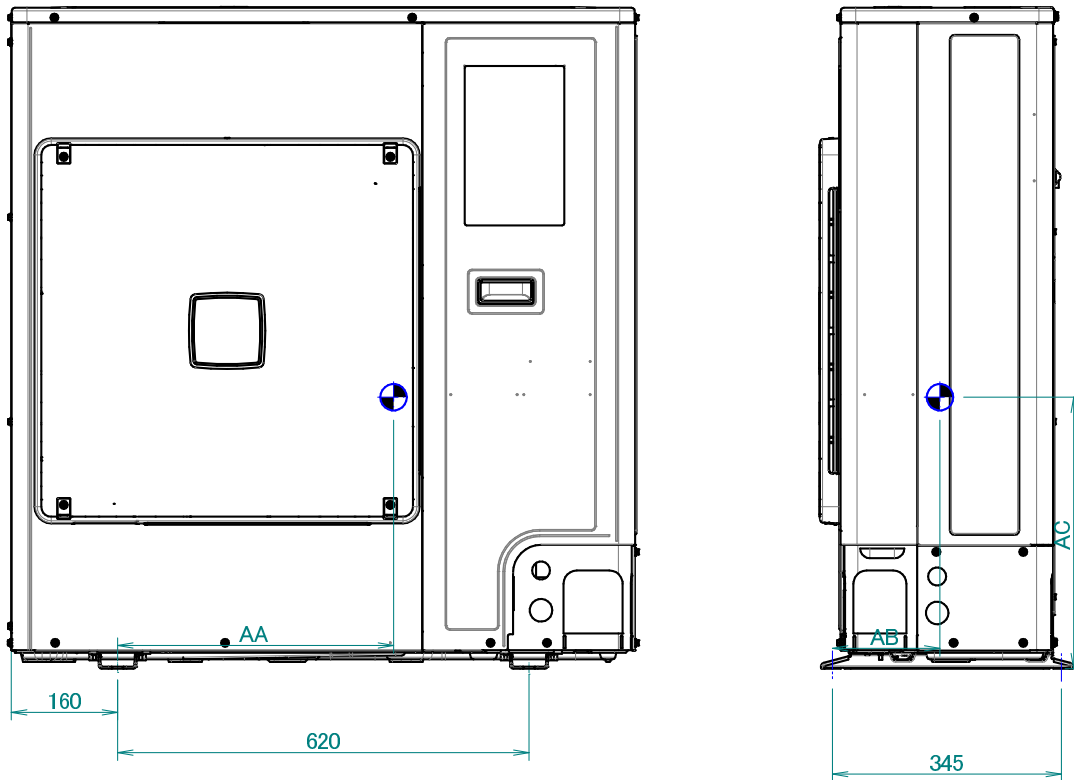

MODEL	AA	AB	AC
RZAG71M7V*	414	163	407
RZAG71M7Y*	432	137	407
RZASG100-125M7V*/AZAS100-125M7V*	425	181	422
RZASG100-125M7Y*/AZAS100-125M7Y*	414	156	417
RZASG140M7V*/AZAS140M7V*	414	161	423
RZASG140M7Y*/AZAS140M7Y*	416	151	418
RZASG100-125MUV/Y / AZAS100-125MUV/Y	425	175	430
RZASG140MUV/Y / AZAS140MUV/Y	425	161	423

4D110025A

9 Schémas de tuyauterie

9 - 2 Schéma de câblage - Application Twin

9

RZASG-MV
RZASG-MY

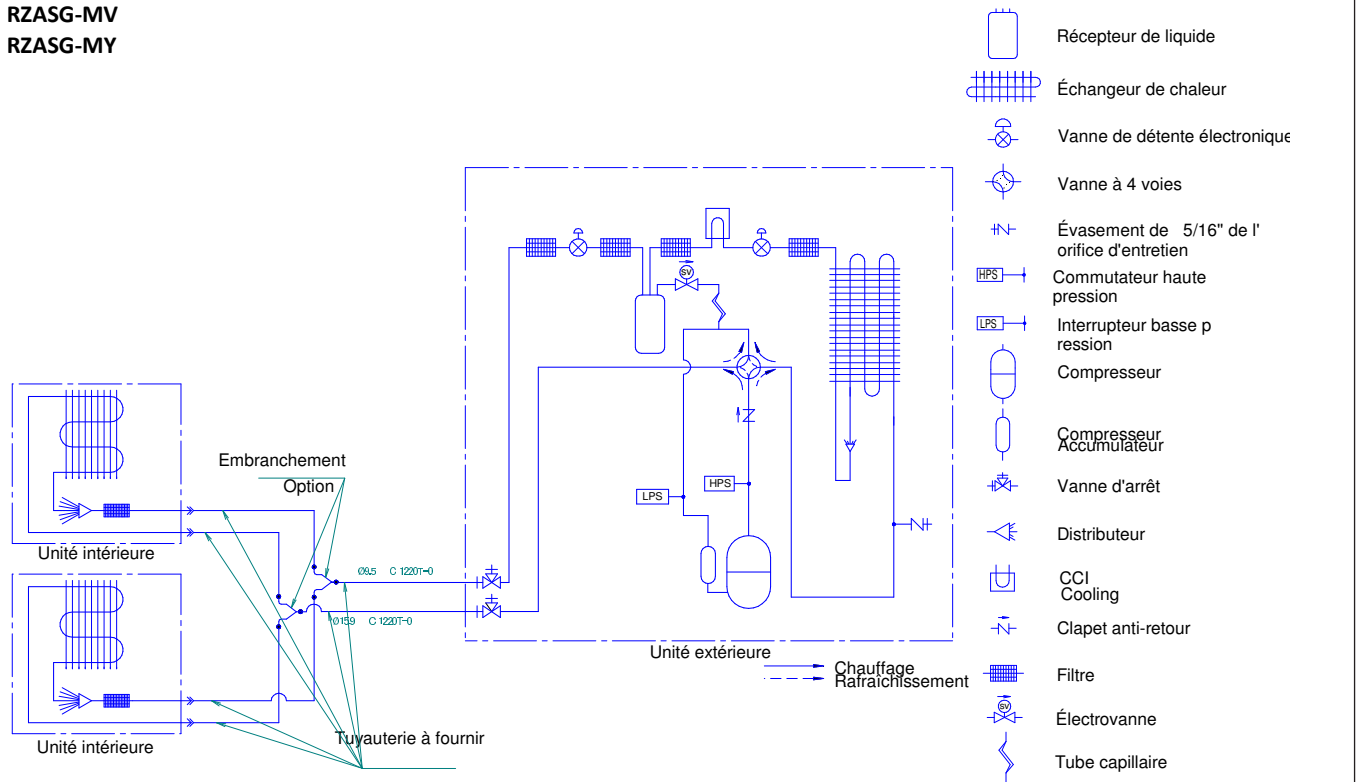

Remarques

1. Les tuyaux situés entre l'embranchement et l'unité intérieure doivent disposer de la même taille que les connexions intérieures.

3D148944

9 Schémas de tuyauterie

9 - 3 Schéma de câblage - Application Triple

RZASG-MV
RZASG-MY

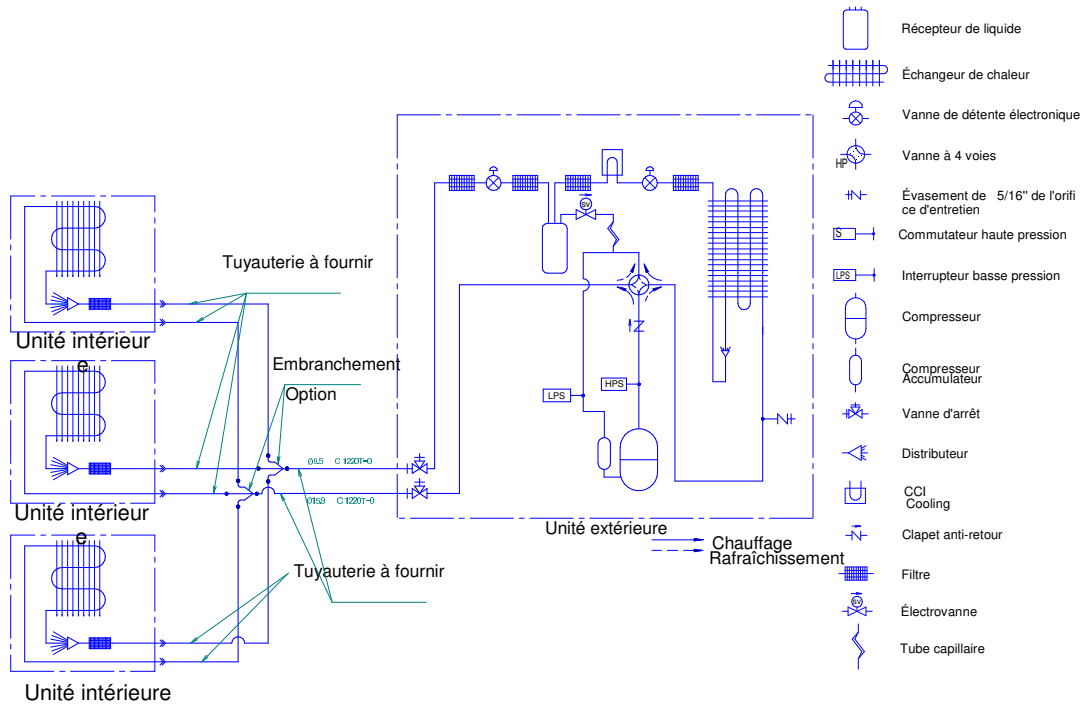

Unité intérieure

Remarques

1 Les tuyaux situés entre l'embranchement et l'unité intérieure doivent disposer de la même taille que les connexions intérieures.

3D148945

9 Schémas de tuyauterie

9 - 4 Schéma de câblage - Application Double Twin

9

RZASG125-140MV
RZASG125-140MY

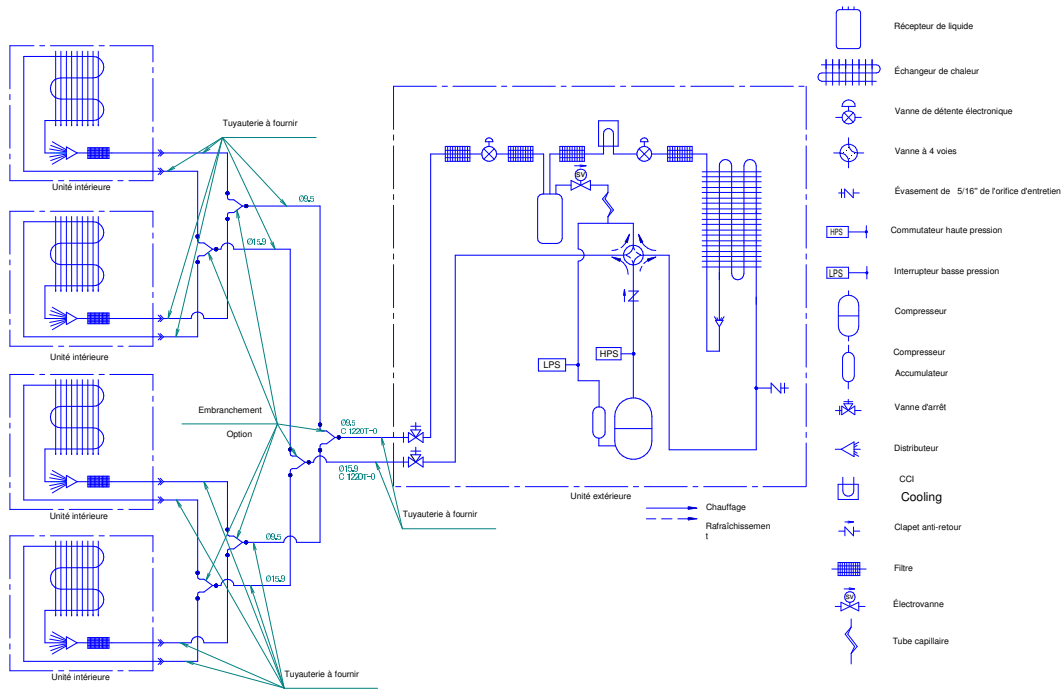

Remarques

1. Les tuyaux situés entre l'embranchement et l'unité intérieure doivent disposer de la même taille que les connexions intérieures.

3D148946

10 Schémas de câblage

10 - 1 Schémas de câblage - Monophasé

AZAS100MV
RZASG100MV

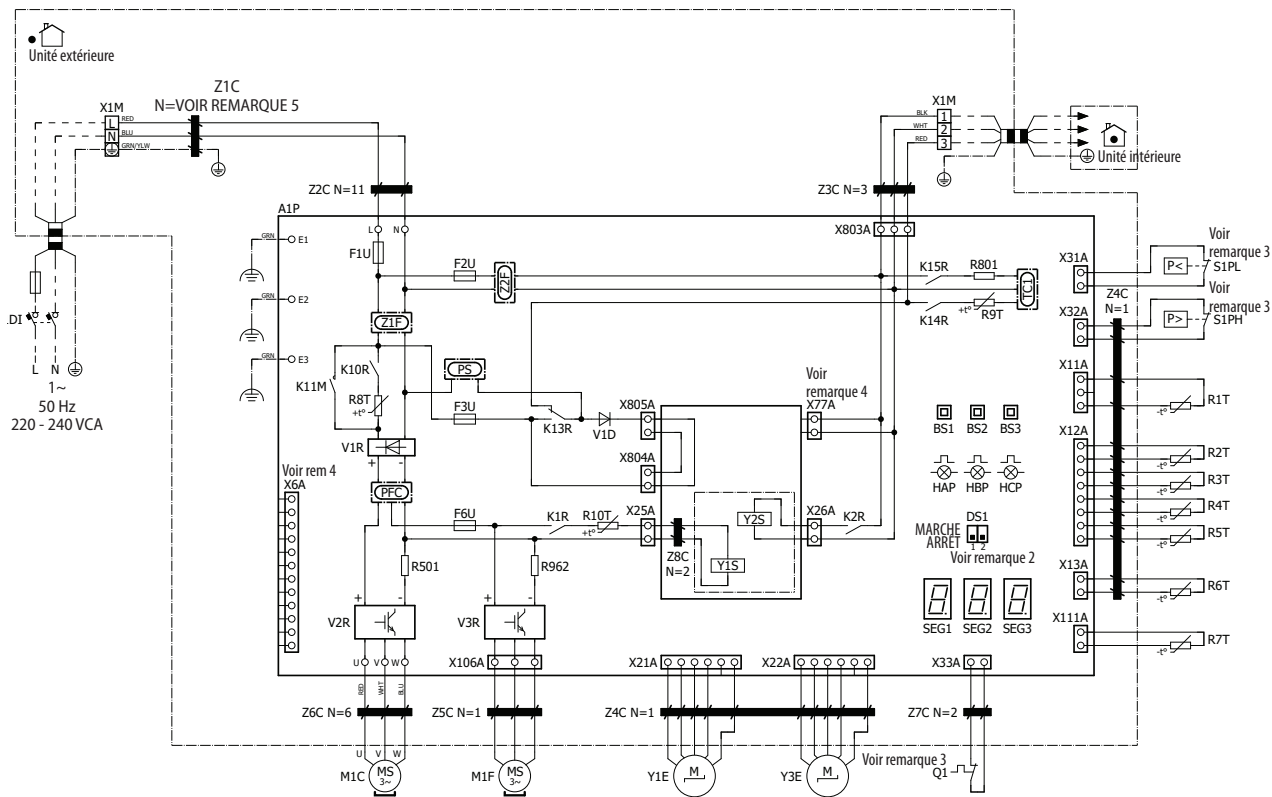

REMARQUES à parcourir avant de démarrer l'unité

- X1M : Borne principale
- : Connexion
- : Câblage de mise à la terre
- - - : À fournir sur site
- ⊕ : Masse
- ⊕ : Mise à la terre sans parasites
- |— : Câble sur site
- ⎓ : Boîtier d'interrupteur
- ⎓ : PCB

REMARQUES

1. Couleurs : BLK: noir ; RED: rouge ; BLU: bleu ; WHT: blanc ; GRN: vert ; YLW: jaune
2. Se reporter à l'autocollant « wiring diagram » (à l'arrière du panneau avant) pour apprendre à utiliser les contacteurs BS1~BS3 et DS1.
3. Pour le fonctionnement, éviter de court-circuiter les dispositifs de protection Q1, S1PH et S1PL.
4. Se reporter au manuel des options et de service pour apprendre à effectuer le câblage sur X6A et X77A.
5. Enroulements L-N : 3, terre : 1

POSITION DE LA BORNE DU COMPRESSEUR

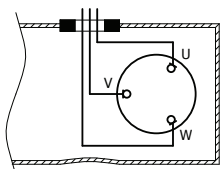

EMPLACEMENT DANS LA BOÎTE DE DISTRIBUTION

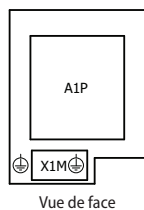

LÉGENDE

Référence	Description
A1P	carte du circuit imprimé (principale)
BS* (A1P)	commutateur à bouton-poussoir sur carte CI
DS1 (A1P)	interrupteur coulissant sur carte CI
E* (A1P)	borne (terre sans parasites)
F1U (A1P)	fusible T 31,5 A 250 V
F2U (A1P)	fusible T 6,3 A, 250 V
F3U (A1P)	fusible T 6,3 A, 250 V

Référence	Description
F6U (A1P)	fusible T 5 A, 250 V
H*P (A1P)	diode électroluminescente (le moniteur d'entretien est vert)
K1R (A1P)	relais magnétique (Y1S)
K2R (A1P)	relais magnétique (Y2S)
K10R, K13R~K15R (A1P)	relais magnétique
K11M (A1P)	contacteur magnétique
L* (A1P)	borne (sous tension)
M1C	moteur du compresseur
M1F	moteur du ventilateur
N* (A1P)	borne (neutre)
PFC (A1P)	correction du facteur de puissance
PS (A1P)	Alimentation à découpage
Q1	protection contre les surcharges
Q1DI	# disjoncteur différentiel
R1T	thermistor (air)
R2T	thermistor (évacuation)
R3T	thermistor (aspiration)
R4T	thermistor (échangeur de chaleur)
R5T	thermistor (échangeur de chaleur central)
R6T	thermistor (liquide)
R7T	thermistor (ailette)
R8T~R10T (A1P)	thermistor à coefficient de température positif (PTC)
R501~R962 (A1P)	résistance
S1PH	interrupteur haute pression (4,15 MPa)
S1PL	interrupteur basse pression (-0,03 MPa)
SEG* (A1P)	affichage à 7 segments
TC1 (A1P)	circuit de l'émetteur-récepteur de signal
U, V, W (A1P)	borne (compresseur)
V1D (A1P)	diode
V*R (A1P)	module de diodes / module d'alimentation IGBT
X*A	connecteur
X1M	bornier
Y1E, Y3E	détendeur électronique
Y1S	électrovanne (vanne à 4 voies)
Y2S	électrovanne (récepteur gaz)
Z*C	filtre antiparasites (tore magnétique)
Z*F (A1P)	filtre antiparasites

#: à fournir sur site

4D146951D

10 Schémas de câblage

10 - 1 Schémas de câblage - Monophasé

10

AZAS125MV
RZASG125MV

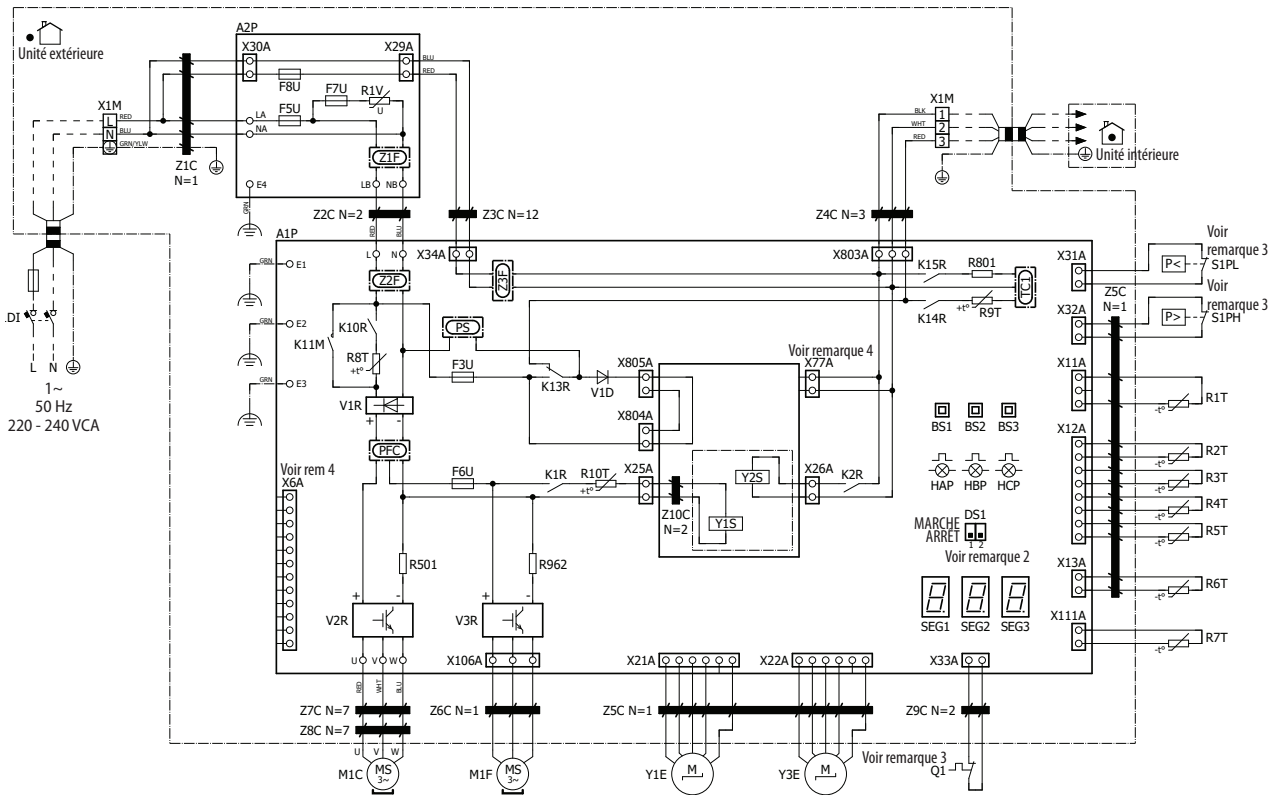

REMARQUES à parcourir avant de démarrer l'unité

- X1M : Borne principale
- : Connexion
- : Câblage de mise à la terre
- - - : À fournir sur site
- ⊕ : Masse
- ⊕ : Mise à la terre sans parasites
- ▬ : Câble sur site
- ▭ : Boîtier de distribution
- ▭ : PCB

- REMARQUES**
1. Couleurs : BLK: noir ; RED: rouge ; BLU: bleu ; WHT: blanc ; GRN: vert ; YLW: jaune
 2. Se reporter à l'autocollant « wiring diagram » (à l'arrière du panneau avant) pour apprendre à utiliser les contacteurs BS1~BS3 et DS1.
 3. Pour le fonctionnement, éviter de court-circuiter les dispositifs de protection Q1, S1PH et S1PL.
 4. Se reporter au manuel des options et de service pour apprendre à effectuer le câblage sur X6A et X77A.

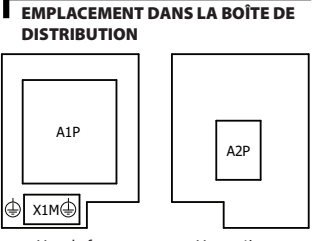
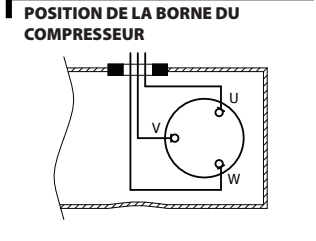

LÉGENDE

Référence	Description
A1P	carte du circuit imprimé (principale)
A2P	carte du circuit imprimé (filtre antiparasites)
BS* (A1P)	commutateur à bouton-poussoir sur carte CI
DS1 (A1P)	interrupteur coulissant sur carte CI
E* (A*P)	borne (terre sans parasites)
F3U (A1P)	fusible T 6,3 A, 250 V
F5U (A2P)	fusible T 56 A, 250 V
F6U (A1P)	fusible T 5 A, 250 V

Référence	Description
F7U (A1P)	fusible T 6,3 A, 250 V
F8U (A2P)	fusible T 6,3 A, 250 V
H*P (A1P)	diode électroluminescente (le moniteur d'entretien est vert)
K1R (A1P)	relais magnétique (Y15)
K2R (A1P)	relais magnétique (Y25)
K10R, K13R~K15R (A1P)	relais magnétique
K11M (A1P)	contacteur magnétique
L* (A*P)	borne (sous tension)
M1C	moteur du compresseur
M1F	moteur du ventilateur
N* (A*P)	borne (neutre)
PS (A1P)	correction du facteur de puissance
PS (A1P)	alimentation à découpage
Q1	protection contre les surcharges
Q1DI	# disjoncteur différentiel
R1T	thermistor (air)
R2T	thermistor (évacuation)
R3T	thermistor (aspiration)
R4T	thermistor (échangeur de chaleur)
R5T	thermistor (échangeur de chaleur central)
R6T	thermistor (liquide)
R7T	thermistor (aillette)
R8T~R10T (A1P)	thermistor à coefficient de température positif (PTC)
R501~R962 (A1P)	résistance
R1V (A2P)	varistance
S1PH	interrupteur haute pression (4,15 MPa)
S1PL	interrupteur basse pression (-0,03 MPa)
SEG* (A1P)	Affichage à 7 segments
TC1 (A1P)	circuit de l'émetteur-récepteur de signal
U, V, W (A1P)	borne (compresseur)
V1D (A1P)	diode
V*R (A1P)	module de diodes / module d'alimentation IGBT
X*A	connecteur
X1M	bornier
Y1E, Y3E	Vanne de détente électronique
Y1S	électrovanne (vanne à 4 voies)
Y2S	électrovanne (récepteur gaz)
Z*C	filtre antiparasites (tore magnétique)
Z*F (A*P)	filtre antiparasites

#: à fournir sur site

4D146950D

11 Données sonores

11 - 1 Spectre de puissance sonore - Refroidissement

11

AZAS100MV
AZAS100MY
RZASG100MV
RZASG100MY

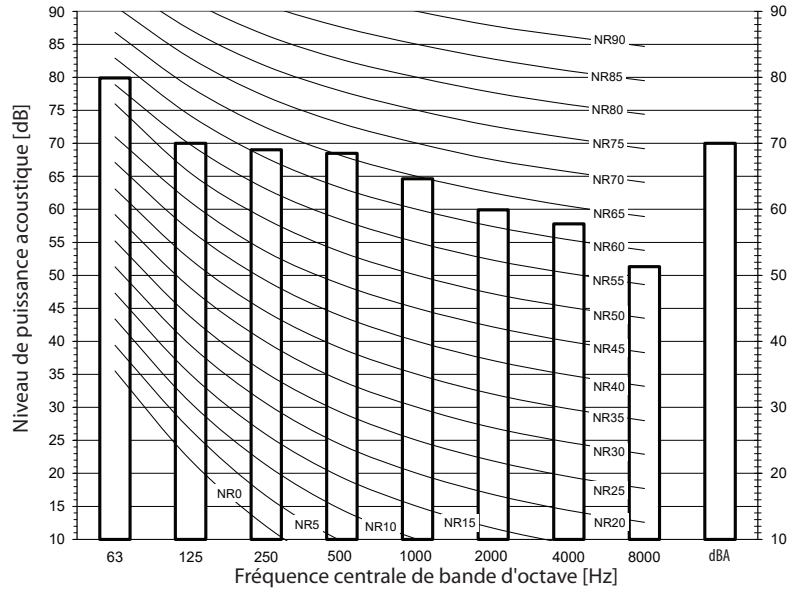

REMARQUES

- dBA = Niveau de puissance sonore pondérée A (échelle A selon la norme IEC).
- Intensité acoustique de référence 0 dB = $\cdot 10E-6 \mu W/m^2$.
- Mesures selon la norme ISO 3744

4D148922

AZAS125MV
AZAS125MY
RZASG125MV
RZASG125MY

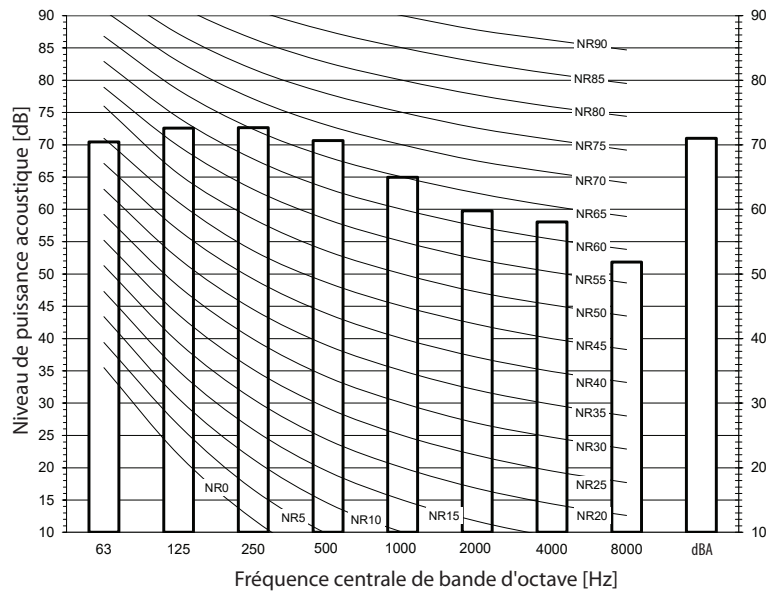

REMARQUES

- dBA = Niveau de puissance sonore pondérée A (échelle A selon la norme IEC).
- Intensité acoustique de référence 0 dB = $\cdot 10E-6 \mu W/m^2$.
- Mesures selon la norme ISO 3744

4D148923

11 Données sonores

11 - 1 Spectre de puissance sonore - Refroidissement

AZAS140MV
 AZAS140MY
 RZASG140MV
 RZASG140MY

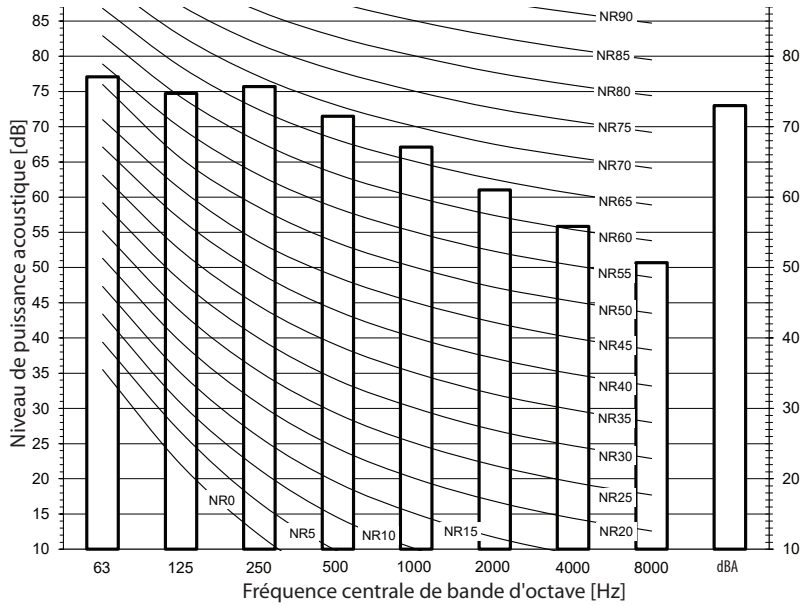

REMARQUES

- dBA = Niveau de puissance sonore pondérée A (échelle A selon la norme IEC).
- Intensité acoustique de référence 0 dB = $10^{-6} \mu\text{W}/\text{m}^2$.
- Mesures selon la norme ISO 3744

4D148924

11 Données sonores

11 - 2 Spectre de pression sonore - Rafraîchissement

**AZAS100MV
AZAS100MY
RZASG100MV
RZASG100MY**

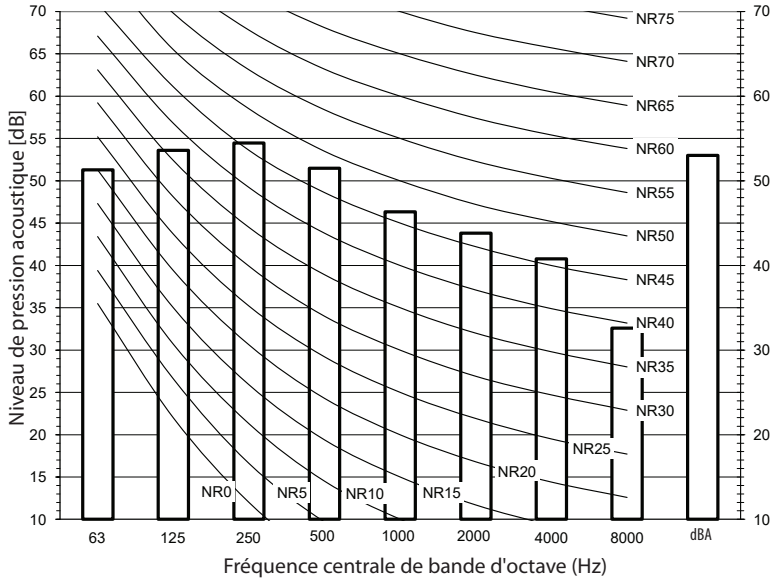

REMARQUES

- Données valables en conditions de terrain ouvert.
- Données valables en conditions de fonctionnement nominal.
- dBA = Niveau de pression sonore pondérée A (échelle A selon la norme IEC).
- Pression acoustique de référence 0 dB = 20 µPa

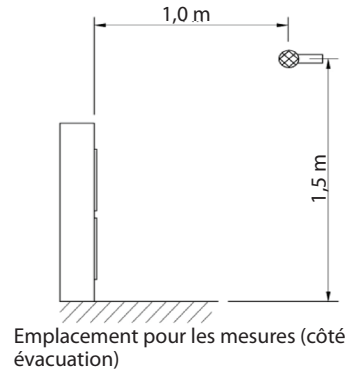

4D148937

**AZAS125MV
AZAS125MY
RZASG125MV
RZASG125MY**

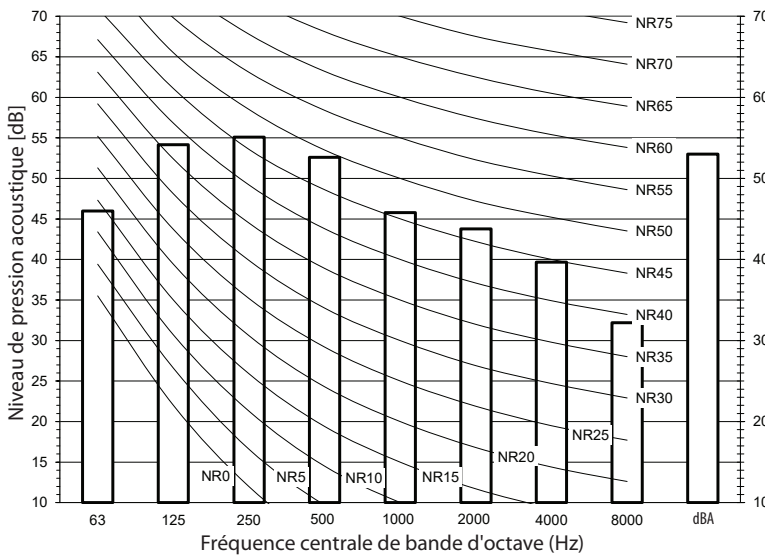

REMARQUES

- Données valables en conditions de terrain ouvert.
- Données valables en conditions de fonctionnement nominal.
- dBA = Niveau de pression sonore pondérée A (échelle A selon la norme IEC).
- Pression acoustique de référence 0 dB = 20 µPa

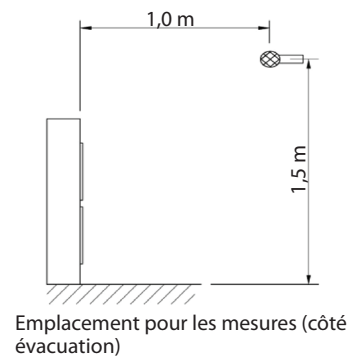

4D148938

11 Données sonores

11 - 2 Spectre de pression sonore - Rafraîchissement

AZAS140MV
 AZAS140MY
 RZASG140MV
 RZASG140MY

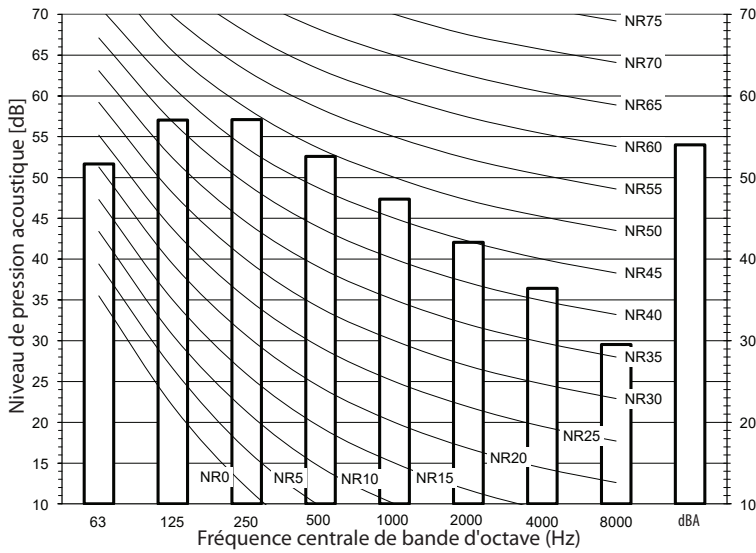

REMARQUES

- Données valables en conditions de terrain ouvert.
- Données valables en conditions de fonctionnement nominal.
- dBA = Niveau de pression sonore pondérée A (échelle A selon la norme IEC).
- Pression acoustique de référence 0 dB = 20 µPa

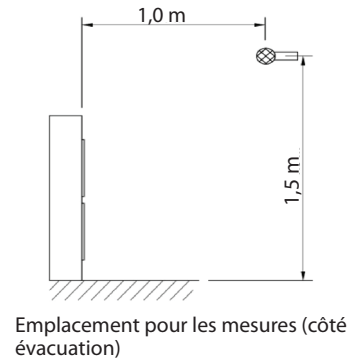

4D148939

11 Données sonores

11 - 3 Spectre de pression sonore - Chauffage

AZAS100MV
AZAS100MY
RZASG100MV
RZASG100MY

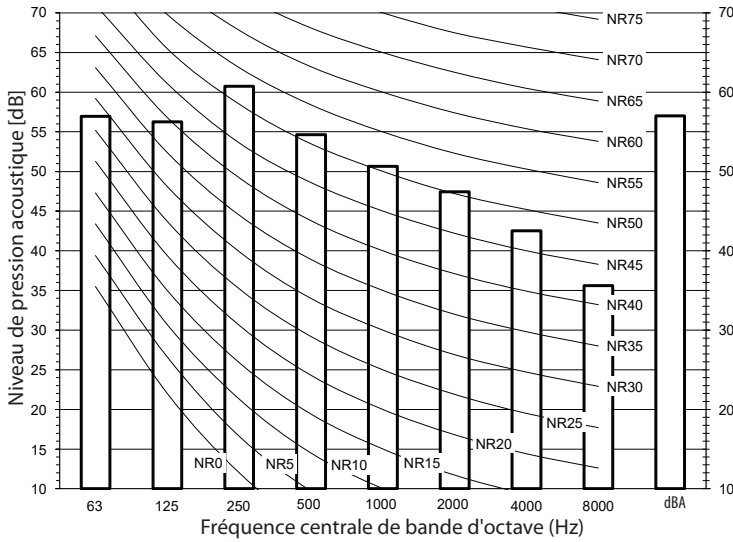

REMARQUES

- Données valables en conditions de terrain ouvert.
- Données valables en conditions de fonctionnement nominal.
- dBA = Niveau de pression sonore pondérée A (échelle A selon la norme IEC).
- Pression acoustique de référence 0 dB = 20 µPa

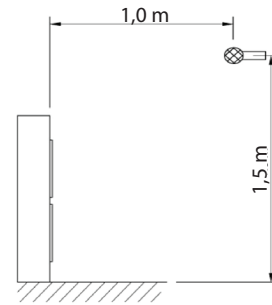

Emplacement pour les mesures (côté évacuation)

4D148934

AZAS125MV
AZAS125MY
RZASG125MV
RZASG125MY

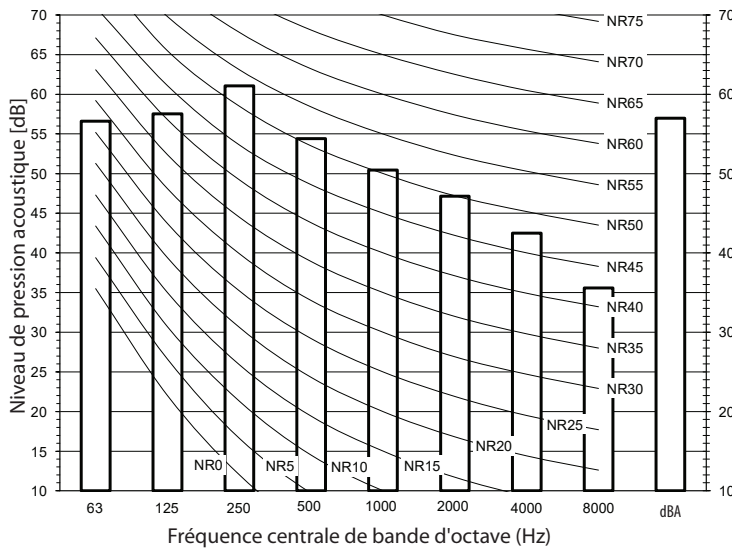

REMARQUES

- Données valables en conditions de terrain ouvert.
- Données valables en conditions de fonctionnement nominal.
- dBA = Niveau de pression sonore pondérée A (échelle A selon la norme IEC).
- Pression acoustique de référence 0 dB = 20 µPa

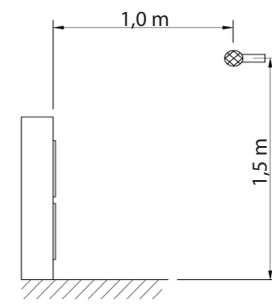

Emplacement pour les mesures (côté évacuation)

4D148935

11 Données sonores

11 - 3 Spectre de pression sonore - Chauffage

AZAS140MV
 AZAS140MY
 RZASG140MV
 RZASG140MY

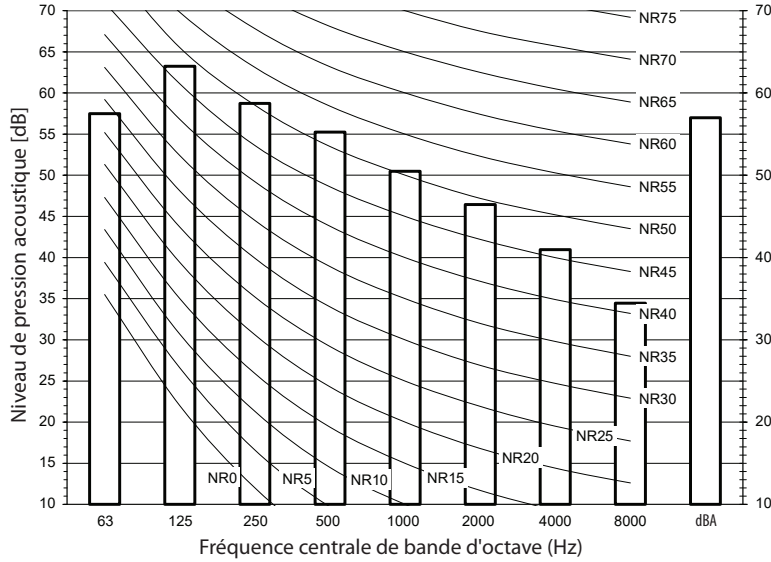

REMARQUES

- Données valables en conditions de terrain ouvert.
- Données valables en conditions de fonctionnement nominal.
- dBA = Niveau de pression sonore pondérée A (échelle A selon la norme IEC).
- Pression acoustique de référence 0 dB = 20 µPa

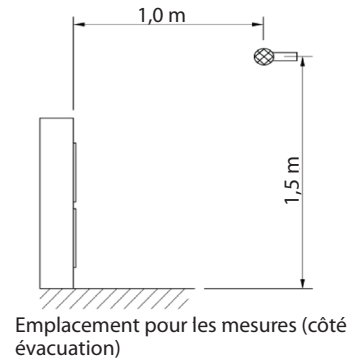

4D148936

11 Données sonores

11 - 4 Spectre de pression sonore - Mode silencieux

AZAS100MV
AZAS100MY
RZASG100MV
RZASG100MY

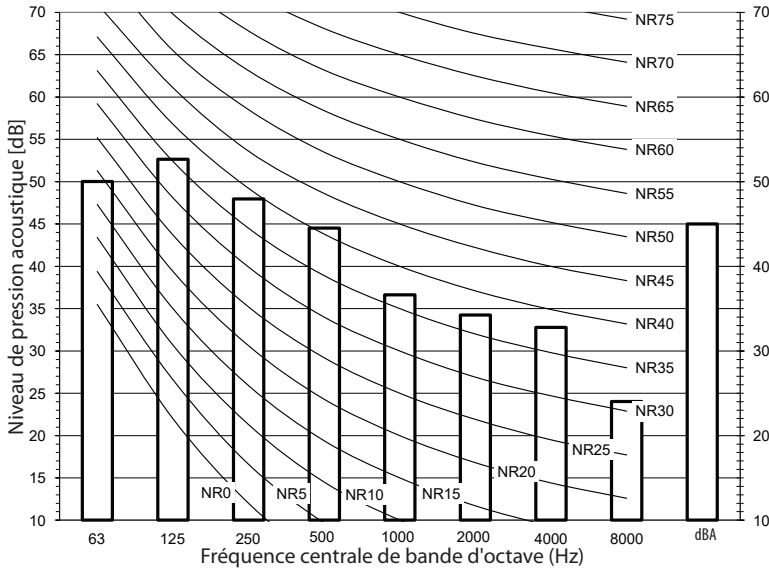

REMARQUES

- Données valables en conditions de terrain ouvert.
- Données valables en conditions de fonctionnement nominal.
- dBA = Niveau de pression sonore pondérée A (échelle A selon la norme IEC).
- Pression acoustique de référence 0 dB = 20 µPa

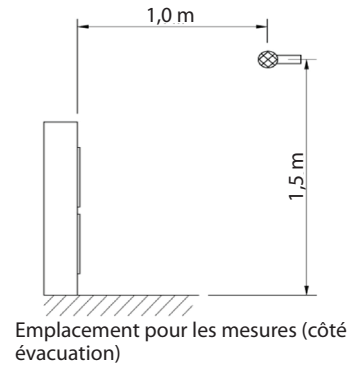

4D148925

AZAS100MV
AZAS100MY
RZASG100MV
RZASG100MY

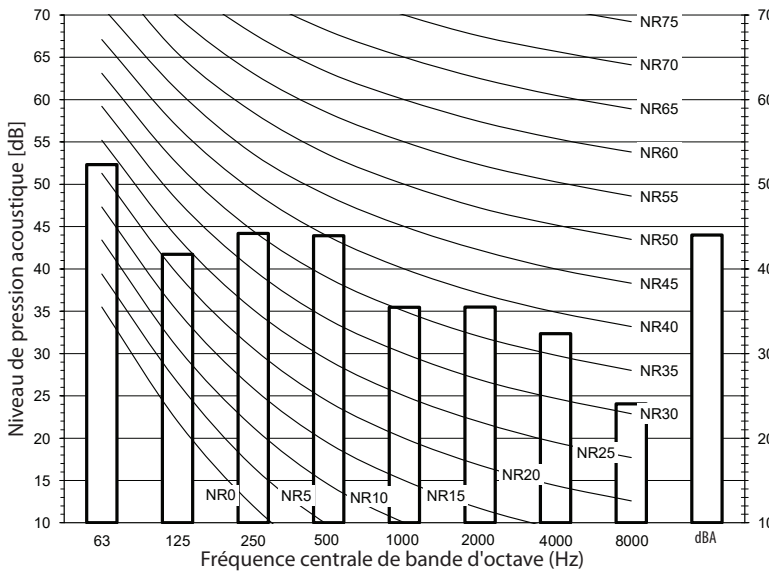

REMARQUES

- Données valables en conditions de terrain ouvert.
- Données valables en conditions de fonctionnement nominal.
- dBA = Niveau de pression sonore pondérée A (échelle A selon la norme IEC).
- Pression acoustique de référence 0 dB = 20 µPa

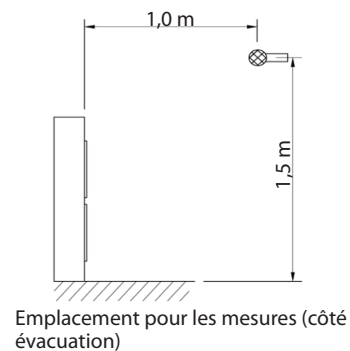

4D148926

11 Données sonores

11 - 4 Spectre de pression sonore - Mode silencieux

AZAS100MV
AZAS100MY
RZASG100MV
RZASG100MY

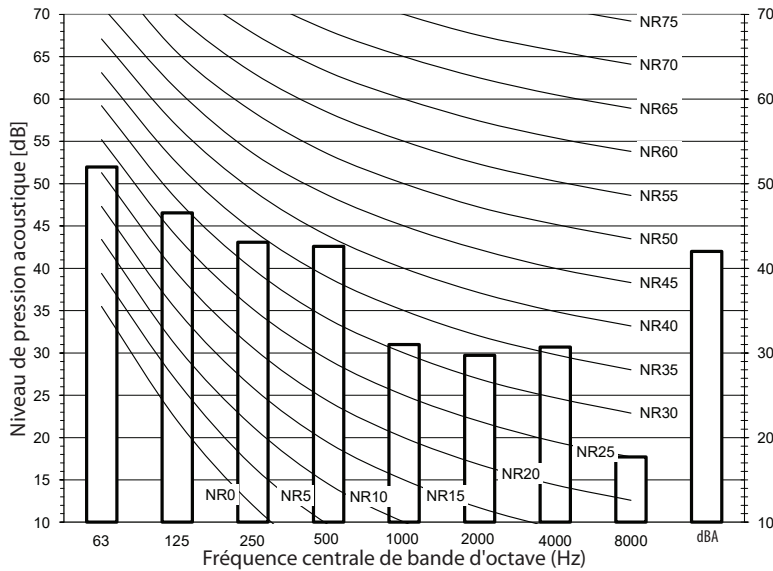

REMARQUES

- Données valables en conditions de terrain ouvert.
- Données valables en conditions de fonctionnement nominal.
- dBA = Niveau de pression sonore pondérée A (échelle A selon la norme IEC).
- Pression acoustique de référence 0 dB = 20 µPa

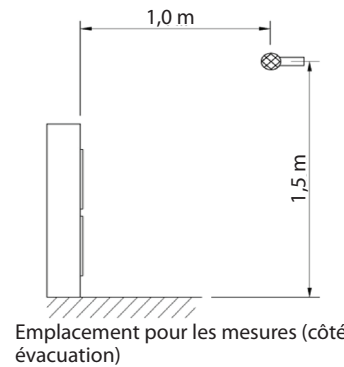

4D148927

AZAS125MV
AZAS125MY
RZASG125MV
RZASG125MY

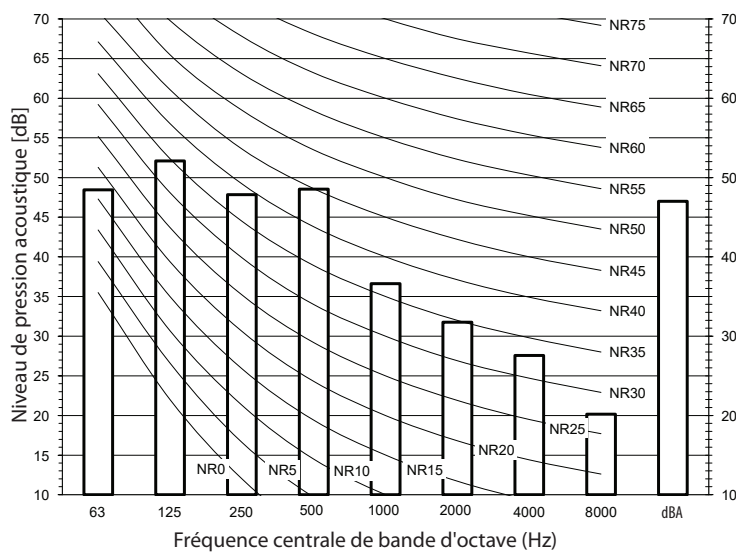

REMARQUES

- Données valables en conditions de terrain ouvert.
- Données valables en conditions de fonctionnement nominal.
- dBA = Niveau de pression sonore pondérée A (échelle A selon la norme IEC).
- Pression acoustique de référence 0 dB = 20 µPa

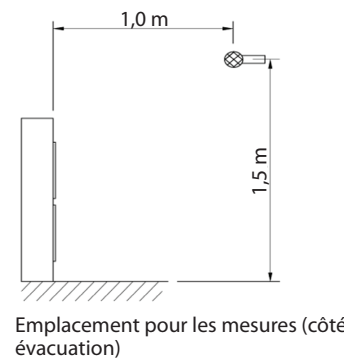

4D148928

11 Données sonores

11 - 4 Spectre de pression sonore - Mode silencieux

AZAS125MV
AZAS125MY
RZASG125MV
RZASG125MY

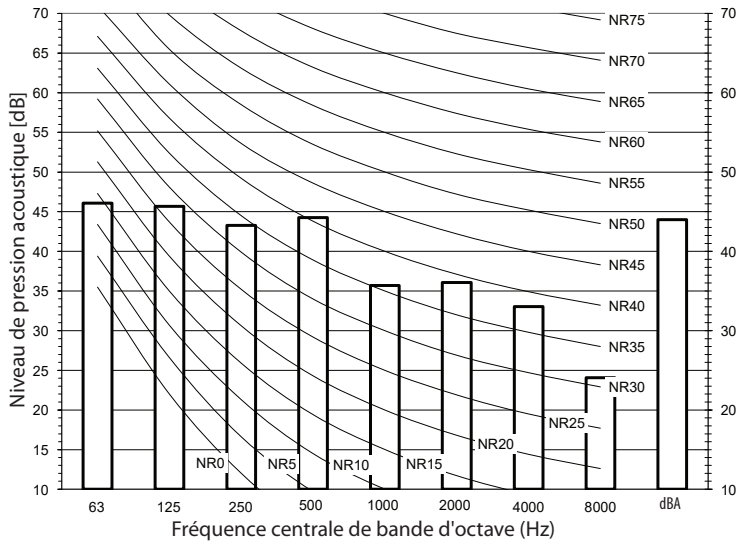

REMARQUES

- Données valables en conditions de terrain ouvert.
- Données valables en conditions de fonctionnement nominal.
- dBA = Niveau de pression sonore pondérée A (échelle A selon la norme IEC).
- Pression acoustique de référence 0 dB = 20 µPa

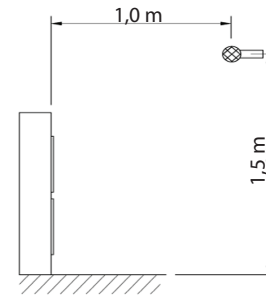

Emplacement pour les mesures (côté évacuation)

4D148929

AZAS125MV
AZAS125MY
RZASG125MV
RZASG125MY

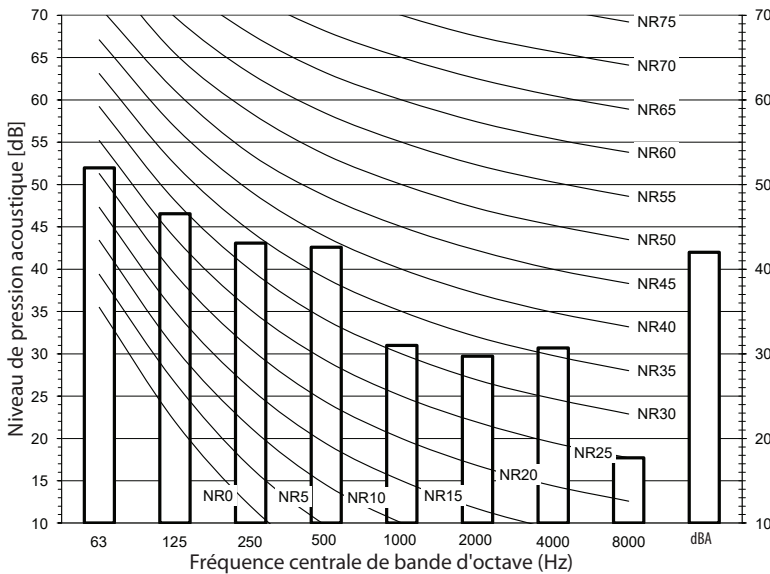

REMARQUES

- Données valables en conditions de terrain ouvert.
- Données valables en conditions de fonctionnement nominal.
- dBA = Niveau de pression sonore pondérée A (échelle A selon la norme IEC).
- Pression acoustique de référence 0 dB = 20 µPa

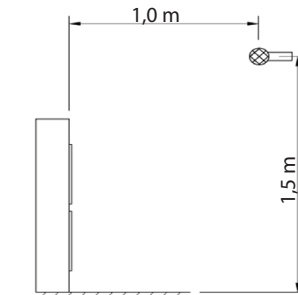

Emplacement pour les mesures (côté évacuation)

4D148930

11 Données sonores

11 - 4 Spectre de pression sonore - Mode silencieux

AZAS140MV
AZAS140MY
RZASG140MV
RZASG140MY

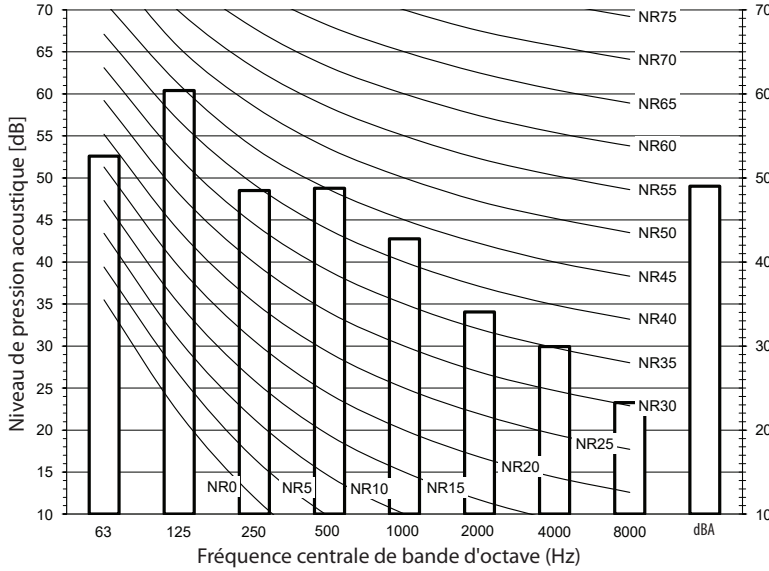

REMARQUES

- Données valables en conditions de terrain ouvert.
- Données valables en conditions de fonctionnement nominal.
- dBA = Niveau de pression sonore pondérée A (échelle A selon la norme IEC).
- Pression acoustique de référence 0 dB = 20 µPa

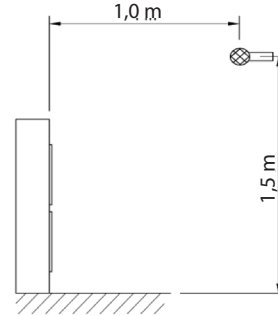

Emplacement pour les mesures (côté évacuation)

4D148931

AZAS140MV
AZAS140MY
RZASG140MV
RZASG140MY

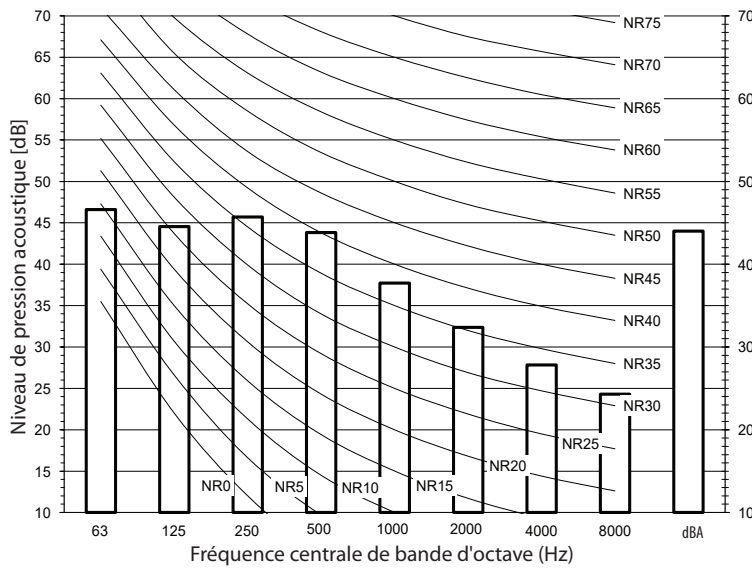

REMARQUES

- Données valables en conditions de terrain ouvert.
- Données valables en conditions de fonctionnement nominal.
- dBA = Niveau de pression sonore pondérée A (échelle A selon la norme IEC).
- Pression acoustique de référence 0 dB = 20 µPa

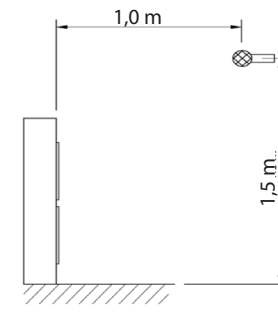

Emplacement pour les mesures (côté évacuation)

4D148932

11 Données sonores

11 - 4 Spectre de pression sonore - Mode silencieux

11

AZAS140MV
 AZAS140MY
 RZASG140MV
 RZASG140MY

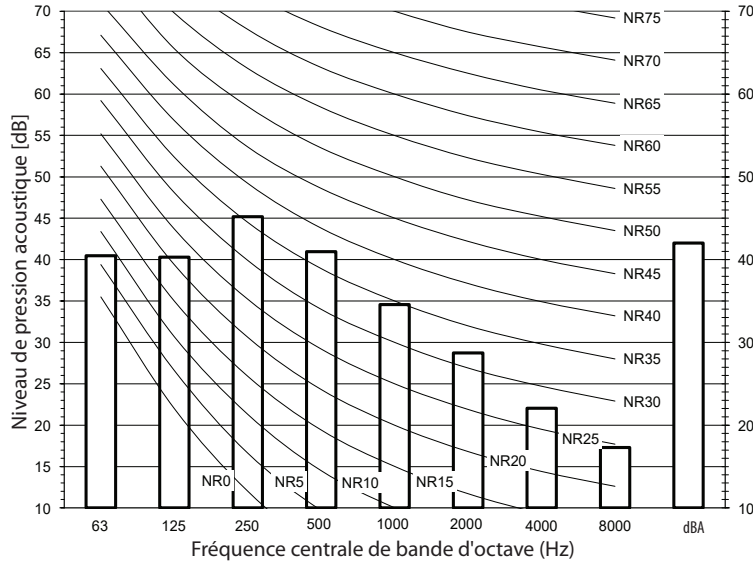

REMARQUES

- Données valables en conditions de terrain ouvert.
- Données valables en conditions de fonctionnement nominal.
- dBA = Niveau de pression sonore pondérée A (échelle A selon la norme IEC).
- Pression acoustique de référence 0 dB = 20 µPa

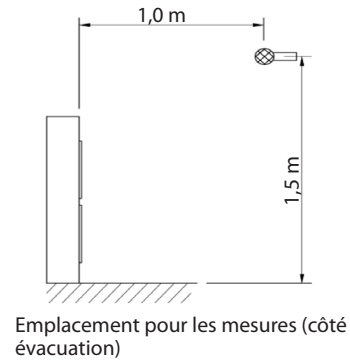

4D148933

12 Installation

12 - 1 Méthode d'installation

AZAS-MV/AZAS-MY/RZASG-MV/RZASG-MY

Espace d'entretien à laisser à

l'installation

(Les valeurs sont indiquées en mm.)

Installation d'une unité simple

Quand aucun obstacle ne bouche le dessus

(1) En cas d'obstacles uniquement devant l'admission d'air.

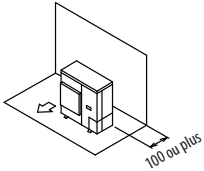

(2) En cas d'obstacles devant les côtés admission d'air et sortie d'air de l'unité.

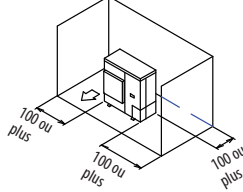

(3) En cas d'obstacles uniquement devant le côté sortie.

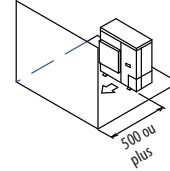

Quand un obstacle bouche le dessus

(1) En cas d'obstacles devant l'admission d'air.

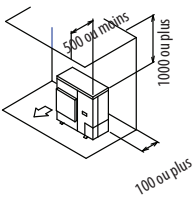

(2) En cas d'obstacles devant les côtés admission d'air et sortie d'air de l'unité.

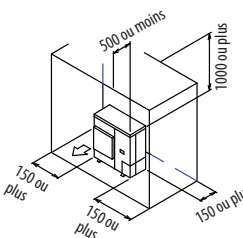

(3) En cas d'obstacles devant le côté sortie.

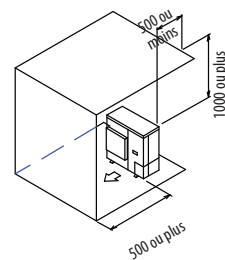

En cas d'obstacles devant les côtés admission d'air et sortie d'air

Modèle 1 Où l'obstacle devant la sortie d'air est plus haut que l'unité.

(1) Quand aucun obstacle ne bouche le dessus.

(Il n'y a pas de limite pour la hauteur des obstructions sur le côté admission.)

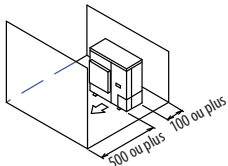

(2) Quand un obstacle bouche le dessus.

Les proportions entre les dimensions H, A et L sont montrées dans le tableau ci-dessous

	L	A
$L \leq H$	$0 < L \leq 1/2H$	750 ou plus
	$1/2H < L \leq H$	1000 ou plus
$L > H$	Le châssis doit être $L \leq H$. Se reporter à la colonne de $L \leq H$ pour A.	

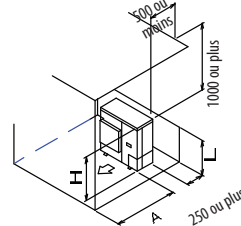

Modèle 2 Où l'obstacle devant la sortie d'air est plus bas que l'unité.

(1) Quand aucun obstacle ne bouche le dessus.

(Il n'y a pas de limite pour la hauteur des obstructions sur le côté admission.)

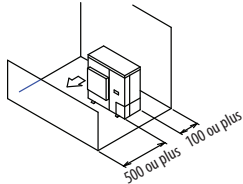

(2) Quand un obstacle bouche le dessus.

Les proportions entre les dimensions H, A et L sont montrées dans le tableau ci-dessous

	L	A
$L \leq H$	$0 < L \leq 1/2H$	100 ou plus
	$1/2H < L \leq H$	200 ou plus
$L > H$	Le châssis doit être $L \leq H$. Se reporter à la colonne de $L \leq H$ pour A.	

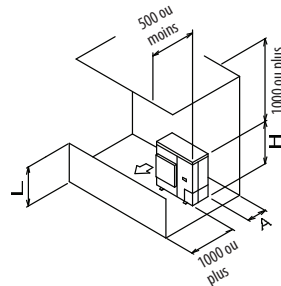

La partie inférieure du châssis doit être étanche, pour que l'air de sortie ne soit pas dérivé.

EN CAS D'INSTALLATION DE PLUSIEURS UNITÉS (2 UNITÉS OU PLUS) EN RACCORDEMENT LATÉRAL PAR RANGÉE

● Prévoir suffisamment d'espace pour utiliser une sortie de tuyauterie latérale.

Quand aucun obstacle ne bouche le dessus

(1) En cas d'obstacles devant les côtés admission d'air et sortie d'air de l'unité.

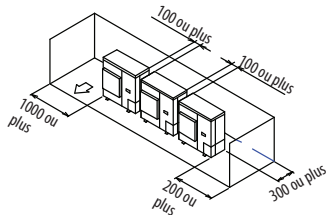

(2) En cas d'obstacles uniquement devant le côté sortie.

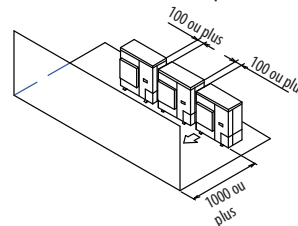

3D089675C

12 Installation

12 - 1 Méthode d'installation

12

AZAS-MV/AZAS-MY/RZASG-MV/RZASG-MY

Quand un obstacle bouche le dessus

(1) En cas d'obstacles devant le côté sortie.

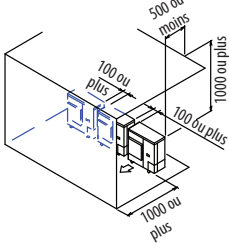

(2) En cas d'obstacles devant les côtés admission d'air et sortie d'air de l'unité.

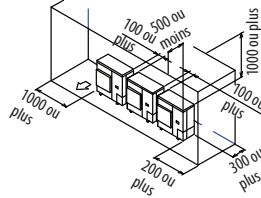

En cas d'obstacles devant les côtés admission d'air et sortie d'air

Modèle 1 Où l'obstacle devant la sortie d'air est plus haut que l'unité.

(1) Quand aucun obstacle ne bouche le dessus. (2) Quand un obstacle bouche le dessus. (Il n'y a pas de limite pour la hauteur des obstructions sur le côté admission.)

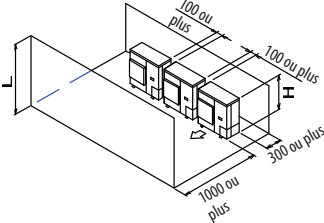

Les proportions entre les dimensions H, A et L sont montrées dans le tableau ci-dessous

	L	A
$L \leq H$	$0 < L \leq 1/2H$	1000 ou plus
	$1/2H < L \leq H$	1250 ou plus
$L > H$	Le châssis doit être $L \leq H$. Se reporter à la colonne de $L \leq H$ pour A.	

La partie inférieure du châssis doit être étanche, pour que l'air de sortie ne soit pas dérivé.

Seules deux unités maximum peuvent être installées en série

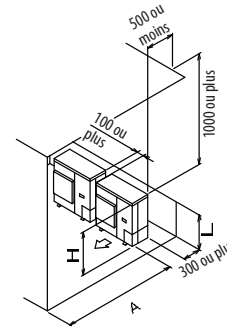

Modèle 2 Où l'obstacle devant la sortie d'air est plus bas que l'unité.

(1) Quand aucun obstacle ne bouche le dessus. (2) Quand un obstacle bouche le dessus. (Il n'y a pas de limite pour la hauteur des obstructions sur le côté admission.)

L	A
$0 < L \leq 1/2H$	250 ou plus
$1/2H < L \leq H$	300 ou plus

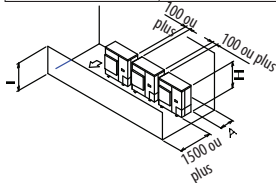

Les proportions entre les dimensions H, A et L sont montrées dans le tableau ci-dessous

	L	A
$L \leq H$	$0 < L \leq 1/2H$	250 ou plus
	$1/2H < L \leq H$	300 ou plus
$L > H$	Le châssis doit être $L \leq H$. Se reporter à la colonne de $L \leq H$ pour A.	

La partie inférieure du châssis doit être étanche, pour que l'air de sortie ne soit pas dérivé.

Seules deux unités maximum peuvent être installées en série.

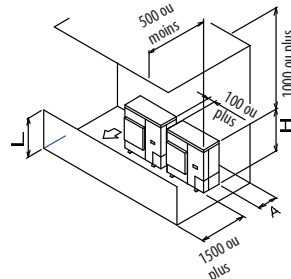

EN CAS D'INSTALLATION EMPILÉE

(1) En cas d'obstacles devant le côté sortie.

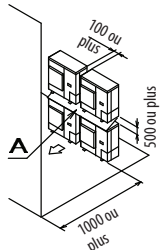

(2) En cas d'obstacles devant l'admission d'air.

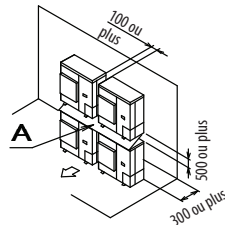

- Ne pas dépasser deux niveaux pour les installations en empilements.
- Installer une couverture identique à A (à fournir sur site), car les unités extérieures avec évacuation vers le bas ont une tendance aux égouttements et au gel.
- Installer l'unité extérieure supérieure pour que sa plaque inférieure soit à une hauteur suffisante au-dessus de la couverture. Il s'agit d'empêcher l'accumulation de glace sur le

dessus de la plaque inférieure. (Un espace d'au moins 500 mm est recommandé.)

- Il est inutile d'installer une couverture s'il n'y a aucun risque d'égouttements et de gel de l'évacuation. Dans ce cas, l'espace entre les unités extérieures supérieure et inférieure doit être d'au moins 100 mm. (Fermer l'espace entre les unités supérieure et inférieure pour éviter toute réadmission de l'air déchargé.)

EN CAS D'INSTALLATION DE PLUSIEURS RANGÉES (POUR UN USAGE SUR TOIT, ETC.)

(1) En cas d'installation d'une unité par rangée. (2) Quand un obstacle bouche le dessus.

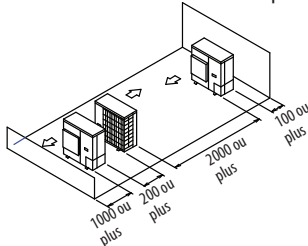

Les proportions entre les dimensions H, A et L sont montrées dans le tableau ci-dessous

	L	A
$L \leq H$	$0 < L \leq 1/2H$	250 ou plus
	$1/2H < L \leq H$	300 ou plus
$L > H$	Installation impossible	

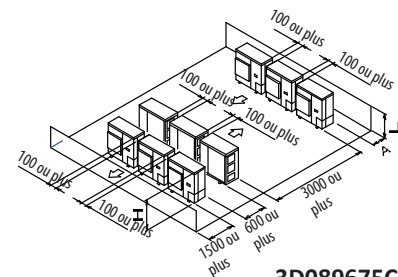

3D089675C

13 Plage de fonctionnement

13 - 1 Plage de fonctionnement

RZASG-MV
RZASG-MY

Rafrâchissement

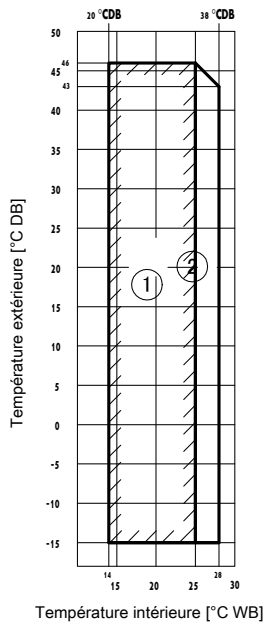

- ① Plage de fonctionnement
- ② Plage pour l'opération de déroulement
- ③ Plage de fonctionnement en période de réchauffement

Chauffage

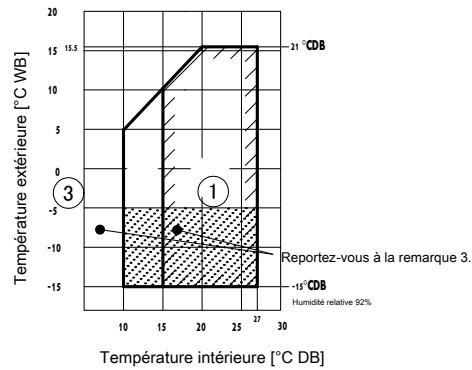

Remarques

1. Selon les conditions d'installation et de fonctionnement, l'unité intérieure peut passer en mode de protection contre gel (dégivrage intérieur).
2. Pour réduire la fréquence des opérations de protection contre le gel (dégivrage intérieur), nous vous recommandons d'installer l'unité extérieure dans un lieu non exposé au vent.
3. En cas d'humidité élevée (> 92%) à une température ambiante < -5°C, utilisez plutôt un modèle RZAG pour éviter le gel de l'unité extérieure.

3D110021

14 Unités intérieures appropriées

14 - 1 Unités intérieures appropriées

14

AZAS-MV / AZAS-MY / RZASG-MV / RZASG-MY

ENER Lot 21

Combinaisons recommandées

Sky Air		Cassette en hauteur				Cassette fine				cassette 2x2			Gaine (PSE moyenne)				Unité montée par terre encastrée			Suspension au plafond - 4 voies de soufflage			Type unité murale		Gaine (haute PSE)							
Modèle		FCAHG71	FCAHG100	FCAHG125	FCAHG140	FCAG35	FCAG50	FCAG60	FCAG71	FCAG100	FCAG125	FCAG140	FFA35	FFA50	FFA60	FBA35	FBA50	FBA60	FBA71	FBA100	FBA125	FBA140	FNA35	FNA50	FNA60	FUA71	FUA100	FUA125	FAA71	FAA100	FDA125	
RZAG125M7V1B	RZAG125M7Y1B		P		4											4					P										P	
RZAG140M7V1B	RZAG140M7Y1B			P	4											4						P										
RZASG125M7V1B	RZASG125M7Y1B				4					P						4						P										P
RZASG140M7V1B	RZASG140M7Y1B				4					P						4						P										P
RZASG125MUV	RZASG125MUY				4					P						4						P										P
RZASG140MUV	RZASG140MUY				4					P						4						P										P
AZAS125M7V1B	AZAS125M7Y1B									P												P										
AZAS140M7V1B	AZAS140M7Y1B									P												P										
AZAS125MUV	AZAS125MUY									P												P										
AZAS140MUV	AZAS140MUY									P												P										

Sky Air		Type console carrossée				Gaine fine			Suspendu au plafond				Gaine (PSE moyenne)					Montée sur sol				
Modèle		FVA71	FVA100	FVA125	FVA140	FDXM35	FDXM50	FDXM60	FHA35	FHA50	FHA60	FHA71	FHA100	FHA125	FHA140	ADEA35	ADEA50	ADEA60	ADEA71	ADEA100	ADEA125	AVA125
RZAG125M7V1B	RZAG125M7Y1B			P										P								
RZAG140M7V1B	RZAG140M7Y1B				P									P								
RZASG125M7V1B	RZASG125M7Y1B			P										P								
RZASG140M7V1B	RZASG140M7Y1B				P									P								
RZASG125MUV	RZASG125MUY			P										P								
RZASG140MUV	RZASG140MUY				P									P								
AZAS125M7V1B	AZAS125M7Y1B																				P	P
AZAS140M7V1B	AZAS140M7Y1B																				P	P
AZAS125MUV	AZAS125MUY			P										P							P	P
AZAS140MUV	AZAS140MUY				P									P								

P = Paire
2 = Jumeaux
3 = Triple
4 = Double-jumeaux

REMARQUES

1. -ADEA* ne peut être utilisé qu'en combinaison avec -AZAS*M*.

3D112646C

14 Unités intérieures appropriées

14 - 1 Unités intérieures appropriées

AZAS-MV / AZAS-MY / RZASG-MV / RZASG-MY

ENER Lot 10

Unités intérieures appropriées

Se connecte à -RZAG71M7V1B / RZAG71M7Y1B- et couvert par -ENER Lot 10-

FCAHG71	FCAG35	FFA35	FBA35	FNA35	FUA71	FAA71	-	FVA71	FDXM35	FHA35	-	-
-	FCAG71	-	FBA71	-	-	-	-	-	-	FHA71	-	-

Se connecte à -RZASG71M2V1B- et couvert par -ENER Lot 10-

-	FCAG35	FFA35	FBA35	FNA35	FUA71	FAA71	-	FVA71	FDXM35	FHA35	-	-
-	FCAG71	-	FBA71	-	-	-	-	-	-	FHA71	-	-

Se connecte à -AZAS71M2V1B- et couvert par -ENER Lot 10-

-	FCAG71	-	FBA71	-	-	FAA71	-	-	-	-	-	ADEA71
---	--------	---	-------	---	---	-------	---	---	---	---	---	--------

Se connecte à -RZAG100M7V1B / RZAG100M7Y1B- et couvert par -ENER Lot 10-

FCAHG100	FCAG35	FFA35	FBA35	FNA35	FUA100	FAA100	-	FVA100	FDXM35	FHA35	-	-
-	FCAG50	FFA50	FBA50	FNA50	-	-	-	-	FDXM50	FHA50	-	-
-	FCAG100	-	FBA100	-	-	-	-	-	-	FHA100	-	-

Se connecte à -RZASG100M7V1B / RZASG100M7Y1B- et couvert par -ENER Lot 10-

-	FCAG35	FFA35	FBA35	FNA35	FUA100	FAA100	-	FVA100	FDXM35	FHA35	-	-
-	FCAG50	FFA50	FBA50	FNA50	-	-	-	-	FDXM50	FHA50	-	-
-	FCAG100	-	FBA100	-	-	-	-	-	-	FHA100	-	-

Se connecte à -RZASG100MUV / RZASG100MUY- et couvert par -ENER Lot 10-

-	FCAG35	FFA35	FBA35	FNA35	FUA100	FAA100	-	FVA100	FDXM35	FHA35	-	-
-	FCAG50	FFA50	FBA50	FNA50	-	-	-	-	FDXM50	FHA50	-	-
-	FCAG100	-	FBA100	-	-	-	-	-	-	FHA100	-	-

Se connecte à -AZAS100M7V1B / AZAS100M7Y1B- et couvert par -ENER Lot 10-

-	FCAG100	-	FBA100	-	-	FAA100	-	-	-	-	-	ADEA100
---	---------	---	--------	---	---	--------	---	---	---	---	---	---------

Se connecte à -AZAS100MUV / AZAS100MUY- et couvert par -ENER Lot 10-

-	FCAG100	-	FBA100	-	-	FAA100	-	FVA100	-	FHA100	-	ADEA100
---	---------	---	--------	---	---	--------	---	--------	---	--------	---	---------

Se connecte à -RZAG125M7V1B / RZAG125M7Y1B- et couvert par -ENER Lot 21-

FCAHG125	FCAG35	FFA35	FBA35	FNA35	FUA125	-	FDA125	FVA125	FDXM35	FHA35	-	-
-	FCAG50	FFA50	FBA50	FNA50	-	-	-	-	FDXM50	FHA50	-	-
-	FCAG60	FFA60	FBA60	FNA60	-	-	-	-	FDXM60	FHA60	-	-
-	FCAG125	-	FBA125	-	-	-	-	-	-	FHA125	-	-

Se connecte à -RZASG125M7V1B / RZASG125M7Y1B- et couvert par -ENER Lot 21-

-	FCAG35	FFA35	FBA35	FNA35	FUA125	-	FDA125	FVA125	FDXM35	FHA35	-	-
-	FCAG50	FFA50	FBA50	FNA50	-	-	-	-	FDXM50	FHA50	-	-
-	FCAG60	FFA60	FBA60	FNA60	-	-	-	-	FDXM60	FHA60	-	-
-	FCAG125	-	FBA125	-	-	-	-	-	-	FHA125	-	-

Se connecte à -RZASG125MUV / RZASG125MUY- et couvert par -ENER Lot 21-

-	FCAG35	FFA35	FBA35	FNA35	FUA125	-	FDA125	FVA125	FDXM35	FHA35	-	-
-	FCAG50	FFA50	FBA50	FNA50	-	-	-	-	FDXM50	FHA50	-	-
-	FCAG60	FFA60	FBA60	FNA60	-	-	-	-	FDXM60	FHA60	-	-
-	FCAG125	-	FBA125	-	-	-	-	-	-	FHA125	-	-

Se connecte à -AZAS125M7V1B / AZAS125M7Y1B- et couvert par -ENER Lot 21-

-	FCAG125	-	FBA125	-	-	-	-	-	-	-	AVA125	ADEA125
---	---------	---	--------	---	---	---	---	---	---	---	--------	---------

Se connecte à -AZAS125MUV / AZAS125MUY- et couvert par -ENER Lot 21-

-	FCAG125	-	FBA125	-	-	-	-	FVA125	-	FHA125	AVA125	ADEA125
---	---------	---	--------	---	---	---	---	--------	---	--------	--------	---------

Se connecte à -RZAG140M7V1B / RZAG140M7Y1B- et couvert par -ENER Lot 21-

FCAHG71	FCAG35	FFA35	FBA35	FNA35	FUA71	FAA71	-	FVA71	FDXM35	FHA35	-	-
FCAHG140	FCAG50	FFA50	FBA50	FNA50	-	-	-	FVA140	FDXM50	FHA50	-	-
-	FCAG71	-	FBA71	-	-	-	-	-	-	FHA71	-	-
-	FCAG140	-	FBA140	-	-	-	-	-	-	FHA140	-	-

Se connecte à -RZASG140M7V1B / RZASG140M7Y1B- et couvert par -ENER Lot 21-

-	FCAG35	FFA35	FBA35	FNA35	FUA71	FAA71	-	FVA71	FDXM35	FHA35	-	-
-	FCAG50	FFA50	FBA50	FNA50	-	-	-	FVA140	FDXM50	FHA50	-	-
-	FCAG71	-	FBA71	-	-	-	-	-	-	FHA71	-	-
-	FCAG140	-	FBA140	-	-	-	-	-	-	FHA140	-	-

Se connecte à -RZASG140MUV / RZASG140MUY- et couvert par -ENER Lot 21-

-	FCAG35	FFA35	FBA35	FNA35	FUA71	FAA71	-	FVA71	FDXM35	FHA35	-	-
-	FCAG50	FFA50	FBA50	FNA50	-	-	-	FVA140	FDXM50	FHA50	-	-
-	FCAG71	-	FBA71	-	-	-	-	-	-	FHA71	-	-
-	FCAG140	-	FBA140	-	-	-	-	-	-	FHA140	-	-

Se connecte à -AZAS140M7V1B / AZAS140M7Y1B- et couvert par -ENER Lot 21-

-	FCAG140	-	FBA140	-	-	-	-	-	-	-	-	-
---	---------	---	--------	---	---	---	---	---	---	---	---	---

Se connecte à -AZAS140MUV / AZAS140MUY- et couvert par -ENER Lot 21-

-	-	-	-	-	-	-	-	-	-	-	-	-
---	---	---	---	---	---	---	---	---	---	---	---	---

3D112646C

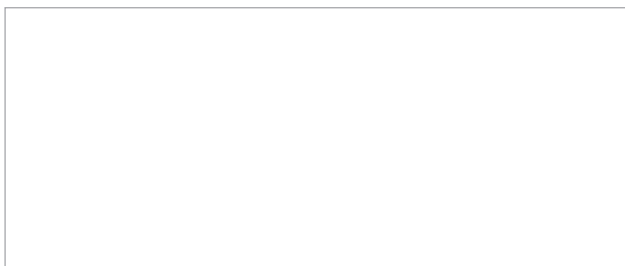

EEDFR24

09/2024



Le présent document a été créé à titre informatif uniquement et ne constitue pas une offre exécutoire de la part de Daikin Europe N.V. Daikin Europe N.V. a élaboré le contenu de ce document au meilleur de ses connaissances. L'entreprise ne donne aucune garantie expresse ou implicite quant au caractère exhaustif, à l'exactitude, à la fiabilité ou à l'adéquation à un but spécifique de son contenu ou des produits et services mentionnés dans le présent document. Les caractéristiques techniques sont susceptibles d'être modifiées sans préavis. Daikin Europe N.V. décline explicitement toute responsabilité relative à des dommages directs ou indirects, au sens le plus large de l'expression, résultant de ou liés à l'utilisation et/ou l'interprétation de ce document. Daikin Europe N.V. détient les droits d'auteur sur l'intégralité du contenu de la présente publication.