

Électrovannes directes 2/2 type EV210B

Sommaire

	Page
EV210B 1,5-25B normalement fermée (NF)	
Introduction.....	3
Caractéristiques.....	3
Homologations.....	3
Caractéristiques techniques.....	4
Fonctionnement.....	4
Commande.....	5
Options de bobine.....	6
Dimensions et poids.....	6
EV210B 1,5-4,5B normalement ouverte (NO)	
Caractéristiques.....	7
Caractéristiques techniques.....	7
Fonctionnement.....	7
Commande.....	8
Dimensions et poids.....	8
EV210B 1,5-4,5SS normalement fermée (NF)	
Caractéristiques.....	9
Caractéristiques techniques.....	9
Fonctionnement.....	9
Commande.....	10
Dimensions et poids.....	10
Accessoires.....	11
Kit de pièces de rechange.....	11

Introduction

EV210B couvre une large gamme d'électrovannes directes 2/2 à usage universel. EV210B est un programme de vannes robustes à haute performance pouvant être utilisées dans tous les types de conditions de travail extrêmes.

Ces vannes sont fournies complètes ou sous forme de composants distincts, c'est-à-dire que le corps de la vanne et la bobine peuvent être commandés séparément.

Caractéristiques

- Pour les applications industrielles robustes, telles que le contrôle et le dosage.
- Pour l'eau, l'huile, l'air comprimé et tout fluide neutre similaire.
- Pression différentielle : jusqu'à 30 bar
- Température ambiante : jusqu'à +80 °C
- Boîtier de bobine : jusqu'à IP67
- Raccords filetés : G 1/8 à G 1
- Viscosité : jusqu'à 50 cSt
- Valeur k_v jusqu'à 8,0 m³/h
- Également disponible avec les raccords NPT. Contacter Danfoss.
- Utilisation possible des vannes pour le vide primaire.

Homologations

Les versions EPDM jusqu'à DN 3,0 sont homologuées WRAS.

Directive Équipements sous pression (PED) 97/23/CE

ATTESTATION DE CONFORMITE SANITAIRE , ACS	
Matériau du corps B = laiton avec matériau d'étanchéité EPDM	Matériau du corps SS = acier inoxydable
EV210B 1,5B EV210B 2B EV210B 3B EV210B 4,5B EV210B 6B EV210B 8B EV210B10B	EV210B 1,5 SS EV210B 2 SS EV210B 3 SS EV210B 4,5 SS



Les versions avec homologations UL peuvent être commandées.

PAŃSTWOWY ZAKŁAD HIGIENY, PZH
Matériau du corps B = laiton avec matériau d'étanchéité EPDM
EV210B 1,5B EV210B 2B EV210B 3B

Caractéristiques techniques EV210B 1,5-25B normalement fermée (NF)

Type	EV210B 1,5B à 2B	EV210B 3B à 4,5B	EV210B 6B	EV210B 8B à 10B	EV210B 15B	EV210B 20B	EV210B 25B
Installation	Facultatif mais le montage verticale est préconisé						
Plage de pression	0 à 30 bar						
Pression d'essai max.	50 bar	50 bar	50 bar	50bar	12 bar	12 bar	12 bar
Étanchéité	Interne : supérieure à 8,3 x 10 ⁻² mbar l/s (5 ccm d'air par min.) Externe : supérieure à 1 x 10 ⁻³ mbar l/s (100 % He)						
Temps d'ouverture ¹⁾	10 ms	20 ms	20ms	20 ms	30 ms	40 ms	40 ms
Temps de fermeture ¹⁾	20 ms	20 ms	20 ms	30 ms	50ms	50 ms	70 ms
Température ambiante	Max. +80 °C (selon le type de bobine ; se renseigner en fonction de la bobine sélectionnée)						
Température de fluide	Voir les données spécifiques à l'électrovanne						
Viscosité	50 cSt max.						
Matériaux	Corps de vanne: laiton, n° 2.0402 Induit: acier inoxydable, n° 1.4105 / ASIS 430FR Tube de l'induit: acier inoxydable, n° 1.4306 / ASIS 304L Arrêt d'induit: acier inoxydable, n° 1.4105 / ASIS 430FR Ressorts: acier inoxydable, n° 1.4306 / ASIS 301 Matériau d'étanchéité: voir les données spécifiques lors de la commande						

1) Les temps sont fournis à titre indicatif et s'appliquent à l'eau. Les temps exacts dépendent des conditions de pression.

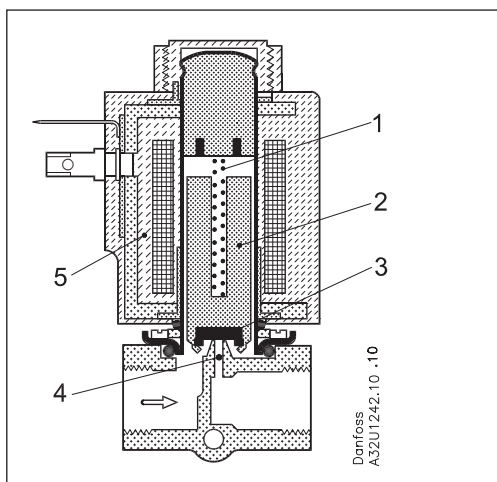
Fonctionnement

Tension de bobine déconnectée (fermé) :

Lorsque la tension à la bobine (5) est déconnectée, l'induit (2) et le porte-clapet (3) sont abaissés contre l'orifice de vanne (4) par le ressort de fermeture (1) et sous la pression du fluide.

Le clapet reste fermé tant que la tension à la bobine est déconnectée.

Tension de bobine connectée (ouvert) :

Lorsque la tension est appliquée à la bobine (5), l'induit (2) avec le porte-clapet (3) sont soulevés et dégagés de l'orifice de vanne (4).

Le clapet est désormais ouvert à un flux libre et le reste tant qu'une tension est appliquée à la bobine.

Commande

EV210B, versions NF pour les courants CA et CC : corps en laiton

Racc. ISO 228/1	Matériau d'étanchéité	Valeur k_v [m ³ /h]	DN [mm]	Temp. fluide		Type		N° de code sans bobine	Pression différentielle autorisée (bar)/type de bobine2)							
				°C Min	°C max.	Type principal	Spécification		BA		BD		BB		BG	
									9W c.a.	15W c.c.	15W c.a.	10W c.a.	18W c.c.	12W c.a.	20W c.c.	
G 1/8	EPDM ¹⁾ FKM	0.08 0.08	1.5 1.5	-30 -10	+120 +100	EV210B 1.5B EV210B 1.5B	G 18E NC000 G 18F NC000	032U5701 032U5702	30 30	30 30	30 30	30 30	30 30	30 30	30 30	
	EPDM ¹⁾ FKM	0.15 0.15	2.0 2.0	-30 -10	+120 +100	EV210B 2.0B EV210B 2.0B	G 18E NC000 G 18F NC000	032U5714 032U5704	30 30	20 20	30 30	30 30	30 30	30 30	30 30	
	EPDM ¹⁾ FKM	0.30 0.30	3.0 3.0	-30 -10	+120 +100	EV210B 3.0B EV210B 3.0B	G 18E NC000 G 18F NC000	032U5705 032U5706	15 15	9 9	24 24	20 20	13 13	30 30	25 25	
G 1/4	EPDM ¹⁾ FKM	0.08 0.08	1.5 1.5	-30 -10	+120 +100	EV210B 1.5B EV210B 1.5B	G 14E NC000 G 14F NC000	032U3628 032U3629	30 30	30 30	30 30	30 30	30 30	30 30	30 30	
	EPDM ¹⁾ FKM	0.15 0.15	2.0 2.0	-30 -10	+120 +100	EV210B 2.0B EV210B 2.0B	G 14E NC000 G 14F NC000	032U5707 032U5708	30 30	20 20	30 30	30 30	30 30	30 30	30 30	
	EPDM ¹⁾ FKM	0.30 0.30	3.0 3.0	-30 -10	+120 +100	EV210B 3.0B EV210B 3.0B	G 14E NC000 G 14F NC000	032U5709 032U5710	15 15	9 9	24 24	20 20	13 13	30 30	25 25.0	
	EPDM ¹⁾ FKM	0.55 0.55	4.5 4.5	-30 -10	+120 +100	EV210B 4.5B EV210B 4.5B	G 14E NC000 G 14F NC000	032U3600 032U3601	8.0 8.0	3.5 3.5	12 12	10 10	4.5 4.5	13 13	9 9	
	EPDM FKM	0.70 0.70	6.0 6.0	-30 -10	+120 +100	EV210B 6.0B EV210B 6.0B	G 14E NC000 G 14F NC000	032U3602 032U3603	2.5 2.5	1.0 1.0	3.3 3.3	4.0 4.0	2.0 2.0	6 6	4.5 4.5	
G 3/8	EPDM ¹⁾ FKM	0.30 0.30	3.0 3.0	-30 -10	+120 +100	EV210B 3.0B EV210B 3.0B	G 38E NC000 G 38F NC000	032U3642 032U3643	15 15	9 9	24 24	20 20	13 13	30 30	25 25.0	
	EPDM ¹⁾ FKM	0.55 0.55	4.5 4.5	-30 -10	+120 +100	EV210B 4.5B EV210B 4.5B	G 38E NC000 G 38F NC000	032U3605 032U3606	8.0 8.0	3.5 3.5	12 12	10 10	4.5 4.5	13 13	9 9	
	EPDM FKM	0.70 0.70	6.0 6.0	-30 -10	+120 +100	EV210B 6.0B EV210B 6.0B	G 38E NC000 G 38F NC000	032U3607 032U3608	2.5 2.5	1.0 1.0	3.3 3.3	4.0 4.0	2.0 2.0	6 6	4.5 4.5	
	EPDM FKM	1.00 1.00	8.0 8.0	-30 -10	+120 +100	EV210B 8.0B EV210B 8.0B	G 38E NC000 G 38F NC000	032U3609 032U3610	1.5 1.5	0.5 0.5	2.0 2.0	2.0 2.0	1.2 1.2	3 3	2.5 2.5	
	EPDM FKM	1.50 1.50	10 10	-30 -10	+120 +100	EV210B 10B EV210B 10B	G 38E NC000 G 38F NC000	032U3611 032U3612	0.8 0.8	0.3 0.3	1.1 1.1	1.2 1.2	0.6 0.6	1.6 1.6	1.3 1.3	
	EPDM FKM	2.50 2.50	15 15	-30 -10	+120 +100	EV210B 15BD EV210B 15BD	G 38E NC000 G 38F NC000	032U3613 032U3614	0.25 0.25	- -	0.4 0.4	0.3 0.3	0.15 0.15	0.45 0.45	0.4 0.4	
G 1/2	EPDM FKM	1.00 1.00	8.0 8.0	-30 -10	+120 +100	EV210B 8.0B EV210B 8.0B	G 12E NC000 G 12F NC000	032U3615 032U3616	1.5 1.5	0.5 0.5	2.0 2.0	2.0 2.0	1.2 1.2	3 3	2.5 2.5	
	EPDM FKM	1.50 1.50	10 10	-30 -10	+120 +100	EV210B 10B EV210B 10B	G 12E NC000 G 12F NC000	032U3617 032U3618	0.8 0.8	0.3 0.3	1.1 1.1	1.2 1.2	0.6 0.6	1.6 1.6	1.3 1.3	
	EPDM FKM	2.85 2.85	15 15	-30 -10	+120 +100	EV210B 15BD EV210B 15BD	G 12E NC000 G 12F NC000	032U3619 032U3620	0.25 0.25	- -	0.4 0.4	0.3 0.3	0.15 0.15	0.45 0.45	0.4 0.4	
G 3/4	EPDM FKM	4.50 4.50	20 20	-30 -10	+120 +100	EV210B 20BD EV210B 20BD	G 34E NC000 G 34F NC000	032U3621 032U3622	- -	- -	- -	0.28 0.28	0.12 0.12	0.4 0.4	0.35 0.35	
G 1	EPDM FKM	8.0 8.0	25 25	-30 -10	+120 +100	EV210B 25BD EV210B 25BD	G 1E NC000 G 1F NC000	032U3623 032U3624	- -	- -	- -	0.25 0.25	0.09 0.09	0.35 0.35	0.2 0.2	

1) Vapeur à basse pression 140 °C/3,6 bar, orifice DN 1,5-4,5.

- Vapeur à basse pression : DN 1,5-3 Utiliser une bobine de type BB ou BG.
DN 4,5 Utiliser une bobine de type BG

2) La plage de pression peut être étendue pour une utilisation dans du vide primaire, généralement jusqu'à un vide de 99 % (10 mbar), en fonction de l'application.

Options de bobine

Type BA: 9 W c.a. 15 W c.c.
 Type BD: 15 W c.a.
 Type BB: 10 W c.a. 18 W c.c.
 Type BE (IP67): 10 W c.a. 18 W c.c.
 Type BG: 12 W c.a. 20 W c.c.

Danfoss propose également des bobines anti-bourdonnement pour les applications sensibles au bruit et des bobines EEx m II T4 pour une utilisation dans des zones présentant un risque d'explosion. Consulter la fiche technique des bobines IC.PD.600.A

Commande de bobines

Voir la fiche technique distincte des bobines IC.PD.600.A

Dimensions et poids

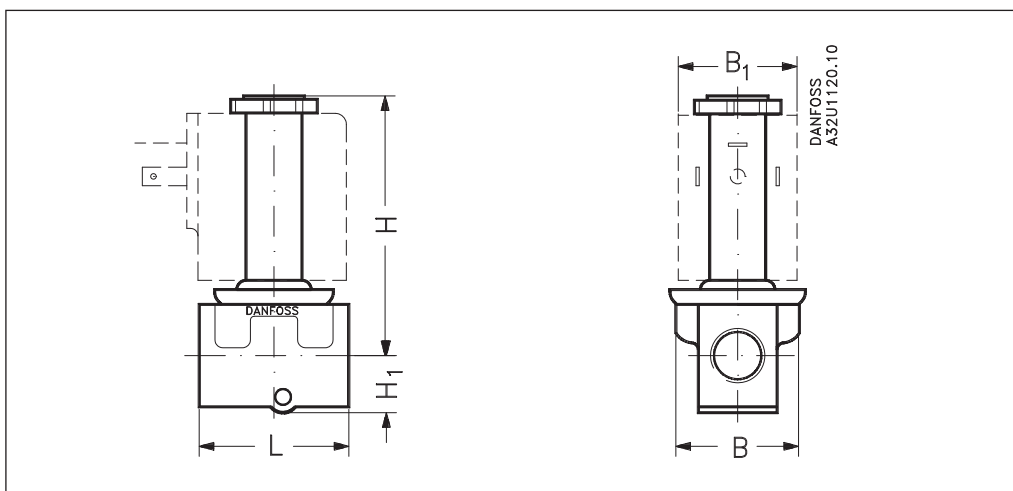

Type	L [mm]	B [mm]	B ₁ [mm]			H ₁ [mm]	H [mm]	Poids sans bobine [kg]
			Type de bobine BA/BD	Type de bobine BB/BE	Type de bobine BG			
EV210B 1.5/2B	35.0	34	32	46	66	12.0	70.0	0.15
EV210B 3/4.5	38.0	34	32	46	66	11.0	70.0	0.20
EV210B 6B	45.5	34	32	46	66	15.5	72.5	0.22
EV210B 8/10B	49.0	34	32	46	66	15.5	72.5	0.29
EV210B 15B	58.0	53.0	32	46	66	12.5	92.5	0.45
EV210B 20B	90.0	58.0	32	46	66	18.0	92.0	1.10
EV210B 25B	90.0	58.0	32	46	66	23.0	96.0	1.10

**Caractéristiques
EV210B 1,5-4,5B
normalement ouverte (NO)**



- Pour les applications industrielles robustes, telles que le contrôle et le dosage.
- Pour l'eau, l'huile, l'air comprimé et tout fluide neutre similaire.
- Valeur k_v jusqu'à 0,55 m³/h
- Pression différentielle : jusqu'à 30 bar
- Viscosité : jusqu'à 50 cSt
- Température ambiante : jusqu'à +80 °C
- Boîtier de bobine : jusqu'à IP67
- Raccords filetés : G 1/8 et G 1/4
- Également disponible avec les raccords NPT. Contacter Danfoss.
- Utilisation possible des vannes pour le vide primaire.

Caractéristiques techniques

Installation	Facultatif mais le montage verticale est préconisé
Plage de pression	0 à 30 bar
Pression d'essai max.	50 bar
Étanchéité	Interne : supérieure à 8,3 x 10 ⁻² mbar l/s (5 ccm d'air par min.) Externe : supérieure à 1 x 10 ⁻³ mbar l/s (100 % He)
Temps de fermeture ¹⁾	20 ms
Temps d'ouverture ¹⁾	10 - 30 ms
Température ambiante	Max. +80 °C (selon le type de bobine ; se renseigner en fonction de la bobine sélectionnée)
Température de fluide	Voir les données spécifiques à l'électrovanne
Viscosité	50 cSt max.
Matériaux	Corps de vanne: laiton,.....n° 2.0402 Induit: acier oxydable, n°1.4105/AISI 430FR Tube de l'induit: acier oxydable, n°1.4306/AISI 304L Arrêt d'induit: acier oxydable, n° 1.4105/AISI 430FR Ressorts: acier oxydable, n°1.4310/AISI 301 Matériau d'étanchéité: Voir les données spécifiques à l'électrovanne

1) Les temps sont fournis à titre indicatif et s'appliquent à l'eau. Les temps exacts dépendent des conditions de pression.

Fonctionnement

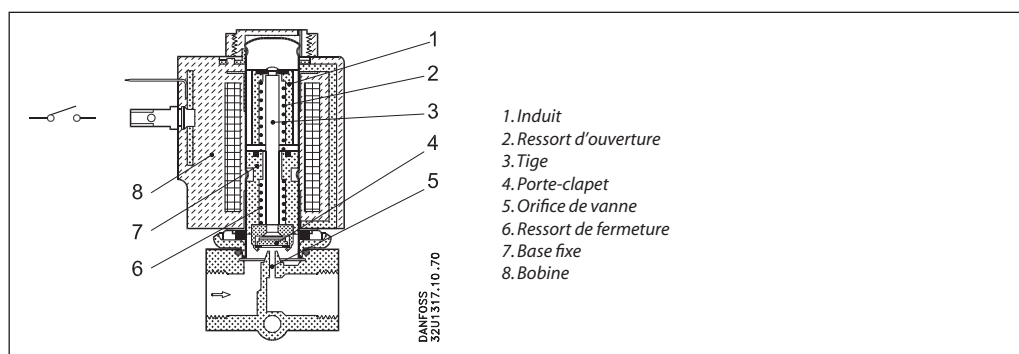

Tension de bobine connectée (ouvert) :
Lorsque la tension à la bobine (8) est déconnectée, l'orifice de vanne (5) s'ouvre, le ressort d'ouverture (2) soulevant la tige (3) et le porte-clapet (4) en les dégageant de l'orifice. Le clapet reste ouvert tant que la tension d'alimentation à la bobine est déconnectée.

Tension de bobine connectée (fermé) :
Lorsque la tension est appliquée à la bobine (8), le champ magnétique abaisse l'induit de vanne (1) jusqu'au contact avec la base fixe (7). La tige (3) et le porte-clapet (4) sont désormais appuyés contre l'orifice de vanne (5) par le ressort de fermeture (6). Le clapet reste fermé tant que la bobine est sous tension.

Commande
**EV210B, versions NO pour courants CA et CC :
corps en laiton**

Racc. ISO 228/1	Matériau d'étanchéité	Valeur k_v [m ³ /h]	DN [mm]	Temp. fluide		Type		N° de code sans bobine	Pression différentielle autorisée (bar)/type de bobine ²⁾							
				°C min.	°C max.	Type principal	Spécification		BA		BD		BB		BG	
									9W c.a.	15W c.c.	15W c.a.	10W c.a.	18W c.c.	12W c.a.	20W c.c.	
G 1/8	EPDM ¹⁾ FKM	0.08 0.08	1.5 1.5	-30	+120	EV210B 1.5B	G 18 E NO000	032U3630	30	30	30	30	30	30	30	
				-10	+100	EV210B 1.5B	G 18 F NO000		032U3631	30	30	30	30	30	30	
	EPDM ¹⁾ FKM	0.15 0.15	2.0 2.0	-30 -10	+120 +100	EV210B 2.0B	G 18 E NO000	032U3632	12	12	12	12	12	12		
G 1/4	EPDM ¹⁾ FKM	0.30 0.30	3.0 3.0	-30	+120	EV210B 3.0B	G 18 E NO000	032U3634	5	5	5	5	5	5		
				-10	+100	EV210B 3.0B	G 18 F NO000		032U3635	5	5	5	5	5		
	EPDM ¹⁾ FKM	0.15 0.15	2.0 2.0	-30 -10	+120 +100	EV210B 2.0B	G 14 E NO000	032U3636	12	12	12	12	12			
G 1/4	EPDM ¹⁾ FKM	0.30 0.30	3.0 3.0	-30	+120	EV210B 3.0B	G 14 E NO000	032U3638	5	5	5	5	5			
				-10	+100	EV210B 3.0B	G 14 F NO000		032U3639	5	5	5	5			
	EPDM ¹⁾ FKM	0.55 0.55	4.5 4.5	-30 -10	+120 +100	EV210B 4.5B	G 14 E NO000	032U3640	2	2	2	2				
						EV210B 4.5B	G 14 F NO000	032U3641	2	2	2	2				

1) Vapeur à basse pression 140 °C/3,6 bar, orifice DN 1,5-4,5.

- Vapeur à basse pression : DN 1,5-3 Utiliser une bobine de type BB ou BG.
DN 4,5 Utiliser une bobine de type BG

2) La plage de pression peut être étendue pour une utilisation dans du vide primaire, généralement jusqu'à un vide de 99 % (10 mbar), en fonction de l'application.

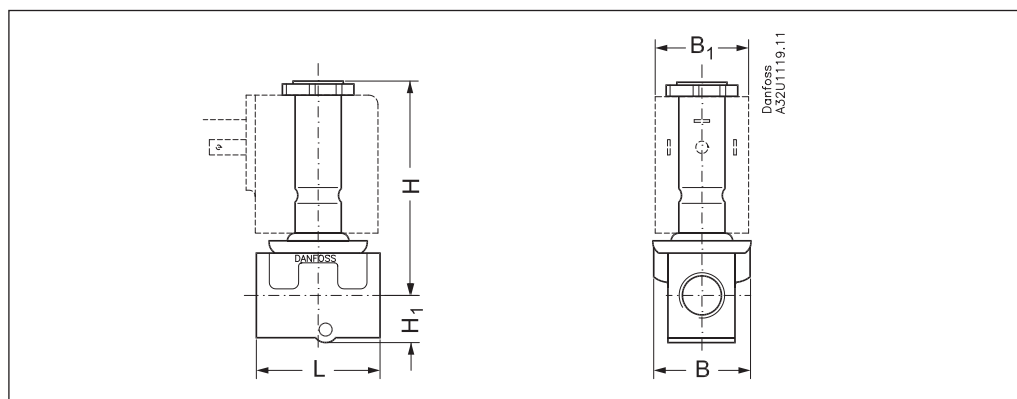
Dimensions et poids

Type	L [mm]	B [mm]	B ₁ [mm]			H ₁ [mm]	H [mm]	Poids sans bobine [kg]
			Type de bobine BA/BD	Type de bobine BB/BE	Type de bobine BG			
EV210B 1.5/2B NO	35,0	34,0	32	46	66	12,0	70,0	0,15
EV210B 3/4.5B NO	38,0	34,0	32	46	66	11,0	70,0	0,20

**Caractéristiques
EV210B 1,5-4,55S
normalement fermée (NF)**

- Pour les applications industrielles, telles que le contrôle et le dosage.
- Pour les liquides et les gaz neutres et agressifs. Contacter Danfoss en cas de doute sur la compatibilité de la vanne avec le fluide en question.
- Température ambiante : jusqu'à +80 °C
- Boîtier de bobine : jusqu'à IP67
- Raccords filetés : G 1/8 et G 1/4
- Viscosité : jusqu'à 50 cSt
- Valeur k_v jusqu'à 0,55 m³/h
- Pression différentielle : jusqu'à 30 bar
- Utilisation possible des vannes pour le vide primaire.

Caractéristiques techniques

Installation	Facultatif mais le montage verticale est préconisé
Plage de pression	de 0 à 30 bar
Pression d'essai max.	50 bar
Étanchéité	Interne : supérieure à 8,3 x 10 ⁻² mbar l/s (5 ccm d'air par min.) Externe : supérieure à 1 x 10 ⁻³ mbar l/s (100 % He)
Temps d'ouverture 1)	10 - 30 ms
Temps d'fermeture 1)	20ms
Température ambiante	+80°C max.
Température de fluide	Voir les données spécifiques à l'électrovanne
Viscosité	50 cSt max.
Matériaux	Corps de vanne : acier inoxydable, n° 1.4404 / AISI 316L Induit : acier inoxydable, n° 1.4105 / AISI 430FR Tube d'induit : acier inoxydable, n° 1.4306 / AISI 304L Arrêt d'induit : acier inoxydable, n° 1.4105 / AISI 430FR Ressorts : acier inoxydable, n° 1.4310 / AISI 301 Matériau d'étanchéité : Voir les données spécifiques à l'électrovanne

1) Les temps sont fournis à titre indicatif et s'appliquent à l'eau. Les temps exacts dépendent des conditions de pression.

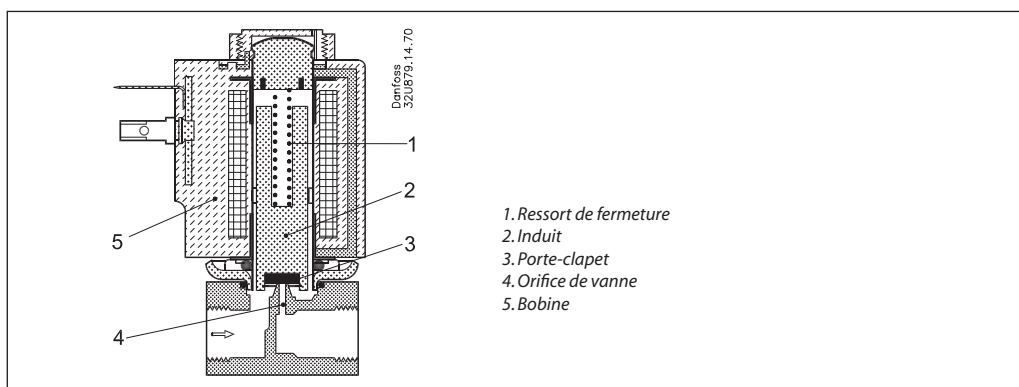
Fonctionnement

Tension de bobine déconnectée (fermé) :
Lorsque la tension à la bobine (5) est déconnectée, l'induit (2) et le porte-clapet (3) sont abaissés contre l'orifice de vanne (4) par le ressort de fermeture (1) et sous la pression du fluide.
Le clapet reste fermé tant que la tension à la bobine est déconnectée.

Tension de bobine connectée (ouvert) :
Lorsque la tension est appliquée à la bobine (5), l'induit (2) et le porte-clapet (3) sont levés et dégagent l'orifice de la vanne (4).
Le clapet est désormais ouvert à un flux libre et le reste tant qu'une tension est appliquée à la bobine.

Commande
**EV210B, versions NF pour les courants CA et CC :
corps en acier inoxydable**

Racc. ISO 228/1	Matériau d'étanchéité	Valeur k_v [m ³ /h]	DN [mm]	Temp. fluide		Type		N° de code sans bobine	Pression différentielle autorisée (bar)/type de bobine						
				°C min.	°C max.	Type principal	Spécification		BA		BD	BB		BG	
									9 W c.a.	15 W c.c.	15 W c.a.	10 W c.a.	18 W c.c.	12 W c.a.	20 W c.c.
G 1/8	EPDM ¹⁾	0.08	1.5	-30	+120	EV210B 1.5SS	G 18 E NC000	032U3645	30	30	30	30	30	30	30
	EPDM ¹⁾	0.15	2.0	-30	+120	EV210B 2.0SS	G 18 E NC000	032U3647	30	20	30	30	30	30	30
	EPDM ¹⁾	0.30	3.0	-30	+120	EV210B 3.0SS	G 18 E NC000	032U3649	15	9	24	20	13	30	25
G 1/4	EPDM ¹⁾	0.15	2.0	-30	+120	EV210B 2.0SS	G 14 E NC000	032U3651	30	20	30	30	30	30	30
	EPDM ¹⁾	0.30	3.0	-30	+120	EV210B 3.0SS	G 14 E NC000	032U3653	15	9	24	20	13	30	25
	EPDM ¹⁾	0.55	4.5	-30	+120	EV210B 4.5SS	G 14 E NC000	032U3655	8.0	3.5	12	10	4.5	13	9

1) Vapeur à basse pression 140 °C/3,6 bar, orifice DN 1,5-4,5.

- Vapeur à basse pression :
DN 1,5-3 Utiliser une bobine de type BB ou BG.
DN 4,5 Utiliser une bobine de type BG

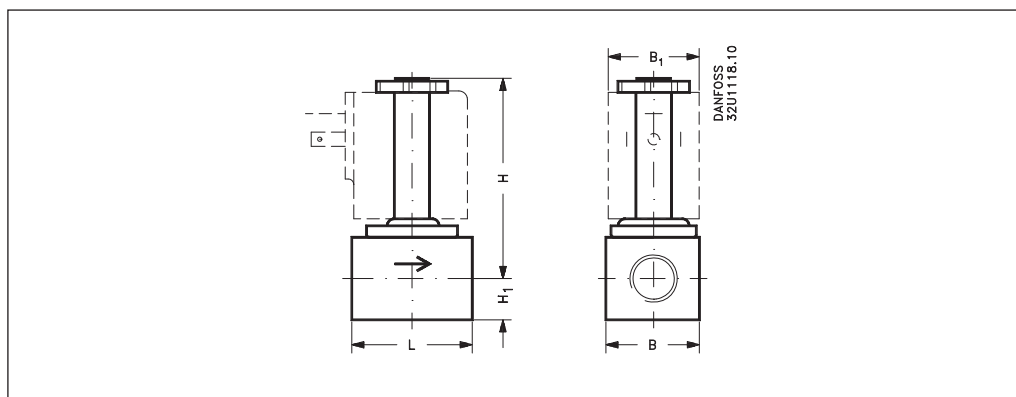
Dimensions et poids

Type	L [mm]	B [mm]	B ₁ [mm]			H ₁ [mm]	H [mm]	Poids sans bobine [kg]
			Type de bobine BA/BD	Type de bobine BB/BE	Type de bobine BG			
EV210B 1.5/2 SS	35,0	34,0	32	46	66	12,0	70,0	0,15
EV210B 3/4.5 SS	35,0	34,0	32	46	66	11,0	70,0	0,20

Raccords de montage, NF/NO

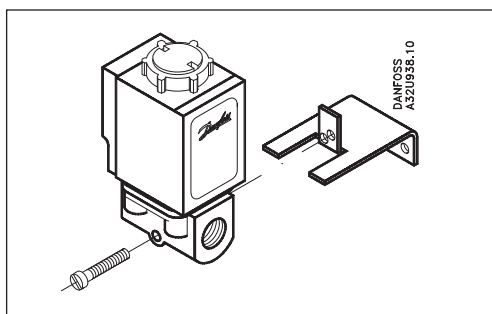

Pour EV210B 1,5-4,5B raccordés à des tubes, tuyaux synthétiques ou éléments similaires.

Description	N° de code
Supports	032U1040

**En option
Kit de membrane isolante
pour
EV210B 1,5-4,5 NF**

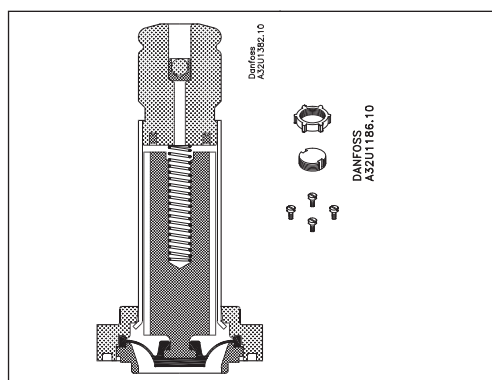

Évite l'accumulation d'agents contaminants susceptibles de bloquer le mouvement de l'induit. Permet d'utiliser des fluides plus agressifs, qui attaquent normalement l'induit. Rempli de gel ; garantit le fonctionnement après de longues périodes d'inactivité.

Le kit se compose d'une unité isolante assemblée, d'un joint torique, de 4 vis, d'un bouton de verrouillage et d'un écrou pour la bobine. Convient aux orifices présentant un diamètre nominal maximal de 3 mm.

Matériau d'étanchéité	N° de code
EPDM	042U1009
FKM	042U1010

Kit de pièces de rechange, NF

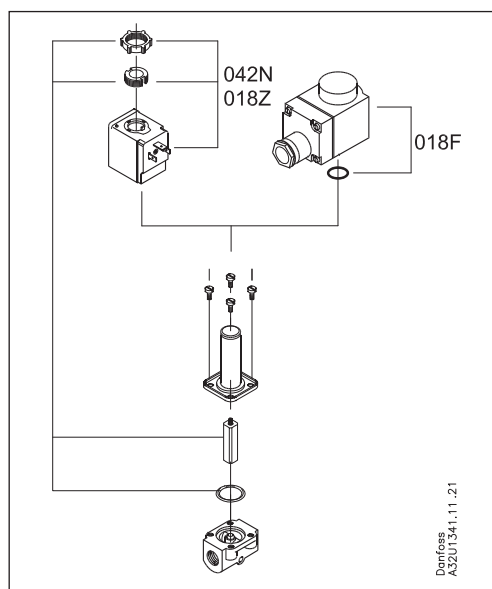

Le kit de pièces de rechange comprend un bouton de verrouillage, un écrou pour la bobine, l'induit avec le porte-clapet et le ressort, ainsi qu'un joint torique.

Type de vanne	Matériau d'étanchéité	N° de code
EV210B 1,5, 2, 3, 4, 5	FKM	032U2003
	EPDM	032U6000
EV210B 6, 8, 10	FKM	032U2011
	EPDM	032U2006
EV210B 15	FKM	032U2012
	EPDM	032U2013
EV210B 20	FKM	032U2014
	EPDM	032U2017
EV210B 25	FKM	032U2018
	EPDM	032U2019

Kit de pièces de rechange, NO

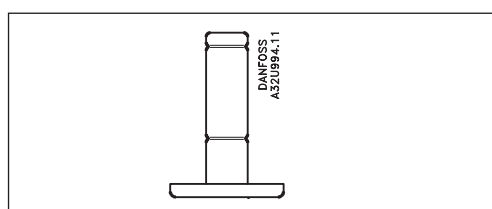

Type de vanne	Matériau d'étanchéité	N° de code
EV210B 1,5, 2, 3, 4, 5	FKM	032U2004
	EPDM	032U2005

