

NOTICE TECHNIQUE PLATE-FORME PIRL

2, 3 et 4 marches.

Conforme à la norme NF P 93-353.

Décembre 2009 dite PIRL.

Charge utile : 150 Kg
 Dimensions du plancher : 0,40 m x 0,50 m

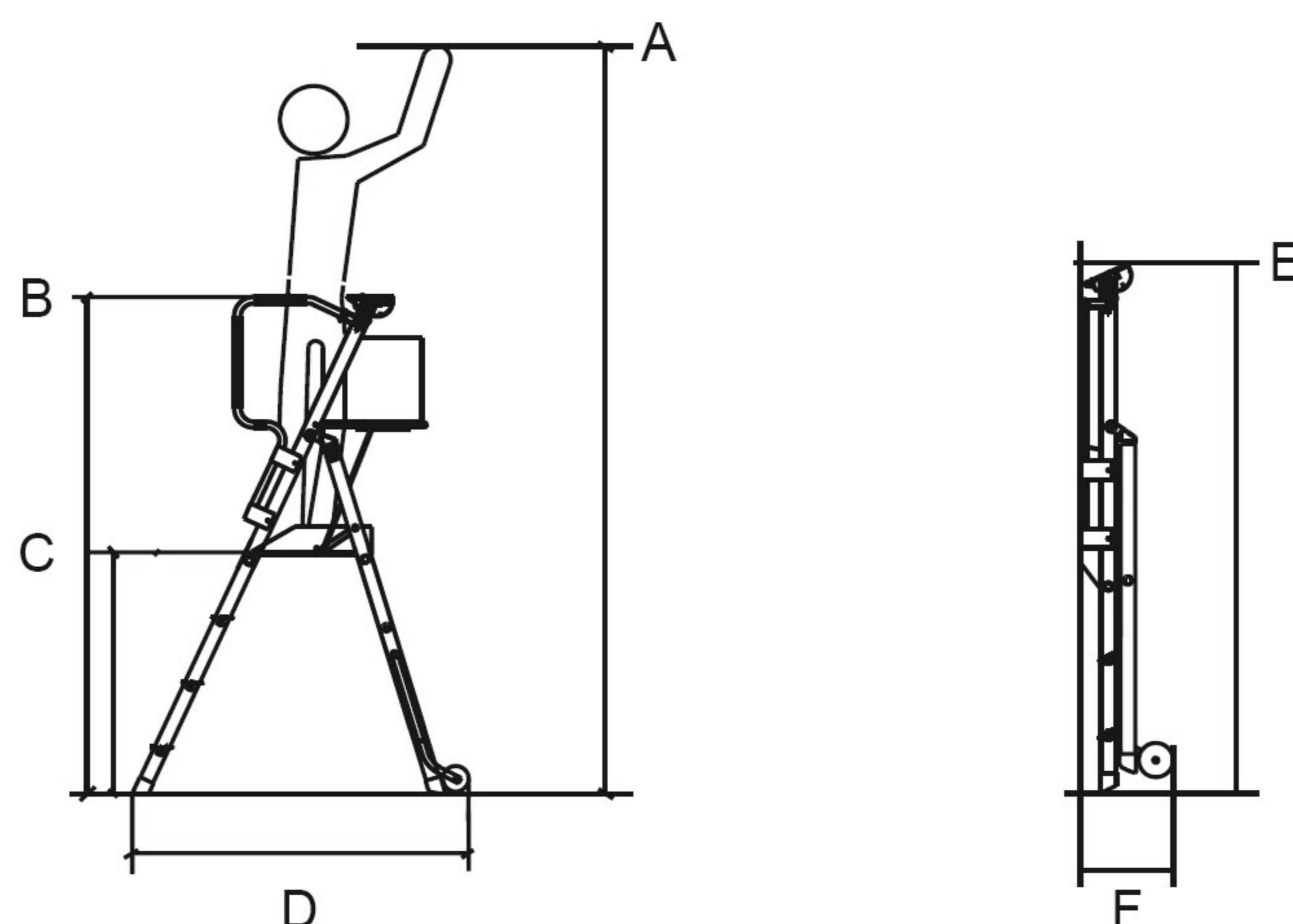

	Code article	Code article DUARIB	Hauteur de travail max A	Hauteur hors tout B	Hauteur plate-forme C	Longueur hors tout D	Hauteur repliée E	Epaisseur repliée F	Largeur au sol	Poids
2 marches	41X902	500902	2,50m	1,50m	0,50m	1,00m	1,69m	0,29m	0,75m	14kg
3 marches	41X903	500903	2,70m	1,70m	0,70m	1,12m	1,93m	0,23m	0,75m	15kg
4 marches	41X904	500904	2,95m	1,95m	0,95m	1,39m	2,23m	0,23m	0,79m	16kg

1. DESCRIPTION DU PRODUIT :

Ces Plates-formes Individuelles Roulantes Légères sont utilisées pour des travaux de second œuvre et équipement par un seul opérateur travaillant sur le plancher.

Deux roues sont prévues uniquement pour le déplacement et ne sont pas orientables.

La stabilité du produit est assurée dans les conditions normales d'utilisation.

2. UTILISATION :

OUVERTURE :

1 Ouvrir la plate-forme en se positionnant devant ou sur le côté, et en basculant le plancher vers le bas.

Veiller à ne pas laisser les doigts sous le plancher.

2 Déployer les gardes-corps et verrouiller chacun d'entre eux par un quart de tour du loquet (3).

ACCÈS :

Après accès sur le plancher, rabattre la lisse rabattable (quand le produit en est équipé), accrocher les chaînes.

DÉPLACEMENT EN PHASE TRAVAIL :

La plate-forme doit être déplacée lorsque l'opérateur en est descendu.

Soulever légèrement les montants côté accès pour que les roues à l'arrière portent au sol.

Il est alors possible de déplacer la plate-forme.

FERMETURE :

Rabattre les gardes-corps latéraux après les avoir déverrouillés.

Replier le produit en poussant la plate-forme vers le haut.

TRANSPORT :

Après avoir replié le produit, déplacer la plate-forme par les poignées situées aux extrémités des gardes-corps.

La plate-forme est en position brouette et en phase de roulage.

3. CONSEILS POUR UNE BONNE UTILISATION :

- Vérifier le bon état général de la plate-forme avant chaque utilisation.
- Ne pas utiliser la plate-forme derrière une porte qui n'est pas condamnée.
- Ne pas utiliser la plate-forme sans ses gardes-corps verrouillés.
- Les surfaces sur lesquelles prend appui la plate-forme doivent être horizontales et non glissantes.
- La plate-forme doit impérativement reposer au sol sur ses patins.
- Ne pas monter sur la plate-forme si vous êtes sujet au vertige ou si vous êtes momentanément sensible : fatigue, chaleur, etc.
- Pour monter sur la plate-forme, veiller à porter des chaussures offrant un appui sûr, c'est à dire ni sabots, ni galoches, ni chaussures en mauvais état.
- Monter et descendre toujours face à la plate-forme.
- S'assurer que la zone travail est éloignée de tout conducteur électrique nu sous tension.
- La plate-forme doit toujours être maniée sans brutalité ni jetée.
- Il est interdit de monter sur les gardes-corps, ou sur l'une des tablettes.
- Ne pas monter à deux personnes sur la plate-forme.

ENTRETIEN

- Contrôler les articulations et les verrouillages et les remplacer si nécessaire par des composants d'origine.

