

VENUS M/M[®]



art. 1210 VENUS Robinet à boule MM avec levier cadenassable inviolable 1/2" - 2" + DN50C (2"1/4)

Nouveau système de blocage anti-violation FASTLOCK simple et rapide.

Nuevo sistema de bloqueo anti-alteración FASTLOCK sencillo y rápido.

Avec une simple pression le robinet peut être bloqué en position OFF.

Con una simple presión se puede bloquear la válvula en posición cerrada (OFF)

Le robinet est donc protégé des violations et/ou actionnements accidentels.

La válvula queda entonces protegida de alteraciones y/o accionamientos accidentales.



SECTION / SECCIONADO

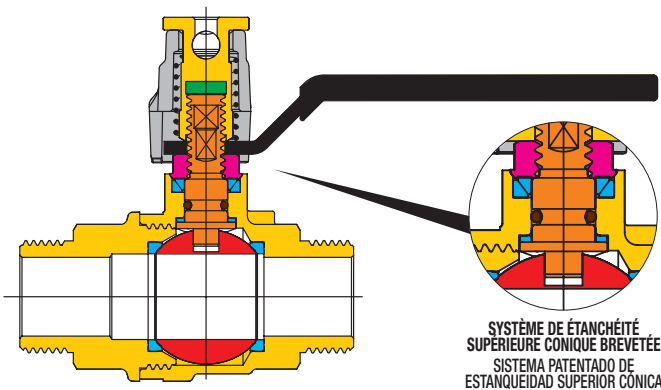

LISTE DE DETAILS: description/matériaux/traitements LISTA DE LOS ELEMENTOS: descripción/materiales/tratamientos

Corps et manchon fileté Cuerpo y manguito roscado		CW617N (Pb ≤ 2,2% DIN 50930T6)
Presse-étoupe Prensaestopas		CW614N
Tige de manoeuvre Eje		CW617N (Pb ≤ 2,2% DIN 50930T6)
Sphère chromée polie Esfera cromada brillante		CW617N (Pb ≤ 2,2% DIN 50930T6)
Joints d'étanchéité Juntas de estanqueidad		PTFE
Joints sur la tige Junta el eje		NBR
Organe de manoeuvre Organo de mando		acier zingué / acero cincado
Ecrou de fixation Tuerca de sujetón		CW614N
Système de blocage Sistema de bloqueo		alliage d'aluminium / aleación Al
Ressort Muelle		acier inox AISI 302 / acero inox AISI 302
Traitement extérieur Tratamiento exterior	-	surface niquetée brillante / superficie niquetada brillante

DIMENSIONS / DIMENSIONES



TABLEAU GENERAL: dimensions du robinet par type et mesure TABLA GENERAL: dimensiones de la válvula por tipo y tamaño

Diamètre nominal mm diámetro nominal mm	12	15	20	25	32	40	50C*				
Dimension gaz en pouces tamaño gas en pulgadas	1/2"	3/4"	1"	1 1/4"	1 1/2"	2"	2 1/4"				
Ø D passage mm Ø D paso mm	12,4	18,4	22,4	30,5	32	40	40				
A mm	85	105	105	130	130	130	175				
B mm	57,5	65,5	69,5	84,5	84,5	90,5	90,5				
Ø C mm	31,5	39,5	48	59,5	59,5	72	72				
L mm	58	78	85	95	120	135	155				

* Filets spécial SROB100-NF
* Extremidades roscadas especial SROB100-NF

CARACTERISTIQUES TECHNIQUES:

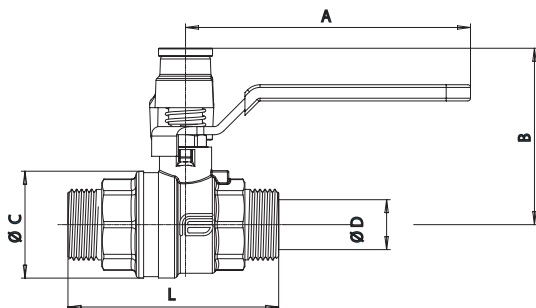
Limites de température: pour gaz de -20°C à +60°C

Limites de pression: pour gaz 500 mbar (0,5 bars)

Domaines d'utilisation:

robinet de commande d'appareils à gaz à deux raccords union alimentés par réseaux de canalisations publiques.

Extremities filetées:

- filets standards mâles G..à joint plat - taraudage à norme Iso 228.

Organes de manoeuvre:

levier acier zingué avec système cadenassable inviolable, papillon aluminium.

CARACTERISTIQUES PARTICULIERES:

- Le robinet Venus MM, à passage intégral jusque DN 1 1/4, a été conçu pour la conformité à la norme EN 331 et NF XPE 29-135 (Le DN50C est en filetage 2 1/4 type C suivant la SROB100 NF) concernant les robinets de commande d'appareils à gaz des bâtiments. Ses caractéristiques de construction en font un produit absolument fiable en conditions de pressions basses et très basses, celles-ci étant une caractéristique typique des installations à gaz. Le système cadenassable inviolable breveté FASTLOCK, d'utilisation simple et rapide, permet avec une simple pression de cadenasser le robinet en position fermée.
- Tige anti-explosion.
- Aucun entretien est admis. Tout démontage des constituants de ce robinet est interdit.
- 1 joint anti-friction assure la première étanchéité automatique pour haute pression.
- 2 joints coniques auto-ajustables, à glissement PTFE et donc sans usure, constituent la deuxième étanchéité à basse pression.
- 1 joint torique NBR pour assurer l'étanchéité à très basse pression et sous vide.

Tous les robinets sont conformes à la directive **CE 97/23/CE** et sont tous testés 100% par un essai pneumatique à contrôle électronique.

CARACTERÍSTICAS TÉCNICAS:

Rango de temperatura: de gas de -20° C a + 60° C

Rango de presión: el caso del gas 500 mbar (0,5 bar)

La válvula de gas natural para su uso con dos conexiones de la unión.

Extremo roscado:

- G de la rosca estándar macho a junta plana - rosca ISO 228.

Organismos del sistema de maniobra:

de palanca de acero galvanizado con cerradura de manipulación.

CARACTERÍSTICAS ESPECIALES:

- La válvula VENUS MM, a paso total hasta DN 1 1/4 cumple con la norma EN 331 y NF XPE 29 a 135 que se refiere a las válvulas de gas para las instalaciones en edificios. Sus características de diseño la convierten en un producto absolutamente seguro en condiciones de baja presión es muy baja, típica de las instalaciones de gas. El sistema patentado con cerradura FASTLOCK manipulación, uso sencillo y rápido, permite que con una simple pulsación de poner un candado en la posición cerrada.
- Eje a prueba de explosión.
- No se permite el mantenimiento. Cualquier desmontaje de los elementos constitutivos de la válvula está prohibido.
- 1 anillo PTFE-alta presión.
- 2 juntas conicas anti-fricción en PTFE media y baja presión.
- 1 junta de estanqueidad eje-baja presión.

Todas las válvulas respetan la directiva **CE 97/23/CE** y son probadas al 100% según un procedimiento de estanqueidad neumática a control electrónico.