

## EQUIPEMENT D'ATELIER



### COMPACTE ET PUISSANTE

#### **Vérin hydraulique 20 Tonnes**

- Levier manuel + pédale
- Double pompes pour une approche rapide
- Vérin ajustable latéralement

#### **Accessoires inclus**

- Livré avec une pair de V réversibles et un jeu complet de poussoirs sur support

#### **Table réglable en hauteur**

#### **Manomètre intégré**

- Double affichage n.m. et psi

## PRESSE 20 TONNES

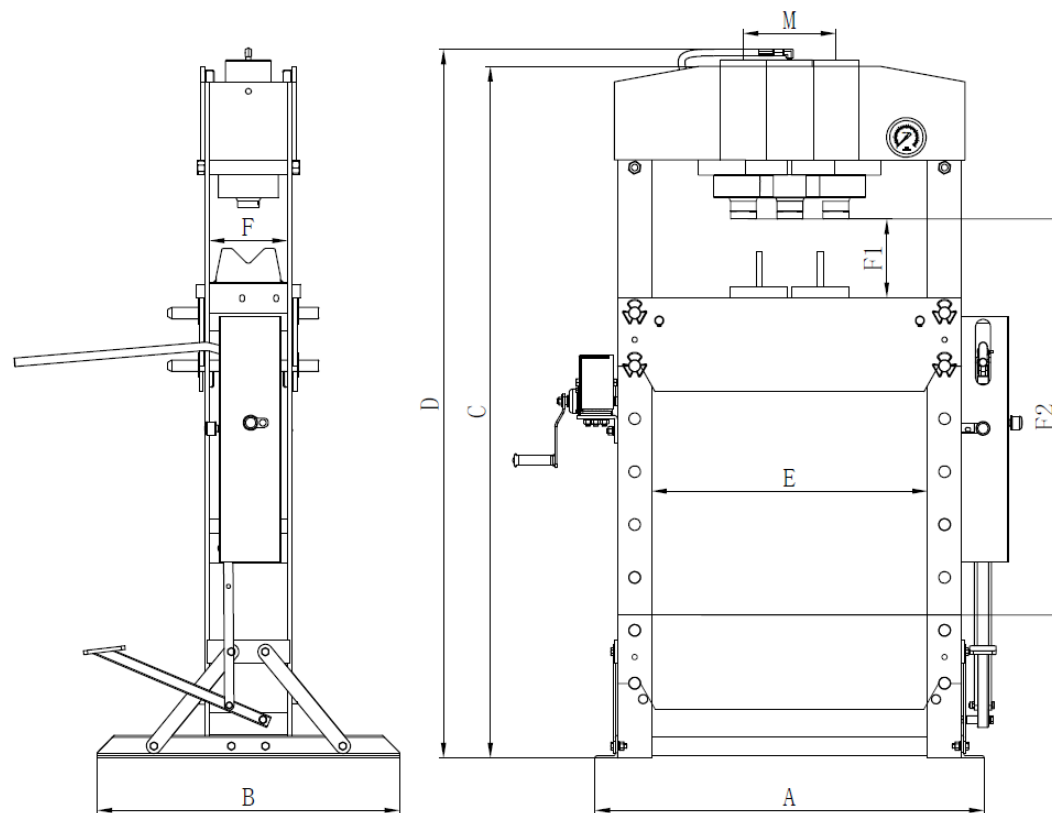

SKU	Ton	Course du vérin (mm)	Dimensions (mm)					Plage de travail (mm)	Largeur (mm)	Course latérale (mm)
			A	B	C	D	F			
W.420	20	185	730	560	1 519	1 626	132	F1-F2 38-918	E 510	M 179