

Corps d'encastrement pour batterie mélangeur 4 trous sur plage de carrelage
 Surfaces: p.a. Numéro d'article: **15481180**



Caractéristiques

- longueur maximale d'extension de la douchette: 1,10 m
- ACS 20 ACC NY 223 France, valide jusqu'au 03.09.2025

Détails de l'article

EAN

4059625077528

Certificats



Photo du produit

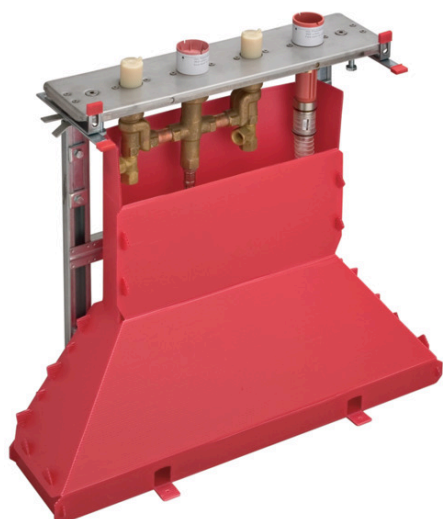

Plan géométral

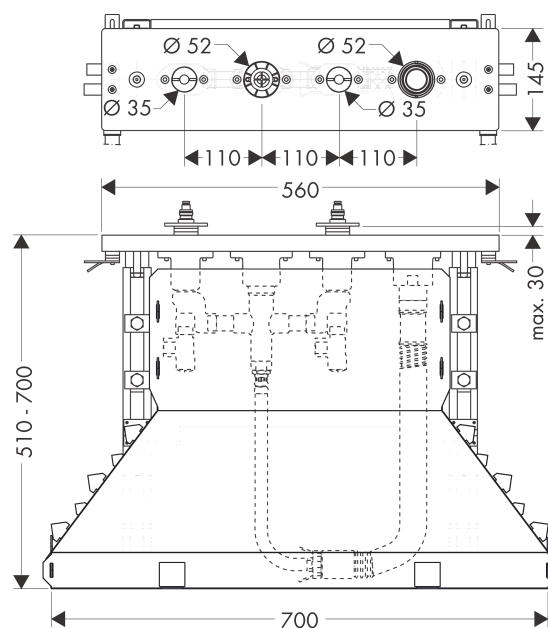

Corps d'encastement pour batterie mélangeur 4 trous sur plage de carrelage
Surfaces: p.a. Numéro d'article: 15481180



Vue éclatée

Année de construction: >10/17

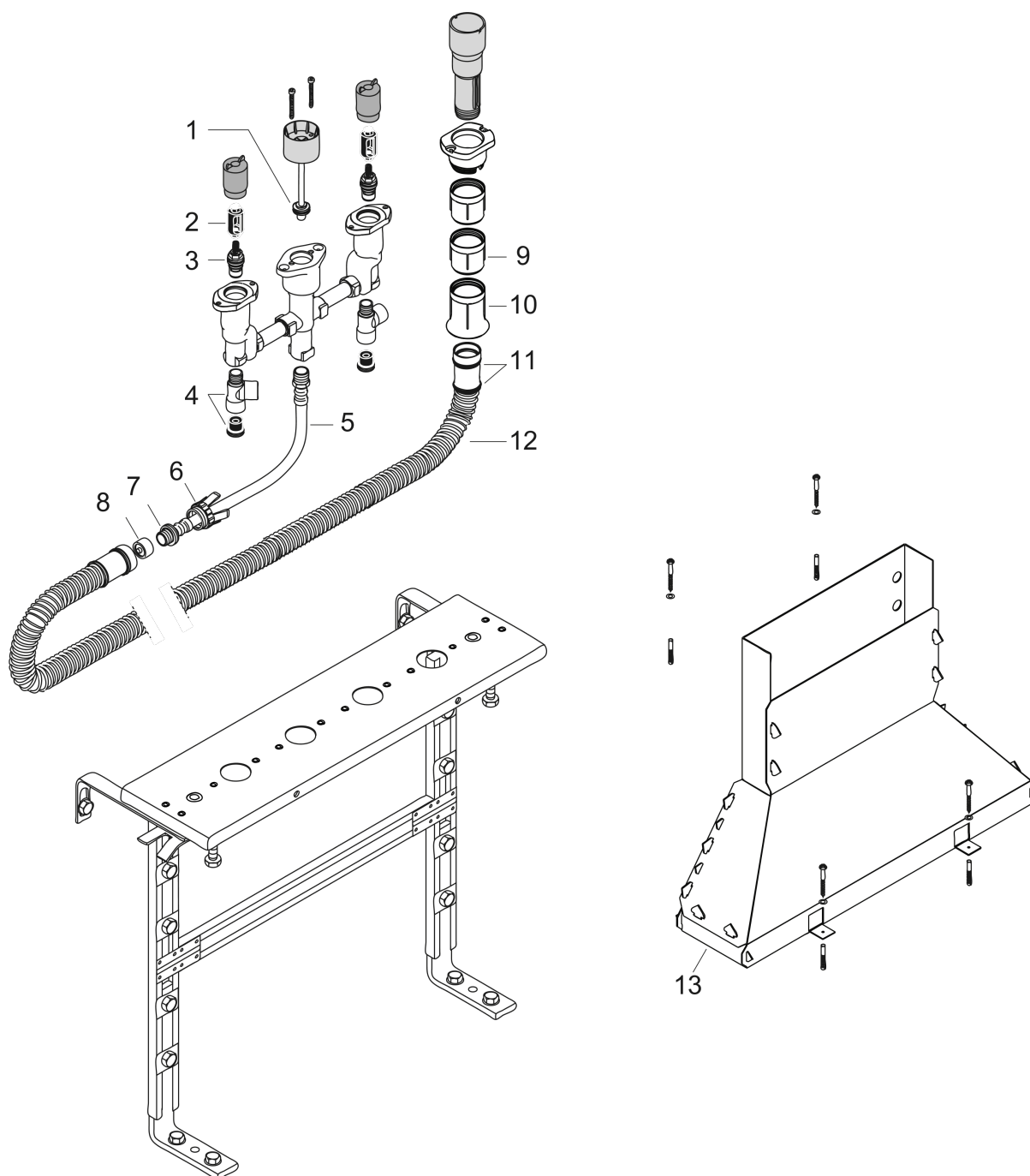

Corps d'encastrement pour batterie mélangeur 4 trous sur plage de carrelage
 Surfaces: p.a. Numéro d'article: **15481180**



Liste des pièces détachées

Année de construction: >10/17

Pos.		Numéro d'article	GP	UE
1	joint torique 20x2,5	92602000	-	1
2	adapteur pour poignée	97409000	-	1
3	mécanisme d'arrêt fermer à droite	94009000	-	1
4	coude de raccordement	97655000	-	1
5	flexible pression	94174000	-	1
6	écrou à ailettes pour Secuflex	96074000	-	1
7	joint torique 27x2,5	98149000	-	1
8	bouchon	97568000	-	1
9	douille	98806000	-	1
10	douille de guidage	98807000	-	1
11	joint torique 35x3	98435000	-	1
12	Secuflex tube flexible 2,25 m	94108000	-	1
13	Secuflexbox	28389000	-	1
a	spray silicone 10 ml	97864000	-	1