

## Crometta

Ensemble support mural et douchette 1jet EcoSmart avec flexible de douche 160 cm

Finition: **Blanc/Chromé** Numéro d'article: **26569400**



### Description

#### Caractéristiques

- comprenant: douchette à main, support pour pommeau de douche, flexible de douche
- dimension du disque de jet: 100 mm
- Jet Rain
- Technologie QuickClean : Elimination du calcaire par un simple passage du doigt sur les picots en silicone.
- débit: 6,7 l/min sous 3 bars de pression
- pivot tournant côté douchette évitant la torsion du flexible
- longueur du flexible: 1600 mm
- fonction de support intégrée
- Support pour pommeau de douche synthétique
- montage mural: fixation par vis
- filtre rinçable

### Détails de l'article

EAN

4011097791920

### Technologie



### Photo du produit



### Plan géométral

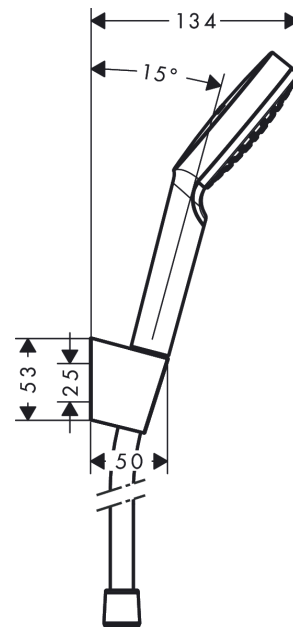

**Crometta**

**Ensemble support mural et douchette 1jet EcoSmart avec flexible de douche 160 cm**

Finition: **Blanc/Chromé** Numéro d'article: **26569400**



**Schéma d'écoulement**

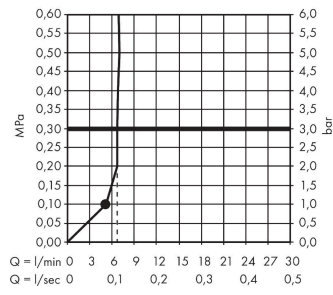

**Crometta****Ensemble support mural et douchette 1jet EcoSmart avec flexible de douche 160 cm**Finition: **Blanc/Chromé** Numéro d'article: **26569400****Vue éclatée**

Année de construction: &gt;11/21

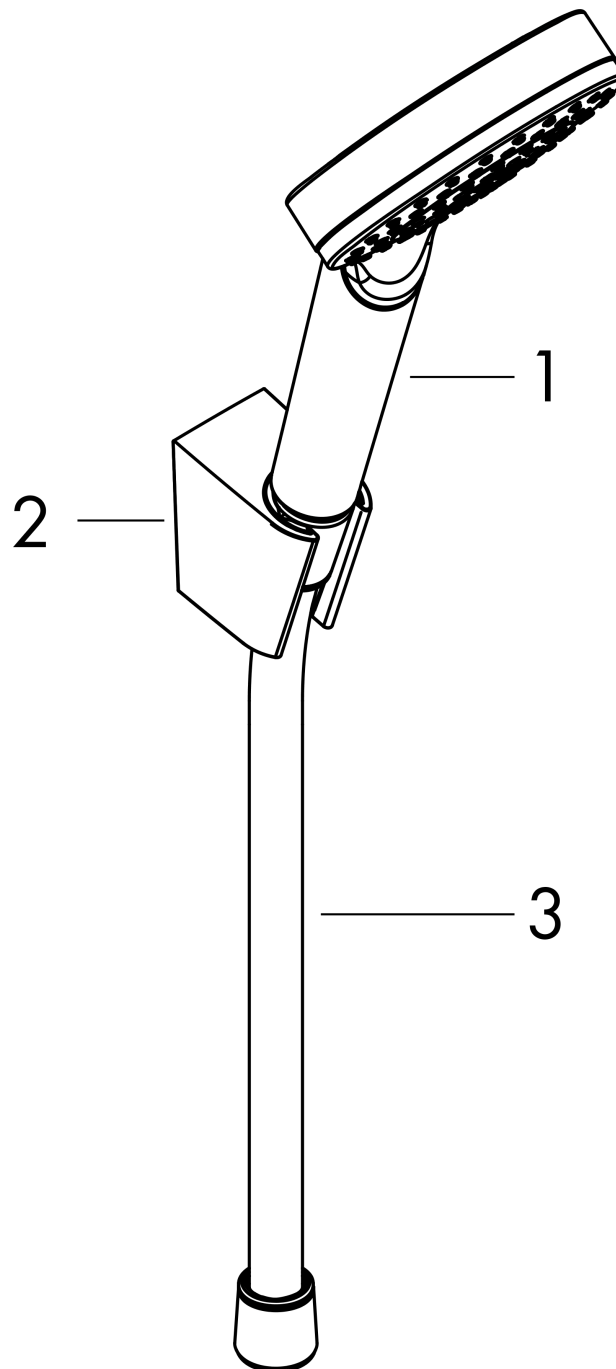

**Crometta**

**Ensemble support mural et douchette 1jet EcoSmart avec flexible de douche 160 cm**

Finition: **Blanc/Chromé** Numéro d'article: **26569400**



**Liste des pièces détachées**

Année de construction: >11/21

Pos.	Description	Numéro d'article	GP	UE
1	douchette	26333400	-	1
2	support douchette	28331000	-	1
3	flexible Isiflex'B 1,60 m	28276000	-	1