

E24448



Collection : ÉOLIA

Couleur* :



00 - Blanc brillant

Principaux atouts :



Caractéristiques techniques

- DIMENSIONS : 68 x 35,50 cm
- MATÉRIAU : Céramique
- NORMES ET RÉGLEMENTATIONS : NF
- FORME : Arrondie
- CONSOMMATION D'EAU : Standard 3/6 L
- TYPE DE BRIDE : Ouverte (traditionnelle)
- TYPE D'ABATTANT : Standard
- GARANTIE DE LA CÉRAMIQUE : 10 ans
- GARANTIE DU MÉCANISME : 5 ans
- POIDS : 28 kg
- TYPE D'INSTALLATION : Au sol
- ÉVACUATION : Sortie horizontale
- MATÉRIAU DE L'ABATTANT : Polypropylène
- HAUTEUR : Standard
- ALIMENTATION : Par-dessous
- CHARNIÈRES : plastique
- GARANTIE DE L'ABATTANT : 2 ans
- CONDITIONNEMENT : 1 colis

Bénéfices consommateurs

- CONFORT SONORE : Robinet flotteur silencieux classe 1
- MÉCANISME : Mécanisme économiseur d'eau 3/6 L

Bénéfices installateurs

- INSTALLATION SIMPLIFIÉE : Réservoir complet monté en usine

Dessin technique

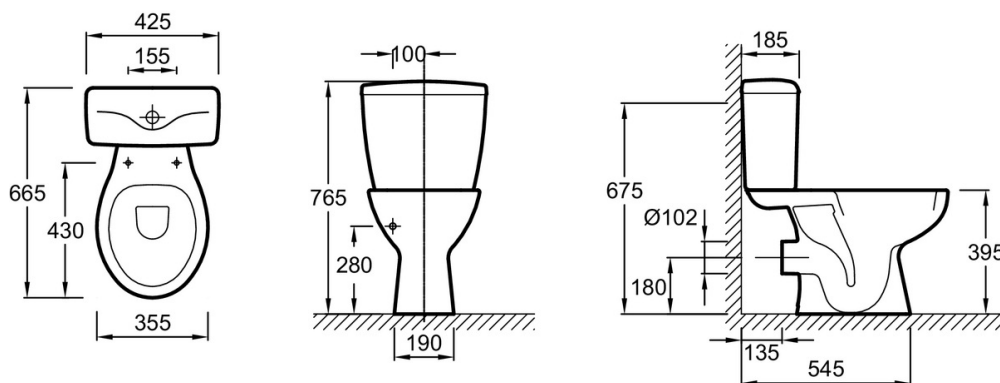

Descriptif CCTP : Pack WC au sol, sortie horizontale. E24448. Collection : ÉOLIA. DIMENSIONS : 68 x 35,50 cm. POIDS : 28 kg. MATÉRIAU : Céramique. TYPE D'INSTALLATION : Au sol. NORMES ET RÉGLEMENTATIONS : NF. ÉVACUATION : Sortie horizontale. FORME : Arrondie. MATÉRIAU DE L'ABATTANT : Polypropylène. CONSOMMATION D'EAU : Standard 3/6 L. HAUTEUR : Standard. TYPE DE BRIDE : Ouverte (traditionnelle). ALIMENTATION : Par-dessous. TYPE D'ABATTANT : Standard. CHARNIÈRES : plastique. GARANTIE DE LA CÉRAMIQUE : 10 ans. GARANTIE DE L'ABATTANT : 2 ans. GARANTIE DU MÉCANISME : 5 ans. CONDITIONNEMENT : 1 colis.

*En raison des variations possibles dans le réglage de votre ordinateur et de votre imprimante, de facteurs techniques et des caractéristiques particulières de certaines de nos finitions, les couleurs ne sont pas représentatives de la réalité mais sont seulement une indication.