



We make it *possible*



HUTCHINSON®

LE JOINT FRANÇAIS

Étanchéité de précision



We make it *possible*

CATALOGUE

Étanchéité de précision

Fabrication dans nos usines, garantie d'origine

TABLE DES MATIÈRES

A - JOINTS TORIQUES

1 - DÉFINITION-GÉNÉRALITÉS	6	5 - INSTRUCTIONS	20
1.1 - Le joint torique	6	POUR LES DIFFERENTS MONTAGES	20
1.2 - les élastomères	6	5.1 - Les applications statiques	20
		5.1.1 - Cotes et formes des gorges	20
2 - FONCTIONNEMENT DU JOINT TORIQUE	7	5.1.2 - Jeu mécanique-Extrusion	20
2.1 - Principe de fonctionnement d'un joint torique	7	5.1.3 - Etat de surface	21
2.2 - Influence des caractéristiques de la matière	7	5.2 - Utilisation dynamique mouvement alternatif	21
2.2.1 - Déformation rémanente à la compression	7	5.2.1 - Cotes et formes des gorges	21
2.2.2 - Influence de la dureté du caoutchouc	7	5.2.2 - Jeux mécaniques - Extrusion	21
2.2.3 - Tenue en température	8	5.2.3 - Rondelle anti-extrusion	22
2.2.4 - Action des fluides en contact	8	5.2.4 - Etat de surface	22
2.2.5 - Les homologations	8	5.3 - Utilisation en mouvement rotatif lent	23
		5.4 - Montage flottant	23
3 - CONSEILS POUR LE CHOIX MATIERE	9	6 - CONSEILS DE MONTAGE	24
3.1 - Les matières standards sur stock	9	6.1 - Chanfreins	24
3.2 - Matières spéciales	9	6.2 - Technique de pose des joints toriques	24
3.3 - Guide de l'utilisateur	10	6.3 - Montage en automatique	25
3.4 - Tableau des résistances aux produits chimiques	14	6.4 - Frottement et traitements de surface	25
4 - CONCEPTION DE MONTAGE DES JOINTS TORIQUES	18	7 - STOCKAGE ET CONSERVATION DES JOINTS TORIQUES	26
4.1 - Volume de la gorge	18	8 - QUALITÉ TOTALE	27
4.2 - Serrage du joint	18	8.1 - Généralités	27
4.3 - Largeur et profondeur de gorge	18	8.2 - Caractéristiques contrôlées sur joints toriques	27
4.4 - Diamètre intérieur du joint	18	8.3 - Caractéristiques d'aspect	28
4.5 - Diamètre de tore	19	9 - LISTE DIMENSIONNELLE	29
		9.1 - Conseils de montage	29
		Montage des joints dans l'alésage	29
		Montage des joints sur le piston	29

B - JOINTS QUADRILOBES JF4

1 - GÉNÉRALITÉS	57	5 - CHOIX DES DIMENSIONS ET COTES DE GORGES	63
2 - AVANTAGES TECHNIQUES	58	6 - CONCEPTION DU MONTAGE	63
2.1 - Réduction du frottement	58	6.1 - Montage statique	63
2.2 - Effort de démarrage réduit	58	6.2 - Montage dynamique	64
2.3 - Encombrement restreint	58	6.3 - Chanfreins d'entrée	64
2.4 - Film résiduel limité	58	6.4 - Tolérances d'usinage	64
2.5 - Usure moindre	59	6.5 - Etat de surface et protection	64
2.6 - Absence de vrillage	59	6.6 - Montage double effet	65
2.7 - Position du plan de joint	59	6.7 - Montage rotatif	65
		6.8 - Extrusion	65
3 - CHOIX DES BAGUES JF4	59	9 - TABLEAUX DIMENSIONNELS	66
3.1 - Traitements de surface	59		
3.2 - Les matières standards pour JF4	61		
4 - TEMPERATURES LIMITES	68		

C - BAGUES BS

1 - DÉFINITION-GÉNÉRALITÉS	76	4 - LISTE DIMENSIONNELLE	80
1.1 - Bague BS autocentrée	76		
2 - MONTAGE	77	5 - PIECES SPECIALES	82
2.1 - Couple de serrage	77	5.1 - Conditions de montage des bagues non autocentrées	82
3 - CONSEILS POUR LE CHOIX	78		
3.1 - La bague métallique	78		
3.2 - Traitement de surface	78		
3.3 - Le caoutchouc	79		

D - NOTRE ENGAGEMENT FABRICANT

1 - CONCEPTEUR & FABRICANT DE VOS FUTURES SOLUTIONS D'ÉTANCHÉITÉ	84	4 - UN LARGE RÉSEAU DE DISTRIBUTEURS	87
2 - SOLUTIONS SUR-MESURE	85	5 - COMMENT EXPRIMER VOTRE BESOIN ?	88
3 - FILIALES DANS LE MONDE	86		

RECOMMANDATIONS

Nous vous recommandons de bien prendre connaissance des préconisations de montage et d'utilisation indiquées dans le catalogue. Nos services techniques sont à votre disposition pour tout renseignement complémentaire.

Pour toute utilisation dans des conditions particulières non décrites dans ce catalogue, merci de nous consulter.



We make it *possible*

Joint s toriques



HUTCHINSON[®]

LE JOINT FRANÇAIS

Étanchéité de précision

Fabrication dans nos usines, garantie d'origine

1 - DÉFINITION-GÉNÉRALITÉS

1.1 - LE JOINT TORIQUE

Le joint torique "Bague R" est un anneau circulaire de section ronde. Il représente le système d'étanchéité le plus simple, réunissant à la fois :

- une efficacité maximum
- un faible encombrement
- un coût réduit
- une symétrie évitant les risques d'erreur de montage

Il peut être utilisé

- en montage statique ou dynamique (en rotation lente ou translation)
- pour des applications allant de la cryogénie aux hautes températures, et couramment pour une plage de - 50° C à +250° C
- pour des pressions allant du vide poussé à 2000 bars.

Ses caractéristiques de déformation, dues à sa composition en caoutchouc et à sa section circulaire, procurent une étanchéité se renforçant sous l'effet de la pression tout en autorisant un serrage initial faible.

Il se monte dans des gorges d'une grande simplicité, faciles à usiner.

Il s'adapte selon son profil aux encombrements les plus réduits.

Une normalisation internationale permet d'orienter l'utilisateur vers les dimensions les plus courantes, généralement tenues en stock.

Pour exploiter au mieux les performances du joint torique, il est important de bien choisir la matière et de prévoir un montage conforme aux conseils d'utilisation :

- fluide à étancher
- pression
- température
- application statique ou dynamique

C'est pour permettre de résoudre ces problèmes que nous vous proposons ce guide technique.

Par ailleurs, il est recommandé de faire des essais pour valider le choix retenu.



Nos certifications ISO 9001 et ISO/TS 16949

1.2 - LES ÉLASTOMÈRES

Au sein d'environnements techniques de plus en plus exigeants, où les normes, agréments, et réglementations s'additionnent, notre laboratoire LJF® Division Joints Toriques vous apporte son expertise et vous garantit les meilleures caractéristiques de mélanges.

La fabrication de nos mélanges est réalisée sous la responsabilité de notre laboratoire. Ce savoir-faire vous garantit les caractéristiques de tenue, de performance, et de longévité de l'ensemble de nos mélanges.

Intégré dans notre organisation, le suivi en production par l'équipe de laboratoire vous apporte également la garantie de répétabilité de la performance de nos élastomères.

En matière de développements, le laboratoire LJF® division Joints Toriques est à l'origine d'innovations récentes pour la tenue des élastomères aux températures extrêmes. C'est plus de 150 formulations spécifiques d'élastomères (NBR - EPDM - HNBR - FKM - AEM - ACM - IIR - CR - Q - FMVQ - FFKM), qui sont ainsi suivies, optimisées et mises à votre disposition pour vos applications. La plupart d'entre elles sont officiellement homologuées (eau potable, gaz...) ou approuvées par nos clients constructeurs et équipementiers (automobile et industrie).

Hutchinson Le Joint Français assure le suivi réglementaire et ses évolutions applicables aux caoutchoucs (réglementation REACH, normes sanitaires).

2 - FONCTIONNEMENT DU JOINT TORIQUE

2.1 - PRINCIPE DE FONCTIONNEMENT D'UN JOINT TORIQUE

Lorsqu'un joint monté dans une gorge est soumis à la pression d'un fluide, il vient se plaquer du côté de la face d'appui opposée à la pression. Le joint fonctionne alors comme un coin, dans l'angle formé par les contacts en a et b.

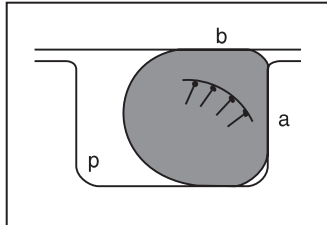

Figure 1

La déformation du joint est fonction de la pression; plus la pression p augmente, plus les forces de contact en a et b deviennent élevées.

- Le joint est généralement monté dans sa gorge avec un serrage initial (la profondeur de la gorge est inférieure au diamètre de tore du joint). Les forces de contact dues à la déformation du joint permettent ainsi de conserver l'étanchéité lorsque la pression du fluide est faible ou nulle car dans ce cas, la pression n'applique pas le joint sur les zones d'étanchéité.

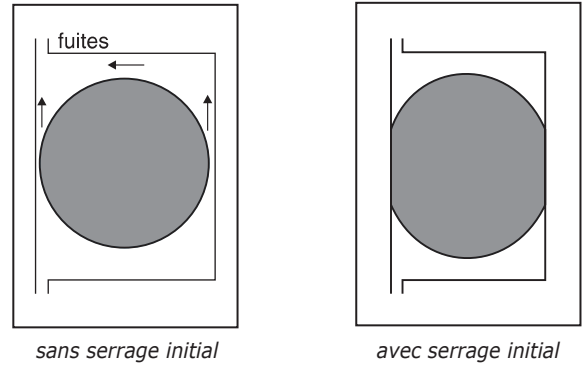

Figure 2

2.2 - INFLUENCE DES CARACTÉRISTIQUES DE LA MATIÈRE

2.2.1 - D.R.C.

Les différents caoutchoucs proposés à notre clientèle ont été spécialement étudiés pour les applications joints toriques.

En effet les propriétés "élastiques" du caoutchouc qui permettent ainsi de conserver l'étanchéité à basse pression peuvent varier en fonction du temps, de la température et des effets du fluide sur le joint.

La déformation rémanente à la compression (D.R.C.) mesure selon le schéma suivant :

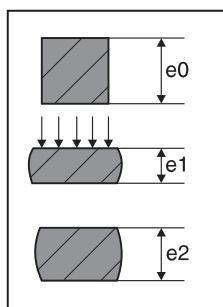

Figure 3

épaisseur initiale de l'éprouvette

contrainte → déformation dans des conditions précises (durée, température, fluide, relaxation)

suppression de la contrainte → retour élastique

- corps parfaitement élastique $e2 = e0$
- fluage complet $e2 = e1$

$$DRC \% = \frac{e0 - e2}{e0 - e1} \times 100$$

Le caoutchouc sera d'autant plus performant en étanchéité que la valeur de DRC sera faible.

Les tests de DRC peuvent être réalisés selon diverses spécifications et normes (ex. ISO 815...).

2.2.2 - INFLUENCE DE LA DURETÉ DU CAOUTCHOUC

A forte pression, la déformation peut conduire à l'extrusion.

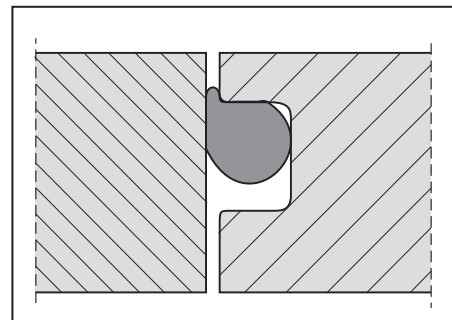

Figure 4

Extrusion d'un joint : C'est le passage de la matière dans le jeu mécanique.

Lorsque la dureté du joint croît, la résistance à l'extrusion augmente ainsi que les efforts de montage qui sont liés au serrage du joint dans la gorge.

2.2.3 - TENUE EN TEMPÉRATURE

● LES BASSES TEMPÉRATURES

- A basse température, un léger retrait de la matière, accompagné d'un durcissement de celle-ci, peut provoquer la fuite d'un système. Comparativement au métal, les caoutchoucs ont des coefficients de dilatation thermique élevés. Ces phénomènes sont surtout sensibles pour l'étanchéité des gaz et lorsque le serrage initial des pièces est faible.

N.B : Le durcissement de la matière à basse température est un phénomène réversible. C'est à dire que le caoutchouc retrouve entièrement ses propriétés initiales lorsque la température remonte.

● LES HAUTES TEMPÉRATURES

A noter qu'une élévation de la température modifie les propriétés du caoutchouc (baisse de la dureté, augmentation de la DRC, donc du fluage).

- A haute température, les dimensions des gorges qui seront préconisées seront largement suffisantes pour encaisser la dilatation de la matière (variations très faibles du volume).

MISE EN GARDE

Si les températures maximales permises sont respectées, il n'y aura pas de dégradation de la matière. Si la température d'utilisation est trop élevée, une chute irréversible des propriétés sera inévitable ce qui se traduira par un durcissement de la matière, une perte de son élasticité et une DRC qui tendra vers 100 %.

2.2.4- ACTION DES FLUIDES EN CONTACT

● GONFLEMENT

Si le caoutchouc gonfle exagérément, il peut y avoir :

- modification des propriétés du caoutchouc (baisse de la dureté et de sa résistance mécanique) et risque d'extrusion.

Dans les applications statiques, un gonflement jusqu'à environ 30 % en volume du joint peut être envisagé.

Dans les applications dynamiques, des gonflements de 8 à 10 % en volume sont assez bien tolérés dans la plupart des applications.

● EXTRACTION

Les applications dynamiques seront plus sensibles si ce phénomène se produit, car généralement le serrage initial, pour des problèmes de frottement, est souvent plus faible que pour les applications statiques.

Encas de doute sur l'influence du fluide, il convient de faire un essai.

Si le gonflement est négatif (diminution du volume du joint dû à l'extraction des plastifiants du caoutchouc), il peut y avoir :

- modification des propriétés du caoutchouc (chute de l'élasticité, augmentation de la dureté, etc...).

- risque de fuite par diminution de la section du joint, donc du serrage du joint dans la gorge.

● ATTAQUE CHIMIQUE

Indépendamment des effets volumiques en cas d'incompatibilité chimique, un fluide peut provoquer dans le temps une modification des caractéristiques du caoutchouc. Les manifestations les plus courantes sur les joints sont :

- une modification de la dureté
- des craquelures
- une élévation de la déformation rémanente à la compression (D.R.C)



Support Technique à votre disposition

Au-delà des points déjà évoqués ci-dessus, nous consulter sur points suivants :

- Résistance à l'eau froide, à l'eau chaude et à la vapeur
- Résistance aux huiles
- Résistance aux graisses
- Résistance aux huiles et graisses végétales et animales
- Résistance aux liquides de freins
- Résistance aux carburants
- Résistance aux solvants
- Résistance aux acides
- Résistance aux bases
- Résistance au vieillissement et aux intempéries
- Compatibilité avec les produits alimentaires
- Propriétés électriques
- Résistance au vide
- Résistance à la pression

2.2.5- LES HOMOLOGATIONS

Les Joints Toriques, en contact avec eau potable, produits alimentaires, pharmaceutiques, gaz, etc., sont homologués par des instances autorisées (WRAS, KTW, NSF, ACS...).

Il existe également des **Homologations pour les matériaux en contact avec les produits alimentaires** (nous consulter).

Mélanges	WRAS	KTW	NSF	ACS	EN 681.1	BGA	W534	W270	DM174
7PD1612	X	X	X	X		X			
7EP1197	X	X	X	X	X		X	X	X
EP856	X	X		X			X	X	
6EP1862	X								X

Les homologations eau potable

3 - CONSEILS POUR LE CHOIX MATIÈRE

Le choix de la matière s'effectue en fonction des éléments suivants :

a) Pour le type d'élastomère :

- nature du ou des fluides en contact
- températures en service continu et en pointe (à l'endroit du joint)
- nature des matériaux en contact

b) Pour la dureté

- pression de service
- type d'utilisation

3.1 - LES MATIÈRES STANDARDS SUR STOCK

4 caoutchoucs ont été sélectionnés pour répondre à un grand nombre d'applications.

Nitrile	(NBR)	dureté 70	PB 701
Nitrile	(NBR)	dureté 80	PC 851
Ethylène Propylène	(EPDM)	dureté 85	EP 851
Fluocarbène	(FKM)	dureté 80	DF 801

Le plus grand choix de pièces disponibles sur stock répondant à différentes normes européennes, existent dans ces 4 matériaux. (Consulter la partie dimensionnelle). Voir § 3.3 pour caractéristiques de ces matériaux.

Conseils de choix des 4 caoutchoucs standards Hutchinson Le Joint Français

Fluide	Température en continu en pointe		- 40° C	- 20° C	+ 70° C	+ 100° C	+ 125° C	+ 150° C	+ 200° C
	- 40° C	- 25° C	- 40° C	- 25° C	+ 100° C	+ 125° C	+ 150° C	+ 175° C	+ 250° C
Eau - Vapeur d'eau Liquide de refroidissement	EP 851	EP 851 PB 701 PC 851 DF 801	EP 851 PB 701 PC 851 DF 801	EP 851 PB 701 PC 851 DF 801	EP 851 PB 701 PC 851 DF 801	EP 851 PB 701 PC 851 DF 801	EP 851 PB 701 PC 851 DF 801	EP 851 PB 701 PC 851 DF 801	EP 851 PB 701 PC 851 DF 801
Air comprimé		PB 701 PC 851 DF 801	PB 701 PC 851 DF 801	PB 701 PC 851 DF 801	PB 701 PC 851 DF 801	PB 701 PC 851 DF 801	PB 701 PC 851 DF 801	PB 701 PC 851 DF 801	PB 701 PC 851 DF 801
Huiles minérales Produits pétroliers		PB 701 PC 851 DF 801	PB 701 PC 851 DF 801	PB 701 PC 851 DF 801	PB 701 PC 851 DF 801	PB 701 PC 851 DF 801	PB 701 PC 851 DF 801	PB 701 PC 851 DF 801	PB 701 PC 851 DF 801

Remarque : Pression d'emploi limite en applications dynamiques pour PB 701 : 80 bars ; au-delà, employer le PC 851.

3.2 - MATIÈRES SPÉCIALES

Hutchinson Le Joint Français dispose d'une large gamme de caoutchoucs répondant aux demandes spécifiques.

Le guide de l'utilisateur qui suit vous permettra d'orienter votre choix sur le matériau le mieux adapté à votre besoin.

Il ne reprend que nos mélanges les plus courants, plus de 150 caoutchoucs différents étant utilisés chaque année.

Ce guide est complété par un tableau de tenue chimique des élastomères.(3.4)

3.3 - GUIDE DE L'UTILISATEUR

APPLICATION TYPE	ELASTOMERE	CARACTERISTIQUES GENERALES DU CAOUTCHOUC	REFERENCE DU CAOUTCHOUC	SPECIFICITE ET HOMOLOGATIONS	COULEUR	DURETE DIDC			
<ul style="list-style-type: none"> Hydraulique et pneumatique Robinetterie eau et gaz d'origine minérale Circuit d'huile minérale et carburants 	NBR (Nitrile)	Bonne tenue - aux huiles minérales - aux gaz ménagers - à l'eau jusqu'à 70° C - aux carburants - aux solvants aliphatiques Faible Tenue - aux agents atmosphériques - aux acides - au liquide de frein Bon comportement mécanique	5PD1883		Noire	54			
			6PB1729	Gaz EN 549 - B1	Noire	61			
			6PB2053	Protégé ozone - Tenue carburants	Noire	62			
			6PB2064	Tenue gazole - Protégé ozone	Bleue	62			
			PB701	Tenue carburants - Gaz EN 549 - B2	Noire	68			
			7PB1860	Autolubrifié - Protégé ozone	Noire	68			
			7PB1871	Protégé ozone - Gaz - DIN 3535 - 3	Noire	69			
			7PB496	Tenue chaleur + huile - Gaz EN 549 - B2	Noire	70			
			7PD1630	Tenue au froid	Noire	70			
			7PD1612	Eau potable - Gaz	Noire	75			
			8PB1390	Tenue chaleur - huile	Noire	75			
			PC851	Gaz EN 549 - B1	Noire	79			
			PD853	Tenue au froid	Noire	80			
			9PC1708		Noire	88			
	NBR (PVC)	Idem Nitrile Tenue carburant renforcée	6P1863	NBR/PVC - Protégé ozone	Noire	62			
			8PA1393	NBR/PVC - Protégé ozone	Noire	77			
<ul style="list-style-type: none"> Robinetterie eau chaude Circuit de refroidissement Circuit de freinage Disjoncteurs SF6 	EPDM (Éthylène Propylène)	Très bonne tenue - à l'eau, la vapeur et aux solutions aqueuses en général - liquide de frein synthétique - aux agents atmosphériques Faible tenue - aux huiles minérales et aux hydrocarbures Bonne tenue au froid Comportement mécanique assez bon	6EP1862	Eau potable Allemagne	Noire	55			
			6EP1713	Autolubrifié	Noire	57			
			6EP1385		Noire	62			
			7EP1722	Autolubrifié	Noire	67			
			EP7010		Noire	72			
			7EP1197	Eau potable GB - Allemagne - US - France	Noire	72			
			7EP1726		Noire	72			
			7EP2106	Couleur	Violette	70			
			8EP2058	Couleur	Mauve	79			
			8EP2147	Couleur - Climatisation	Violette	79			
			EP851		Noire	83			
			EP856	Eau potable GB - Allemagne - France	Noire	83			
			9EP2094		Noire	91			
			<ul style="list-style-type: none"> Hydraulique et pneumatique haute température Robinetterie industrielle Injection carburant Joints moteur Vide poussé 	FKM (Fluorocarbone)	Très bonne tenue - à la chaleur - aux huiles minérales - gaz ménager - aux agents atmosphériques - aux carburants - solvants aromatiques et aliphatiques Bonne tenue - chimique en général - aux acides Faible tenue - aux bases - au liquide de frein Tenue au froid limitée Comportement mécanique assez bon Bonne imperméabilité	DF651		Noire	61
6DF2060	Couleur	Verte				63			
6DF1882	Tenue au froid	Verte				64			
6DF2129	Tenue aux carburants alcoolisés	Noire				67			
DF701	Gaz EN 549 - E1	Noire				66			
7DF2067	Couleur	Verte				71			
7DF2116	Couleur - Tenue basse température	Bleue				75			
7DF1719	Tenue au froid	Noire				74			
7DF2148	Tenue basse température	Noire							
7DF2075	Tenue au froid	Verte				77			
DF801	Gaz EN 549 - E1	Noire				78			
DF851		Noire				83			
8DF1872	Couleur	Violette				77			
DF901	Oxygène gazeux	Noire				90			
Boîte de vitesse automatique	ACM (Polyacrylate)	Bonne tenue - aux huiles minérales agressives - aux agents atmosphériques - à la chaleur Faible tenue - aux carburants - à l'eau - tenue au froid limité Comportement mécanique moyen				DA 65	Gaz EN 549 - C1	Noire	53
						6DA1865		Noire	64
			7DA1163		Noire	67			
			8DA1398		Noire	70			
			DA80	Gaz EN 549 - C1	Noire	74			
Capteurs	AEM		6DE2142	Sans DOTG - Autolubrifié	Noire	60			
			7DE2138	Sans DOTG	Noire	73			
			7DE2144	Sans DOTG - AEM tenue froid	Noire	73			

REFERENCE DU CAOUTCHOUC	TEMPERATURE			DRC CONDITION	DRC %	VARIATION VOLUME HUILE 1 70 h à 100°	VARIATION VOLUME HUILE 1 IRM 903	ASTM D 2000	CORRES- PONDANCE NFT 47503
	Mini Mini	Maxi en prolongé	Maxi en pointe						
5PD1883	- 30	100	120	24 h 100°C	15	- 10	+ 3	5 BG 510 A14 B14 EO34 Dureté 55	
6PB1729	- 30	100	120	24 h 100°C	12	- 6	+ 8	5 BG 614 B14 EO14 EO34	
6PB2053	- 25	100	120	24 h 100°C	12	- 10	- 3	5 BK 610 A14 B14	
6PB2064	- 30	100	120	24 h 100°C	12	- 6	- 4	5 BG 614 A14 B14 EO14 EO34	
PB701	- 30	100	120	24 h 100°C	12	- 9	0	5 BG 714 A14 B14 EO14 EO34	NBR 70 TR1
7PB1860	- 30	100	120	24 h 100°C	11	- 6	+ 11	5 BG 714 A14 B14 EO34	
7PB1871	- 35	90	120	24 h 100°C	12	- 7	+ 12	5 BG 714 A14 B14 EO14 EO34	
7PB496	- 30	110	130	24 h 100°C	10	- 4	+ 8	3 CH 717 A25 B14 EO16 EO36	
7PD1630	- 45	100	130	24 h 100°C	12	- 7	+ 15	5 BG 714 A14 B14 EO14 EO34	NBR 70 TR3
7PD1612	- 30	100	130	24 h 125°C	10	- 2	+ 16	2 CH 708 A25 B14 EO15 EO35	
8PB1390	- 30	110	130	24 h 100°C	12	- 2	+ 15	3 CH 717 A25 B14 EO16 Z1 = dureté 75 suivant ASTM D1415	
PC851	- 30	100	120	24 h 100°C	15	- 7	+ 8	6 BG 814 A14 B14 EO 14 EO34	NBR 80 TR1
PD853	- 45	90	120	24 h 100°C	15	- 8	+ 12	6 BG 814 A14 B14 EO14 EO34	NBR 80 TR2
9PC1708	- 25	90	120	24 h 100°C	15	- 5	+ 10	6 BG 910 A14 B14 EO14 EO34	NBR 90 TR2
6P1863	- 30	90	120	24 h 100°C	20	- 12	- 5	2 BE 610 C12 F17	
8PA1393	- 30	90	120	24 h 100°C	20	- 11	- 3	2 BE 814 C12	
6EP1862	- 55	130	175	24 h 150°C	20	NR	NR	2 DA 510 A26 B36 EA14 F19 Z1 = dureté 55 suivant ASTM D1415	
6EP1713	- 55	120	160	24 h 150°C	20	NR	NR	2 DA 510 B36 EA14 F19 Z1 = dureté 55 suivant ASTM D1415	
6EP1385	- 55	130	175	24 h 150°C	18	NR	NR	3 DA 610 A26 B36 EA14 F19	
7EP1722	- 50	125	165	24 h 150°C	20	NR	NR	3 DA 610 A26 B36 EA14 F19 Z1 = dureté 65 suivant ASTM D1415	
EP7010	- 50	140	175	24 h 150°C	12	NR	NR	3 DA 710 A26 B36 EA14 F19	EPDM 70
7EP1197	- 50	140	175	24 h 150°C	12	NR	NR	3 DA 710 A26 B36 EA14 F19	
7EP1726	- 50	110	150	24 h 125°C	25	NR	NR	5 CA 714 A25 B35 EA14 F17	
7EP2106	- 50	140	170	24 h 150°C	15	NR	NR	3 DA 710 A26 B36 EA14 F19	
8EP2058	- 50	140	175	24 h 150°C	10	NR	NR	3 DA 810 A26 B36 EA14 F19	
8EP2147	- 50	140	170	24 h 150°C	12	NR	NR	3 DA 810 A26 B36 F19	
EP851	- 50	140	175	24 h 150°C	12	NR	NR	3 DA 814 A26 B36 EA14 F19	EPDM 80
EP856	- 50	140	175	24 h 150°C	12	NR	NR	3 DA 814 A26 B36 EA14 F19	
9EP2094	- 45	140	170	24 h 150°C	12	NR	NR	3 DA 810 A26 B36 F19 Z1 = dureté 90 suivant ASTM D1415 Z2 = Allongement rupture 70 % mini suivant ASTM D412	
DF651	- 30	200	250	72 h 200°C	22	0 *	+ 3 *	6 HK 610 A1-10 B38 EF31 F15	
6DF2060	- 30	200	250	72 h 200°C	20	0 *	+ 3 *	6 HK 610 A1-10 B38 EF31 F15 Z = Dureté 65+/-5 suivant ASTM D1415	
6DF1882	- 30	200	250	72 h 200°C	20	0 *	+ 2 *	6 HK 610 A1-10 B38 EF31 F15 Z1 = Dureté 65+/-5 suivant ASTM D1415 Z2 = TR10 selon ASTM D1329 : -18°C min	
6DF2129	- 25	200	250	72 h 200°C	25	0 *	+ 2 *	6 HK 610 A1-10 B38 EF31 F15	
DF701	- 25	200	250	72 h 200°C	20	0 *	+ 2 *	6 HK 710 A1-10 B38 EF31 F15	
7DF2067	- 25	200	250	72 h 200°C	20	0 *	+ 2 *	6 HK 710 A1-10 B38 EF31 F15	
7DF2116	- 35	200	250	72 h 200°C	20	0 *	+ 2 *	6 HK 710 A1-10 B38 EF31 F15 Z1 = Dureté 75+/-5 suivant ASTM D1415 Z2 = TR10 selon ASTM D1329 : -18°C min	
7DF1719	- 30	200	250	72 h 200°C	22	0 *	+ 2 *	6 HK 710 A1-10 B38 EF31 F15 Z1 = Dureté 75+/-5 suivant ASTM D1415 Z2 = TR10 selon ASTM D1329 : -18°C min	
7DF2148	- 35	200	250	72 h 200°C	18	0 *	+ 2 *	6 HK 710 A1-10 B38 EF31 F15 Z1 = Dureté 75+/-5 suivant ASTM D1415 Z2 = TR10 selon ASTM D1329 : -18°C min	
7DF2075	- 30	200	250	72 h 200°C	23	0 *	+ 2 *	6 HK 710 A1-10 B38 EF31 F15 Z1 = Dureté 75+/-5 suivant ASTM D1415 Z2 = TR10 selon ASTM D1329 : -18°C min	
DF801	- 25	200	250	72 h 200°C	18	0 *	+ 2 *	6 HK 814 A1-10 B38 EF31 F15	FKM 80
DF851	- 25	200	250	72 h 200°C	20	0 *	+ 2 *	6 HK 814 A1-10 B38 EF31 F15 Z1 = Dureté 85+/-5 suivant ASTM D1415	
8DF1872	- 25	200	250	72 h 200°C	20	0 *	+ 2 *	6 HK 710 A1-10 B38 EF31 F15 Z1 = Dureté 75+/-5 suivant ASTM D1415	
DF901	- 25	200	250	72 h 200°C	20	0 *	+ 2 *	7 HK 910 A1-10 B38 EF31	
DA 65	- 20	150	175	24 h 150°C	35	0 *	+ 13 *	2 DH 609 A26 B36 EO16 EO36 F14	
6DA1865	- 20	150	175	24 h 150°C	30	- 2 *	+ 12 *	2 DH 609 A26 B36 EO16 EO36 F14 Z1 = Dureté 65+/-5 suivant ASTM D1415	
7DA1163	- 25	150	175	24 h 150°C	35	- 5 *	+ 7 *	3 DH 710 A26 B36 EO16 EO36 F13	
8DA1398	- 25	150	175	24 h 150°C	35	- 3 *	+ 10 *	3 DH 710 A26 B36 EO16 EO36 F13	ACM 70
DA80	- 20	150	175	24 h 150°C	35	0 *	+ 11 *	3 DH 710 A26 B36 EO16 EO36 F13 Z1 = Dureté 75+/-5 suivant ASTM D1415	
6DE2142	- 35	155	175	70 h 150°C	18	- 3 *	+ 28 *	4 EE 608 A47 B37 B46 EO16 EO36 F17	
7DE2138	- 40	160	180	70 h 150°C	18	0 *	+ 30 *	4 EE 710 A47 B37 B46 EO16 EO36 F17	
7DE2144	- 45	160	180	70 h 150°C	18	- 2 *	+ 40 *	4 EE 710 A47 B37 B46 EO16 EO36 F17	

NR = Non résistant * Essai à 150°C

APPLICATION TYPE	ELASTOMERE	CARACTERISTIQUES GENERALES DU CAOUTCHOUC	REFERENCE DU CAOUTCHOUC	SPECIFICITE ET HOMOLOGATIONS	COULEUR	DURETE DIDC
<ul style="list-style-type: none"> Direction assistée Climatisation 	HNBR (Nitrile hydrogéné)	Bonne tenue - huiles minérales agressives - aux agents atmosphériques - à l'eau, à la vapeur - aux bases diluées Faible tenue - aux carburants - au liquide de frein Très bon comportement mécanique Résistance à l'abrasion	6DT2078	Autolubrifié - Tenue huile améliorée	Noire	62
			7DT1870	Gaz EN 549 - C 1	Jaune	65
			7DT1877	Tenue huile améliorée	Brune-Rouge	70
			7DT1743		Verte	71
			7DT1593	HNBR 70 selon norme NFT 47503	Noire	72
			7DT2072	Tenue au froid	Noire	72
			7DT2074	Autolubrifié - Tenue huile améliorée	Brune-Rouge	72
			7DT2091	Tenue au froid	Verte	72
			7DT2146	Couleur - Gaz EN 549 H3B2 + EN682	Jaune	70
			7DT1730		Marron	75
			7DT2080	Autolubrifié	Marron	75
			8DT1724		Noire	82
9DT1889	Tenue huile améliorée	Verte	90			
<ul style="list-style-type: none"> Vapeur d'eau Vide poussé 	IIR (Butyl)	Très bonne tenue - à l'eau et vapeur - aux agents atmosphériques Bonne tenue chimique aux solutions aqueuses en général Faible tenue - aux huiles minérales et hydrocarbures Très bonne imperméabilité au gaz Comportement mécanique assez faible	D706	Tenue chaleur	Noire	68
<ul style="list-style-type: none"> Industrie du froid Circuits de ventilation 	CR (Polychloroprène)	Bonne tenue - aux graisses minérales - aux agents atmosphériques Tenue modérée - aux huiles minérales - eau jusqu'à 70° C - liquide de frein Faible tenue - aux carburants - à la vapeur d'eau Bon comportement mécanique	6N1851		Noire	62
			7N1747	Tenue chaleur CR 70 selon norme NFT 47503	Noire	72
<ul style="list-style-type: none"> Compresseurs Electroménager Industrie électrique 	Q (Silicone)	Très bonne tenue - chaleur - agents atmosphériques - à l'eau jusqu'à 100° C - au froid Tenue modérée - aux huiles minérales - aux gaz ménagers Faible tenue aux carburants Perméabilité élevée Comportement mécanique faible	SL1000	Q 70 - NFT 47503	Grise	74
			SL1002	Gaz EN 549 - E 2 VMQ 60 selon norme NFT 47503	Rouge	63
			SL1010		Grise	55
			6SL2136	Contact alimentaire	Blanche	63
			6SL2141	Tenue chaleur	Noire	69
			7SL1746	Q 70 - NFT 47503	Rouge	73
<ul style="list-style-type: none"> Carburant 	MFQ (Fluorosilicone)	Très bonne tenue - au froid - aux huiles minérales et hydrocarbures - aux agents atmosphériques - chaleur Comportement mécanique faible	7SF2081		Jaune	75

NOTA: La plupart de ces caoutchoucs sont homologués chez les constructeurs automobiles.

REFERENCE DU CAOUTCHOUC	TEMPERATURE			DRC CONDITION	DRC %	VARIATION VOLUME HUILE 1 70 h à 100°	VARIATION VOLUME HUILE 1 IRM 903	ASTM D 2000
	Mini Mini	Maxi prolongé	Maxi en pointe					
6DT2078	- 30	130	170	72 h 150°C	22	- 3 *	+ 10 *	4 DH 614 B36 E016 E036
7DT1870	- 30	130	170	72 h 150°C	27	- 1 *	+ 18 *	3 DH 710 A26 B16 E016 E036 Z1 Z2 Z1 = résistance rupture 15 MPa mini suivant ASTM D412 Z2 = pas cassant après 3mn à -40°C selon ASTM D 2137
7DT1877	- 30	125	165	72 h 150°C	22	- 5 *	+ 5 *	3 DH 710 A26 B16 E016 E036 Z1 Z2 Z3 Z1 = résistance rupture 18 MPa mini suivant ASTM D412 Z2 = pas cassant après 3mn à -40°C selon ASTM D 2137 Z3 = Variation de volume après immersion dans l'huile IRM 903 selon ASTM D471 : +10% Max.
7DT1743	- 30	130	170	72 h 150°C	27	- 1 *	+ 18 *	3 DH 710 A26 B16 E016 E036 Z1 Z2 Z1 = résistance rupture 18 MPa mini suivant ASTM D412 Z2 = pas cassant après 3mn à -40°C selon ASTM D 2137
7DT1593	- 30	130	170	72 h 150°C	25	+ 1 *	+ 19 *	3 DH 710 A26 B16 E016 E036 Z1 Z2 Z1 = résistance rupture 18 MPa mini suivant ASTM D412 Z2 = pas cassant après 3mn à -40°C selon ASTM D 2137
7DT2072	- 50	130	160	72 h 150°C	34	- 3 *	+ 20 *	3 DH 710 A26 B16 E016 E036 Z1 = résistance rupture 18 MPa mini suivant ASTM D412 Z2 = TG selon ISO 11357 : -35°C min.
7DT2074	- 30	125	165	72 h 150°C	24	- 5 *	+ 5 *	3 DH 710 A26 B16 E016 E036 Z1 Z2 Z3 Z1 = résistance rupture 20 MPa mini suivant ASTM D412 Z2 = pas cassant après 3mn à -40°C selon ASTM D 2137 Z3 = Variation de volume après immersion dans l'huile IRM 903 selon ASTM D471 : +10% Max.
7DT2091	- 45	130	170	72 h 150°C	25	- 4 *	+ 19 *	3 DH 710 A26 B16 E016 E036 Z1 = TG selon ISO 11357 : -35°C min.
7DT2146	- 50	130	160	72 h 150°C	27	- 5 *	+ 15 *	3 DH 710 A26 B16 E016 E036
7DT1730	- 30	130	170	72 h 150°C	27	- 1 *	+ 17 *	3 DH 710 A26 B16 E016 E036 dureté 75 Z1 = résistance rupture 18 MPa mini suivant ASTM D412 Z2 = pas cassant après 3mn à -40°C selon ASTM D 2137
7DT2080	- 30	130	170	72 h 150°C	29	- 2 *	+ 15 *	3 DH 710 A26 B16 E016 E036 dureté 75
8DT1724	- 30	130	170	72 h 150°C	22	- 1 *	+ 17 *	4 DH 820 A26 B16 E016 E036 Z1 Z2 Z1 = résistance rupture 20 MPa mini suivant ASTM D412 Z2 = pas cassant après 3mn à -40°C selon ASTM D 2137
9DT1889	- 30	125	165	72 h 150°C	24	- 3 *	+ 5 *	3 DH 920 A26 B16 E016 E036 Z1 Z2 Z1 = pas cassant après 3mn à -40°C selon ASTM D 2137 Z2 = Variation de volume après immersion dans l'huile IRM 903 selon ASTM D471 : +10% Max.
D706	- 45	125	175	24 h 125°C	10	+ 50	NR	2 DA 710 A26 B36
6N1851	- 45	90	125	24 h 100°C	20	+ 2	+ 65	3 BC 614 A14 B14 E014 E034 F17
7N1747	- 45	90	125	24 h 100°C	15	+ 5	+ 60	3 BC 710 A14 B14 E014 E034 F17
SL1000	- 70	200	225	72 h 150°C	15	+ 6 *	+ 35 *	5 GE 706 B37 EA14 E016 E036 F19
SL1002	- 60	200	225	72 h 150°C	20	+ 4 *	+ 38 *	5 GE 606 A19 B37 EA14 E016 E036 F19
SL1010	- 60	200	225	72 h 150°C	20	+ 6 *	+ 40 *	5 GE 506 A19 B37 EA14 E016 E036 F19
6SL2136	- 70	200	225	72 h 150°C	28	+ 6 *	+ 50 *	5 GE 606 B37 EA14 E016 E036 F19
6SL2141	- 70	225	250	72 h 150°C	5	+ 5 *	+ 45 *	5 GE 606 A19 B37 EA14 E016 E036 F19
7SL1746	- 70	200	225	72 h 150°C	10	+ 6 *	+ 35 *	5 GE 706 B37 EA14 E016 E036 F19
7SF2081	- 60	175	200	72 h 150°C	9	0 *	+ 3 *	2 FK 606 A19 EF31 E036 F19 Z1. Z1 = Dureté IRHD 70±5 suivant ASTM D1415

NR = Non résistant * Essai à 150°C

3.4 - TABLEAU DES RÉSISTANCES AUX PRODUITS CHIMIQUES

OBSERVATIONS

Nous attirons votre attention sur le fait que les conditions de service (température, pression, frottement, etc...) ainsi que la combinaison de plusieurs produits modifient, parfois considérablement, l'agressivité des fluides en contact.

Il est donc recommandé, avant de retenir définitivement une matière, de procéder à des essais.

(ALIMENTAIRE) : Les produits chimiques dont le nom est suivi de la mention : "(alimentaire)" sont ceux au contact desquels il peut être indispensable d'utiliser un mélange répondant effectivement au critère "alimentaire". Il convient, dans le cas d'applications de ce type, de consulter nos services.

* : Aucun élastomère ne reste inaltéré en leur présence: les familles indiquées sont celles qui résistent le moins mal.

Voir... : Il s'agit du même corps chimique, les deux étant synonymes.

→ : Nous ne disposons pas, lors de l'impression du présent document, d'éléments nous permettant de conseiller une famille d'élastomères.

Veillez nous consulter.

LEGENDES

P	= Nitrile (NBR)
N	= Polychloroprène (CR)
DA	= Polyacrylate (ACM)
DT	= Nitrile Hydrogéné (HNBR)
DF	= Fluorocarbène (FPM)
BU	= Butyl (IIR)
EP	= Ethylène Propylène (EPDM)
S	= SBR
SL	= Silicone (Q)
SF	= Fluorosilicone (MFQ)
U	= Polyuréthane (AU-EU)
DC	= Epichlorhydrine (ECO)

PRODUITS	Familles d'élastomères	PRODUITS	Familles d'élastomères
A			
Acétaldéhyde.....	EP - SL	» fluorhydrique	DF - EP
Acétamide.....	EP - BU - SL	» fluoroacétique.....	EP - N
Acétate d'aluminium.....	EP	» fluorosilicique.....	EP - N - P
» d'amyle.....	→	» formique.....	EP - S - N
» de benzyle.....	→	» gallique.....	DF - SF
» de butyldiéthylène-glycol.....	Voir acétate de butyldiglycol	» lactique.....	EP - S - P - N
» de butylcarbitol.....	EP - BU	» maléique.....	DF - S
» de butyldiglycol.....	EP - BU	» malique.....	P - N - S - SL
» de butylcellosolve.....	Voir acétate de butylglycol	» méthacrylique.....	EP - N - DF
» de butyle.....	EP	» méthylacrylique.....	Voir acide méthacrylique
» de butylglycol.....	EP - BU	» muriatique.....	Voir acide chlorhydrique
» de carbitol.....	Voir acétate de diéthylène glycol	» naphthénique.....	DF - P
» de cellosolve.....	Voir acétate d'éthylglycol	» naphthoïque.....	DF - P - SF
» de cuivre.....	EP - S - BU	» nitrique (dilué).....	DF - EP
» de cyclohexyle.....	EP - BU	» oléique.....	EP - P - DF
» de diéthylèneglycol.....	EP - N - P - DF	» oxalique.....	EP - P - DF
» de diglycol.....	Voir acétate de diéthylène-glycol	» palmitique.....	PB - N - EP
» d'éthylglycol.....	EP - BU	» perchlorique.....	EP - DF
» déthyle.....	EP	» phosphorique 20%.....	EP - DF
» d'éthylèneglycol.....	EP - BU	» phosphorique 45%.....	EP
» d'éthylglycol.....	EP - BU	» phosphorique pur.....	EP
» de glycol.....	Voir acétate d'éthylène-glycol	» picrique en solution.....	P - S - EP
» d'isopropyle.....	EP - BU	» picrique pur.....	DF
» de méthyle.....	EP - BU	» propionique.....	BU - EP - DF
» de nickel.....	EP - S	» prussique.....	Voir acide cyanhydrique
» d'octyle.....	EP	» pyroligneux.....	EP - N
» de potassium.....	EP - S - BU	» salicylique.....	EP - P - S - DF
» de plomb.....	EP - BU - S	» stéarique.....	EP - P - N
» de propyle.....	EP - BU	» sulfhydrique.....	EP - P
» de sodium.....	EP - S - BU	» sulfureux.....	DF
» de vinyle.....	EP - BU	» sulfurique dilué.....	EP - DF
» de zinc.....	EP - BU - S	» sulfurique 60%.....	DF
Acétoacétate d'éthyle.....	EP - BU	» tannique.....	EP - P - N - DF
Acétone.....	EP - S	» tartrique.....	PB - EP - N - DF
Acétonitrile.....	N - EP - BU	» trichloracétique.....	EP - P - N
Acétophénone.....	EP - BU	Acroléine.....	EP - BU
Acétorcinoléate de butyle ou Acétylricinoléate de butyle.....	EP - BU	* Acrylate de butyle.....	EP - BU
Acétylacétate d'éthyle.....	Voir acétoacétate d'éthyle	» de cellosolve.....	Voir acrylate d'éthylglycol
Acétylène.....	P - EP - DF	» d'éthyle.....	EP - BU
Acide acétique glacial.....	EP - SL	» d'éthylène glycol.....	EP - BU
» acétique 30%.....	EP - N - SL	» d'éthylglycol.....	EP - BU
» acrylique.....	DF	» de méthyle.....	EP - BU
» adipique.....	P - SF	* Acrylonitrile.....	S - N
» arsenique.....	EP - P - N - DF	Adipate d'octyle.....	PB - SF
» benzoïque.....	DF - SF - SL	Alcool amylique.....	EP - BU - P
» borique.....	EP - P - SL - DF	» benzylique.....	DF - EP - BU - SF
» bromhydrique.....	EP - DF - DF 200	» butylique.....	EP - P - DF - S
» butyrique.....	EP	» dénaturé.....	Voir alcool méthylique
» carbonique.....	Voir anhydrique carbonique	» éthylque.....	EP - P - DF - S
» chloracétique.....	EP - N - DF	» hexylique.....	PB - DF - S - EP
» chlorhydrique 37%.....	EP - DF	» isobutylique.....	Voir alcool butylique
» chloropropionique.....	EP - BU - DF	» isopropylique.....	Voir alcool propylique
» chromique.....	EP	» méthylique.....	EP - P - N - S
» citrique.....	Tous élastomères	» octylique.....	DF - EP
» cyanhydrique.....	P - EP - DF	» ordinaire.....	Voir alcool éthylique
» cyclohexane carboxylique ..	Voir acide naphthénique	» propylique.....	EP - S - P
» dichloracétique.....	EP - DF	Aldéhyde acétique.....	Voir acétaldéhyde
» fluoborique.....	EP - P - N - S	» acrylique.....	Voir acroléine
		» benzoïque.....	Voir benzaldéhyde
		» éthylique.....	Voir acétaldéhyde
		Aldéhyde formique.....	Voir formaldéhyde
		» hexylique.....	Voir hexanal
		Aluns.....	EP - S - P
		Ammoniac (gaz froid).....	EP - BU - P - SL - DT
		Ammoniac (gaz chaud).....	EP - SL - BU - DT

PRODUITS	Familles d'élastomères	PRODUITS	Familles d'élastomères
Ethylcellosolve	EP - BU	Huiles minérales	P - DF - N - SF
Ethylcellulose	P - N - EP	Huile d'olive (alimentaire).....	P - BU - EP - N
Ethylène	P - DF - SF	Huile de ricin (alimentaire)	BU - P - EP - N
Ethylènediamine	EP - P - N - SL	Huiles minérales de boîtes de vitesses.....	DA - DF - DT
Ethylèneglycol	EP - S - BU	Huiles minérales moteur.....	P - DA - DF - DT
Ethylglycol	Voir éthylèneglycol	Huile de silicone	Tous élastomères, sauf SL
Ethylmercaptan.....	DF	Huiles végétales (alimentaire)....	P - EP
Ethylpentachlorobenzène	DF - SF	Huiles synthétiques à base d'esters	
Ethylpropylacroléine	BU	- phosphoriques	•
F		- sébaciques	P - DF
Fluor	DF	- siliciques	N - DF - SF
Fluorobenzène	DF - SF	Hydrate d'hydrazine.....	BU - EP
Fluorochloroéthylène	DF	Hydrazine.....	BU - EP
Fluorotrichlorométhane	DF	Hydrogène	Tous élastomères pour imperméabilité: BU - PB
Fluorure d'aluminium	EP - S - N - P	Hydrogène sulfuré	EP - BU - N - DT
Forane	Voir fréon	Hydroquinone	EP - BU - N
Formaldéhyde.....	EP - BU - DF - P	Hypochlorite de calcium	BU - EP
Formiate d'éthyle	EP - DF	Hypochlorite de sodium	Voir eau de javel
Formiate de méthyle.....	EP - BU - N	Hydroxyde d'ammonium.....	EP - N - BU - DT
Formol	Voir formaldéhyde	» de baryum.....	EP - N - BU - DT
Fréon 11	P - DF - N	» de calcium	P - EP - N - S - DT
» 12.....	P - N - U - DF	» de magnésium.....	EP - N - BU
» 13.....	EP - P - N - DF	» de potassium	EP - N - BU - DT
» 13 b 1	EP - P - N - DF	» de sodium.....	EP - N - BU - DT
» 21.....	N		
» 22.....	N		
» 31.....	EP - N - BU	I	
» 32.....	EP - N - BU	Iodoforme	EP - BU
» 112.....	P - N - DF	Isooctane	P - DC - DF
» 113.....	P - N - DF - U	Isophorone.....	EP - BU
» 114.....	P - N - DF - U		
» 114 b 2	N - DF	J	
» 115.....	EP - P - N	Jus de fruits (alimentaire).....	Tous élastomères
» 134 a	N - EP - DT	Jus sucrés (alimentaire)	Tous élastomères
» 142 b	N - DF		
» 152 a	EP - P - N	K	
» 218.....	EP - P - N	Kérosène	P - DF - DC - SF
» 502.....	N - PB - DF	Krypton	Tous élastomères, mais pour imperméabilité: BU - P
» BF.....	P - N		
» C 316.....	P - N	L	
» C 318.....	EP - P - N	Lactate de butyle	P
» MF.....	P - DF	Lactate d'éthyle	P
» TA.....	EP - P - N - U	Lait (alimentaire)	P - N - EP - BU
» TC.....	EP - P - N - U		
» TF.....	P - N	M	
Fuel oil	P - DF - SF	Maléate de butyle.....	EP - BU
Furanne	EP	Mazout	P - DF - SF
Furfural	EP - BU - N	Mélasses	S - EP - BU
* Furfuranne	EP - BU	Métaphosphate de sodium	EP - BU - P
Furfurol	BU - S - EP	Menthol	S
G		Mercuré	Tous élastomères
Gas oil	P - DF - DC - SF	* Méthacrylate de méthyle	SL
Gaz carbonique.....	Voir anhydride carbonique	Méthane	P - DC - DF - DT
Gaz de cokeries	DF - SL - SF	Méthanal	Voir formaldéhyde
Gaz naturel	P - DF - DC	Méthanol	Voir alcool méthylique
Gaz de hauts-fourneaux.....	DF - P - SL	Méthylbutylcétone	EP
Gélatine (alimentaire).....	P	Méthylcarbitol	•
Glucose (alimentaire)	Tous élastomères	Méthylcellosolve	BU - EP
Glycérine	Voir glycérol	Méthylcyclopentane	P - SF - DF
Glycérol	EP - S - N - P	Méthyléthylcétone	EP - BU
Glycol	Voir éthylèneglycol	Méthylisobutylcarbitol	•
Graisses minérales	P - N - DF - DC - DT	* Méthylisobutylcétone	EP
Graisses animales (alimentaire)	EP - P - N	Monoéthanolamine	EP - BU - SL
Graisses végétales (alimentaire)	EP - P - N	Monochloréthane.....	DF - EP - P - SF
H		Monochlorobenzène.....	DF - SF
Hélium	Tous élastomères, mais pour imperméabilité: BU - P		
Hexachloréthane	DF	N	
Hexachlorobenzène	DF	Naphta (solvant)	P - DC - DF - SF
Hexachlorocyclohexane.....	DF	Naphtalène.....	DF - U - SF
Hexachlorophène	DF	Naphtaline.....	Voir naphtalène
Hexafluoroéthane.....	•	Nitrate d'aluminium	S - EP - P
Hexafluorure de soufre	N - EP - BU	» d'ammonium.....	EP - P - S
Hexanal	EP - BU - SL	» de calcium	EP - P - S
Hexanol	Voir alcool hexylique	» ferrique.....	S - P - EP
Hexane	P - DF - N	Nitrate de plomb	S - EP - P
Hexène	P - DF - N	» de potassium	EP - P - S
Huile d'aniline.....	EP - BU	» de sodium	EP - S - BU
Huile anthracénique.....	DF	Nitrile acétique.....	Voir acétonitrile
Huile de coton	P - EP - SL - DF	Nitrile acrylique.....	Voir acrylonitrile
Huile de créosote	P - EP - BU	Nitrite d'ammonium.....	EP - BU - S
Huile de lin.....	EP - P		

PRODUITS	Familles d'élastomères	PRODUITS	Familles d'élastomères
Nitrobenzène	DF - EP	Skydrol 500 B.....	EP - BU
Nitroéthane	EP - S - BU	Silicate d'éthyl	EP - P - N - DF
Nitrométhane	EP - S - BU	Silicate de sodium	EP - P - N - DF
Nitropropane	EP - S - BU	Silicones (huiles et graisses)	Tous élastomères, sauf SL
Nitrotoluène	DF	Solvant naphta	Voir naphta
O		Soude	Voir hydroxyde de sodium
Octane	P - DF - SF	Soufre	EP - BU - S - DF
Oléate de butyle	P - DF	Stéarate de butyle.....	P
Oléate de méthyle.....	P - DF	Stéarate de diéthylèneglycol	P
Oxalate d'éthyle.....	→	Stéarine	S - EP - P - N
Oxyde de carbone	P - EP - BU	Styrène	DF - SF
Oxyde de diphényle.....	SF - DF	Styrolène	Voir Styrène
Oxyde d'éthyle.....	Voir éther éthylique	Sulfate d'aluminium.....	S - EP - P
* Oxyde d'éthylène	EP - BU - SL	» d'ammonium.....	S - EP - P
Oxyde de mésityle.....	EP - BU	» de baryum.....	S - EP - P
Oxyde de propyle.....	→	» de cuivre.....	EP
Oxyde de propylène.....	→	» ferrique.....	S - EP - P
Oxygène (gaz froid).....	EP - BU - DF - SL	» de magnésium.....	S - EP - P
Oxygène (gaz chaud).....	SL - DF	» de nickel.....	S - EP - P
Oxygène (liquide).....	SL - DF - SF	» de potassium.....	S - EP - P
Ozone	Consulter nos services, en précisant la concentration.	» de sodium.....	S - EP - P
		» de zinc.....	S - EP - P
		» de calcium.....	S - EP - P
		Sulfure de carbone	Voir disulfure de carbone
P		T	
Paradichlorobenzène.....	DF - SF	Tanin	S - EP
Paraffine	P - N - DF	Teepol	EP - S - P
Paranitrochlorobenzène.....	→	Terpène	DF
* Pentane	P - DF	Terpinéol	DF
Perborate de sodium.....	EP - BU	Terpinolène.....	DF
Perchloréthylène	Voir tétrachloréthylène	Tétrabromoéthane.....	DF - SF
Perchlorobenzène.....	DF	Tétrabromométhane	DF - SF
* Peroxyde d'azote.....	BU - EP	Tétrabromure d'acétylène.....	DF - SF - EP
Peroxyde de benzoyle.....	→	Tétrabromure de carbone.....	DF - SF
Peroxyde d'hydrogène	Voir eau oxygénée	Tétrachloréthane.....	DF - SF
Peroxyde de sodium	EP - BU - DF	Tétrachloréthylène.....	DF - SF
Persulfate d'ammonium.....	EP - BU	Tétrachlorométhane.....	DF - SF
Pétrole	P - DF - SF	Tétrachlorure d'acétylène.....	DF - SF
Phénétole (Phényl éthyl éther)...	→	Tétrachlorure de carbone.....	DF - SF
Phénol	DF - EP	Tétrachlorure de titane.....	DF - SF
Phénylhydrazine.....	S - DF	Tétrahydrofurane	EP - BU
Phorone.....	EP - BU	Tétrahydronaphtalène.....	DF - SF
Phosgène.....	→	Tétrahydrothiophène.....	→
Phosphate d'aluminium	S - EP - P	Tétraline	DF - SF - P
» d'ammonium	S - EP - P	Thiophène	→
» de sodium	S - EP - P	Thiosulfate de sodium	EP - S - P
» de tributyle.....	EP - BU	Thymol	EP
» de tricrésyle	EP - DF	Toluène	DF - SF
» de trioctyle.....	EP - DF	Toluol	DF - SF
Phtalate de butyle (ou de dibutyle).....	DF - SL - EP	Triacétine	EP - P - N
» d'octyle (ou de dioctyle).....	P - EP	Triacétine glycéline.....	EP - P - N
» de méthyle (ou de diméthyle).....	EP - BU	Tributylphosphate.....	Voir phosphate de tributyle
Pinène	DF - P	Trichloréthane.....	DF - SF
Pipéridine.....	→	Trichloréthylène.....	DF - SF
Plomb tétraéthyle.....	P - DF - SF	Trichlorofluorométhane	DF - SF
Polyglycols.....	EP - S	Trichlorure d'arsenic	P - N
Potasse	Voir hydroxyde de potassium	Tricrésylphosphate.....	Voir phosphate de tricrésyle
Propane	P - DF - DC	Triéthanolamine	P - EP - N - BU
Propène	DF - P - DC	Triéthylamine	N
Propylène.....	Voir propène	Trifluorure de chlore	DF - SF
Propylène glycol.....	S - EP - BU	Trinitrotoluène	DF - N - SF
Pydraul F 9.....		Triocetylphosphate	Voir phosphate de trioctyle
» 150.....	DF - EP - SL		
» A 200.....		V	
Pyralènes.....	DF - SL - PA	Vapeur d'eau	BU - EP - DT
Pyridine	BU - EP	Vaseline	PB - DF - SF
Pyrrrole	SL - SF	Vins (alimentaire).....	S - EP - N - P
		Vinaigre (alimentaire)	S - EP - N - P
S		W	
Saindoux (alimentaire)	P - N - DF	Whisky (alimentaire).....	S - EP - N - PB
Salicylate de méthyle.....	EP - BU	White spirit.....	P - DC - DF - SF
Sébaçate de benzyle (ou de dibenzyle)	DF - EP	X	
Sébaçate de butyle (ou de dibutyle).....	DF - EP	Xenon	Tous élastomères, mais pour imperméabilité: BU - P
Sébaçate d'éthyle (ou de diéthyle).....	DF - EP - SL	Xylène	DF - SF
Sabaçate d'octyle (ou de dioctyle).....	DF - EP	* Xylidine	P

4 - CONCEPTION DE MONTAGE DES JOINTS TORIQUES

4.1 - VOLUME DE LA GORGE

Le caoutchouc étant déformable, mais incompressible, le volume de la gorge devra toujours être supérieur au volume du joint en service (gorge au mini des tolérances, joint au maxi des tolérances + gonflement éventuel de la matière au contact du fluide).

4.2 - SERRAGE DU JOINT

Il peut prendre 2 aspects :

Type radial

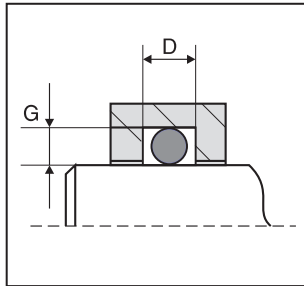

Figure 5
montage piston / alésage

Type axial

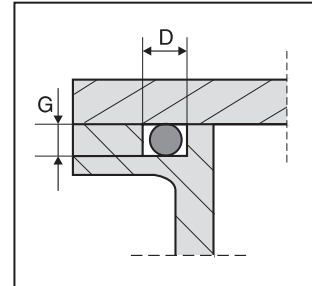

Figure 6
montage d'un couvercle

Le serrage s'exprime en %

$$\% \text{ serrage} = \frac{\text{\O} \text{ tore} - \text{profondeur de gorge } G}{\text{\O} \text{ tore}} \times 100$$

Le serrage est fonction du type de montage et de l'application.

- Il doit assurer le contact du joint en absence de pression.
- Ce contact doit être conservé dans toutes les configurations des tolérances dimensionnelles de l'assemblage et du joint.

4.3 - LARGEUR DE GORGE D - PROFONDEUR DE GORGE G

La largeur de gorge sera nécessairement plus importante lorsque le serrage initial du joint sera plus élevé, pour maintenir un volume de gorge suffisant.

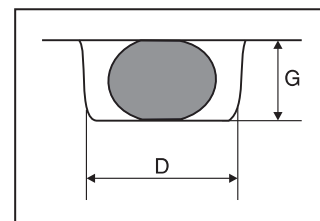

Figure 7

4.4 - DIAMÈTRE INTÉRIEUR DU JOINT

Pour éviter les risques de pincement du joint dans les montages avec la gorge sur le piston, il est recommandé de prévoir une extension du joint. En pratique un allongement de 3% est suffisant, mais on peut sans dommage aller jusqu'à 10% d'extension.

Cet allongement occasionne une diminution du diamètre de tore (Pour X % d'allongement, la réduction du diamètre de tore est d'environ $\frac{X}{2}$ %).

Lorsque les gorges ont été réalisées dans les alésages, les joints doivent être montés en légère compression sur leur diamètre extérieur pour faciliter la mise en place de l'assemblage du piston dans l'alésage. Pour ce type de montage, les exigences dimensionnelles sont généralement plus sévères.

4.5 - DIAMÈTRE DE TORE

Sauf en cas de problème d'encombrement de la gorge, se rapprocher des diamètres de tore de la série joints toriques "R".

Lorsque le diamètre de tore augmente pour un même diamètre intérieur.

N.B : Les formules pour le calcul des cotes de la gorge sont développées dans le § 5.

Important : Lorsque c'est possible orientez votre choix sur les dimensions "R" compte tenu du choix judicieux des rapports $\frac{\varnothing \text{ intérieur}}{\varnothing \text{ tore}}$ de ces joints.

	augmente	diminue
La longévité (réserve d'usure)	x	
La résistance à la torsion du joint	x	
L'influence des tolérances sur le serrage initial		x

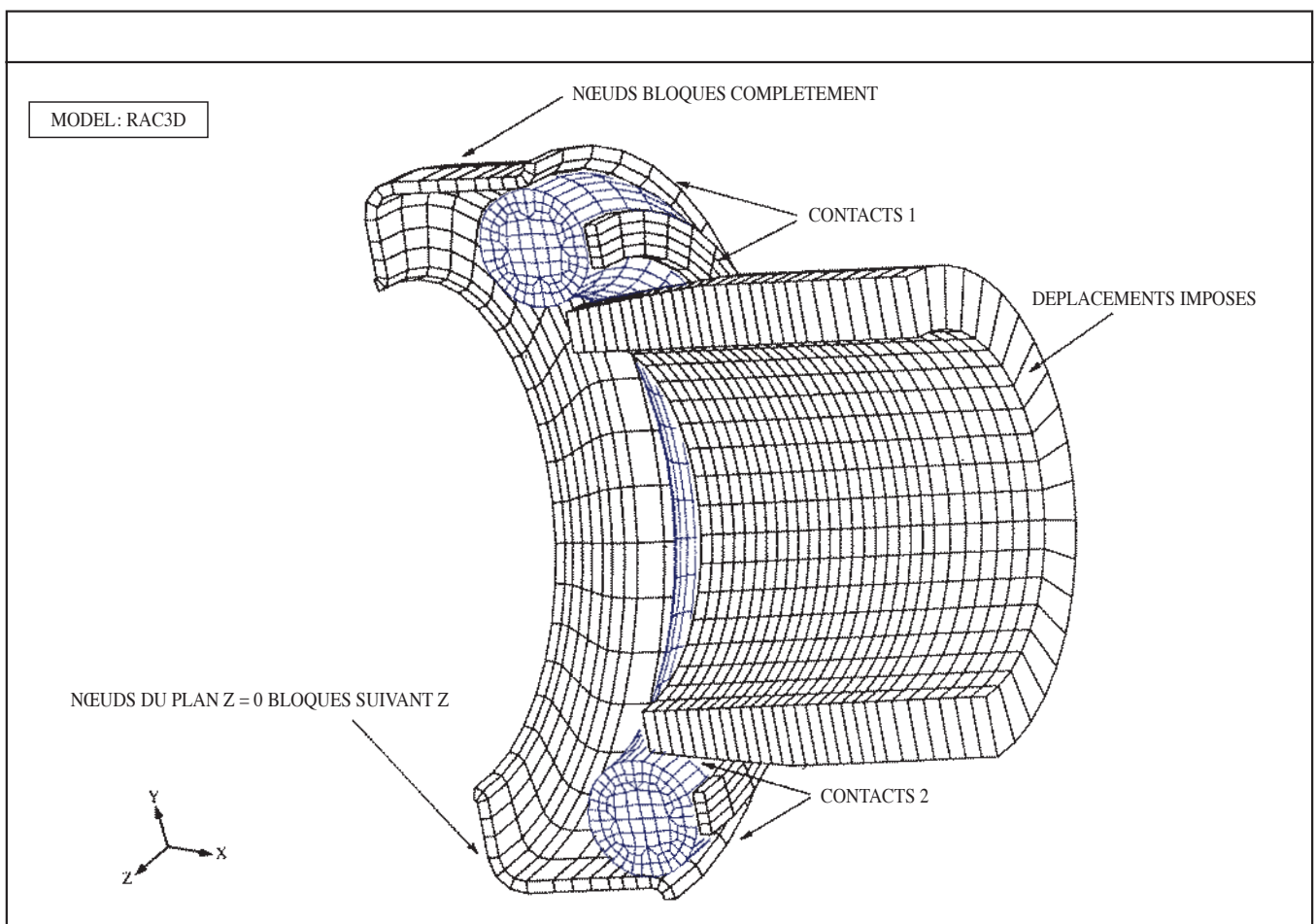

Simulation en 3 D du montage d'un tube dans un raccord pour réalisation d'un calcul par éléments finis.

5 - INSTRUCTIONS POUR LES DIFFÉRENTS MONTAGES

5.1 - LES APPLICATIONS STATIQUES

5.1.1 - COTES ET FORMES DES GORGES

Gorges rectangulaires

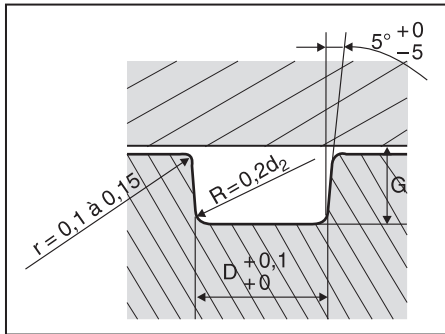

Figure 8

La cote R est indiquée en fonction de d_2 (\varnothing de tore du joint torique).

Les cotes D et G sont indiquées pages 25 et 26 de ce catalogue.

Les gorges peuvent indifféremment présenter des parois parallèles ou une dépouille jusqu'à 5° qui s'ajoute alors aux cotes prévues sur chaque côté de la gorge.

Gorges trapézoïdales

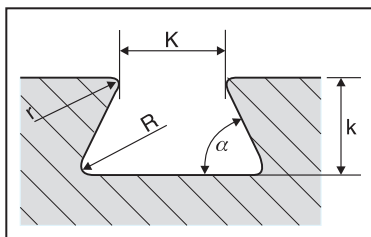

Figure 9

Diamètre de tore du Joint en mm	K - 0,05 en mm	k - 0,05 en mm	R en mm	r en mm	α en degré
1,78	1,27	1,42	0,2	0,1	60°
2,62	2,03	2,16	0,3	0,15	60°
3,53	2,82	2,92	0,3	0,15	60°
5,33	4,9	4	0,5	0,25	60°
6,99	6,4	5,2	0,7	0,3	60°
8,00	7,3	6	0,8	0,4	60°

A utiliser lorsque le joint torique "Bague R" doit être retenu dans sa gorge, pour éviter qu'il ne tombe, lors d'un démontage, par exemple.

Gorges triangulaires

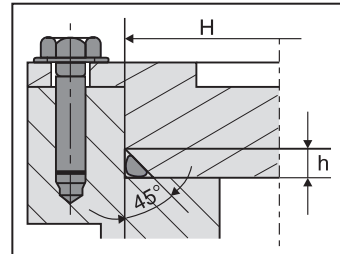

Figure 10

Le diamètre extérieur du joint sera légèrement supérieur au diamètre extérieur du chambrage, cote H, sur lequel il prendra appui. $h = \varnothing$ tore du joint torique $d_2 \times 1,35$ à $1,40$.

Montage type couvercle

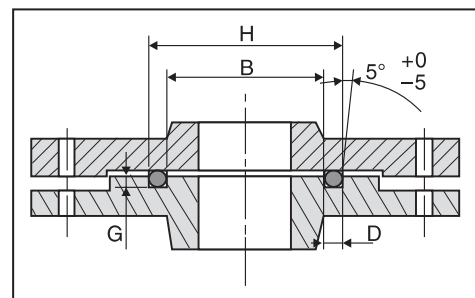

Figure 11

Si la pression agit :

- **de l'intérieur vers l'extérieur** : le joint torique présentera un diamètre extérieur légèrement supérieur à la cote H, sur laquelle il prendra appui.

- **de l'extérieur vers l'intérieur** : le joint torique sera monté en légère extension, prenant appui sur la cote B.

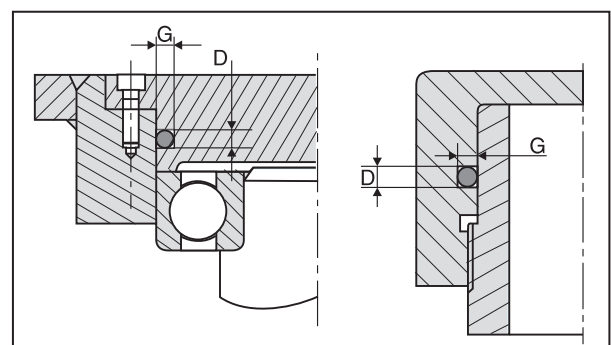

Figure 12

Dans l'ensemble des cas repris ci-dessus, tous les angles seront rayonnés ou soigneusement mouchés.

Pour déterminer les cotes D et G, se rapporter dans la partie dimensionnelle du catalogue. Pour les petits diamètres intérieurs, une gorge ouverte est parfois nécessaire au montage des joints dans l'alésage. Les joints concernés sont signalés ▲ sur le catalogue dimensionnel.

5.1.2 - JEU MÉCANIQUE-EXTRUSION

Dans le cas de la figure 13, le risque d'extrusion est nul s'il n'existe aucun jeu ; en cas de forte pression, il faut veiller à la bonne planéité des pièces assemblées, et à la rigidité de l'assemblage réalisé.

Par contre, dans les montages définis par la figure 13, les jeux mécaniques devront être parfaitement en harmonie avec les pressions de service et la dureté du caoutchouc utilisé.

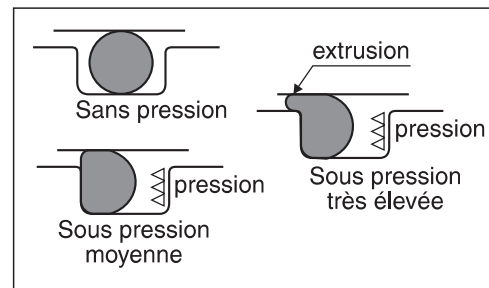

Figure 13

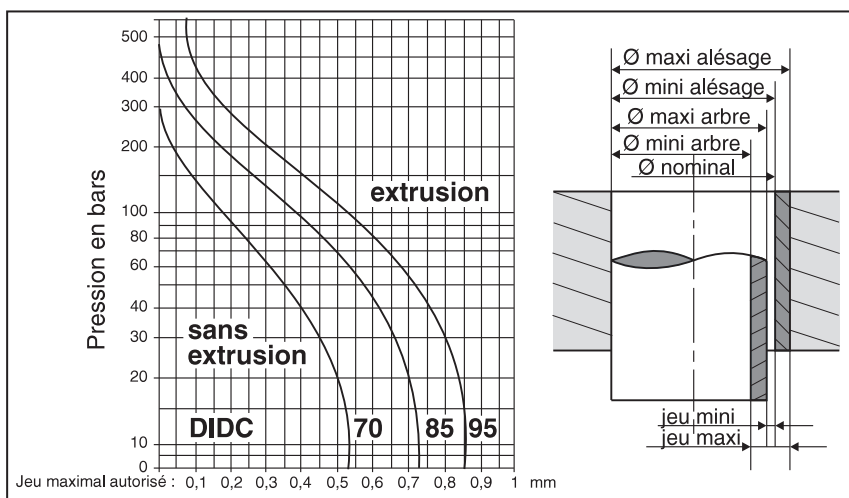

Figure 14

Diagramme d'extrusion d'un joint torique en fonction de la dureté du caoutchouc, du jeu et de la pression.

Pression inférieure à 80 bars :

Les tolérances ISO H7 f7 peuvent être admises.

Pression supérieure à 80 bars :

Nous recommandons les tolérances ISO H7 g6.

Toutefois, pour les grands diamètres (à partir de 110/120 mm), ne pas dépasser un jeu diamétral supérieur à 0,07/0,08 mm. En cas de risque d'extrusion, il faudra utiliser un caoutchouc de dureté plus élevée, réduire les jeux mécaniques, ou utiliser une rondelle anti extrusion. (Voir § 5.2.3).

L'augmentation de la dureté du caoutchouc augmente les efforts de montage de l'assemblage

A noter que les pulsations de pression, une élévation de la température, et une mauvaise tenue chimique du joint au fluide (§ 3.4) peuvent favoriser l'extrusion du joint.

5.1.3 - ETAT DE SURFACE

Dans les ensembles parfaitement statiques où toutes les parties mécaniques en contact avec le joint torique restent fixes, un état de surface compris entre 0,8 et 1,6 micromètre Ra s'avère suffisant.

Dans le cas où l'on constate que les joints toriques sont soumis à des micro-frottements internes (ou sur les parois de leur logement) au cours de déformations causées :

- par des variations de pression du fluide à étancher,
- par des variations de température,

Nous conseillons un état de surface de 0.4 micromètre Ra.

Lorsque l'on souhaite obtenir un très bon niveau d'étanchéité avec les gaz, les états de surface doivent être particulièrement soignés (0,2 à 0,4 micromètre Ra). Il en est de même pour obtenir un vide poussé.

5.2 - UTILISATION DYNAMIQUE MOUVEMENT ALTERNATIF

5.2.1 - COTES ET FORMES DES GORGES

Les formes de gorges sont généralement rectangulaires et les indications de la figure 8 restent valables.

Les joints peuvent être montés indifféremment sur le piston ou dans l'alésage.

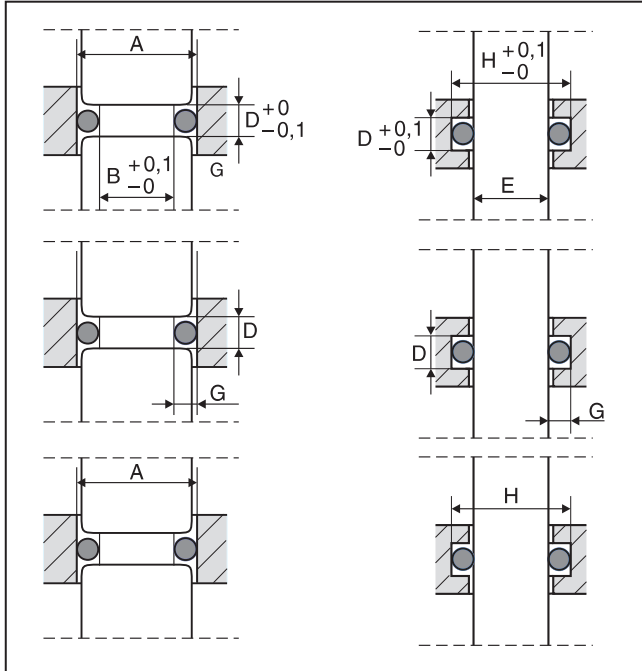

Figure 15

Montage sur piston	Montage dans cylindre
$A = \varnothing$ du cylindre	$H = \varnothing$ à fond de gorge dans le cylindre
$B = \varnothing$ à fond de gorge	$E = \varnothing$ de la tige de piston
$G = \frac{A - B}{2}$	$G = \frac{H - E}{2}$
$D =$ largeur de la gorge dans les deux cas	

Pour déterminer les cotes D et G, se rapporter au catalogue dimensionnel.

Des dimensions de gorges vous sont proposées pour chaque joint dans notre catalogue dimensionnel.

Des écarts peuvent être envisagés pour chaque application pour privilégier un ou plusieurs critères de fonctionnement (ex : effort d'assemblage réduit, frottement faible, etc...).

5.2.2 - JEUX MECANIQUES - EXTRUSION

IMPORTANT

En aucun cas, un joint torique assurant une fonction d'étanchéité, ne peut servir de guide à un ensemble mobile. Il est donc indispensable que les pièces en mouvement soient guidées de façon parfaite par portées mécaniques.

Les recommandations données dans le chapitre étanchéité statique restent valables.

A noter cependant que les translations rapides, et de longues courses favorisent l'extrusion du joint.

5.2.3 - RONDELLE ANTI-EXTRUSION ("BACK-UP RING")

Elles sont réalisées en PTFE, matière qui possède une excellente inertie chimique et un coefficient de frottement extrêmement bas. Elles permettent une longévité accrue des joints dans les applications hautes pressions.

a. Description des rondelles anti-extrusion

Les rondelles anti-extrusion ("back-up rings") se présentent sous la forme d'anneaux à section rectangulaire, fendus ou non, permettant un montage et un démontage faciles.

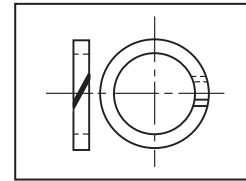

Figure 16

b. Montage des rondelles anti-extrusion

Dans le tableau ci-dessous sont indiquées les largeurs de gorge à prévoir, selon que l'on procède au montage d'une ou de deux rondelles anti-extrusion (voir schéma).

Ø Tore	Largeur de	$G2 + 0,25$ $- 0,2$	R	E max	D ou D1
1,78 - 1,9	3,9	5,26	0,4	0,13	1,55
2,62 - 2,7	4,8	6,22	0,5	0,13	2,3
3,53 - 3,6	6,10	7,72	0,7	0,15	3,2
5,33 - 6,35	8,6	10,77	1	0,15	4,75
6,99 - 7	12,20	14,71	1,4	0,18	6,1

• Cotes de gorges

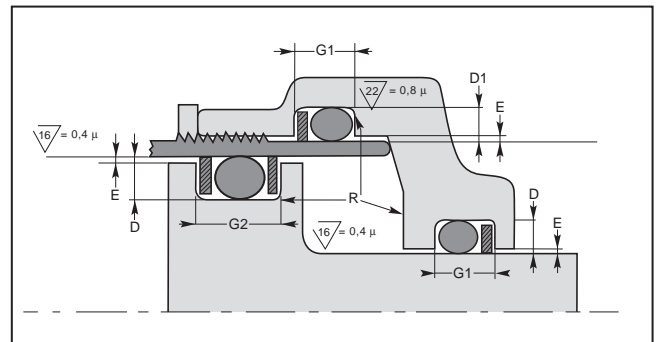

5.2.4 - ETAT DE SURFACE

Afin d'assurer la longévité du joint torique et le maintien de l'étanchéité, il est recommandé de recourir à une finition de type Rodage-Polissage-Galetage, qui a pour effet d'écarter les pics.

Nous conseillons pour les surfaces antagonistes, y compris les parois et fonds de gorge, une rugosité moyenne comprise entre 0,2 et 0,4 micromètre Ra.

5.3 - UTILISATION EN MOUVEMENT ROTATIF LENT

En raison des effets thermiques, provoqués par la vitesse de rotation, l'usage des joints toriques n'est généralement recommandé que pour des utilisations à faible vitesse ou en mouvement alterné (type manœuvre de vanne).

Le joint sera monté préférentiellement dans l'alésage.

La gorge de forme rectangulaire sera usinée en appliquant la règle suivante :

- Choisir un joint torique ayant un diamètre intérieur (d_1) supérieur de 5 % maxi au diamètre de l'arbre (E).
- Le joint torique doit subir une compression radiale de 5 %. La profondeur de la gorge doit donc être inférieure de 5 % au diamètre de tore d_2 du joint torique.
- La largeur de gorge doit être supérieure de 5 % au diamètre de tore d_2 du joint torique.

Tolérances et jeux

Tenant compte du faible serrage que subit le joint torique, il est recommandé de limiter la tolérance sur diamètre de fond de gorge à $H \pm 0,05$.

Les jeux mécaniques à retenir sont ceux des montages dynamiques, soit ISO H7 g6.

Les états de surface sont ceux conseillés dans les montages dynamiques précédemment décrits.

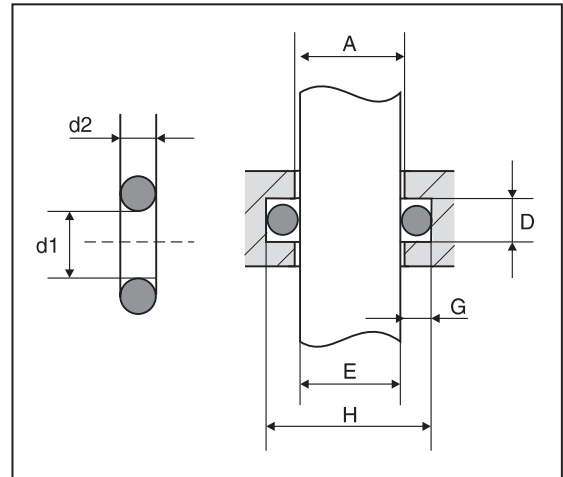

Figure 18

5.4 - MONTAGE FLOTTANT

Cotes et forme de gorge

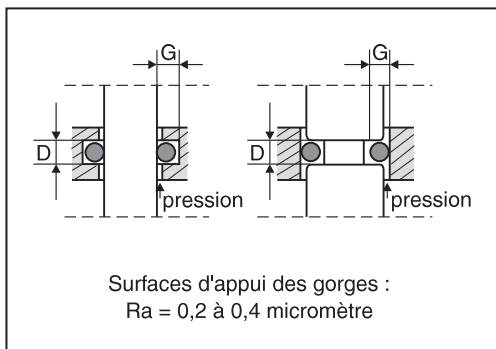

Figure 19

Dans le cas d'air à basse pression (10 bars maximum), il peut être procédé à un montage de joints toriques flottants présentant l'avantage d'un faible coefficient de frottement, dans lequel :

- Les gorges sont usinées de telle manière que la section du joint torique ne se voit pas comprimée lorsque l'ensemble est au repos et sans pression.
- Le diamètre intérieur ou extérieur du joint torique est en appui permanent sur la partie flottante.

Le tableau ci-après précise les cotes "D" et "G" à respecter en fonction des diamètres de tore "d2" les plus fréquemment utilisés (procéder par extrapolation pour les diamètres de tore "d2" intermédiaires).

d ₂ (mm)	1,90	2,70	3,60	5,33	6,99
D (mm)	2,00	2,80	3,75	5,50	7,25
G (mm)	2,20	3,00	4,00	5,80	7,50

Choix du joint torique pour le montage flottant

Montage sur piston :

\varnothing extérieur du joint torique = \varnothing de l'alésage +1% à +2% environ

Montage dans l'alésage :

\varnothing intérieur du joint torique = \varnothing du piston -1% à -2% environ

Tolérances - Jeux - Etats de surface :

Retenir les mêmes prescriptions que pour l'utilisation en mouvement alternatif.

6 - CONSEILS DE MONTAGE

6.1 - CHANFREINS

Des chanfreins d'entrée sont indispensables, afin d'éviter de détériorer les joints toriques lors du montage.

Exemples :

A - Pincement de la bague résultant de l'absence de chanfrein.

B et C - Chanfreins conseillés

D- Arrondi conseillé

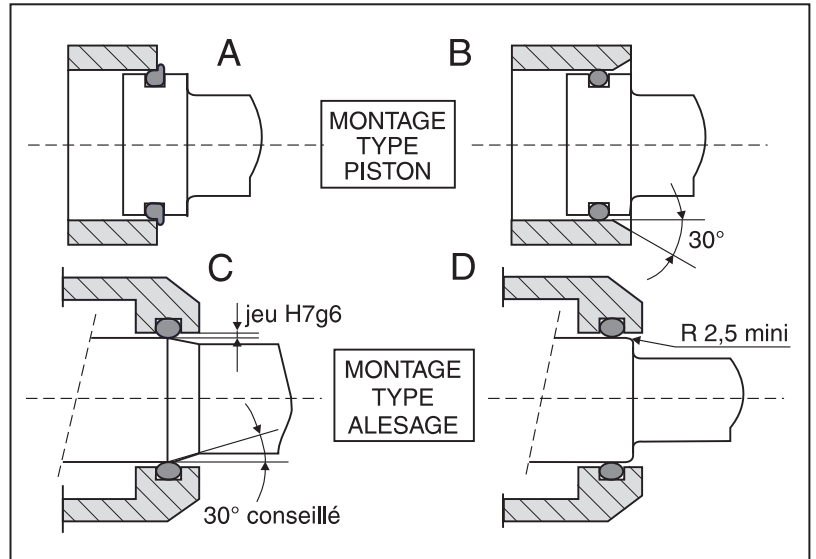

Figure 20

Dimensionnement :

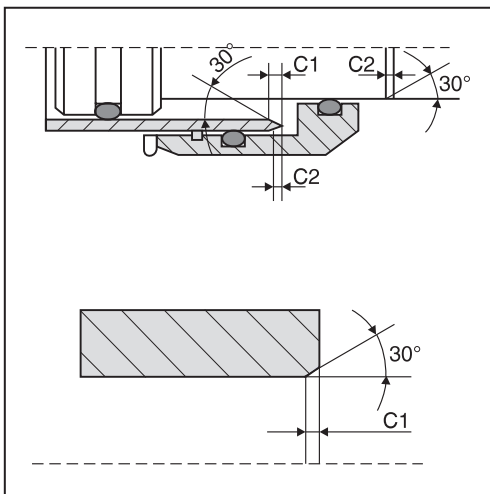

Figure 21

Diamètre de tore (mm)	C1 (dans cylindre)	C2 (sur piston)
tore ≤ 3,60	1,50 mm	2,50 mm
3,60 < tore ≤ 5,33	2,50 mm	4,00 mm
5,33 < tore	3,00 mm	4,00 mm

6.2 - TECHNIQUE DE POSE DES JOINTS TORIQUES

• Avant la mise en place

S'assurer de la propreté des pièces. La présence de particules étrangères compromettrait l'étanchéité et pourrait entraîner la destruction du joint.

Hutchinson Le Joint Francais est en mesure de fournir différents niveaux de propreté des pièces selon vos exigences,

depuis un niveau standard jusqu'à l'utilisation d'une salle blanche classe 10.000.

Dans chaque cas, un conditionnement spécifique permet de garantir le niveau de propreté durant le transport.

• Mise en place

Veiller tout particulièrement aux conditions de travail, en évitant les atmosphères poussiéreuses.

Utiliser des outils non tranchants, ne comportant pas d'angles saillants.

Introduire le joint torique dans la gorge, en le faisant glisser par translation :

- sans passer sur des aspérités, filetages, ou arêtes vives : utiliser des bagues coniques ou cylindriques de montage, selon croquis ci-contre

- sans le déformer par roulement, oscillation ou vrillage,

- sans lui faire subir des extensions excessives.

Vérifier le bon positionnement du joint torique, en particulier l'absence de vrillage par rapport au plan de joint.

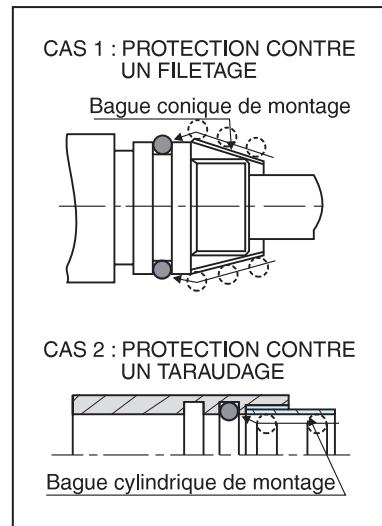

Figure 22

6.3 - MONTAGE EN AUTOMATIQUE

Les joints peuvent être livrés dans un conditionnement spécial garantissant la planéité du joint en manutention et stockage, pour améliorer l'alimentation des machines d'assemblage.

6.4 - FROTTEMENT ET TRAITEMENTS DE SURFACE

Hutchinson Le Joint Français a développé de nombreux traitements de surface qui facilitent le montage, réduisent le coefficient de frottement, et réduisent l'abrasion pour les applications dynamiques.

L'emploi d'huiles ou de graisses non adaptées risque d'entraîner une perte d'étanchéité.

Plusieurs solutions sont à votre disposition selon que vous voulez améliorer l'alimentation automatique des joints et/ou diminuer les efforts d'emboîtement,

Parmi les traitements disponibles, on peut citer :

- Les poudres (talcage, molykotage)
- Les films (Lubrifiilm)
- Les vernis (Lubriccoat)
- Les huiles
- Formulations de caoutchouc à glissement amélioré

Traitements les plus utilisés :

Lubrifiilm SG : traitement externe, réduisant les efforts de montage en application statique.

Lubrifiilm FP : traitement externe pour joints toriques, quadrilobes et autres sections. Il laisse sur la surface du joint un film anti-adhérent qui permet un montage aisé en réduisant considérablement l'effort de montage.

Lubriccoat AN : vernis sec pour performances élevées en aménagement et efforts de montage (applications statiques et semi-dynamiques).

De nombreuses autres possibilités de traitements sont proposées (résistance thermique, alimentaire...).

7 - STOCKAGE ET CONSERVATION DES JOINTS TORIQUES

Comme pour toutes les pièces en caoutchouc, nous vous recommandons, pour une conservation optimale, de respecter les précautions suivantes:

LUMIÈRE

Eviter l'exposition à la lumière solaire directe ou à une forte lumière artificielle.

TEMPÉRATURE

Maintenir les locaux de stockage à une température comprise entre 5 et 30°C ; le stockage ne devant pas s'effectuer à côté d'une source de chaleur (radiateur, lampe...)

ATMOSPHÈRE

Nous recommandons une humidité relative entre 45 % et 70 %.

L'air ne doit pas contenir de vapeurs agressives (solvants, acides...). Les radiations ionisantes et l'ozone étant particulièrement nuisibles, le voisinage de tout appareil susceptible de produire de l'ozone est donc prohibé (lampes à vapeur de mercure, équipements électriques à haut voltage, appareils générateurs d'étincelles, etc...).

DÉFORMATION

Les joints toriques en caoutchouc doivent être stockés avec le moins de déformation possible.

En effet, des déformations importantes lors du stockage peuvent devenir permanentes ; toute contrainte favorise l'action de l'ozone.

Eviter l'empilage et le pliage des emballages.

NOTA

LJF a développé des emballages spéciaux assurant la planéité des joints nécessaire aux montages automatiques. Se renseigner auprès de notre service technique.

NORMALISATION

Nous signalons l'existence du "Fascicule de documentation "NFT 46-022 juillet 1970, édité par l'AFNOR (Association Française de Normalisation) sous le titre "Caoutchouc et Elastomères Analogues : Conditions de Stockage des Produits à base d'Elastomères Vulcanisés" ainsi que de la norme NFT 47-507 et de la norme internationale ISO 2230-2002 qui traitent spécifiquement du stockage et de l'emballage des joints toriques.



Plus de 7000 références sont disponibles sur stock.

8 - QUALITÉ TOTALE

8.1 - GÉNÉRALITÉS

La fabrication d'un joint torique rassemble différents procédés pour le moulage, la finition, la post-cuisson, le contrôle ou le conditionnement.

Chaque procédé est conduit avec le même esprit de diminution des risques et d'assurance de stabilité.

Le contrôle final assuré en Production permet de valider la conformité des produits aux exigences du client, et d'enregistrer le lot de fabrication qui assure la traçabilité.

8.2 - CARACTÉRISTIQUES CONTROLÉES SUR JOINTS TORIQUES

3 caractéristiques principales sont à évaluer pour établir la conformité d'un joint torique :

- caractéristiques matière,
- caractéristiques dimensionnelles,
- caractéristiques d'aspect.

• Les caractéristiques matières sont mesurées suivant les normes en vigueur

• Nos tolérances dimensionnelles sont conformes à la norme ISO 3601-1 classe B pour les joints standards.

Ces tolérances usuelles sont définies par la courbe et le tableau ci-contre.

Par ailleurs, les dimensions nominales des joints toriques de la liste figurant dans le catalogue dimensionnel sont valables pour les matériaux PB 701 et PC 851.

Les autres matériaux présentant des retraits légèrement différents, conduisent, quand ils sont réalisés dans les mêmes outillages, à des dimensions nominales plus faibles.

Compte tenu des caractéristiques d'élasticité déjà mentionnées, ces différences sont généralement sans effets sur le fonctionnement.

Notre service technique est à votre disposition pour étudier et réaliser des outillages spéciaux permettant d'obtenir des joints toriques de caractéristiques très précises.

Tolérances sur le diamètre intérieur (d_1)

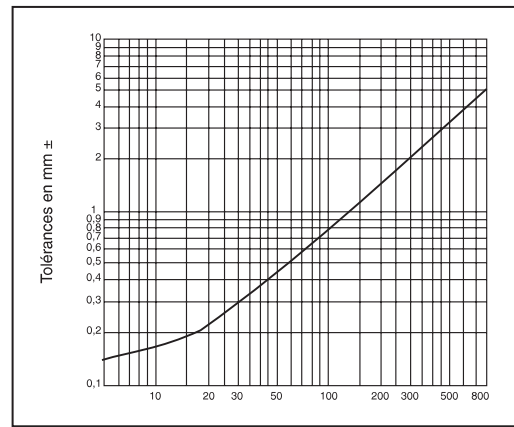
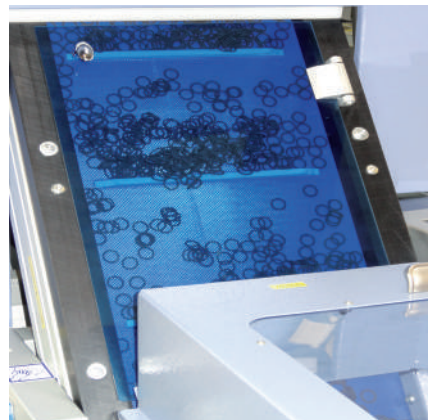

Figure 23

Tolérances sur le diamètre de tore (d_2)

au-dessus de	jusqu'à	tolérances
0 mm	2,64 mm	$\pm 0,08$ mm
2,64 mm	3,54 mm	$\pm 0,09$ mm
3,54 mm	5,29 mm	$\pm 0,10$ mm
5,29 mm	6,98 mm	$\pm 0,13$ mm
6,98 mm	8,39 mm	$\pm 0,15$ mm
8,39 mm	10,25 mm	$\pm 0,20$ mm



Contrôle des joints toriques avec des outillages LJF dédiés.

8.3 - CARACTÉRISTIQUES D'ASPECT

Le tableau ci-dessous représente les limites maximales admissibles des défauts d'aspect des joints toriques standards définis dans la norme ISO 3601-3N.

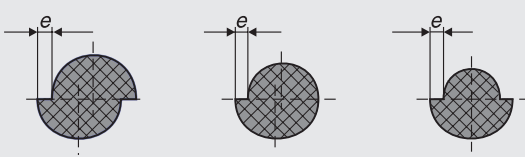
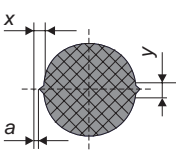
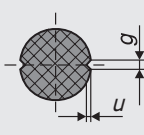
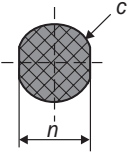
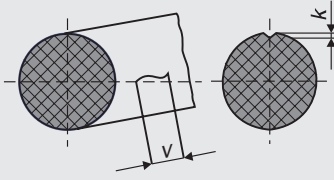
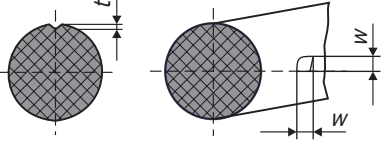
Type de défauts d'aspects	Représentation schématique	Dimensions limites	Limites maximales des défauts Joints toriques de classe N diamètre de section d_2				
			$> 0,8^b$ $\leq 2,25$	$> 2,25$ $\leq 3,15$	$> 3,15$ $\leq 4,50$	$> 4,50$ $\leq 6,30$	$> 6,30$ $\leq 8,40^b$
Déport (décalage et inégalité des dimensions)		e	0,08	0,10	0,13	0,15	0,15
Combinaison d'une bavure, d'un déport et d'un cordon		x	0,10	0,12	0,14	0,16	0,18
		y	0,10	0,12	0,14	0,16	0,18
		a	Lorsque que la bavure peut être différenciée, elle ne doit pas être supérieure à 0,07 mm.				
Croquage		g	0,18	0,27	0,36	0,53	0,70
		u	0,08	0,08	0,10	0,10	0,13
Plat d'ébarbage excessif (Les marques d'usinage radiales ne sont pas permises)		n	Un plat d'ébarbage est admis si la dimension n n'est pas inférieure au diamètre minimal d_2 du joint torique				
Replis (Les replis ne doivent pas être dans le sens radial)		v	1,5	1,5	6,5	6,5	6,5
		k	0,08	0,08	0,08	0,08	0,08
Manque de matière et arrachement (y compris arrachement au plan de joint)		w	0,6	0,8	1	1,3	1,7
		t	0,08	0,08	0,10	0,10	0,10

^a ou 0,05 fois de diamètre inférieur du joint torique (d_1) en prenant la plus grande des deux valeurs.
^b Les limites des imperfections pour les sections $< 0,8$ mm ou $> 8,40$ mm doivent être convenues par accord entre le fabricant et le client.
^c Angles arrondis

NOTE

Ces normes définissent des limites maximales de défauts sans conséquence pour les applications industrielles courantes.

Nos joints toriques standards respectent l'ensemble de ces dispositions. En cas de besoin (cahier des charges, application particulière...), nous sommes en mesure de répondre à des niveaux d'exigences plus sévères. Merci de nous consulter.

9 - LISTE DIMENSIONNELLE

9.1 - CONSEILS DE MONTAGE

MONTAGE DU JOINT TORIQUE DANS L'ALEPAGE

Utiliser les pages 27 à 42 où les joints sont classés par diamètres intérieurs croissants. C'est sur cette liste que vous trouverez les codes pièces LJF pour les caoutchoucs standards.

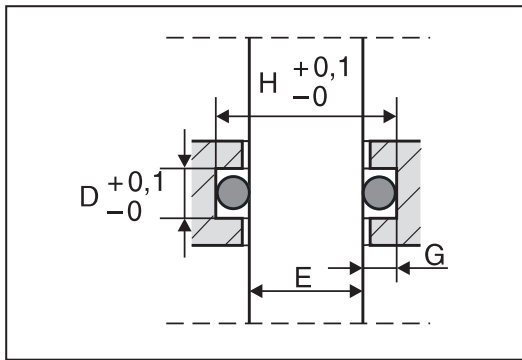

Figure 24

MONTAGE DU JOINT TORIQUE SUR LE PISTON

Utiliser les pages 43 à 50 où les joints sont classés en cotes d'alésage de montages croissants. Se reporter aux pages 27 à 42 pour trouver le code LJF correspondant.

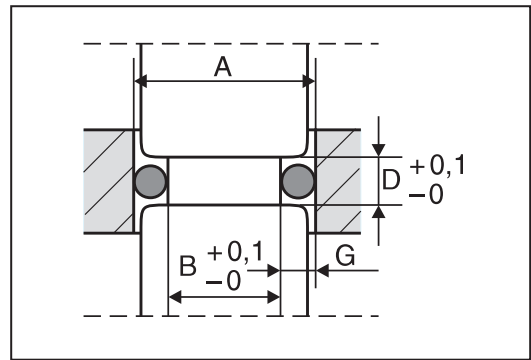

Figure 25

DETERMINATION DE LA GORGE DANS L'ALEPAGE OU LE PISTON

Nous vous proposons sur ce tableau des cotes qui conviennent pour la plupart des applications dans les diamètres de tore les plus usuels.

Ø tore d ₂	statique		dynamique	
	G	D + 0,10 - 0	G	D + 0,10 - 0
1,00	0,78	1,4	0,80	1,3
1,25	0,98	1,7	1,00	1,6
1,50	1,18	2,1	1,20	2,0
1,60	1,26	2,2	1,29	2,1
1,78	1,41	2,4	1,45	2,3
1,90	1,51	2,6	1,56	2,5
2,00	1,59	2,7	1,65	2,6
2,20	1,75	3,0	1,84	2,8
2,40	1,91	3,3	2,01	3,1
2,50	2,00	3,4	2,11	3,2
2,62	2,10	3,6	2,21	3,3
2,70	2,16	3,7	2,28	3,4
3,00	2,42	4,1	2,57	3,8
3,15	2,54	4,3	2,68	4,0
3,53	2,84	4,8	3,02	4,5
3,60	2,92	4,9	3,08	4,6
4,00	3,26	5,4	3,46	5,0
4,50	3,67	6,1	3,94	5,6
5,00	4,10	6,8	4,37	6,2
5,33	4,35	7,1	4,67	6,6
5,70	4,70	7,7	4,99	7,1
6,00	4,98	8,1	5,28	7,5
6,99	5,84	9,5	6,15	8,7
8,00	6,85	10,8	7,05	10,0

MONTAGE DANS L'ALEPAGE

Calcul de la cote H
 $H = E + 2G$

MONTAGE SUR LE PISTON

Calcul de la cote B
 $B = A - 2G$

FORME DE LA GORGE

Les cotes D, G et R sont fonction de d_2 (diamètre de tore du joint torique).

Les gorges peuvent indifféremment présenter des parois parallèles ou une dépouille jusqu'à 5° qui s'ajoutent alors aux cotes prévues sur chaque côté de la gorge.

Remarques sur les cotes de logement conseillées

Les joints dynamiques sont définis à partir de caoutchoucs ayant de très faibles variations de volume en présence du fluide à étancher.

Dans le cas d'étanchéité statique, le joint peut accepter un serrage un peu plus élevé (G plus petit, D plus grand) et le caoutchouc un gonflement plus important.

Des renseignements complémentaires sont donnés dans la partie technique au début du catalogue.

Pour plus de précisions dans la définition des logements, vous pouvez vous reporter à la norme 48-550 et aux fascicules de documentation 48-551, 48-552 et 48-565, édités par l'AFNOR.

MONTAGE TYPE COUVERCLE BAGUES R

Les cotes D et G sont indiquées en fonction du diamètre de tore d_2 .

Si la pression agit :

- **de l'intérieur vers l'extérieur :** le joint torique présentera un diamètre extérieur légèrement supérieur de 1 % à 2 % à la cote H, sur laquelle il prendra appui ;
- **de l'extérieur vers l'intérieur :** le joint torique sera monté en légère extension de 1 % à 2 %, prenant appui sur la cote B.

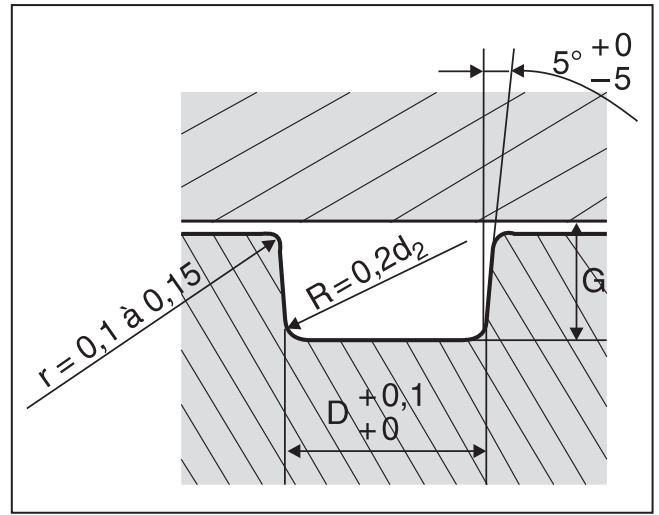

Figure 26

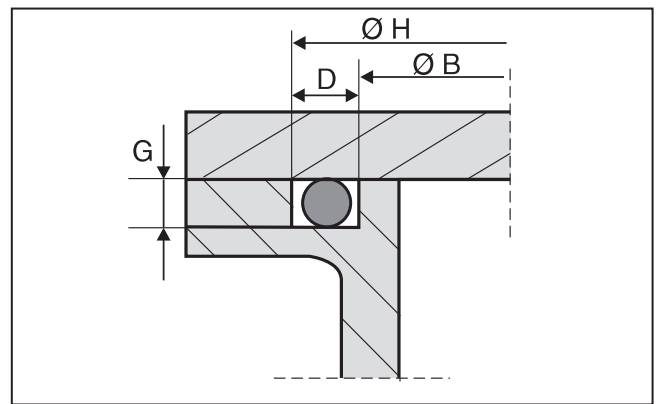

Figure 27

\varnothing tore d_2	$G + 0,10$ $- 0$	$D + 0,10$ $- 0$	\varnothing tore d_2	$G + 0,10$ $- 0$	$D + 0,10$ $- 0$
1,78	1,25	2,60	3,53	2,70	5,00
1,90	1,35	2,80	3,60	2,75	5,10
2,00	1,45	2,90	4,00	3,10	5,60
2,20	1,60	3,20	4,50	3,50	6,30
2,40	1,75	3,40	5,00	3,90	6,70
2,50	1,85	3,60	5,33	4,20	7,40
2,62	1,95	3,80	5,70	4,50	7,90
2,70	2,00	3,90	6,00	4,80	8,30
3,00	2,15	4,30	6,99	5,70	9,70
3,15	2,35	4,50	8,00	6,55	11,00

APPLICATIONS PARTICULIÈRES

Se référer au début du catalogue dans la partie technique.

IMPORTANT

Bien que les cotes proposées conviennent à la plupart des applications, les effets conjugués de la température, de la pression, et du fluide nécessitent une validation par des essais du choix retenu (matières et dimensionnel du joint).

Tolérances dimensionnelles des joints : se reporter à la partie 8.2 de ce catalogue.

JOINTS DANS L'ALEPAGE - CODES PIECES - NORMES

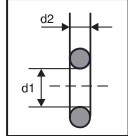
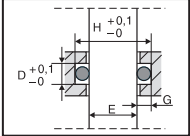
DIMENSIONS Ø int. d1 x Ø tore d2	CODES				<ul style="list-style-type: none"> • R = Marque déposée LJF • BS = 1806 ou 4518 • A AS 568 A • ISO 3601 (DIN) • AN AN 6227 	 		E mini	E maxi	Mont. dynam.	Mont. gorge ouverte
	PC 851	PB 701	EP 851	DF 801							
0,74 x 1,00	100100	100101	100103	100104	A 001	0,73	0,84	★	▲		
1,07 x 1,27	101203	101204	101206	101207	A 002	1,18	1,29	★	▲		
1,15 x 1,00	101100	101101	101103	101104	R 000	1,20	1,30	★	▲		
1,25 x 1,25	101213	101214	101216	101217		1,34	1,45	★	▲		
1,40 x 1,25	101218	101219	101221	101222		1,47	1,59	★	▲		
1,42 x 1,52	101300	101301	101303	101304	A 003	1,51	1,64	★	▲		
1,60 x 1,25	101223	101224	101226	101227		1,65	1,77	★	▲		
1,60 x 1,60	101400	101401	101403	101404		1,68	1,82	★	▲		
1,78 x 1,78	101405	101406	101408	101409	A 004 / BS 004 / ISO	1,87	2,03	★	▲		
1,80 x 1,00	101105	101106	101108	101109		1,78	1,90	★	▲		
1,80 x 1,25	101228	101229	101231	101232		1,83	1,96	★	▲		
1,80 x 1,50	101305	101306	101308	101309		1,87	2,02	★	▲		
1,90 x 2,55	101710	101701	101711	101702		1,95	2,16	★	▲		
2,00 x 1,25	102200	102201	101233	101234		2,01	2,14	★	▲		
2,00 x 1,60	102400	102401	101415	101416		2,04	2,19	★	▲		
2,06 x 2,62	102746	102747	102701	102748	A 103	2,24	2,46	★	▲		
2,20 x 1,00	102146	102145	102147	102144		2,22	2,35	★	▲		
2,20 x 1,60	102403	102404	102406	102407	R 00	2,32	2,48	★	▲		
2,40 x 1,90	102413	102414	102416	102417	R 0	2,56	2,75	★	▲		
2,50 x 1,25	102210	102211	102212	102213		2,55	2,70	★	▲		
2,50 x 1,60	102418	102419	102421	102422		2,60	2,77	★	▲		
2,57 x 1,78	102423	102424	102426	102427	A 005 / BS 005 / ISO	2,69	2,88	★	▲		
2,60 x 1,00	102100	102101	102103	102104		2,59	2,72	★	▲		
2,60 x 1,90	102428	102429	102431	102432	R 1	2,75	2,94	★	▲		
2,75 x 1,60	102433	102434	102436	102437	R 1 BIS	2,82	3,00	★	▲		
2,84 x 2,62	102749	102750	102751	102752	A 104	2,95	3,19	★	▲		
2,90 x 1,20	102217	102218	102219	102220		2,90	3,06	★	▲		
2,90 x 1,78	102443	102444	102446	102447	AN 1 / A 006 / BS 006 / ISO	3,00	3,19	★	▲		
3,00 x 1,00	103109	103127	103128	103126		2,95	3,10	★	▲		
3,10 x 1,60	103403	103404	103406	103407	BS 0031-16	3,14	3,33	★	▲		
3,30 x 2,40	103600	103601	103603	103604		3,39	3,63	★	▲		
3,35 x 1,60	103413	103414	103416	103417		3,37	3,57	★	▲		
3,40 x 1,90	103500	103501	103503	103504	R 2	3,47	3,69	★	▲		
3,50 x 1,50	103314	103313	103129	103317		3,52	3,71	★	▲		
3,55 x 1,60	103418	103419	103421	103422		3,55	3,75	★	▲		
3,60 x 2,40	103605	103606	103608	103609	BS 0036-24	3,66	3,91	★	▲		
3,68 x 1,78	103423	103424	103426	103427	AN 2 / A 007 / BS 007 / ISO	3,70	3,92	★	▲		
3,75 x 1,60	103428	103429	103431	103432		3,73	3,94	★	▲		
3,80 x 1,30	103318	103319	103320	103321		3,74	3,94	★	▲		
4,00 x 1,00	104100	104102	103103	103112		3,86	4,04	★	▲		
4,00 x 1,50	104300	104301	103300	103301		3,97	4,18	★	▲		
4,00 x 1,80	104859	104860	104861	104862	ISO	4,00	4,23	★	▲		
4,00 x 2,00	104500	104501	103505	103506		3,96	4,20	★	▲		
4,10 x 1,60	104400	104401	104403	104404	BS 0041-16	4,05	4,27	★	▲		
4,20 x 1,90	104503	104504	104506	104507	R 3	4,20	4,44	★	▲		
4,25 x 2,00	104508	104509	104511	104512		4,19	4,44	★	▲		
4,30 x 2,40	104600	104601	104603	104604		4,30	4,57	★	▲		
4,42 x 2,62	104129	104130	104132	104131	BS 1802	4,39	4,68	★	▲		
4,47 x 1,78	104405	104406	104408	104409	AN 3 / A 008 / BS 008 / ISO	4,42	4,66	★	▲		
4,50 x 1,00	104113	104112	104114	104115		4,32	4,51	★	▲		
4,50 x 1,50	104340	104310	104341	104342		4,43	4,65	★	▲		
4,50 x 2,00	104513	104514	104516	104517		4,42	4,67	★	▲		
4,65 x 2,62	104703	104705	104701	104746		4,60	4,90	★	▲		
4,70 x 1,42	104303	104304	104306	104307	A 901	4,59	4,82	★	▲		
4,75 x 2,00	104518	104519	104521	104522		4,64	4,91	★	▲		
4,90 x 1,90	104523	104524	104526	104527	R 4	4,84	5,10	★	▲		
5,00 x 1,00	105135	105123	105140	105138		4,77	4,98	★	▲		
5,00 x 1,50	105300	105301	104308	104309		4,88	5,12	★	▲		
5,00 x 1,80	105739	105740	105741	105742	ISO	4,91	5,17	★	▲		
5,00 x 2,00	105500	105501	104528	104529		4,87	5,14	★	▲		
5,00 x 2,50	105136	105137	105141	105139		4,90	5,20	★	▲		
5,00 x 3,00	105800	105804	104812	104803		4,97	5,30	★	▲		
5,10 x 1,60	105409	105400	105450	105451	BS 0051-16	5,13	5,42	★	▲		
5,28 x 1,78	105401	105402	105404	105405	AN 4 / A 009 / BS 009 / ISO	5,34	5,65	★	▲		
5,30 x 2,00	105515	105516	105518	105519		5,33	5,65	★	▲		

Toutes les pièces codifiées sont gérées sur stock.

★ Recommandé pour les applications dynamiques en plus des applications statiques.

▲ Montage en gorge ouverte conseillé. Se reporter page 29 pour déterminer les cotes de gorge.

JOINTS DANS L'ALEPAGE - CODES PIECES - NORMES

DIMENSIONS Ø int. d1 x Ø tore d2	CODES				<ul style="list-style-type: none"> • R = Marque déposée LJF • BS = 1806 ou 4518 • A AS 568 A • ISO 3601 (DIN) • AN AN 6227 	 		E mini	E maxi	Mont. dynam.	Mont. gorge ouverte
	PC 851	PB 701	EP 851	DF 801							
5,30 x 2,40	105600	105601	105603	105604			5,41	5,76	★	▲	
5,50 x 1,00	105120	105145	105146	105144			5,38	5,64			
5,50 x 1,50	105323	105324	105325	105326			5,51	5,80	★		
5,50 x 2,00							5,52	5,85	★		
5,60 x 1,80	105429	105430	105431	105432	ISO		5,64	5,96	★		
5,60 x 2,40	105605	105606	105608	105609	BS 0056-24		5,69	6,05	★	▲	
5,70 x 1,20	105201	105208	105209	105210			5,61	5,90			
5,70 x 1,90	105508	105509	105511	105512	R 5		5,76	6,09	★		
6,00 x 1,00	106100	106101	105100	105101			5,84	6,12			
6,00 x 1,50	106300	106301	105303	105304			5,97	6,29	★		
6,00 x 2,00	106500	106501	105513	105514			5,98	6,33	★		
6,00 x 2,20	106600	106601	105610	105611	R 6 BIS		6,02	6,38	★		
6,00 x 3,00	106800	106801	106805	106806			6,12	6,54	★	▲	
6,07 x 1,63	106400	106401	106403	106404	A 902 / BS 0061-16		6,04	6,36	★		
6,07 x 1,78	106405	106406	106408	106409	AN 5 / A 010 / B 010 / ISO		6,07	6,41	★		
6,30 x 2,00	106503	106504	106506	106507			6,26	6,62	★		
6,30 x 2,40	106603	106604	106606	106607			6,34	6,73	★		
6,35 x 1,78	106412	106413	106415	106416	R 5 BIS / ISO		6,33	6,68	★		
6,40 x 1,90	106508	106509	106511	106512	R 5 A		6,41	6,77	★		
6,60 x 2,40	106608	106609	106611	106612	BS 0066-24		6,62	7,02	★		
6,70 x 2,00	106513	106514	106516	106517			6,63	7,01	★		
6,75 x 1,78	106417	106418	106420	106421	ISO		6,70	7,07	★		
7,00 x 1,50	107127	107131	107136	107133			6,90	7,25	★		
7,00 x 3,00	106131	106132	106134	106133			7,05	7,51	★	▲	
7,10 x 1,60	107400	107401	107403	107404	BS 0071-16		6,99	7,35	★		
7,10 x 1,80	107424	107425	107426	107427	ISO		7,04	7,41	★		
7,10 x 2,00	107500	107501	107503	107504			7,00	7,39	★		
7,20 x 1,90	107505	107506	107508	107509	R 6		7,15	7,54	★		
7,30 x 2,40	107600	107601	107603	107604			7,27	7,69	★		
7,30 x 2,70	107801	107800	107809	107810			7,28	7,72	★		
7,50 x 1,80	107428	107429	107430	107431	ISO		7,41	7,80	★		
7,50 x 2,00	107510	107511	107513	107514			7,38	7,78	★		
7,59 x 2,62	107757	107706	107758	107759	A 109		7,53	7,98	★		
7,60 x 2,40	107605	107606	107608	107609	BS 0076-24		7,55	7,98	★		
7,65 x 1,63	107405	107406	107408	107409	A 903		7,51	7,89	★		
7,65 x 1,78	107410	107411	107413	107414	AN 6 / A 011 / BS 011		7,54	7,93	★		
7,65 x 2,54	107700	107701	107703	107704			7,57	8,02	★		
7,80 x 3,60	107913	107914	107915	107916			7,83	8,36	★	▲	
8,00 x 1,00	108154	108155	108156	108134			7,70	8,05			
8,00 x 1,50	107128	107130	107137	107134			7,83	8,22	★		
8,00 x 1,80	108465	108311	108312	108313	ISO		7,87	8,28	★		
8,00 x 1,90	108500	108501	107515	107516	R 6 A		7,90	8,31	★		
8,00 x 2,00	108503	108504	107517	107518			7,84	8,26	★		
8,00 x 2,40	108600	108601	107610	107645			7,92	8,37	★		
8,00 x 3,00	107129	107132	107138	107135			7,98	8,47	★		
8,00 x 5,00	108900	108901	107900	107901			8,04	8,67	★	▲	
8,10 x 1,60	108400	108401	108403	108404	BS 0081-11		8,20	8,48	★		
8,30 x 2,40	108602	108603	108605	108606			8,53	8,85	★		
8,50 x 1,90	108751	108709	108752	108753			8,67	8,98	★		
8,60 x 2,40	108607	108608	108610	108611	BS 0086-24		8,81	9,15	★		
8,73 x 1,78	108405	108406	108408	108409			8,85	9,16	★		
8,90 x 1,90	108511	108512	108514	108515	R 7		9,05	9,37	★		
8,90 x 2,70	108800	108801	108803	108804	R 8		9,12	9,48	★		
9,00 x 1,00							8,91	9,18			
9,00 x 1,50	109300	109301	108300	108301			9,06	9,36	★		
9,00 x 2,00	109500	109501	108516	108517			9,10	9,42	★		
9,00 x 2,20	109600	109601	108612	108613	R 7 BIS		9,15	9,48	★		
9,00 x 2,50	109135	109121	109128	109124			9,17	9,52	★		
9,10 x 1,60	109400	109401	109403	109404	BS 0091-16		9,15	9,46	★		
9,12 x 3,53	109119	109122	109129	109125			9,45	9,86	★		
9,15 x 3,00	109800	109801	109803	109804			9,43	9,81	★		
9,19 x 2,62	109700	109701	109703	109704	AN 8 / A 110 / BS 110		9,38	9,74	★		
9,25 x 1,78	109405	109406	109408	109409	AN 7 / A 012 / BS 012		9,35	9,67	★		
9,30 x 2,40	109603	109604	109606	109607			9,48	9,83	★		
9,50 x 1,40	109303	109304	109306	109307			9,51	9,81			

Toutes les pièces codifiées sont gérées sur stock.

★ Recommandé pour les applications dynamiques en plus des applications statiques.

▲ Montage en gorge ouverte conseillé. Se reporter page 29 pour déterminer les cotes de gorge.

JOINTS DANS L'ALEPAGE - CODES PIECES - NORMES

DIMENSIONS Ø int. d1 x Ø tore d2	CODES				<ul style="list-style-type: none"> • R = Marque déposée LJF • BS = 1806 ou 4518 • A AS 568 A • ISO 3601 (DIN) • AN AN 6227 	 		E mini	E maxi	Mont. dynam.	Mont. gorge ouverte
	PC 851	PB 701	EP 851	DF 801							
9,50 x 1,60	109850	109415	109130	109126			9,54	9,85	★		
9,50 x 2,00	109503	109504	109506	109507			9,57	9,91	★		
9,52 x 1,78	109410	109411	109413	109414	R 8 BIS / ISO		9,61	9,93	★		
9,60 x 2,40	109608	109609	109611	109612	BS 0096-24		9,77	10,13	★		
9,90 x 1,90	109508	109509	109949	109950			10,01	10,35	★		
10,00 x 1,50	109120	109123	109131	109127			9,96	10,28	★		
10,00 x 1,30	110100	110101	109308	109309			9,95	10,27			
10,00 x 1,80	110819	110820	110821	110822	ISO		10,07	10,41	★		
10,00 x 2,00	110300	110301	109510	109511			10,05	10,40	★		
10,00 x 2,50	110500	110501	109705	109706			10,13	10,50	★		
10,00 x 3,50	110721	110722	110723	110724			10,29	10,71	★		
10,10 x 1,60	110200	110201	110252	110253	BS 0101-16		10,11	10,44	★		
10,30 x 2,40	110410	110400	110414	110415			10,44	10,81	★		
10,50 x 2,00	110303	110304	110306	110307			10,53	10,89	★		
10,50 x 2,70	110602	110603	110605	110606	R 9		10,65	11,05	★		
10,52 x 1,83	110202	110203	110205	110206	A 905 / ISO		10,58	10,93	★		
10,60 x 2,40	110401	110402	110404	110405	BS 0106-24		10,72	11,11	★		
10,77 x 2,62	110508	110509	110511	110512	AN 9 / A 111 / BS 111		10,89	11,29	★		
10,82 x 1,78	110207	110208	110210	110211	A 013 / BS 013		10,85	11,21	★		
11,00 x 1,50	111100	111101	110103	110104			10,97	11,32	★		
11,00 x 2,00	111300	111301	110308	110309			11,01	11,38	★		
11,00 x 2,50	111500	111501	110607	110608			11,08	11,48	★		
11,00 x 3,00							11,20	11,62	★		
11,00 x 5,00	111805	111806	111808	111807			11,36	11,88	★	▲	
11,10 x 1,60	111200	111201	110212	110213	BS 0111-16		11,06	11,42	★		
11,10 x 1,78	111203	111204	110214	110215	ISO		11,12	11,48	★		
11,20 x 2,50	111503	111504	111506	111507			11,27	11,68	★		
11,30 x 2,40	111400	111401	111403	111404			11,39	11,79	★		
11,50 x 1,50	111103	111104	111106	111107			11,45	11,81			
11,50 x 2,00	111321	111322	111323	111324			11,48	11,87	★		
11,50 x 3,00	111708	111709	111711	111710			11,67	12,11	★		
11,60 x 2,40	111405	111406	111408	111409	BS 0116-24		11,68	12,09	★		
11,80 x 2,50	111508	111509	111511	111512			11,84	12,26	★		
11,90 x 2,62	111513	111514	111516	111517			11,97	12,40	★		
12,00 x 1,00	112127	112128	112130	112129			11,77	12,12			
12,00 x 1,50	112110	112102	112111	112112			11,93	12,30			
12,00 x 2,00	112300	112301	111308	111309	A 906		11,96	12,36	★		
12,00 x 3,00	112661	112608	112662	111618			12,15	12,60	★		
12,10 x 1,60	112200	112201	111206	111207	BS 0121-16		12,02	12,40			
12,10 x 2,70	112600	112601	111600	111601	R 10		12,18	12,61	★		
12,29 x 3,53	112702	112703	112704	112705	A 206		12,48	12,96	★		
12,30 x 2,40	112400	112401	112412	112413			12,35	12,77	★		
12,37 x 2,62	112500	112501	112503	112504	AN 10 / A 112 / BS 112		12,42	12,86	★		
12,42 x 1,78	112203	112204	112206	112207	A 014 / BS 014		12,38	12,78	★		
12,50 x 1,50	112266	112214	112262	112261			12,40	12,79			
12,50 x 2,00	112303	112304	112306	112307			12,44	12,85	★		
12,50 x 2,50	112505	112506	112508	112509			12,51	12,95	★		
13,00 x 1,00	113111	113112	113114	113113			12,73	13,10			
13,00 x 2,00	113300	113301	112308	112309			12,92	13,34	★		
13,00 x 2,50	113500	113501	112510	112511			12,99	13,44	★		
13,00 x 3,00	113746	113747	112617	112616			13,11	13,58	★		
13,10 x 1,60	113200	113201	112208	112209	BS 0131-16		12,97	13,38			
13,10 x 1,80	113350	113351	113353	113352			13,03	13,45	★		
13,10 x 2,62	113503	113504	112512	112513			13,11	13,57	★		
13,20 x 2,50	113506	113507	113509	113510			13,18	13,64	★		
13,30 x 2,40	113400	113401	113403	113404			13,30	13,75	★		
13,46 x 2,08	113303	113304	113306	113307	A 907		13,37	13,81	★		
13,60 x 2,40	113405	113406	113408	113409	BS 0136-24		13,59	14,05	★		
13,60 x 2,70	113600	113601	113603	113604	R 11		13,61	14,08	★		
13,80 x 3,10	113700	113701	113703	113704			13,83	14,33	★		
13,87 x 3,53	113842	113843	113844	113845	A 207		13,99	14,51	★		
13,94 x 2,62	113511	113512	113514	113515	AN 11 / A 113 / BS 113		13,92	14,39	★		
14,00 x 1,60							13,83	14,26			
14,00 x 1,78	114200	114201	113203	113204	A 015 / BS 015 / ISO		13,89	14,33			
14,00 x 2,00	114300	114301	113308	113309			13,87	14,32	★		

Toutes les pièces codifiées sont gérées sur stock.

★ Recommandé pour les applications dynamiques en plus des applications statiques.

▲ Montage en gorge ouverte conseillé. Se reporter page 29 pour déterminer les cotes de gorge.

JOINTS DANS L'ALEPAGE - CODES PIECES - NORMES

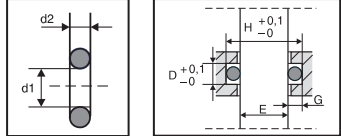
DIMENSIONS Ø int. d1 x Ø tore d2	CODES				<ul style="list-style-type: none"> • R = Marque déposée LJF • BS = 1806 ou 4518 • A AS 568 A • ISO 3601 (DIN) • AN AN 6227 			
	PC 851	PB 701	EP 851	DF 801		E mini	E maxi	Mont. dynam.
14,00 x 2,50	114500	114501	113516	113517		13,95	14,42	★
14,00 x 3,00	114620	114619	114644	114645		14,06	14,56	★
14,10 x 1,60	114203	114204	113205	113206	BS 0141-16	14,10	14,45	
14,30 x 2,40	114400	114401	114403	114404		14,45	14,83	★
14,60 x 2,40	114405	114406	114408	114409	BS 0146-24	14,74	15,13	★
15,00 x 1,00	115000	115001	114000	114001		14,81	15,15	
15,00 x 1,50	115100	115102	115108	115109		14,97	15,33	
15,00 x 1,80	115212	115213	114210	114211	ISO	15,03	15,41	
15,00 x 2,00	115300	115301	114303	114304		15,02	15,40	★
15,00 x 2,50	115500	115501	114503	114504		15,10	15,50	★
15,00 x 3,00	115612	115713	115724	115725		15,23	15,65	★
15,08 x 2,62	115503	115504	114505	114506	ISO	15,21	15,61	★
15,10 x 2,70	115600	115601	114600	114601	R 12	15,25	15,66	★
15,12 x 3,53	115862	115863	115865	115864		15,40	15,85	★
15,20 x 1,78	115201	115235	115223	115241		15,22	15,60	
15,20 x 4,00	115816	115866	115823	115803		15,43	15,89	★
15,30 x 2,40	115400	115401	115403	115404		15,41	15,81	★
15,47 x 3,53	115830	115831	115832	115833	A 208	15,74	16,19	★
15,54 x 2,62	115506	115507	115509	115510	AN 12 / A 114 / BS 114	15,65	16,07	★
15,60 x 1,78	115202	115203	115205	115206	A 016 / BS 016	15,61	15,99	
15,60 x 2,40	115405	115406	115408	115409	BS 0156-24	15,70	16,11	★
15,88 x 2,62	115511	115512	115514	115515	ISO	15,98	16,40	★
16,00 x 1,25	116003	116004	115004	115005		15,85	16,22	
16,00 x 1,90	116300	116301	115303	115304	R 12 BIS	16,03	16,43	
16,00 x 2,00	116303	116304	115305	115306		15,98	16,38	
16,00 x 2,50	116500	116501	115516	115517		16,07	16,49	★
16,00 x 3,00	116710	116630	115618	115648		16,19	16,63	★
16,00 x 3,50	116711	116701	116712	116713		16,25	16,71	★
16,00 x 4,00	116800	116802	116810	116809		16,20	16,68	★
16,10 x 1,60	116200	116201	115207	115208	BS 0161-16	16,03	16,42	
16,30 x 2,40	116400	116401	116403	116404		16,38	16,80	★
16,36 x 2,21	116405	116406	116408	116409	A 908	16,38	16,80	★
16,60 x 2,40	116410	116411	116413	116414	BS 0166-24	16,67	17,10	★
16,90 x 2,70	116600	116601	116603	116604	R 13	16,98	17,43	★
17,00 x 2,00	117300	117301	116306	116307		16,95	17,37	
17,00 x 2,50	117500	117501	116503	116504		17,03	17,47	★
17,00 x 4,00	117812	117813	117815	117814		17,17	17,67	★
17,04 x 3,53	117713	117714	117715	117716	A 209	17,26	17,74	★
17,06 x 1,50	117234	117235	117243	117242		16,96	17,36	
17,10 x 1,60	117200	117201	116203	116204	BS 0171-16	17,00	17,40	
17,12 x 2,62	117503	117504	116505	116506	AN 13 / A 115 / BS 115 / ISO	17,18	17,62	★
17,17 x 1,78	117203	117204	117206	117207	A 017 / BS 017 / ISO	17,12	17,54	
17,30 x 2,40	117400	117401	117403	117404		17,34	17,78	★
17,50 x 1,50	117100	117101	117103	117104		17,38	17,79	
17,50 x 2,50	117506	117507	117509	117510		17,51	17,96	★
17,60 x 2,40	117405	117406	117408	117409	BS 0176-24	17,63	18,08	★
17,86 x 2,62	117511	117512	117514	117515		17,89	18,35	★
17,93 x 2,46	117410	117411	117413	117414	A 909	17,97	18,42	★
18,00 x 1,00						17,70	18,10	
18,00 x 2,00	118300	118301	117303	117304		17,91	18,35	
18,00 x 2,20	118400	118401	117415	117416		17,96	18,41	
18,00 x 2,50	118500	118501	117516	117517		18,00	18,46	★
18,00 x 2,65	118520	118521	117524	117525	ISO	18,03	18,50	★
18,00 x 2,80	118763	118764	118765	118865		18,07	18,54	★
18,00 x 3,00	118767	118769	118773	118771		18,12	18,60	★
18,00 x 3,15	118700	118701	117700	117701		18,09	18,58	★
18,10 x 1,60	118200	118201	117208	117209	BS 0181-16	17,96	18,39	
18,20 x 3,00	118905	118661	118906	118907		18,31	18,80	★
18,30 x 3,60	118800	118801	118803	118804	R 15	18,49	19,00	★
18,40 x 2,70	118600	118601	118603	118604	R 14	18,43	18,91	★
18,42 x 5,33					A 314	18,79	19,37	★
18,50 x 1,60	118203	118331	118332	118333		18,35	18,78	
18,60 x 2,40					BS 0186-24	18,60	19,07	★
18,64 x 3,53	118703	118704	118706	118707	AN 15 / A 210 / BS 210	18,80	19,31	★
18,72 x 2,62	118505	118506	118508	118509	AN 14 / A 116 / BS 116	18,72	19,20	★

Toutes les pièces codifiées sont gérées sur stock.

★ Recommandé pour les applications dynamiques en plus des applications statiques.

Se reporter page 29 pour déterminer les cotes de gorge.

JOINTS DANS L'ALEPAGE - CODES PIECES - NORMES

DIMENSIONS Ø int. d1 x Ø tore d2	CODES				<ul style="list-style-type: none"> • R = Marque déposée LJF • BS = 1806 ou 4518 • A AS 568 A • ISO 3601 (DIN) • AN AN 6227 	 		E mini	E maxi	Mont. dynam.
	PC 851	PB 701	EP 851	DF 801						
18,77 x 1,78	118204	118205	118207	118208	A 018 / BS 018	18,66	19,11			
18,80 x 3,00	118768	118770	118774	118772		18,89	19,39	★		
19,00 x 1,50	119100	119101	118100	118101		18,83	19,27			
19,00 x 1,80	119200	119201	118209	118210		18,89	19,35			
19,00 x 2,50	119500	119501	118503	118504		18,96	19,44	★		
19,00 x 3,15	119700	119701	118708	118709		19,06	19,57	★		
19,00 x 3,55	119706	119707	118717	118718	ISO	19,15	19,67	★		
19,18 x 2,46	119400	119401	118408	118409	A 910	19,17	19,65	★		
19,20 x 3,00	119600	119601	119603	119604		19,28	19,78	★		
19,50 x 1,50	119103	119104	119123	119124		19,31	19,76			
19,60 x 2,40	119403	119404	119406	119407	BS 0196-24	19,56	20,05	★		
19,80 x 3,60	119800	119801	119803	119804	R 16	19,94	20,48	★		
20,00 x 1,80	120206	120207	119210	119211		19,86	20,33			
20,00 x 2,00	120300	120301	119300	119301		19,84	20,32			
20,00 x 2,50	120500	120501	119503	119504		19,93	20,43	★		
20,00 x 2,65	120526	120527	120642	120636	ISO	19,96	20,47	★		
20,00 x 3,00	120600	120601	119610	119611		20,05	20,57	★		
20,00 x 3,15	120700	120701	119703	119704		20,02	20,55	★		
20,00 x 1,50	120251	120252	120254	120253		19,82	20,28			
20,22 x 3,53	120703	120704	120706	120707	AN 16 / A 211 / BS 211	20,32	20,87	★		
20,29 x 2,62	120510	120511	120513	120514	A 117 / B 117 / ISO	20,23	20,75	★		
20,35 x 1,78	120200	120201	120203	120204	A 019 / BS 019	20,19	20,67			
20,63 x 2,62	120515	120516	120518	120519		20,56	21,08	★		
21,00 x 3,00	121600	121601	121603	121604		21,02	21,56	★		
21,00 x 2,00	121415	121416	121418	121417		20,83	21,33			
21,08 x 1,50	121265	121264	121266	121263		20,84	21,32			
21,20 x 1,90	121300	121301	120303	120304		21,05	21,55			
21,20 x 2,50	121500	121501	121503	121504		21,08	21,61	★		
21,20 x 3,15	121700	121701	121703	121704		21,18	21,73	★		
21,30 x 3,60	121800	121801	121803	121804	R 17	21,38	21,95	★		
21,35 x 2,00						21,14	21,65			
21,50 x 3,00	121605	121606	121608	121609	BS 0215-30	21,50	22,05	★		
21,59 x 5,33	121905	121906	121902	121907	A 316	21,85	22,49	★		
21,60 x 2,40	121400	121401	121403	121404	BS 0216-24	21,49	22,02			
21,80 x 2,52	121627	121628	121630	121629		21,66	22,19	★		
21,82 x 3,53	121705	121706	121708	121709	AN 17 / A 212 / BS 212	21,87	22,45	★		
21,89 x 2,62	121505	121506	121508	121509	A 118 / BS 118	21,78	22,32	★		
21,92 x 2,95	121610	121611	121613	121614	A 911	21,89	22,45	★		
21,95 x 1,78	121200	121201	121203	121204	A 020 / BS 020	21,73	22,24			
22,00 x 1,50	122214	122101	122216	122215		21,73	22,23			
22,00 x 2,00	122300	122301	121303	121304		21,77	22,29			
22,10 x 1,60	122200	122201	121205	121206	BS 0221-16	21,82	22,33			
22,20 x 3,00	122600	122601	121615	121616		22,17	22,74	★		
22,22 x 2,62	122503	122504	122506	122507	ISO	22,10	22,65	★		
22,40 x 2,50	122508	122509	122511	122512		22,24	22,79			
22,40 x 3,15	122700	122701	122703	122704		22,34	22,91	★		
22,50 x 2,00	122303	122304	122309	122315		22,25	22,78			
22,50 x 3,00	122603	122604	122606	122607	BS 0225-30	22,46	23,03	★		
23,00 x 2,50	123510	123511	122513	122514		22,82	23,38			
23,00 x 3,60	123800	123801	122800	122801	R 18	23,02	23,63	★		
23,16 x 5,33	123909	123910	123911	123912	A 317	23,36	24,04	▶★		
23,20 x 2,00	123404	123403	123405	123402		22,93	23,47			
23,39 x 3,53	123700	123701	123703	123704	AN 18 / A 213 / BS 213	23,38	23,99	★		
23,47 x 2,62	123500	123501	123503	123504	A 119 / BS 119 / ISO	23,30	23,88			
23,47 x 2,95	123600	123601	123603	123604	A 912	23,39	23,97	★		
23,52 x 1,78	123200	123201	123203	123204	A 021 / BS 021	23,25	23,79			
23,60 x 2,50	123505	123506	123508	123509		23,40	23,97			
23,60 x 3,15	123705	123706	123708	123709		23,50	24,10	★		
24,00 x 4,00	123818	123828	123848	123830		23,90	24,54	★		
24,00 x 1,50	124102	124101	124104	124105		23,66	24,20			
24,00 x 2,00	124300	124301	123300	123301		23,70	24,26			
24,00 x 2,50	124504	124505	123513	123514		23,79	24,37			
24,20 x 3,00	124600	124601	123605	123606		24,10	24,71	★		
24,50 x 3,00	124603	124604	124606	124607	BS 0245-30	24,39	25,00	★		
24,60 x 2,40	124400	124401	124403	124404	BS 0246-24	24,39	24,98			

Toutes les pièces codifiées sont gérées sur stock.

★ Recommandé pour les applications dynamiques en plus des applications statiques.

Se reporter page 29 pour déterminer les cotes de gorge.

JOINTS DANS L'ALEPAGE - CODES PIECES - NORMES

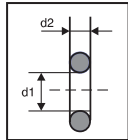
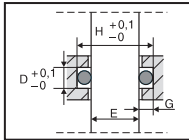
DIMENSIONS Ø int. d1 x Ø tore d2	CODES				<ul style="list-style-type: none"> • R = Marque déposée LJF • BS = 1806 ou 4518 • A AS 568 A • ISO 3601 (DIN) • AN AN 6227 	 		Mont. dynam.
	PC 851	PB 701	EP 851	DF 801		E mini	E maxi	
24,60 x 3,60	124800	124801	124803	124804	R 19	24,57	25,20	★
24,76 x 3,00	123761	123767	123769	123768		24,64	25,26	★
24,99 x 3,53	124700	124701	124703	124704	AN 19 / A 214 / BS 214	24,93	25,57	★
25,00 x 2,00	125303	124420	124424	124422		24,67	25,25	
25,00 x 2,40	125400	125401	124405	124406	R 19 BIS	24,77	25,37	
25,00 x 2,50	125500	125501	124500	124501		24,75	25,35	
25,00 x 3,15	125700	125701	124705	124706		24,85	25,48	★
25,00 x 4,00	124854	124867	124869	124868		24,89	25,55	★
25,00 x 5,00	125921	125901	124903	124907		25,08	25,78	★
25,04 x 2,95	125600	125601	124608	124609	A 913	25,21	25,67	★
25,07 x 2,62	125503	125504	124502	124503	A 120 / BS 120	25,15	25,61	
25,12 x 1,78	125203	125204	124202	124203	A 022 / BS 022	25,08	25,51	
25,50 x 3,00	125603	125604	125606	125607	BS 0255-30	25,67	26,15	★
25,80 x 3,53	125703	125704	125706	125707	ISO	26,04	26,53	★
26,00 x 2,50	125506	125507	125509	125510		26,03	26,49	
26,00 x 2,00	124419	124421	124425	124423		25,95	26,40	
26,20 x 3,00	125608	125609	125611	125612		26,36	26,84	★
26,20 x 3,60	125800	125801	125803	125804	R 20	26,45	26,95	★
26,22 x 3,00	124755	124757	124761	124759		26,37	26,86	★
26,34 x 5,33	125963	125964	125965	125415	A 319	26,80	27,36	★
26,40 x 3,00	124756	124758	124762	124760		26,55	27,04	★
26,50 x 2,50	125511	125512	125514	125515		26,51	26,99	
26,57 x 3,53	125713	125714	125716	125717	AN 20 / A 215 / BS 215 / ISO	26,79	27,29	★
26,62 x 2,95	125618	125619	125416	125417	A 914	26,75	27,24	★
26,64 x 2,62	125516	125517	125519	125520	A 121 / BS 121	26,68	27,16	
26,70 x 1,78	125206	125207	125209	125210	A 023 / BS 023	26,62	27,07	
27,00 x 2,00	126300	126301	125300	125301		26,91	27,37	
27,00 x 2,50	126500	126501	125521	125522		27,00	27,48	
27,06 x 3,00	125766	125726	125767	125753		27,19	27,69	★
27,10 x 1,60	126200	126201	125211	125212	BS 0271-16	26,95	27,41	
27,30 x 2,50	125668	125669	125671	125670		27,26	27,74	
27,30 x 2,70	126600	126601	126603	126604	R 20 TER	27,35	27,84	
27,50 x 3,00	126605	126606	126608	126609	BS 0275-30	27,62	28,13	★
27,80 x 3,60	126800	126801	126803	126804	R 21	28,01	28,53	★
28,00 x 2,00	126303	126304	126306	126307		27,88	28,36	
28,00 x 2,50	126503	126504	126506	126507		27,98	28,47	
28,00 x 3,00	126621	126627	126634	125765		28,11	28,62	★
28,00 x 3,15	126700	126701	126703	126704		28,09	28,60	★
28,00 x 5,00	126908	126909	126910	126911		28,35	28,92	★
28,17 x 3,53	126705	126706	126708	126709	AN 21 / A 216 / BS 216 / ISO	28,35	28,88	★
28,24 x 2,62	126508	126509	126511	126512	A 122 / BS 122 / ISO	28,24	28,74	
28,30 x 1,78	126203	126204	126206	126207	A 024 / BS 024	28,18	28,66	
29,10 x 1,60	127100	127101	126208	126209	BS 0291-16	28,90	29,39	
29,10 x 2,55	127200	127201	126513	126514	R 20 BIS	29,06	29,57	
29,20 x 3,00	127300	127301	126610	126611		29,28	29,81	
29,30 x 3,60	127500	127501	127503	127504	R 22	29,47	30,02	★
29,50 x 3,00	127303	127304	127306	127307	BS 0295-30	29,57	30,11	
29,60 x 2,40	127203	127204	127206	127207	BS 0296-24	29,56	30,07	
29,74 x 2,95	127308	127309	127311	127312	A 916	29,79	30,33	
29,74 x 3,53	127400	127401	127403	127404	AN 22 / A 217 / BS 217 / ISO	29,88	30,43	★
29,82 x 2,62	127208	127209	127211	127212	A 123 / BS 123	29,78	30,31	
29,87 x 1,78	127103	127104	127106	127107	A 025 / BS 025	29,71	30,21	
30,00 x 2,00	127108	127109	127111	127112		29,83	30,34	
30,00 x 2,50	127213	127214	127216	127217		29,93	30,45	
30,00 x 2,70	127313	127314	127316	127317		29,98	30,51	
30,00 x 3,00	127318	127319	127321	127322		30,06	30,60	
30,00 x 4,00	127505	127506	127508	127509		30,09	30,66	★
30,80 x 3,60	127510	127511	127513	127514	R 23	30,93	31,50	★
31,00 x 2,50	126410	126411	126413	126412		30,90	31,44	
31,12 x 5,33	128751	128752	128753	128754	A 322	31,46	32,09	★
31,34 x 3,53	128400	128401	128403	128404	AN 23 / A 218 / BS 218 / ISO	31,44	32,02	★
31,42 x 2,62	128200	128201	128203	128204	A 124 / BS 124	31,34	31,89	
31,47 x 1,78	128100	128101	128103	128104	A 026 / BS 026	31,27	31,80	
31,50 x 3,00	128300	128301	128303	128304	BS 0315-30	31,52	32,09	
31,50 x 3,15	128405	128406	128408	128409		31,50	32,07	★

Toutes les pièces codifiées sont gérées sur stock.

★ Recommandé pour les applications dynamiques en plus des applications statiques.

Se reporter page 29 pour déterminer les cotes de gorge.

JOINTS DANS L'ALEPAGE - CODES PIECES - NORMES

DIMENSIONS Ø int. d1 x Ø tore d2	CODES				<ul style="list-style-type: none"> • R = Marque déposée LJF • BS = 1806 ou 4518 • A AS 568 A • ISO 3601 (DIN) • AN AN 6227 			Mont. dynam.
	PC 851	PB 701	EP 851	DF 801		E mini	E maxi	
31,60 x 2,40	128205	128206	128208	128209	BS 0316-24	31,51	32,05	
32,00 x 1,50	127166	127115	127156	127155		31,73	32,25	
32,00 x 2,00	128105	128106	128108	128109		31,78	32,32	
32,00 x 2,50	128265	128264	128246	128346		31,88	32,43	
32,10 x 1,60	128110	128111	128113	128114	BS 0321-16	31,83	32,36	
32,20 x 3,00	128305	128306	128308	128309		32,21	32,78	
32,50 x 1,90	128115	128116	128118	128119		32,31	32,86	
32,50 x 3,00	128310	128311	128313	128314	BS 0325-30	32,50	33,08	
32,50 x 3,60	128505	128506	128508	128509	R 24	32,59	33,18	★
32,92 x 3,53	128410	128411	128413	128414	AN 24 / A 219 / BS 219 / ISO	32,98	33,58	★
32,99 x 2,62	128210	128211	128213	128214	A 125 / BS 125 / ISO	32,87	33,45	
33,00 x 2,00						32,76	33,31	
33,00 x 3,00	128566	128567	128569	128568		32,99	33,57	
33,05 x 1,78	129100	129101	128120	128121	A 027 / BS 027	32,81	33,36	
33,50 x 3,15	129400	129401	129403	129404		33,45	34,05	
33,50 x 4,00	129500	129501	129503	129504		33,50	34,13	★
34,00 x 2,00	128267	128268	128270	128269		33,73	34,30	
34,00 x 3,00	129300	129301	129303	129304		33,96	34,56	
34,00 x 5,00	128811	128812	128814	128813		34,20	34,86	★
34,10 x 3,60	129505	129506	129508	129509	R 25	34,15	34,77	★
34,20 x 3,00	129305	129306	129308	129309		34,16	34,76	
34,29 x 5,33	129614	129615	129616	129617	A 324	34,55	35,23	★
34,50 x 3,00	129315	129316	129318	129319	BS 0345-30	34,45	35,06	
34,52 x 3,53	129405	129406	129408	129409	AN 25 / A 220 / BS 220 / ISO	34,54	35,16	★
34,59 x 2,62	129200	129201	129203	129204	A 126 / BS 126 / ISO	34,43	35,03	
34,60 x 2,40	129205	129206	129208	129209	BS 0346 -24	34,43	35,02	
34,65 x 1,78	129103	129104	129106	129107	A 028 / BS 028	34,37	34,94	
35,00 x 2,00	130100	130101	129108	129109		34,71	35,29	
35,00 x 2,50	130229	130228	130230	130231		34,80	35,40	
35,00 x 3,00	130300	130301	129320	129321		34,94	35,55	
35,00 x 5,30	130600	130601	129600	129601		35,24	35,92	★
35,10 x 1,60	130103	130104	129110	129111	BS 0351-16	34,75	35,33	
35,50 x 3,00	130303	130304	130306	130307	BS 0355-30	35,42	36,05	
35,50 x 3,15	130400	130401	130403	130404		35,40	36,03	
35,50 x 4,00	130500	130501	130503	130504		35,45	36,11	★
35,60 x 3,60	130505	130506	130508	130509	R 26 / ISO	35,61	36,25	★
36,00 x 2,00	129242	129248	129250	129249		35,64	36,24	
36,09 x 3,53	130405	130406	130408	130409	AN 26 / A 217 / BS 217	36,07	36,72	★
36,17 x 2,62	130200	130201	130203	130204	A 127 / BS 127	35,97	36,59	
36,30 x 2,00	129264	129262	129267	129256		35,97	36,58	
36,50 x 2,65	130206	130207	130208	130209	ISO	36,30	36,93	
36,50 x 3,00	130313	130314	130316	130317	BS 0365-30	36,40	37,04	
37,10 x 1,60	131100	131101	130106	130107	BS 0371-16	36,70	37,31	
37,30 x 3,60	131500	131501	130510	130511	R 27	37,27	37,94	★
37,40 x 1,80	131103	131104	131106	131107		37,06	37,67	
37,46 x 3,00	131300	131301	131303	131304	A 920 / BS 0375-30	37,33	37,99	
37,47 x 5,33	131600	131601	131603	131604	R 28 / A 325 / BS 325	37,65	38,37	★
37,50 x 3,15	131400	131401	131403	131404		37,35	38,01	
37,50 x 4,00	131503	131504	131506	131507		37,40	38,09	★
37,60 x 1,20	131004	131005	131006	131007		37,08	37,68	
37,60 x 2,40	131200	131201	131203	131204	BS 0376-24	37,36	37,99	★
37,69 x 3,53	131405	131406	131408	131409	AN 27 / A 222 / BS 222	37,63	38,30	★
37,70 x 2,00	130250	130252	130256	130254		37,34	37,96	
37,77 x 2,62	131205	131206	131208	131209	A 128 / BS 128 / ISO	37,53	38,18	★
37,82 x 1,78	131108	131109	131111	131112	A 029	37,46	38,08	
38,10 x 3,00	130567	130568	130570	130569		37,96	38,62	
38,30 x 4,00	130716	130718	130722	130720		38,18	38,88	★
38,70 x 2,00	130251	130253	130257	130255		38,31	38,95	
38,70 x 3,55	131731	131732	131463	131733	ISO	38,62	39,31	★
38,80 x 4,00	130717	130719	130723	130721		38,67	39,37	★
39,00 x 3,00	132300	132301	131310	131311		38,84	39,51	
39,34 x 2,62	132200	132201	131210	131211	A 129 / BS 129	39,06	39,73	
39,50 x 3,00	132306	132307	132309	132310	BS 0395-30	39,32	40,01	
39,60 x 2,40	132203	132204	132206	132207	BS 0396-24	39,31	39,97	
39,69 x 3,53	132400	132401	132403	132404	ISO	39,58	40,28	★

Toutes les pièces codifiées sont gérées sur stock.

★ Recommandé pour les applications dynamiques en plus des applications statiques.

Se reporter page 29 pour déterminer les cotes de gorge.

JOINTS DANS L'ALEPAGE - CODES PIECES - NORMES

DIMENSIONS Ø int. d1 x Ø tore d2	CODES				<ul style="list-style-type: none"> • R = Marque déposée LJF • BS = 1806 ou 4518 • A AS 568 A • ISO 3601 (DIN) • AN AN 6227 	 		E mini	E maxi	Mont. dynam.
	PC 851	PB 701	EP 851	DF 801						
39,80 x 2,00	131267	131269	131275	131271			39,39	40,04		
40,00 x 1,50	132006	132007	132008	132009			39,53	40,17		
40,00 x 2,50	132208	132209	132211	132212			39,68	40,35		
40,00 x 3,00	132316	132315	132319	131340			39,81	40,50		
40,00 x 3,15	132405	132406	132408	132409			39,79	40,48		
40,00 x 4,00	132500	132501	132503	132504			39,84	40,56	★	
40,20 x 2,00	131268	131270	131276	131274			40,00	40,44		
40,64 x 5,33	132600	132601	132603	132604	R 29 / A 326 / BS 326 / ISO		41,00	41,51	★	
40,87 x 3,53	132410	132411	132413	132414	A 223 / BS 223 / ISO		40,97	41,45	★	
40,95 x 2,62	132213	132214	132216	132217	A 130 / BS 130 / ISO		40,86	41,33		
41,00 x 1,78	133100	133101	132100	132101	A 030		40,79	41,23		
41,10 x 2,00	132262	132263	132268	132267			40,88	41,33		
41,40 x 5,30	133600	133601	132605	132606	R 29 BIS / ISO		41,74	42,26	★	
41,50 x 3,00	133300	133301	133303	133304	BS 0415-30		41,51	41,99		
41,60 x 2,40	133200	133201	133203	133204	BS 0416-24		41,49	41,95		
42,00 x 2,00	133107	133111	133121	133122			41,76	42,22		
42,00 x 4,00	132731	132741	132749	132743			42,04	42,54	★	
42,20 x 3,00	133305	133306	133308	133309			42,20	42,68		
42,50 x 3,00	133310	133311	133313	133314	BS 0425-30		42,49	42,98		
42,50 x 3,15	133400	133401	133403	133404			42,47	42,96		
42,50 x 4,00	133500	133501	133503	133504			42,53	43,04	★	
42,50 x 5,30	133613	133610	133612	133611	ISO		42,82	43,35	★	
42,52 x 2,62	133205	133206	133208	133209	A 131 / BS 131		42,40	42,88		
42,86 x 3,53	133405	133406	133408	133409			42,92	43,42	★	
43,00 x 3,00	134300	134301	133315	133316			42,98	43,47		
43,40 x 3,60	134500	134501	133505	133506	R 29 TER		43,47	43,97	★	
43,69 x 3,00	134303	134304	134306	134307	A 924		43,66	44,15		
43,70 x 3,55	134413	134414	134415	134416	ISO		43,75	44,26	★	
43,82 x 5,33	134600	134601	134603	134604	R 30 / A 327 / BS 327 / ISO		44,12	44,66	★	
44,00 x 2,00	133245	133246	133248	133247			43,72	44,20		
44,05 x 3,53	134400	134401	134403	134404	A 224 / BS 224		44,09	44,60	★	
44,12 x 2,62	134200	134201	134203	134204	A 132 / BS 132		43,97	44,46		
44,17 x 1,78	134100	134101	134103	134104	A 031		43,89	44,37		
44,20 x 3,00	134308	134309	134311	134312	BS 0445-30		44,16	44,66		
44,20 x 5,70	134700	134701	134703	134704	BS 0443-57		44,57	45,13	★	
44,45 x 1,56	134000	134001	134003	134004			44,09	44,57		
44,60 x 2,40	134205	134206	134208	134209			44,43	44,92		
44,64 x 3,00	133520	133521	133524	133523			44,59	45,09		
44,64 x 3,52	133617	133618	133620	133619			44,66	45,18	★	
45,00 x 2,00	134241	135130	134244	134243			44,70	45,19		
45,00 x 2,50	135240	135227	135241	135242			44,80	45,30		
45,00 x 3,15	135400	135401	134405	134406			44,92	45,43		
45,00 x 4,00	135500	135501	134503	134504			44,98	45,51	★	
45,30 x 5,70	135700	135701	134710	134711	BS 0453-57		45,65	46,22	★	
45,54 x 3,60	135508	135509	135510	135504			45,57	46,09	★	
45,69 x 2,62	135200	135201	135203	135204	A 133 / BS 133		45,51	46,02		
46,00 x 2,00	135100	135101	135103	135104			45,68	46,18		
46,00 x 3,00	135300	135301	135303	135304			45,92	46,44		
46,50 x 2,50	135205	135206	135208	135209			46,27	46,79		
46,99 x 5,33	135600	135601	135603	135604	R 31 / A 328 / BS 328 / ISO		47,22	47,80	★	
47,00 x 2,00	136100	136101	135105	135106			46,66	47,17		
47,00 x 4,00	136519	136514	136520	136521			46,94	47,49	★	
47,20 x 3,00	135511	135512	135514	135513			47,10	47,63		
47,22 x 3,53	136400	136401	135403	135404	A 225 / BS 225		47,19	47,74	★	
47,29 x 2,62	136200	136201	135210	135211	A 134 / BS 134		47,08	47,60		
47,34 x 1,78	136103	136104	135107	135108	A 032		47,00	47,51		
47,50 x 3,15	136403	136404	136406	136407			47,37	47,91		
47,60 x 2,40	136203	136204	136206	136207	BS 0476-24		47,37	47,89		
47,63 x 3,53	136408	136409	136411	136412	ISO		47,60	48,14		
48,00 x 2,00	136106	136107	136109	136110			47,64	48,16		
48,00 x 3,00	136300	136301	136303	136304			47,88	48,42		
48,70 x 5,30	136603	136600	136604	136605	ISO		48,89	49,49	★	
48,90 x 2,62	136208	136209	136211	136212	A 135 / BS 135		48,66	49,20		
49,20 x 5,70	137700	137701	136700	136701	BS 0493-57		49,47	50,08	★	
49,21 x 3,53	137400	137401	136413	136414	ISO		49,14	49,71		

Toutes les pièces codifiées sont gérées sur stock.

★ Recommandé pour les applications dynamiques en plus des applications statiques.

Se reporter page 29 pour déterminer les cotes de gorge.

JOINTS DANS L'ALEPAGE - CODES PIECES - NORMES

DIMENSIONS Ø int. d1 x Ø tore d2	CODES				<ul style="list-style-type: none"> • R = Marque déposée LJF • BS = 1806 ou 4518 • A AS 568 A • ISO 3601 (DIN) • AN AN 6227 	 		E mini	E maxi	Mont. dynam.
	PC 851	PB 701	EP 851	DF 801						
49,50 x 2,00	136252	136253	136255	136254		49,11	49,65			
49,50 x 3,00	137300	137301	137303	137304	BS 0495-30	49,35	49,91			
49,60 x 2,00						49,21	49,74			
49,60 x 2,40	137200	137201	137203	137204	BS 0496-24	49,33	49,87			
50,00 x 3,15	137403	137404	137406	137407		49,82	50,38			
50,00 x 4,00	137500	137501	137503	137504		49,88	50,46	★		
50,00 x 5,00	137600	137601	137603	137604		50,10	50,70	★		
50,17 x 5,33	137605	137606	137608	137609	R 32 / A 329 / BS 329 / ISO	50,34	50,95	★		
50,40 x 3,53	137408	137409	137411	137412	A 226 / BS 226 / ISO	50,31	50,88			
50,47 x 2,62	137205	137206	137208	137209	A 136 / BS 136	50,19	50,75			
50,52 x 1,78	137100	137101	137103	137104	A 033	50,11	50,66			
50,80 x 3,53	137413	137414	137416	137417		50,70	51,28			
51,00 x 2,50	138200	138201	137210	137211		50,68	51,24			
51,50 x 3,55	138422	138423	138424	138425	ISO	51,39	51,98			
51,60 x 2,40	138203	138204	138206	138207	BS 0516-24	51,29	51,85			
52,00 x 2,00	138100	138101	138103	138104		51,56	52,12			
52,00 x 3,00	138305	138306	138308	138309		51,80	52,38			
52,07 x 2,62	138208	138209	138211	138212	A 137 / BS 137	51,76	52,34			
52,30 x 5,70	138700	138701	138703	138704	BS 0523-57	52,51	53,15	★		
53,00 x 3,00	138515	138518	138517	138516		52,78	53,37			
53,00 x 4,00	139500	139501	138500	138501		52,82	53,43	★		
53,10 x 3,00	139300	139301	138310	138311		52,88	53,47			
53,34 x 5,33	139603	139604	138602	138603	R 33 / A 330 / BS 330 / ISO	53,45	54,09	★		
53,57 x 3,53	139400	139401	139403	139404	A 227 / BS 227 / ISO	53,42	54,02			
53,64 x 2,62	139200	139201	139203	139204	A 138 / BS 138	53,30	53,89			
53,69 x 1,78	139100	139101	139103	139104	A 034	53,22	53,79			
53,90 x 4,00	138712	138713	138715	138714		53,70	54,32	★		
53,98 x 3,53	139405	139406	139408	139409	ISO	53,82	54,43			
54,00 x 2,00	139105	139106	139108	139109		53,52	54,10			
54,00 x 3,00	139303	139304	139306	139307		53,76	54,36			
54,20 x 5,70	139700	139701	139703	139704	BS 0543-57	54,37	55,03	★		
54,40 x 5,30	139606	139607	139609	139610	R 33 BIS / ISO	54,48	55,13	★		
54,50 x 3,00	139308	139309	139311	139312	BS 0545-30	54,25	54,86			
54,60 x 2,40	139205	139206	139208	139209	BS 0546-24	54,23	54,82			
55,00 x 2,00	140100	140101	139110	139111		54,50	55,09			
55,00 x 2,50	139452	139453	139461	139459		54,60	55,20			
55,00 x 3,50	140400	140401	139410	139411		54,81	55,43			
55,25 x 2,62	140200	140201	139210	139211	A 139 / BS 139	54,88	55,48			
55,30 x 5,70	140700	140701	139710	139711	BS 0553-57	55,45	56,12	★		
55,50 x 3,00	140300	140301	139313	139314	BS 0555-30	55,23	55,85			
55,56 x 3,53	140403	140404	140406	140407	ISO	55,37	55,99			
56,00 x 4,00	140500	140501	140503	140504		55,76	56,40	★		
56,00 x 5,00	140600	140601	140603	140604		55,98	56,64	★		
56,52 x 5,33	140605	140606	140608	140609	R 34 / A 331 / BS 331 / ISO	56,56	57,23	★		
56,75 x 3,53	140408	140409	140411	140412	A 228 / BS 228	56,53	57,17			
56,82 x 2,62	140203	140204	140206	140207	A 140 / BS 140	56,42	57,04			
56,87 x 1,78	140103	140104	140106	140107	A 035	56,34	56,94			
57,00 x 2,80	141300	141301	140303	140304		56,64	57,27			
57,00 x 3,10	141400	141401	140413	140414		56,67	57,30			
57,50 x 2,00	141100	141101	140108	140109		56,95	57,57			
57,60 x 2,40	141200	141201	141203	141204	BS 0576-24	57,17	57,79			
58,00 x 3,00	141303	141304	141306	141307	BS 0575-30	57,68	58,32			
58,00 x 3,55	141421	141423	141424	141425	ISO	57,76	58,41			
58,40 x 4,00	140744	140743	140745	140742		58,11	58,78	★		
58,42 x 2,62	141205	141206	141208	141209	A 141 / BS 141	57,99	58,62			
58,58 x 7,00	140801	140802	140804	140803		58,81	59,53	★		
58,74 x 3,53	141406	141407	141409	141410		58,48	59,14			
59,20 x 2,50	142200	142201	141210	141211		58,72	59,36			
59,20 x 5,70	142700	142701	141700	141701	BS 0593-57	59,27	59,98	★		
59,36 x 3,00	142300	142301	141308	141309	BS 0596-30	59,01	59,67			
59,69 x 5,33	142600	142601	142603	142604	R 35 / A 332 / BS 332 / ISO	59,67	60,37	★		
59,92 x 3,53	142400	142401	142403	142404	A 229 / BS 229 / ISO	59,64	60,31			
59,99 x 2,62	142208	142209	142211	142212	A 142 / BS 142	59,52	60,18			
60,00 x 4,00	142500	142501	142503	142504		59,68	60,36	★		
60,00 x 5,00	142605	142606	142608	142609		59,90	60,60	★		

Toutes les pièces codifiées sont gérées sur stock.

★ Recommandé pour les applications dynamiques en plus des applications statiques.

Se reporter page 29 pour déterminer les cotes de gorge.

JOINTS DANS L'ALEPAGE - CODES PIECES - NORMES

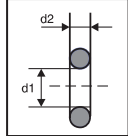
DIMENSIONS Ø int. d1 x Ø tore d2	CODES				<ul style="list-style-type: none"> • R = Marque déposée LJF • BS = 1806 ou 4518 • A AS 568 A • ISO 3601 (DIN) • AN AN 6227 	 		E mini	E maxi	Mont. dynam.
	PC 851	PB 701	EP 851	DF 801						
60,04 x 1,78	142100	142101	142103	142104	A 036		59,44	60,08		
60,40 x 3,00	141510	141511	141513	141512			60,03	60,70		
60,50 x 2,00	142112	142110	142113	142114			59,89	60,54		
61,60 x 2,40	143200	143201	142213	142214	BS 0616-24		61,09	61,75		
61,60 x 2,62	143203	143204	142215	142216	A 143 / BS 143		61,10	61,77		
61,91 x 3,53	143400	143401	143403	143404			61,59	62,28		
62,00 x 3,00	143300	143301	143303	143304	BS 0625-30		61,60	62,28		
62,00 x 3,50	143405	143406	143408	143409	ISO		61,67	62,36		
62,87 x 5,33	143600	143601	143603	143604	R 36 / A 333 / BS 333 / ISO		62,79	63,52	★	
63,00 x 2,00	144100	144101	143100	143101			62,34	63,01		
63,00 x 4,00	144500	144501	143500	143501			62,62	63,33	★	
63,10 x 3,53	144400	144401	143410	143411	A 230 / BS 230 / ISO		62,76	63,46		
63,17 x 2,62	144200	144201	143206	143207	A 144 / BS 144		62,64	63,32		
63,22 x 1,78	144103	144104	143102	143103	A 037		62,56	63,23		
64,50 x 3,00	144300	144301	144303	144304	BS 0645-030		64,05	64,76		
64,60 x 2,40	144203	144204	144206	144207	BS 0646-24		64,03	64,72		
64,77 x 2,62	144208	144209	144211	144212	A 145 / BS 145		64,21	64,91		
65,00 x 2,00	144264	144265	144250	144266			64,30	64,99		
65,00 x 3,00	145300	145301	144305	144306			64,54	65,25		
65,09 x 3,53	145400	145401	144403	144404			64,71	65,43		
66,04 x 5,33	145600	145601	145603	145604	R 37 / A 334 / BS 334		65,89	66,66	★	
66,27 x 3,53	145403	145404	145406	145407	A 231 / BS 231		65,86	66,60		
66,34 x 2,62	145200	145201	145203	145204	A 146 / BS 146		65,75	66,46		
66,39 x 1,78	145100	145101	145103	145104	A 038		65,67	66,37		
67,00 x 2,50	146200	146201	145205	145206			66,36	67,08		
67,60 x 2,40	146203	146204	145207	145208	BS 0676-24		66,97	67,69		
67,93 x 5,00	145801	145802	145804	145803			67,67	68,45	★	
67,95 x 2,62	146206	146207	146209	146210	A 147 / BS 147		67,32	68,06		
68,00 x 2,00	146109	146102	146110	146106			67,24	67,96		
68,00 x 3,00	146300	146301	146303	146304			67,48	68,22		
68,00 x 4,00	145731	145732	145734	145733			67,52	68,28	★	
68,26 x 3,53	146400	146401	146403	146404			67,81	68,57		
69,20 x 5,70	147700	147701	146700	146701	BS 0693-57		69,07	69,88	★	
69,22 x 5,33	147600	147601	146603	146604	R 38 / A 335 / BS 335 / ISO		69,01	69,81	★	
69,45 x 3,53	147400	147401	146405	146406	A 232 / BS 232		68,98	69,74		
69,52 x 2,62	147200	147201	146211	146212	A 148 / BS 148		68,86	69,61		
69,57 x 1,78	147100	147101	146100	146101	A 039		68,78	69,52		
69,60 x 2,00							68,81	69,54		
69,85 x 3,53	147403	147404	147406	147407			69,37	70,14		
70,00 x 2,00	147108	146242	146244	146243			69,20	69,94		
70,00 x 2,50	147206	147207	147209	147210			69,30	70,05		
70,00 x 3,00	146506	146507	146509	146508			69,44	70,20		
70,00 x 5,00	146804	146805	146807	146806			69,70	70,50	★	
71,00 x 3,55	148408	148409	147412	147413	ISO		70,50	71,28		
71,00 x 5,00	148600	148601	147603	147604			70,68	71,49	★	
71,12 x 2,62	148200	148201	147211	147212	A 149 / BS 149		70,43	71,19		
71,50 x 2,00							70,67	71,43		
71,50 x 2,50	148208	148209	147213	147214			70,77	71,54		
72,00 x 3,00	148300	148301	148303	148304			71,40	72,18		
72,39 x 5,33	148603	148604	148606	148607	R 39 / A 336 / BS 336 / ISO		72,11	72,95	★	
72,62 x 3,53	148400	148401	148403	148404	A 233 / BS 233		72,09	72,88		
72,69 x 2,62	148203	148204	148206	148207	A 150		71,97	72,75		
72,74 x 1,78	148100	148101	148103	148104	A 040		71,89	72,65		
73,00 x 4,00	149507	149508	149509	149510			72,42	73,23	★	
73,03 x 3,53	149400	149401	148405	148406			72,49	73,29		
74,00 x 2,00	148230	148231	148233	148232			73,12	73,90		
74,00 x 3,00	149300	149301	149303	149304	BS 0745-30		73,36	74,16		
74,20 x 5,70	149700	149701	149703	149704			73,97	74,83	★	
74,30 x 5,70	149705	149706	149708	149709	BS 0743-57		74,07	74,93	★	
74,61 x 3,53	149403	149404	149406	149407	ISO		74,04	74,85		
74,85 x 3,00	148505	148506	148508	148507			74,19	75,00		
75,00 x 2,00	150100	150101	149100	149101			74,10	74,89		
75,00 x 4,00	150500	150501	149500	149501			74,38	75,21	★	
75,00 x 5,00	150600	150601	149605	149606			74,60	75,45	★	
75,54 x 3,53	149639	149640	149642	149641			74,95	75,77		

Toutes les pièces codifiées sont gérées sur stock.

★ Recommandé pour les applications dynamiques en plus des applications statiques.

Se reporter page 29 pour déterminer les cotes de gorge.

JOINTS DANS L'ALEPAGE - CODES PIECES - NORMES

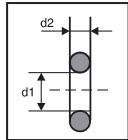
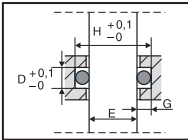
DIMENSIONS Ø int. d1 x Ø tore d2	CODES				<ul style="list-style-type: none"> • R = Marque déposée LJF • BS = 1806 ou 4518 • A AS 568 A • ISO 3601 (DIN) • AN AN 6227 	 		E mini	E maxi	Mont. dynam.
	PC 851	PB 701	EP 851	DF 801						
75,57 x 5,33	150603	150604	149607	149608	R 40 / A 337 / BS 337 / ISO	75,23	76,09	★		
75,79 x 3,53	150400	150401	150403	150404	A 234 / BS 234	75,19	76,02			
75,87 x 2,62	150200	150201	150203	150204	A 151	75,09	75,90			
75,92 x 1,78	150103	150104	150106	150107	A 041	75,01	75,80			
76,93 x 2,62	149428	149427	149429	149426		76,13	76,95			
78,00 x 3,00	150300	150301	150303	150304		77,28	78,12			
78,30 x 2,00	149213	149212	149214	149211		77,33	78,16			
78,74 x 5,33	150606	150607	150609	150610	R 41 / A 338 / BS 338 / ISO	78,34	79,23	★		
78,97 x 3,53	150405	150406	150408	150409	A 235 / BS 235	78,31	79,17			
79,20 x 5,70	150700	150701	150703	150709	BS 0792-57	78,87	79,78	★		
79,50 x 3,00	150305	150306	150308	150309	BS 0795-30	78,75	79,61			
79,77 x 5,33	150611	150612	150614	150615		79,35	80,25	★		
80,00 x 2,00	150228	150230	150234	150232		79,00	79,84			
80,00 x 2,65	151210	151211	150211	150212		79,14	80,00			
80,00 x 4,00	151500	151501	150503	150504		79,28	80,16	★		
80,00 x 5,00	151600	151601	150616	150617		79,50	80,40	★		
80,50 x 2,20	151200	151201	150205	150206		79,55	80,40			
81,00 x 3,00	151300	151301	151303	151304		80,22	81,09			
81,92 x 5,33	151603	151604	151606	151607	R 42 / A 339 / BS 339 / ISO	81,45	82,38	★		
82,00 x 2,00	151100	151101	151103	151104		80,96	81,82			
82,15 x 3,53	151400	151401	151403	151404	A 236 / BS 236	81,42	82,32			
82,22 x 2,62	151203	151204	151206	151207	A 152	81,31	82,18			
82,27 x 1,78	151105	151106	151108	151109	A 042	81,23	82,09			
84,00 x 3,00	151305	151306	151308	151309		83,16	84,06			
84,02 x 2,00	150229	150231	150235	150233		82,94	83,82			
84,11 x 5,72	150837	150838	150840	150839		83,69	84,64	★		
84,50 x 3,00	151310	151311	151313	151314	BS 0845-30	83,65	84,56			
84,53 x 2,62	150466	151226	150460	150459		83,57	84,47			
85,00 x 2,00	152100	152101	151110	151111		83,90	84,79			
85,00 x 5,00	152600	152601	151608	151609		84,40	85,35	★		
85,00 x 6,30	152800	152801	151803	151804		84,56	85,54	★		
85,09 x 5,33	152603	152604	151610	151611	R 43 / A 340 / BS 340 / ISO	84,56	85,52	★		
85,30 x 4,00	151749	151750	151752	151751		84,47	85,41	★		
85,32 x 3,53	152400	152401	151405	151406	A 237 / BS 237	84,53	85,46			
86,15 x 1,25	151909	151908	151910	151907		84,88	85,76			
87,20 x 2,50	152200	152201	152203	152204		86,16	87,08			
87,90 x 3,00	151511	151512	151514	151513		86,98	87,92			
88,27 x 5,33	152606	152607	152609	152610	R 44 / A 341 / BS 341 / ISO	87,68	88,67	★		
88,50 x 3,53	152403	152404	152406	152407	A 238 / BS 238	87,65	88,60			
88,57 x 2,62	152205	152206	152208	152209	A 153	87,53	88,47			
88,62 x 1,78	152103	152104	152106	152107	A 043	87,45	88,37			
89,00 x 4,00	152500	152501	152503	152504		88,10	89,07	★		
89,50 x 3,00	152300	152301	152303	152304	BS 0895-30	88,55	89,51			
89,69 x 5,33	152611	152612	152614	152615	ISO	89,07	90,07	★		
90,00 x 5,00	153600	153601	152616	152617		89,30	90,30	★		
90,00 x 6,30	153800	153801	152803	152804		89,46	90,49	★		
91,00 x 3,00	153300	153301	153303	153304		90,02	90,99			
91,38 x 4,04	152766	152767	152769	152768		90,44	91,44	★		
91,42 x 3,00	152527	152528	152530	152529		90,43	91,41			
91,44 x 5,33	153603	153604	153606	153607	R 45 / A 342 / BS 342 / ISO	90,78	91,80	★		
91,67 x 3,53	153400	153401	153403	153404	A 239 / BS 239	90,75	91,74			
93,66 x 2,50	152459	152460	152462	152461		92,49	93,47			
94,10 x 5,70	153700	153701	153703	153704		93,47	94,53	★		
94,50 x 3,00	153305	153306	153308	153309	BS 0945-30	93,45	94,46			
94,62 x 5,33	153608	153609	153611	153612	R 46 / A 343 / BS 343 / ISO	93,90	94,95	★		
94,85 x 2,00	152241	152240	152242	152239		93,55	94,54			
94,85 x 3,53	153405	153406	153408	153409	A 240 / BS 240 / ISO	93,87	94,89			
94,92 x 2,62	153200	153201	153203	153204	A 154	93,76	94,76			
94,97 x 1,78	153100	153101	153103	153104	A 044	93,68	94,66			
95,00 x 5,00	154600	154601	153613	153614		94,20	95,25	★		
95,10 x 2,40	154200	154201	153205	153206		93,92	94,92			
95,37 x 2,00	153231	153232	153234	153233		94,06	95,06			
96,00 x 4,00	153766	153764	153767	153765		94,96	96,00	★		
96,30 x 3,60	154500	154501	154503	154504		95,31	96,35			
97,79 x 5,33	154603	154604	154606	154607	R 47 / A 344 / BS 344 / ISO	97,01	98,09	★		

Toutes les pièces codifiées sont gérées sur stock.

★ Recommandé pour les applications dynamiques en plus des applications statiques.

Se reporter page 29 pour déterminer les cotes de gorge.

JOINTS DANS L'ALEPAGE - CODES PIECES - NORMES

DIMENSIONS Ø int. d1 x Ø tore d2	CODES				<ul style="list-style-type: none"> • R = Marque déposée LJF • BS = 1806 ou 4518 • A AS 568 A • ISO 3601 (DIN) • AN AN 6227 	 		E mini	E maxi	Mont. dynam.
	PC 851	PB 701	EP 851	DF 801						
98,00 x 2,20	154203	154204	154206	154207			96,70	97,72		
98,02 x 3,53	154400	154401	154403	154404	A 241 / BS 241		96,98	98,03		
99,30 x 5,70	154700	154701	154703	154704			98,57	99,68	★	
99,50 x 3,00	154300	154301	154303	154304	BS 0995-30		98,35	99,41		
100,00 x 2,00	155100	155101	154100	154101			98,60	99,64		
100,00 x 5,00	155500	155501	154608	154609			99,10	100,20	★	
100,97 x 5,33	155506	155507	154612	154613	R 48 / A 345 / BS 345 / ISO		100,68	102,36	★	
101,00 x 3,00	155300	155301	154305	154306			100,36	101,96		
101,20 x 3,53	155303	155304	155306	155307	A 242 / BS 242 / ISO		100,64	102,26		
101,27 x 2,62	155200	155201	155203	155204	A 155		100,51	102,11		
101,32 x 1,78	155103	155104	155106	155107	A 045		100,42	102,00		
102,00 x 3,00	154224	155355	154229	154227			101,34	102,96		
103,30 x 3,00	154225	154226	154230	154228			102,62	104,26		
104,00 x 4,00	155435	155419	155436	155437			103,36	105,04		
104,14 x 5,33	155509	155510	155512	155513	R 49 / A 346 / BS 346 / ISO		103,80	105,53	★	
104,37 x 3,53	155308	155309	155311	155312	A 243 / BS 243		103,76	105,43		
104,50 x 3,00	155313	155314	155316	155317	BS 1045-30		103,80	105,46		
104,64 x 5,05	154518	154519	154521	154520			104,23	105,95	★	
106,00 x 2,00	155126	155127	155129	155128			105,02	106,67		
106,00 x 2,50	156200	156201	155205	155206			105,14	106,80		
107,32 x 5,33	156503	156504	156506	156507	R 50 / A 347 / BS 347 / ISO		106,94	108,71	★	
107,55 x 3,53	156300	156301	156303	156304	A 244 / BS 244		106,89	108,61		
107,62 x 2,62	156203	156204	156206	156207	A 156		106,77	108,46		
107,67 x 1,78	156100	156101	156103	156104	A 046		106,68	108,35		
109,30 x 5,70	156600	156601	156603	156604	BS 1093-57		108,97	110,78	★	
109,50 x 3,00	156305	156306	156308	156309	BS 1095-30		108,73	110,46		
110,00 x 2,00	156112	157111	156114	156113			108,97	110,68		
110,49 x 5,33	157500	157501	156513	156514	R 51 / A 348 / BS 348		110,06	111,88	★	
110,72 x 3,53	157300	157301	156310	156311	A 245 / BS 245		110,01	111,78		
112,00 x 3,00	157303	157304	157306	157307			111,19	112,96		
113,67 x 5,33	157508	157509	157511	157512	R 52 / A 349 / BS 349		113,19	115,06	★	
113,67 x 6,99	157705	157706	157708	157709	R 53 / A 425 / BS 425		113,43	115,35	★	
113,90 x 3,53	157308	157309	157311	157312	A 246 / BS 246 / ISO		113,14	114,96		
113,97 x 2,62	157200	157201	157203	157204	A 157		113,02	114,81		
114,02 x 1,78	157100	157101	157103	157104	A 047		112,93	114,70		
114,30 x 5,70	157600	157601	157603	157604	BS 1143-57		113,90	115,78	★	
115,00 x 3,00	158300	158301	157318	157319	BS 1145-30		114,15	115,96		
116,00 x 4,00	158400	158401	157400	157401			115,18	117,04		
116,84 x 6,99	158700	158701	158703	158704	R 54 / A 426 / BS 426		116,56	118,52	★	
117,07 x 3,53	158303	158304	158306	158307	A 247		116,27	118,13		
117,50 x 5,33	158505	158506	158508	158509			116,96	118,89	★	
118,00 x 5,30	158521	158522	158523	158524	ISO		117,45	119,38	★	
118,50 x 3,00	158308	158309	158311	158312			117,59	119,46		
119,00 x 4,00	158403	158404	158406	158407			118,14	120,04		
119,30 x 5,70	158600	158601	158603	158604	BS 1193-57		118,82	120,78	★	
119,50 x 3,00	158313	158314	158316	158317	BS 1195-30		118,58	120,46		
120,02 x 6,99	159700	159701	158710	158711	R 55 / A 427 / BS 427		119,69	121,70	★	
120,25 x 3,53	159300	159301	158318	158319	A 248 / BS 248		119,40	121,31		
120,32 x 2,62	159200	159201	158200	158201	A 158		119,28	121,16		
120,37 x 1,78	159100	159101	158100	158101	A 048		119,19	121,05		
123,00 x 3,00	159303	159304	159306	159307			122,03	123,96		
123,19 x 6,99	159703	159704	159706	159707	R 56 / A 428 / BS 428		122,81	124,87	★	
123,42 x 3,53	159308	159309	159311	159312	A 249 / BS 249		122,52	124,48		
123,80 x 5,33	159511	159512	159514	159515	A 352 / ISO		123,17	125,19	★	
124,50 x 3,00	159313	159314	159316	159317	BS 1245-30		123,50	125,46		
125,00 x 2,00	160100	160101	159103	159104			123,75	125,68		
125,00 x 5,00	160500	160501	159516	159517			124,28	126,30	★	
126,00 x 3,00	160300	160301	159318	159319			124,98	126,96		
126,37 x 5,33	160503	160504	160506	160507	A 353		125,70	127,76	★	
126,37 x 6,99	160700	160701	160703	160704	R 57 / A 429 / BS 429		125,94	128,05	★	
126,60 x 3,53	160303	160304	160306	160307	A 250 / BS 250 / ISO		125,65	127,66		
126,67 x 2,62	160200	160201	160203	160204	A 159		125,53	127,51		
126,72 x 1,78	160103	160104	160106	160107	A 049		125,44	127,40		
128,00 x 3,00	159207	159208	159210	159209			126,95	128,96		
129,30 x 5,70	160600	160601	160603	160604	BS 1293-57		128,67	130,78	★	

Toutes les pièces codifiées sont gérées sur stock.

★ Recommandé pour les applications dynamiques en plus des applications statiques.

Se reporter page 29 pour déterminer les cotes de gorge.

JOINTS DANS L'ALEPAGE - CODES PIECES - NORMES

DIMENSIONS Ø int. d1 x Ø tore d2	CODES				<ul style="list-style-type: none"> • R = Marque déposée LJF • BS = 1806 ou 4518 • A AS 568 A • ISO 3601 (DIN) • AN AN 6227 	 		E mini	E maxi	Mont. dynam.
	PC 851	PB 701	EP 851	DF 801						
129,50 x 3,00	160308	160309	160311	160312	BS 1295-30	128,43	130,46			
129,54 x 5,33	160508	160509	160511	160512	A 354	128,82	130,93	★		
129,54 x 6,99	160705	160706	160708	160709	R 58 / A 430 / BS 430	129,06	131,22	★		
129,77 x 3,53	160313	160314	160316	160317	A 251 / BS 251	128,78	130,83			
132,00 x 3,00	160218	160219	160221	160220		130,89	132,96			
132,72 x 5,33	161505	161506	161508	161509	A 355	131,96	134,11	★		
132,72 x 6,99	161700	161701	161703	161704	R 59 / A 431 / BS 431	132,20	134,40	★		
132,94 x 3,53	161300	161301	161303	161304	A 252 / BS 252 / ISO	131,90	134,00			
133,02 x 2,62	161203	161204	161206	161207	A 160	131,78	133,86			
133,07 x 1,78	161100	161101	161103	161104	A 050	131,70	133,75			
134,30 x 5,70	161600	161601	161603	161604	BS 1343-57	133,60	135,78	★		
134,50 x 3,00	161305	161306	161308	161309	BS 1345-30	133,35	135,46			
135,00 x 4,00	162400	162401	161400	161401		133,90	136,04			
135,89 x 6,99	162700	162701	161710	161711	R 60 / A 432 / BS 432	135,32	137,57	★		
136,12 x 3,53	162300	162301	161310	161311	A 253 / BS 253 / ISO	135,03	137,18			
136,50 x 5,33	162503	162504	162506	162507		135,68	137,89	★		
137,00 x 3,00	162303	162304	162306	162307		135,82	137,96			
138,70 x 1,80	162106	162102	162107	162103		137,25	139,38			
139,00 x 4,00	162403	162404	162406	162407		137,84	140,04			
139,07 x 6,99	162703	162704	162706	162707	R 61 / A 433 / BS 433	138,45	140,75	★		
139,30 x 3,53	162308	162309	162311	162312	A 254 / BS 254 / ISO	138,16	140,36			
139,37 x 2,62	162200	162201	162203	162204	A 161	138,04	140,21			
139,50 x 3,00	161228	161227	161229	161226	BS 1395-30	138,28	140,46			
139,70 x 5,33	162513	162514	162516	162517	A 357 / ISO	138,83	141,09	★		
139,96 x 3,00	161222	161223	161225	161224		138,73	140,92			
140,00 x 5,00	163500	163501	162518	162519		139,05	141,30	★		
141,00 x 3,00	162209	162210	162212	162211		139,76	141,96			
142,24 x 5,33	163508	163509	163506	163507	A 358	141,33	143,63	★		
142,24 x 6,99	163700	163701	163703	163704	R 62 / A 434 / BS 434	141,57	143,92	★		
142,47 x 3,53	163300	163301	163303	163304	A 255 / BS 255	141,29	143,53			
144,00 x 3,70	163400	163401	163403	163404		142,84	145,11			
144,30 x 5,70	163600	163601	163603	163604	BS 1443-57	143,45	145,78	★		
144,50 x 3,00	163305	163306	163308	163309	BS 1445-30	143,20	145,46			
145,00 x 4,00	164400	164401	163405	163406		143,75	146,04			
145,42 x 6,99	164700	164701	163705	163706	R 63 / A 435 / BS 435	144,71	147,10	★		
145,64 x 3,53	164300	164301	163310	163311	A 256 / BS 256 / ISO	144,41	146,70			
145,72 x 2,62	164200	164201	163200	163201	A 162	144,29	146,56			
146,10 x 5,33	164503	164504	163515	163516		145,13	147,49	★		
148,00 x 3,00	163210	163211	163213	163212		146,65	148,96			
148,59 x 5,33	164506	164507	164509	164510	A 360	147,59	149,98	★		
148,59 x 6,99	164703	164704	164706	164707	R 64 / A 436 / BS 436	147,83	150,27	★		
148,82 x 3,53	164303	164304	164306	164307	A 257 / BS 257 / ISO	147,54	149,88			
149,20 x 5,33	164511	164512	164514	164515		148,19	150,59	★		
149,30 x 5,70	163609	163610	163612	163611		148,39	150,80	★		
150,00 x 2,00	164102	164103	164105	164104		148,37	150,68			
150,00 x 3,40	165300	165301	164313	164314		148,67	151,02			
150,00 x 5,00	165500	165501	164516	164517		148,90	151,30	★		
151,00 x 3,00	165303	165304	164315	164316		149,61	151,96			
151,77 x 6,99	165700	165701	165703	165704	R 65 / A 437 / BS 437	150,96	153,45	★		
152,00 x 3,53	165306	165307	165309	165310	A 258 / BS 258	150,67	153,06			
152,07 x 2,62	165200	165201	165203	165204	A 163	150,55	152,91			
154,30 x 5,70	165600	165601	165603	165604	BS 1543-57	153,30	155,78	★		
154,50 x 3,00	165311	165312	165314	165315	BS 1545-30	153,05	155,46			
155,00 x 3,50	166300	166301	165316	165317	ISO	153,62	156,05			
156,00 x 2,00	165102	165103	165105	165104		154,28	156,68			
158,12 x 5,33	166500	166501	166503	166504	A 362	156,97	159,51	★		
158,12 x 6,99	166703	166704	166706	166707	R 66 / A 438 / BS 438	157,22	159,80	★		
158,34 x 3,53	166303	166304	166306	166307	A 259 / BS 259 / ISO	156,92	159,40			
158,42 x 2,62	166200	166201	166203	166204	A 164	156,80	159,26			
159,30 x 5,70	166600	166601	166603	166604	BS 1593-57	158,22	160,78	★		
159,50 x 3,00	166308	166309	166311	166312	BS 1595-30	157,98	160,46			
160,00 x 2,00	167103	167100	167104	167105		158,22	160,68			
160,00 x 2,50	167200	167201	166205	166206		158,33	160,80			
160,00 x 5,00	167500	167501	166505	166506		158,75	161,30	★		
162,50 x 3,50	167300	167301	167303	167304		161,01	163,55			

Toutes les pièces codifiées sont gérées sur stock.

★ Recommandé pour les applications dynamiques en plus des applications statiques.

Se reporter page 29 pour déterminer les cotes de gorge.

JOINTS DANS L'ALEPAGE - CODES PIECES - NORMES

DIMENSIONS Ø int. d1 x Ø tore d2	CODES				<ul style="list-style-type: none"> • R = Marque déposée LJF • BS = 1806 ou 4518 • A AS 568 A • ISO 3601 (DIN) • AN AN 6227 	 		E mini	E maxi	Mont. dynam.
	PC 851	PB 701	EP 851	DF 801						
164,10 x 8,40	167803	167804	167806	167807	BS 1614-84	163,40	166,12	★		
164,30 x 5,70	167600	167601	167603	167604		163,15	165,78	★		
164,47 x 5,33	168504	168505	167514	167515	A 363	163,23	165,86	★		
164,47 x 6,99	167705	167706	167708	167709	R 67 / A 439 / BS 439	163,47	166,15	★		
164,50 x 3,00	167305	167306	167308	167309	BS 1645-30	162,90	165,46			
164,70 x 3,53	167310	167311	167313	167314	A 260 / BS 260 / ISO	163,18	165,76			
164,77 x 2,62	167203	167204	167219	167207	A 165	163,06	165,61			
165,00 x 4,00	167408	167409	167411	167410		163,45	166,04			
166,70 x 6,99	168700	168701	168703	168704		165,67	168,38	★		
167,00 x 2,80	168300	168301	168303	168304		165,31	167,90			
169,30 x 5,70	168600	168601	168603	168604	BS 1693-57	168,07	170,78	★		
169,50 x 3,00	168305	168306	168308	168309	BS 1695-30	167,83	170,46			
170,00 x 5,00	169500	169501	168500	168501		168,60	171,30	★		
170,82 x 5,33	169503	169504	168502	168503	A 364	169,48	172,21	★		
170,82 x 6,99	169700	169701	168710	168711	R 68 / A 440 / BS 440	169,73	172,50	★		
171,05 x 3,53	169300	169301	168310	168311	A 261 / BS 261 / ISO	169,44	172,11			
172,00 x 3,00	169303	169304	169306	169307		170,29	172,96			
174,46 x 3,00	168203	168204	168206	168205		172,71	175,42			
174,50 x 3,00	169308	169309	169311	169312	BS 1745-30	172,75	175,46			
174,60 x 6,99	169703	169704	169706	169707		173,45	176,28	★		
175,00 x 4,00	170400	170401	169400	169401		173,30	176,04			
176,00 x 3,00	170300	170301	169313	169314		174,23	176,96			
177,17 x 5,33	170500	170501	170503	170504	A 365 / ISO	175,74	178,56	★		
177,17 x 6,99	170700	170701	170703	170704	R 69 / A 441 / BS 441	175,98	178,85	★		
177,40 x 3,53	170303	170304	170306	170307	A 262 / BS 262 / ISO	175,69	178,46			
179,30 x 5,70	170600	170601	170603	170604	BS 1793-57	177,92	180,78	★		
179,50 x 3,00	170308	170309	170311	170312	BS 1795-30	177,68	180,46			
180,00 x 2,50	171200	171201	170205	170206		178,03	180,80			
180,00 x 5,00	171500	171501	170505	170506		178,45	181,30	★		
183,52 x 6,99	171703	171704	171706	171707	R 70 / A 442 / BS 442	182,24	185,20	★		
183,74 x 3,53	171300	171301	171303	171304	A 263 / BS 263 / ISO	181,94	184,80			
183,82 x 2,62	171203	171204	171206	171215	A 168	181,82	184,66			
184,00 x 4,00	171412	171413	171414	171415		182,16	185,04			
184,30 x 5,70	171600	171601	171603	171604	BS 1843-57	182,85	185,78	★		
184,50 x 3,00	171305	171306	171308	171309	BS 1845-30	182,60	185,46			
187,33 x 6,99	171750	171755	171767	171757		185,99	189,01	★		
188,00 x 3,00	172321	172322	172323	172324		186,05	188,96			
189,30 x 5,70	172600	172601	172603	172604	BS 1893-57	187,77	190,78	★		
189,87 x 6,99	172705	172706	172708	172709	R 71 / A 443 / BS 443	188,49	191,55	★		
190,00 x 2,70	173300	173301	172305	172306		187,93	190,86			
190,00 x 4,00	173400	173401	172400	172401		188,07	191,04			
190,00 x 5,30	173507	173508	173531	173532	ISO	188,37	191,38	★		
190,10 x 3,53	173303	173304	172307	172308	A 264 / BS 264 / ISO	188,20	191,16			
194,50 x 3,00	173306	173307	173309	173310	BS 1945-30	192,45	195,46			
196,22 x 5,33	174500	174501	173500	173501	A 368 / ISO	194,50	197,61	★		
196,22 x 6,99	174700	174701	173708	173709	R 72 / A 441 / BS 441	194,74	197,90	★		
196,45 x 3,53	174300	174301	173311	173312	A 265 / BS 265	194,46	197,51			
198,80 x 3,80	174400	174401	174403	174404		196,84	199,94			
199,30 x 5,70	174600	174601	174603	174604	BS 1993-57	197,62	200,78	★		
200,78 x 6,96	174612	174613	174615	174614		199,23	202,45	★		
201,75 x 4,00	174331	174332	174334	174333		199,65	202,80			
202,57 x 5,33	175400	175401	175436	175404	A 369	200,76	203,96	★		
202,57 x 6,99	175606	175607	175609	175610	R 73 / A 445 / BS 445	201,00	204,25	★		
202,80 x 3,53	175200	175201	175203	175204	A 266 / BS 266 / ISO	200,71	203,86			
204,10 x 8,40	175700	174734	174735	174733	BS 2041-84	202,80	206,12	★		
209,14 x 3,53	175210	175211	175213	175214	A 267 / BS 267	206,96	210,20			
209,30 x 5,70	175500	175501	175503	175504	BS 2093-57	207,47	210,78	★		
209,50 x 3,00	175215	175216	175218	175219	BS 2095-30	207,23	210,46			
210,00 x 4,00	176300	176301	175300	175301		207,77	211,04			
212,00 x 6,30	176600	176601	175616	175617		210,14	213,51	★		
214,00 x 3,00	176200	176201	176203	176204		211,66	214,96			
215,27 x 5,33	176400	176401	176403	176404	A 371 / ISO	213,27	216,66	★		
215,27 x 6,99	176603	176604	176606	176607	R 74 / A 446 / BS 446 / ISO	213,51	216,95	★		
215,49 x 3,53	176205	176206	176208	176209	A 268 / BS 268	213,21	216,55			
221,60 x 6,99	177600	177601	176608	176609	BS 446 A	219,74	223,28	★		

Toutes les pièces codifiées sont gérées sur stock.

★ Recommandé pour les applications dynamiques en plus des applications statiques.

Se reporter page 29 pour déterminer les cotes de gorge.

JOINTS DANS L'ALEPAGE - CODES PIECES - NORMES

DIMENSIONS Ø int. d1 x Ø tore d2	CODES				<ul style="list-style-type: none"> • R = Marque déposée LJJ • BS = 1806 ou 4518 • A AS 568 A • ISO 3601 (DIN) • AN AN 6227 	 		E mini	E maxi	Mont. dynam.
	PC 851	PB 701	EP 851	DF 801						
221,62 x 5,33	177400	177401	176405	176406	A 372	219,52	223,01	★		
221,84 x 3,53	177200	177201	176215	176216	A 269	219,47	222,90			
224,50 x 3,00	177203	177204	177206	177207		222,00	225,46			
226,32 x 4,00	176321	176322	176324	176323		223,85	227,37			
227,97 x 5,33	177403	177404	177406	177407	A 373	225,78	229,36	★		
227,97 x 6,99	177608	177609	177611	177612	R 75 / A 447 / BS 447 / ISO	226,02	229,65	★		
228,19 x 3,53	177208	177209	177211	177212	A 270 / BS 270	225,72	229,25			
229,30 x 5,70	177500	177501	177503	177504	BS 2293-57	227,17	230,78	★		
233,00 x 3,00	178200	178201	178203	178204		230,38	233,96			
234,30 x 6,99	178600	178601	178603	178604	BS 447 A	232,25	235,98	★		
234,54 x 3,53	178205	178206	178208	178209	A 271 / BS 271	231,98	235,60			
234,62 x 2,62	178100	178101	178103	178104	A 176	231,86	235,46			
235,00 x 3,00	178210	178211	178213	178214		232,35	235,96			
236,00 x 6,30	178605	178606	178608	178609		233,78	237,51	★		
240,67 x 5,33	179428	179429	179430	179431	A 375	238,29	242,06	★		
240,67 x 6,99	179600	179601	178610	178611	R 76 / A 448 / BS 448	238,53	242,35	★		
240,90 x 3,53	179200	179201	178220	178221	A 272 / BS 272	238,24	241,96			
245,00 x 3,00	179203	179204	179206	179207		242,20	245,96			
247,02 x 6,99	179603	179604	179606	179607	BS 448 A	244,78	248,70	★		
247,24 x 3,53	179208	179209	179211	179212	A 273 / BS 273	244,48	248,30			
249,30 x 5,70	179500	179501	179503	179504	BS 2493-057	246,87	250,78	★		
250,00 x 5,00	180407	180406	180414	180415		247,40	251,30	★		
253,37 x 6,99	180603	180604	180606	180607	R 77 / A 449 / BS 449	251,04	255,05	★		
253,59 x 3,53	180200	180201	180203	180204	A 274 / BS 274	250,74	254,65			
259,30 x 5,70	180500	180501	180503	180504	BS 2593-30	256,72	260,78	★		
259,72 x 6,99	180608	180609	180611	180612	BS 449 A	257,29	261,40	★		
260,00 x 3,00	181200	181201	180205	180206		256,97	260,96			
266,07 x 5,33	181416	181417	181418	181419	A 378 / ISO	263,30	267,46	★		
266,07 x 6,99	181605	181606	181608	181609	R 78 / A 450 / BS 450 / ISO	263,55	267,75	★		
266,29 x 3,53	181203	181204	181206	181207	A 275	263,25	267,35			
269,30 x 5,70	181500	181501	181503	181504	BS 2693-57	266,57	270,78	★		
271,00 x 3,00	182200	182201	181208	181209		267,81	271,96			
272,42 x 6,99	182600	182601	181610	181611	BS 450 A / ISO	269,80	274,10	★		
275,00 x 4,00	182300	182301	182303	182304		271,80	276,04			
278,77 x 5,33	182400	182401	182403	182404	A 379 B	275,81	280,16	★		
278,77 x 6,99	182603	182604	182606	182607	R 79 / A 451 / BS 451	276,06	280,45	★		
278,99 x 3,53	182203	182204	182206	182207	A 276	275,76	280,05	★		
279,30 x 5,70	182500	182501	182503	182504	BS 2796-57	276,42	280,78			
280,00 x 3,00	183200	183201	182208	182209		276,67	280,96			
285,12 x 6,99	183603	183604	183606	183607	BS 451 A / ISO	282,31	286,80	★		
286,45 x 4,00	182319	182322	182321	182320		283,07	287,49			
288,00 x 4,00	183300	183301	183303	183304		284,60	289,04			
290,00 x 3,00	184200	184201	183203	183204		286,52	290,96			
291,47 x 5,33	184400	184401	183400	183401	A 380 / ISO	288,32	292,86	★		
291,47 x 6,99	184600	184601	183608	183609	R 80 / A 452 / BS 452 / ISO	288,57	293,15	★		
291,69 x 3,53	184203	184204	183205	183206	A 277	288,27	292,75			
297,82 x 6,99	184603	184604	184606	184607	BS 452 / ISO	294,82	299,50	★		
298,00 x 2,50	184100	184101	184103	184104		294,26	298,80			
304,17 x 6,99	185603	185604	185606	185607	R 81 / A 453 / BS 453	301,08	305,85	★		
304,39 x 3,53	185200	185201	185203	185204	A 278	300,78	305,45			
307,00 x 5,00	185405	185406	185408	185409		303,55	308,30			
310,00 x 3,00	185205	185206	185208	185209		306,22	310,96			
315,00 x 7,00	185634	185635	185636	185637	ISO	311,75	316,68	★		
315,00 x 10,00	185803	185804	185806	185807		312,38	317,40	★		
316,87 x 6,99	185613	185614	185616	185617	R 82 / A 454 / BS 454 / ISO	313,58	318,55	★		
317,50 x 3,20	185210	185211	185213	185214		313,60	318,46			
319,30 x 5,70	185500	185501	185503	185504	BS 3193-57	315,82	320,78	★		
325,00 x 3,00	186200	186201	185215	185216		321,00	325,96			
329,57 x 5,33	186400	186401	186403	186404	A 382 / A 455 / BS 455	325,85	330,96	★		
329,57 x 6,99	186600	186601	186603	186604	R 83 / A 456 / BS 456	326,09	331,25	★		
329,79 x 3,53	186203	186204	186206	186207	A 279	325,80	330,85			
330,00 x 3,70	186300	186301	186303	186304		326,05	331,11			
335,00 x 3,00	186208	186209	186211	186212		330,85	335,96			
339,30 x 5,70	186505	186506	186508	186509	BS 3393-57	335,52	340,78	★		

Toutes les pièces codifiées sont gérées sur stock.

★ Recommandé pour les applications dynamiques en plus des applications statiques.

Se reporter page 29 pour déterminer les cotes de gorge.

JOINTS DANS L'ALEPAGE - CODES PIECES - NORMES

DIMENSIONS Ø int. d1 x Ø tore d2	CODES				<ul style="list-style-type: none"> • R = Marque déposée LJF • BS = 1806 ou 4518 • A AS 568 A • ISO 3601 (DIN) • AN AN 6227 	 		E mini	E maxi	Mont. dynam.
	PC 851	PB 701	EP 851	DF 801						
342,27 x 6,99	186605	186606	186608	186609	R 84 / A 456 / BS 456	338,60	343,95	★		
345,00 x 3,00	186213	186214	186216	186217		340,70	345,96			
354,97 x 6,99	187600	187601	187603	187604	R 85 / A 457 / BS 457 / ISO	351,11	356,65	★		
355,00 x 3,00	187200	187201	187203	187204		350,55	355,96			
355,00 x 5,30	187408	187409	187410	187411	A 383 / ISO	350,89	356,38	★		
355,19 x 3,53	187205	187206	187208	187209	A 280	350,82	356,25			
359,30 x 5,70	187500	187501	187503	187504	BS 3593-57	355,22	360,78	★		
365,00 x 3,00	187210	187211	187213	187214		360,40	365,96			
367,67 x 6,99	187605	187606	187608	187609	R 86 / A 458 / BS 458	363,62	369,35	★		
372,00 x 6,00	187505	187506	187508	187509		367,68	373,44			
380,37 x 5,33	188400	188401	188403	188404	A 384	375,89	381,76			
380,37 x 6,99	188600	188601	188603	188604	R 87 / A 459 / BS 459	376,13	382,05	★		
380,59 x 3,53	188200	188201	188203	188204	A 281	375,83	381,65			
385,00 x 3,00	188205	188206	188208	188209		380,10	385,96			
393,07 x 6,99	188605	188606	188608	188609	R 88 / A 460 / BS 460	388,64	394,75	★		
399,30 x 5,70	188505	188506	188508	188509	BS 3993-57	394,62	400,78	★		
405,26 x 3,53	189200	189201	189203	189204	A 282	400,13	406,32			
405,26 x 5,33	189400	189401	189403	189404	A 385	400,41	406,65			
406,40 x 3,20	189205	189206	189208	189209		401,17	407,36			
412,00 x 8,00	189703	189704	189706	189707		407,50	413,92	★		
412,48 x 6,94	188632	188667	188669	188668		407,75	414,15	★		
425,00 x 8,00	190700	190701	189708	189709		420,31	426,92	★		
430,66 x 3,53	190200	190201	190203	190204	A 283	425,15	431,72			
430,66 x 6,99	190600	190601	190603	190604	A 463	425,67	432,34	★		
431,50 x 6,00	190500	190501	190503	190504		426,29	432,94	★		
439,00 x 6,00	190505	190506	190508	190509		433,68	440,44	★		
440,00 x 10,00	190803	190804	190806	190807		435,50	442,40	★		
444,00 x 8,00	190703	190704	190706	190707		439,02	445,92	★		
447,00 x 7,00	189662	189663	189665	189666		441,77	448,68	★		
459,00 x 8,00	191703	191704	191706	191707		453,80	460,92	★		
459,30 x 5,70	191500	191501	191503	191504	BS 4593-57	453,72	460,78			
465,00 x 5,30	191405	191406	191408	191409		459,24	466,38	★		
468,00 x 6,00	191505	191506	191508	191509		462,24	469,44	★		
486,00 x 6,00	192503	192504	192506	192507		479,97	487,44	★		
487,00 x 7,00	192614	192615	192616	192617	ISO	481,17	488,68	★		
493,72 x 7,00	191658	191659	191661	191660		487,80	495,41	★		
495,00 x 3,00	192200	192201	192203	192204		488,45	495,96			
500,00 x 6,00	193500	193501	192513	192514		493,76	501,44			
500,00 x 8,00	193700	193701	192703	192704		494,18	501,92	★		
505,00 x 6,00	193503	193504	192515	192516		498,69	506,44			
506,81 x 5,33	193400	193401	193403	193404	A 389	500,43	508,20			
522,00 x 6,00	193506	193507	193509	193510		515,43	523,44			
530,00 x 10,00	193803	193804	193806	193807		524,15	532,40	★		
531,00 x 6,00	193511	193512	193514	193515		524,30	532,44			
532,21 x 5,33	193405	193406	193408	193409	A 390	525,45	533,60			
532,26 x 6,99	193605	193606	193608	193609	A 470	525,74	533,94	★		
554,00 x 8,00	193703	193704	193706	193707		547,37	555,92	★		
557,66 x 6,99	193646	193647	193648	193649	A 471 / ISO	550,76	559,34	★		
582,68 x 5,33	193415	193416	193418	193419	A 392	575,17	584,07			
582,68 x 6,99	193650	193651	193652	193653	A 472 / ISO	575,41	584,36	★		
608,08 x 6,99	194600	194601	194603	194604	A 473	600,43	609,76	★		
610,00 x 10,00	194803	194804	194806	194807		602,95	612,40	★		
710,00 x 10,00	195800	195801	195803	195804		701,45	712,40	★		
738,00 x 10,25	195805	195806	195808	195809		729,08	740,46	★		
800,00 x 10,00	196800	196801	195815	195816		790,10	802,40	★		

Toutes les pièces codifiées sont gérées sur stock.

★ Recommandé pour les applications dynamiques en plus des applications statiques.
Se reporter page 29 pour déterminer les cotes de gorge.

MONTAGE SUR LE PISTON

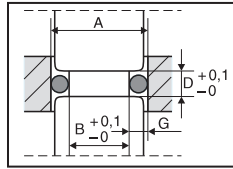
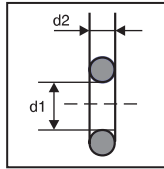

A mini	A maxi	Joint	
		ø int. d1	ø tore d2
2,34	2,41	0,74	1,00
2,75	2,85	1,15	1,00
3,10	3,20	1,07	1,27
3,25	3,36	1,25	1,25
3,40	3,53	1,40	1,25
3,40	3,56	1,80	1,00
3,60	3,74	1,60	1,25
3,80	3,96	1,80	1,25
3,80	4,00	2,20	1,00
3,88	4,01	1,42	1,52
4,00	4,18	2,00	1,25
4,19	4,34	1,60	1,60
4,20	4,36	1,80	1,50
4,20	4,43	2,60	1,00
4,50	4,73	2,50	1,25
4,59	4,77	2,00	1,60
4,60	4,87	3,00	1,00
4,66	4,82	1,78	1,78
4,79	4,99	2,20	1,60
4,82	5,08	2,90	1,20
5,09	5,32	2,50	1,60
5,34	5,59	2,75	1,60
5,45	5,68	2,57	1,78
5,48	5,69	2,40	1,90
5,60	5,92	4,00	1,00
5,68	5,91	2,60	1,90
5,69	5,97	3,10	1,60
5,78	6,04	2,90	1,78
5,88	6,22	3,80	1,30
5,90	6,22	3,50	1,50
5,94	6,24	3,35	1,60
6,10	6,46	4,50	1,00
6,14	6,46	3,55	1,60
6,18	6,36	1,90	2,55
6,34	6,68	3,75	1,60
6,40	6,72	4,00	1,50
6,46	6,65	2,06	2,62
6,48	6,78	3,40	1,90
6,56	6,89	3,68	1,78
6,60	7,00	5,00	1,00
6,69	7,02	4,10	1,60
6,90	7,26	4,50	1,50
6,92	7,24	4,00	1,80
6,97	7,35	4,70	1,42
7,10	7,54	5,50	1,00
7,24	7,50	2,84	2,62
7,28	7,61	4,20	1,90
7,28	7,58	3,30	2,40
7,32	7,64	4,00	2,00
7,35	7,71	4,47	1,78
7,40	7,80	5,00	1,50
7,57	7,91	4,25	2,00
7,58	7,91	3,60	2,40
7,60	8,08	6,00	1,00
7,62	8,08	5,70	1,20
7,69	8,10	5,10	1,60
7,82	8,18	4,50	2,00
7,90	8,34	5,50	1,50
7,92	8,32	5,00	1,80
7,98	8,37	4,90	1,90
8,07	8,45	4,75	2,00
8,16	8,59	5,28	1,78
8,28	8,63	4,30	2,40
8,32	8,72	5,00	2,00
8,40	8,88	6,00	1,50
8,52	8,96	5,60	1,80
8,62	9,04	5,30	2,00
8,71	9,20	6,07	1,63
8,78	9,23	5,70	1,90
8,82	9,26	5,50	2,00

A mini	A maxi	Joint	
		ø int. d1	ø tore d2
8,82	9,18	4,42	2,62
8,95	9,44	6,07	1,78
9,05	9,42	4,65	2,62
9,20	9,60	5,00	2,50
9,23	9,74	6,35	1,78
9,28	9,71	5,30	2,40
9,32	9,80	6,00	2,00
9,40	9,96	7,00	1,50
9,48	9,99	6,40	1,90
9,58	10,03	5,60	2,40
9,60	10,24	8,00	1,00
9,62	10,12	6,30	2,00
9,63	10,17	6,75	1,78
9,65	10,13	6,00	2,20
9,69	10,26	7,10	1,60
10,02	10,58	7,10	1,80
10,02	10,56	6,70	2,00
10,04	10,44	5,00	3,00
10,28	10,85	7,20	1,90
10,28	10,79	6,30	2,40
10,29	10,90	7,65	1,63
10,40	11,04	8,00	1,50
10,42	11,02	7,50	1,80
10,42	10,99	7,10	2,00
10,53	11,15	7,65	1,78
10,58	11,11	6,60	2,40
10,60	11,32	9,00	1,00
10,69	11,34	8,10	1,60
10,82	11,42	7,50	2,00
10,92	11,56	8,00	1,80
11,04	11,52	6,00	3,00
11,08	11,72	8,00	1,90
11,28	11,87	7,30	2,40
11,32	11,96	8,00	2,00
11,40	12,12	9,00	1,50
11,58	12,26	8,50	1,90
11,58	12,19	7,60	2,40
11,61	12,31	8,73	1,78
11,69	12,42	9,10	1,60
11,74	12,50	9,50	1,40
11,84	12,42	7,30	2,70
11,92	12,53	7,65	2,54
11,98	12,69	8,90	1,90
11,98	12,62	8,00	2,40
11,99	12,60	7,59	2,62
12,04	12,60	7,00	3,00
12,08	12,88	10,00	1,30
12,09	12,85	9,50	1,60
12,13	12,87	9,25	1,78
12,28	12,95	8,30	2,40
12,32	13,04	9,00	2,00
12,34	13,14	10,00	1,50
12,40	13,17	9,52	1,78
12,58	13,27	8,60	2,40
12,65	13,37	9,00	2,20
12,69	13,50	10,10	1,60
12,82	13,58	9,50	2,00
12,92	13,72	10,00	1,80
12,98	13,77	9,90	1,90
13,04	13,68	8,00	3,00
13,20	13,92	9,00	2,50
13,28	14,03	9,30	2,40
13,32	14,12	10,00	2,00
13,40	14,28	11,00	1,50
13,44	14,15	8,90	2,70
13,48	14,33	10,52	1,83
13,58	14,35	9,60	2,40
13,59	14,33	9,19	2,62
13,60	14,56	12,00	1,00
13,69	14,58	11,10	1,60

MONTAGE SUR LE PISTON

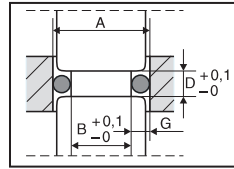
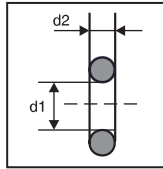

A mini	A maxi	Joint	
		ø int. d1	ø tore d2
13,70	14,57	10,82	1,78
13,82	14,66	10,50	2,00
13,90	14,82	11,50	1,50
13,92	14,54	7,80	3,60
13,98	14,87	11,10	1,78
14,19	14,92	9,15	3,00
14,20	15,00	10,00	2,50
14,28	15,11	10,30	2,40
14,32	15,20	11,00	2,00
14,40	15,36	12,00	1,50
14,58	15,43	10,60	2,40
14,60	15,64	13,00	1,00
14,69	15,66	12,10	1,60
14,82	15,74	11,50	2,00
14,90	15,90	12,50	1,50
15,04	15,88	10,50	2,70
15,12	15,85	9,12	3,53
15,17	16,03	10,77	2,62
15,20	16,08	11,00	2,50
15,28	16,19	11,30	2,40
15,30	16,30	12,42	1,78
15,32	16,28	12,00	2,00
15,40	16,30	11,20	2,50
15,58	16,51	11,60	2,40
15,69	16,74	13,10	1,60
15,82	16,82	12,50	2,00
15,95	16,75	10,00	3,50
16,00	16,94	11,80	2,50
16,02	17,06	13,10	1,80
16,04	16,92	11,00	3,00
16,28	17,27	12,30	2,40
16,30	17,25	11,90	2,62
16,32	17,36	13,00	2,00
16,54	17,46	11,50	3,00
16,59	17,71	14,00	1,60
16,60	17,65	15,00	1,00
16,64	17,60	12,10	2,70
16,69	17,68	14,10	1,60
16,70	17,34	8,00	5,00
16,70	17,70	12,50	2,50
16,77	17,76	12,37	2,62
16,88	18,00	14,00	1,78
16,91	17,99	13,46	2,08
17,04	18,00	12,00	3,00
17,20	18,24	13,00	2,50
17,28	18,35	13,30	2,40
17,32	18,44	14,00	2,00
17,40	18,45	15,00	1,50
17,40	18,46	13,20	2,50
17,50	18,55	13,10	2,62
17,58	18,67	13,60	2,40
17,92	18,97	15,00	1,80
18,00	19,12	16,00	1,25
18,04	19,08	13,00	3,00
18,08	19,15	15,20	1,78
18,14	19,22	13,60	2,70
18,20	19,32	14,00	2,50
18,28	19,29	14,30	2,40
18,29	19,27	12,29	3,53
18,32	19,37	15,00	2,00
18,34	19,46	13,94	2,62
18,48	19,58	15,60	1,78
18,58	19,61	14,60	2,40
18,69	19,82	16,10	1,60
19,04	20,16	14,00	3,00
19,07	20,17	13,80	3,10
19,08	20,20	16,00	1,90
19,20	20,25	15,00	2,50
19,28	20,36	15,30	2,40
19,32	20,44	16,00	2,00

A mini	A maxi	Joint	
		ø int. d1	ø tore d2
19,46	20,65	17,06	1,50
19,48	20,54	15,08	2,62
19,58	20,68	15,60	2,40
19,60	20,86	18,00	1,00
19,64	20,69	15,10	2,70
19,69	20,89	17,10	1,60
19,70	20,58	11,00	5,00
19,87	20,98	13,87	3,53
19,90	21,13	17,50	1,50
19,94	21,03	15,54	2,62
20,03	21,17	16,36	2,21
20,04	21,09	15,00	3,00
20,05	21,26	17,17	1,78
20,20	21,32	16,00	2,50
20,28	21,39	15,88	2,62
20,28	21,43	16,30	2,40
20,32	21,51	17,00	2,00
20,58	21,75	16,60	2,40
20,69	21,96	18,10	1,60
21,04	22,16	16,00	3,00
21,09	22,39	18,50	1,60
21,12	22,18	15,12	3,53
21,20	22,39	17,00	2,50
21,28	22,50	17,30	2,40
21,32	22,58	18,00	2,00
21,40	22,73	19,00	1,50
21,44	22,62	16,90	2,70
21,47	22,55	15,47	3,53
21,52	22,72	17,12	2,62
21,58	22,82	17,60	2,40
21,65	22,91	18,00	2,20
21,65	22,97	18,77	1,78
21,70	22,93	17,50	2,50
21,90	23,27	19,50	1,50
21,92	23,25	19,00	1,80
21,95	23,07	16,00	3,50
22,01	23,27	17,93	2,46
22,16	23,22	15,20	4,00
22,20	23,46	18,00	2,50
22,26	23,51	17,86	2,62
22,43	23,83	20,00	1,50
22,45	23,71	18,00	2,65
22,58	23,89	18,60	2,40
22,70	23,96	18,00	2,80
22,92	24,32	20,00	1,80
22,94	24,22	18,40	2,70
22,96	24,08	16,00	4,00
23,04	24,30	18,00	3,00
23,04	24,23	17,04	3,53
23,12	24,43	18,72	2,62
23,20	24,53	19,00	2,50
23,23	24,66	20,35	1,78
23,24	24,51	18,20	3,00
23,26	24,61	19,18	2,46
23,32	24,72	20,00	2,00
23,36	24,62	18,00	3,15
23,48	24,96	21,08	1,50
23,58	24,96	19,60	2,40
23,84	25,16	18,80	3,00
23,96	25,15	17,00	4,00
24,20	25,60	20,00	2,50
24,24	25,58	19,20	3,00
24,28	25,76	21,20	1,90
24,35	25,82	21,00	2,00
24,36	25,69	19,00	3,15
24,40	25,94	22,00	1,50
24,42	25,70	18,30	3,60
24,45	25,85	20,00	2,65
24,64	25,95	18,64	3,53
24,67	26,16	21,35	2,00

MONTAGE SUR LE PISTON

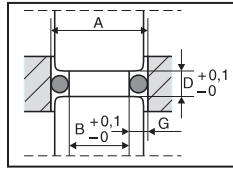
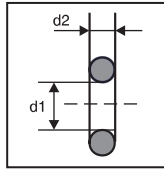

A mini	A maxi	Joint	
		ø int. d1	ø tore d2
24,69	26,11	20,29	2,62
24,69	26,24	22,10	1,60
24,83	26,37	21,95	1,78
25,03	26,48	20,63	2,62
25,04	26,37	19,00	3,55
25,04	26,44	20,00	3,00
25,32	26,86	22,00	2,00
25,36	26,76	20,00	3,15
25,40	26,88	21,20	2,50
25,58	27,10	21,60	2,40
25,82	27,40	22,50	2,00
25,92	27,31	19,80	3,60
26,02	27,55	21,80	2,52
26,04	27,51	21,00	3,00
26,22	27,64	20,22	3,53
26,29	27,82	21,89	2,62
26,40	28,08	24,00	1,50
26,40	28,05	23,52	1,78
26,52	28,14	23,20	2,00
26,54	28,05	21,50	3,00
26,56	28,04	21,20	3,15
26,60	28,17	22,40	2,50
26,62	28,18	22,22	2,62
26,88	28,41	21,92	2,95
27,20	28,81	23,00	2,50
27,24	28,79	22,20	3,00
27,32	29,00	24,00	2,00
27,42	28,91	21,30	3,60
27,54	29,12	22,50	3,00
27,69	28,98	18,42	5,33
27,76	29,32	22,40	3,15
27,80	29,45	23,60	2,50
27,82	29,35	21,82	3,53
27,87	29,51	23,47	2,62
28,00	29,51	25,12	1,78
28,20	29,88	24,00	2,50
28,32	30,07	25,00	2,00
28,43	30,07	23,47	2,95
28,58	30,31	24,60	2,40
28,96	30,61	23,60	3,15
28,98	30,73	25,00	2,40
29,12	30,73	23,00	3,60
29,20	30,95	25,00	2,50
29,24	30,93	24,20	3,00
29,34	30,90	26,00	2,00
29,39	31,03	23,39	3,53
29,47	30,98	25,07	2,62
29,54	31,26	24,50	3,00
29,58	31,19	26,70	1,78
29,69	31,32	27,10	1,60
29,80	31,53	24,76	3,00
30,00	31,50	25,04	2,95
30,20	31,76	26,00	2,50
30,32	31,94	27,00	2,00
30,36	32,11	25,00	3,15
30,54	32,07	25,50	3,00
30,70	32,29	26,50	2,50
30,72	32,44	24,60	3,60
30,86	32,38	21,59	5,33
30,94	32,62	24,00	4,00
30,99	32,74	24,99	3,53
31,04	32,64	26,64	2,62
31,18	32,88	28,30	1,78
31,20	32,82	27,00	2,50
31,24	32,81	26,20	3,00
31,26	32,83	26,22	3,00
31,32	33,00	28,00	2,00
31,44	33,02	26,40	3,00
31,49	33,13	27,30	2,52
31,58	33,17	26,62	2,95

A mini	A maxi	Joint	
		ø int. d1	ø tore d2
31,69	33,44	29,10	1,60
31,80	33,35	25,80	3,53
31,84	33,47	27,30	2,70
31,96	33,71	25,00	4,00
32,10	33,72	27,06	3,00
32,20	33,88	28,00	2,50
32,32	33,89	26,20	3,60
32,43	34,06	23,16	5,33
32,54	34,19	27,50	3,00
32,57	34,17	26,57	3,53
32,64	34,34	28,24	2,62
32,75	34,55	29,87	1,78
33,04	34,72	28,00	3,00
33,32	35,12	30,00	2,00
33,36	35,04	28,00	3,15
33,38	35,13	29,10	2,55
33,58	35,36	29,60	2,40
33,70	35,45	25,00	5,00
33,92	35,59	27,80	3,60
34,17	35,86	28,17	3,53
34,20	36,00	30,00	2,50
34,22	36,01	29,82	2,62
34,24	35,99	29,20	3,00
34,35	36,24	31,47	1,78
34,40	36,32	32,00	1,50
34,54	36,34	30,00	2,70
34,54	36,31	29,50	3,00
34,69	36,62	32,10	1,60
34,70	36,48	29,74	2,95
35,04	36,84	30,00	3,00
35,20	37,06	31,00	2,50
35,32	37,24	32,00	2,00
35,42	37,18	29,30	3,60
35,58	37,53	32,50	1,90
35,58	37,48	31,60	2,40
35,61	37,19	26,34	5,33
35,74	37,53	29,74	3,53
35,82	37,71	31,42	2,62
35,93	37,92	33,05	1,78
36,20	38,12	32,00	2,50
36,32	38,30	33,00	2,00
36,54	38,43	31,50	3,00
36,70	38,38	28,00	5,00
36,86	38,75	31,50	3,15
36,92	38,77	30,80	3,60
36,96	38,76	30,00	4,00
37,24	39,17	32,20	3,00
37,32	39,36	34,00	2,00
37,34	39,22	31,34	3,53
37,39	39,37	32,99	2,62
37,53	39,61	34,65	1,78
37,54	39,49	32,50	3,00
37,69	39,80	35,10	1,60
38,04	40,02	33,00	3,00
38,32	40,42	35,00	2,00
38,58	40,66	34,60	2,40
38,62	40,57	32,50	3,60
38,86	40,87	33,50	3,15
38,92	40,90	32,92	3,53
38,99	41,07	34,59	2,62
39,04	41,08	34,00	3,00
39,20	41,30	35,00	2,50
39,24	41,29	34,20	3,00
39,28	41,44	36,00	2,00
39,52	41,78	37,60	1,20
39,54	41,61	34,50	3,00
39,62	41,80	36,30	2,00
39,69	41,92	37,10	1,60
40,04	42,14	35,00	3,00
40,22	42,27	34,10	3,60

MONTAGE SUR LE PISTON

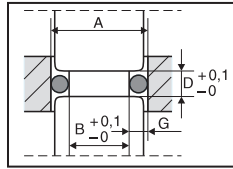
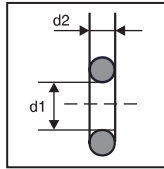

A mini	A maxi	Joint	
		ø int. d1	ø tore d2
40,32	42,56	37,40	1,80
40,39	42,26	31,12	5,33
40,46	42,47	33,50	4,00
40,52	42,59	34,52	3,53
40,54	42,67	35,50	3,00
40,57	42,74	36,17	2,62
40,70	42,97	37,82	1,78
40,86	42,99	35,50	3,15
40,95	43,14	36,50	2,65
41,02	43,28	37,70	2,00
41,54	43,73	36,50	3,00
41,58	43,84	37,60	2,40
41,72	43,86	35,60	3,60
42,02	44,34	38,70	2,00
42,09	44,26	36,09	3,53
42,17	44,44	37,77	2,62
42,40	44,80	40,00	1,50
42,46	44,59	35,50	4,00
42,50	44,75	37,46	3,00
42,70	44,74	34,00	5,00
42,86	45,11	37,50	3,15
43,12	45,51	39,80	2,00
43,14	45,43	38,10	3,00
43,42	45,66	37,30	3,60
43,52	45,53	40,20	2,00
43,56	45,62	34,29	5,33
43,58	45,96	39,60	2,40
43,69	45,95	37,69	3,53
43,74	46,10	39,34	2,62
43,88	45,93	41,00	1,78
44,04	46,38	39,00	3,00
44,20	46,60	40,00	2,50
44,22	46,32	35,00	5,30
44,42	46,48	41,10	2,00
44,46	46,71	37,50	4,00
44,54	46,91	39,50	3,00
44,74	47,06	38,70	3,55
45,04	47,44	40,00	3,00
45,32	47,62	38,30	4,00
45,32	47,42	42,00	2,00
45,35	47,40	40,95	2,62
45,36	47,76	40,00	3,15
45,58	47,66	41,60	2,40
45,69	48,07	39,69	3,53
45,76	48,09	38,80	4,00
46,54	48,62	41,50	3,00
46,74	48,99	37,47	5,33
46,87	48,91	40,87	3,53
46,92	49,05	42,52	2,62
46,96	49,36	40,00	4,00
46,98	49,20	44,45	1,56
47,05	49,26	44,17	1,78
47,24	49,35	42,20	3,00
47,32	49,52	44,00	2,00
47,54	49,67	42,50	3,00
47,86	49,98	42,50	3,15
48,04	50,19	43,00	3,00
48,32	50,57	45,00	2,00
48,52	50,73	44,12	2,62
48,58	50,81	44,60	2,40
48,73	50,91	43,69	3,00
48,86	51,00	42,86	3,53
48,96	51,06	42,00	4,00
49,20	51,45	45,00	2,50
49,24	51,45	44,20	3,00
49,32	51,62	46,00	2,00
49,46	51,59	42,50	4,00
49,52	51,69	43,40	3,60
49,68	51,91	44,64	3,00
49,74	51,92	43,70	3,55

A mini	A maxi	Joint	
		ø int. d1	ø tore d2
49,91	51,95	40,64	5,33
50,05	52,25	44,05	3,53
50,09	52,38	45,69	2,62
50,22	52,59	47,34	1,78
50,32	52,67	47,00	2,00
50,36	52,61	45,00	3,15
50,62	52,69	41,40	5,30
50,62	52,86	44,64	3,52
50,70	53,03	46,50	2,50
51,04	53,34	46,00	3,00
51,32	53,72	48,00	2,00
51,58	53,96	47,60	2,40
51,66	53,94	45,54	3,60
51,69	54,06	47,29	2,62
51,72	53,85	42,50	5,30
51,96	54,21	45,00	4,00
52,24	54,60	47,20	3,00
52,82	55,30	49,50	2,00
52,86	55,23	47,50	3,15
52,92	55,40	49,60	2,00
53,04	55,44	48,00	3,00
53,09	55,29	43,82	5,33
53,22	55,58	47,22	3,53
53,30	55,75	48,90	2,62
53,40	55,93	50,52	1,78
53,58	56,06	49,60	2,40
53,63	56,01	47,63	3,53
53,96	56,31	47,00	4,00
54,12	56,33	44,20	5,70
54,54	57,02	49,50	3,00
54,87	57,40	50,47	2,62
55,20	57,75	51,00	2,50
55,21	57,67	49,21	3,53
55,22	57,48	45,30	5,70
55,32	57,92	52,00	2,00
55,36	57,86	50,00	3,15
55,58	58,16	51,60	2,40
56,26	58,61	46,99	5,33
56,40	58,92	50,40	3,53
56,47	59,08	52,07	2,62
56,57	59,26	53,69	1,78
56,80	59,34	50,80	3,53
56,96	59,46	50,00	4,00
57,04	59,64	52,00	3,00
57,32	60,02	54,00	2,00
57,54	60,11	51,50	3,55
57,92	60,36	48,70	5,30
58,04	60,69	53,00	3,00
58,04	60,72	53,64	2,62
58,14	60,80	53,10	3,00
58,32	61,07	55,00	2,00
58,58	61,31	54,60	2,40
58,70	61,20	50,00	5,00
59,04	61,74	54,00	3,00
59,12	61,58	49,20	5,70
59,20	61,95	55,00	2,50
59,44	61,95	50,17	5,33
59,54	62,27	54,50	3,00
59,57	62,25	53,57	3,53
59,65	62,41	55,25	2,62
59,75	62,60	56,87	1,78
59,96	62,61	53,00	4,00
59,98	62,68	53,98	3,53
60,54	63,32	55,50	3,00
60,82	63,70	57,50	2,00
60,86	63,56	53,90	4,00
60,95	63,70	55,00	3,50
61,22	64,06	56,82	2,62
61,56	64,34	55,56	3,53
61,58	64,46	57,60	2,40

MONTAGE SUR LE PISTON

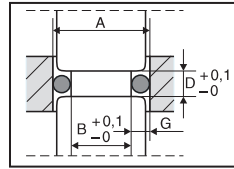
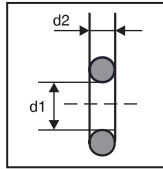

A mini	A maxi	Joint	
		ø int. d1	ø tore d2
61,70	64,55	57,00	2,80
62,22	64,83	52,30	5,70
62,27	65,12	57,00	3,10
62,61	65,28	53,34	5,33
62,75	65,59	56,75	3,53
62,82	65,74	58,42	2,62
62,92	65,93	60,04	1,78
62,96	65,76	56,00	4,00
63,04	65,94	58,00	3,00
63,40	66,36	59,20	2,50
63,62	66,34	54,40	5,30
63,82	66,85	60,50	2,00
64,04	66,94	58,00	3,55
64,12	66,83	54,20	5,70
64,39	67,39	59,99	2,62
64,40	67,37	59,36	3,00
64,70	67,50	56,00	5,00
64,74	67,68	58,74	3,53
65,22	67,98	55,30	5,70
65,36	68,28	58,40	4,00
65,44	68,46	60,40	3,00
65,58	68,66	61,60	2,40
65,79	68,62	56,52	5,33
65,92	68,92	59,92	3,53
66,00	69,08	61,60	2,62
66,10	69,26	63,22	1,78
66,32	69,47	63,00	2,00
66,96	69,96	60,00	4,00
67,04	70,14	62,00	3,00
67,57	70,73	63,17	2,62
67,91	71,01	61,91	3,53
67,95	71,05	62,00	3,50
68,32	71,57	65,00	2,00
68,58	71,81	64,60	2,40
68,70	71,70	60,00	5,00
68,96	71,95	59,69	5,33
69,10	72,26	63,10	3,53
69,12	72,08	59,20	5,70
69,17	72,41	64,77	2,62
69,27	72,59	66,39	1,78
69,54	72,77	64,50	3,00
69,96	73,11	63,00	4,00
70,04	73,29	65,00	3,00
70,74	74,06	66,34	2,62
70,90	73,83	58,58	7,00
71,09	74,35	65,09	3,53
71,20	74,55	67,00	2,50
71,32	74,72	68,00	2,00
71,58	74,96	67,60	2,40
72,14	75,29	62,87	5,33
72,27	75,58	66,27	3,53
72,35	75,75	67,95	2,62
72,45	75,93	69,57	1,78
72,92	76,40	69,60	2,00
73,04	76,44	68,00	3,00
73,32	76,82	70,00	2,00
73,92	77,40	69,52	2,62
74,20	77,70	70,00	2,50
74,26	77,67	68,26	3,53
74,82	78,40	71,50	2,00
74,96	78,36	68,00	4,00
75,04	78,54	70,00	3,00
75,31	78,62	66,04	5,33
75,45	78,92	69,45	3,53
75,52	79,08	71,12	2,62
75,62	79,26	72,74	1,78
75,70	79,28	71,50	2,50
75,85	79,34	69,85	3,53
76,63	80,03	67,93	5,00
77,04	80,59	71,00	3,55

A mini	A maxi	Joint	
		ø int. d1	ø tore d2
77,04	80,64	72,00	3,00
77,09	80,73	72,69	2,62
77,32	81,02	74,00	2,00
78,32	82,07	75,00	2,00
78,49	81,96	69,22	5,33
78,62	82,25	72,62	3,53
78,70	82,20	70,00	5,00
78,80	82,60	75,92	1,78
79,03	82,68	73,03	3,53
79,04	82,74	74,00	3,00
79,12	82,58	69,20	5,70
79,70	83,25	71,00	5,00
79,89	83,63	74,85	3,00
79,96	83,61	73,00	4,00
80,27	84,07	75,87	2,62
80,61	84,34	74,61	3,53
81,33	85,18	76,93	2,62
81,54	85,32	75,54	3,53
81,62	85,54	78,30	2,00
81,66	85,28	72,39	5,33
81,79	85,58	75,79	3,53
81,96	85,71	75,00	4,00
83,04	86,94	78,00	3,00
83,32	87,32	80,00	2,00
83,70	87,45	75,00	5,00
84,12	87,83	74,20	5,70
84,15	88,18	80,50	2,20
84,22	87,93	74,30	5,70
84,45	88,45	80,00	2,65
84,54	88,52	79,50	3,00
84,84	88,62	75,57	5,33
84,97	88,92	78,97	3,53
85,15	89,27	82,27	1,78
85,32	89,42	82,00	2,00
86,04	90,09	81,00	3,00
86,62	90,73	82,22	2,62
86,96	90,96	80,00	4,00
87,34	91,54	84,02	2,00
88,01	91,95	78,74	5,33
88,15	92,46	86,15	1,25
88,15	92,26	82,15	3,53
88,32	92,57	85,00	2,00
88,70	92,70	80,00	5,00
88,93	93,16	84,53	2,62
89,04	93,24	84,00	3,00
89,04	93,03	79,77	5,33
89,12	93,08	79,20	5,70
89,54	93,77	84,50	3,00
91,19	95,29	81,92	5,33
91,32	95,59	85,32	3,53
91,40	95,76	87,20	2,50
91,50	95,93	88,62	1,78
92,26	96,53	85,30	4,00
92,94	97,34	87,90	3,00
92,97	97,40	88,57	2,62
93,70	97,95	85,00	5,00
94,06	98,27	84,11	5,72
94,36	98,62	85,09	5,33
94,50	98,93	88,50	3,53
94,54	99,02	89,50	3,00
95,96	100,41	89,00	4,00
96,04	100,59	91,00	3,00
96,09	100,34	85,00	6,30
96,46	101,03	91,42	3,00
97,54	101,96	88,27	5,33
97,67	102,25	91,67	3,53
97,85	102,60	94,97	1,78
97,86	102,54	93,66	2,50
98,17	102,91	94,85	2,00
98,41	102,98	91,38	4,04

MONTAGE SUR LE PISTON

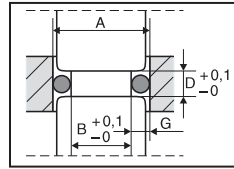
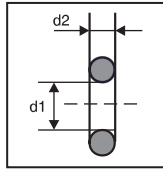

A mini	A maxi	Joint	
		ø int. d1	ø tore d2
98,69	103,46	95,37	2,00
98,70	103,20	90,00	5,00
98,96	103,45	89,69	5,33
99,08	103,84	95,10	2,40
99,32	104,07	94,92	2,62
99,54	104,27	94,50	3,00
100,71	105,29	91,44	5,33
100,85	105,59	94,85	3,53
101,09	105,59	90,00	6,30
101,65	106,55	98,00	2,20
102,42	107,24	96,30	3,60
102,96	107,76	96,00	4,00
103,32	108,32	100,00	2,00
103,70	108,45	95,00	5,00
103,89	108,63	94,62	5,33
104,02	108,72	94,10	5,70
104,02	108,92	98,02	3,53
104,20	108,26	101,32	1,78
104,54	109,52	99,50	3,00
105,67	109,72	101,27	2,62
106,04	110,08	101,00	3,00
107,04	111,12	102,00	3,00
107,06	111,95	97,79	5,33
107,20	111,25	101,20	3,53
108,34	112,47	103,30	3,00
108,70	113,70	100,00	5,00
109,22	114,18	99,30	5,70
109,31	113,55	106,00	2,00
109,54	113,72	104,50	3,00
110,20	114,44	106,00	2,50
110,24	114,28	100,97	5,33
110,37	114,55	104,37	3,53
110,55	114,86	107,67	1,78
110,96	115,12	104,00	4,00
112,02	116,33	107,62	2,62
113,32	117,72	110,00	2,00
113,41	117,58	104,14	5,33
113,43	117,61	104,64	5,05
113,55	117,85	107,55	3,53
114,54	118,92	109,50	3,00
116,59	120,89	107,32	5,33
116,72	121,15	110,72	3,53
116,90	121,46	114,02	1,78
117,04	121,52	112,00	3,00
118,37	122,93	113,97	2,62
119,22	123,59	109,30	5,70
119,76	124,18	110,49	5,33
119,90	124,46	113,90	3,53
120,04	124,64	115,00	3,00
122,94	127,49	113,67	5,33
122,96	127,60	116,00	4,00
123,07	127,75	117,07	3,53
123,25	128,07	120,37	1,78
123,54	128,28	118,50	3,00
124,22	128,79	114,30	5,70
124,54	129,32	119,50	3,00
124,72	129,53	120,32	2,62
125,96	130,72	119,00	4,00
125,97	130,52	113,67	6,99
126,25	131,06	120,25	3,53
126,77	131,47	117,50	5,33
127,22	131,94	118,00	5,30
128,04	132,96	123,00	3,00
128,32	133,32	125,00	2,00
129,14	133,82	116,84	6,99
129,22	133,99	119,30	5,70
129,42	134,36	123,42	3,53
129,54	134,52	124,50	3,00
129,60	134,67	126,72	1,78
131,04	136,08	126,00	3,00

A mini	A maxi	Joint	
		ø int. d1	ø tore d2
131,07	136,14	126,67	2,62
132,32	137,12	120,02	6,99
132,60	137,67	126,60	3,53
133,04	138,16	128,00	3,00
133,07	138,03	123,80	5,33
133,70	138,70	125,00	5,00
134,54	139,72	129,50	3,00
135,49	140,42	123,19	6,99
135,64	140,70	126,37	5,33
135,77	140,96	129,77	3,53
135,95	141,28	133,07	1,78
137,04	142,32	132,00	3,00
137,42	142,74	133,02	2,62
138,67	143,73	126,37	6,99
138,81	144,00	129,54	5,33
138,94	144,26	132,94	3,53
139,22	144,39	129,30	5,70
139,54	144,92	134,50	3,00
141,62	147,16	138,70	1,80
141,84	147,02	129,54	6,99
141,96	147,36	135,00	4,00
141,99	147,30	132,72	5,33
142,04	147,52	137,00	3,00
142,12	147,57	136,12	3,53
143,77	149,35	139,37	2,62
144,22	149,59	134,30	5,70
144,54	150,12	139,50	3,00
145,00	150,60	139,96	3,00
145,02	150,33	132,72	6,99
145,30	150,87	139,30	3,53
145,77	151,23	136,50	5,33
145,96	151,52	139,00	4,00
146,04	151,68	141,00	3,00
148,19	153,63	135,89	6,99
148,47	154,17	142,47	3,53
148,70	154,30	140,00	5,00
148,97	154,56	139,70	5,33
149,54	155,32	144,50	3,00
150,12	155,95	145,72	2,62
150,29	156,05	144,00	3,70
151,37	156,94	139,07	6,99
151,51	157,20	142,24	5,33
151,64	157,47	145,64	3,53
151,96	157,76	145,00	4,00
153,04	158,96	148,00	3,00
153,32	159,32	150,00	2,00
154,22	159,99	144,30	5,70
154,54	160,23	142,24	6,99
154,82	160,77	148,82	3,53
155,37	161,22	146,10	5,33
155,78	161,78	150,00	3,40
156,04	162,08	151,00	3,00
156,47	162,55	152,07	2,62
157,72	163,54	145,42	6,99
157,86	163,81	148,59	5,33
158,00	164,08	152,00	3,53
158,47	164,44	149,20	5,33
158,70	164,70	150,00	5,00
159,20	165,18	149,30	5,70
159,32	165,56	156,00	2,00
159,54	165,72	154,50	3,00
160,89	166,84	148,59	6,99
160,95	167,15	155,00	3,50
162,82	169,16	158,42	2,62
163,32	169,72	160,00	2,00
164,07	170,14	151,77	6,99
164,20	170,60	160,00	2,50
164,22	170,39	154,30	5,70
164,34	170,67	158,34	3,53
164,54	170,92	159,50	3,00

MONTAGE SUR LE PISTON

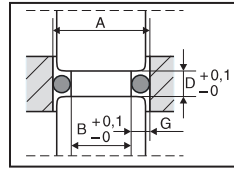
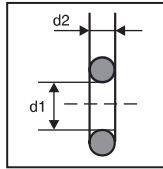

A mini	A maxi	Joint	
		ø int. d1	ø tore d2
167,39	173,72	158,12	5,33
168,45	174,95	162,50	3,50
168,70	175,10	160,00	5,00
169,17	175,76	164,77	2,62
169,22	175,59	159,30	5,70
169,54	176,12	164,50	3,00
170,42	176,75	158,12	6,99
170,70	177,29	164,70	3,53
171,70	178,38	167,00	2,80
171,96	178,56	165,00	4,00
173,74	180,32	164,47	5,33
174,22	180,79	164,30	5,70
174,54	181,32	169,50	3,00
176,77	183,35	164,47	6,99
177,04	183,92	172,00	3,00
177,05	183,89	171,05	3,53
178,70	185,50	170,00	5,00
178,88	185,45	164,10	8,40
179,00	185,67	166,70	6,99
179,22	185,99	169,30	5,70
179,50	186,48	174,46	3,00
179,54	186,52	174,50	3,00
180,09	186,93	170,82	5,33
181,04	188,08	176,00	3,00
181,96	188,96	175,00	4,00
183,12	189,96	170,82	6,99
183,40	190,50	177,40	3,53
184,20	191,40	180,00	2,50
184,54	191,72	179,50	3,00
186,44	193,53	177,17	5,33
186,90	193,89	174,60	6,99
188,22	195,57	183,82	2,62
188,70	195,90	180,00	5,00
189,22	196,39	179,30	5,70
189,47	196,56	177,17	6,99
189,54	196,92	184,50	3,00
189,74	197,09	183,74	3,53
190,96	198,32	184,00	4,00
193,04	200,56	188,00	3,00
194,22	201,59	184,30	5,70
194,54	202,14	190,00	2,70
195,82	203,16	183,52	6,99
196,10	203,71	190,10	3,53
196,96	204,56	190,00	4,00
199,22	206,79	189,30	5,70
199,22	206,82	190,00	5,30
199,54	207,32	194,50	3,00
199,63	207,13	187,33	6,99
202,17	209,77	189,87	6,99
202,45	210,31	196,45	3,53
205,26	213,21	198,80	3,80
205,49	213,34	196,22	5,33
208,52	216,37	196,22	6,99
208,78	214,83	201,75	4,00
208,80	214,89	202,80	3,53
209,22	217,19	199,30	5,70
211,84	217,92	202,57	5,33
213,03	219,05	200,78	6,96
214,54	220,83	209,50	3,00
214,87	220,95	202,57	6,99
215,14	221,42	209,14	3,53
216,96	223,26	210,00	4,00
218,88	225,01	204,10	8,40
219,04	225,46	214,00	3,00
219,22	225,50	209,30	5,70
221,49	227,96	215,49	3,53
223,09	229,45	212,00	6,30
224,54	231,00	215,27	5,33
227,57	234,03	215,27	6,99
227,84	234,50	221,84	3,53

A mini	A maxi	Joint	
		ø int. d1	ø tore d2
229,54	236,28	224,50	3,00
230,89	237,54	221,62	5,33
233,33	240,12	226,32	4,00
233,90	240,55	221,60	6,99
234,19	241,04	228,19	3,53
237,24	244,08	227,97	5,33
238,04	245,03	233,00	3,00
239,02	246,06	234,62	2,62
239,22	246,10	229,30	5,70
240,04	247,09	235,00	3,00
240,27	247,11	227,97	6,99
240,54	247,58	234,54	3,53
243,59	250,62	234,32	5,33
246,60	253,63	234,30	6,99
246,90	254,13	240,90	3,53
247,09	254,17	236,00	6,30
249,94	257,16	240,67	5,33
250,04	257,39	245,00	3,00
252,97	260,19	240,67	6,99
253,24	260,66	247,24	3,53
258,70	266,20	250,00	5,00
259,22	266,70	249,30	5,70
259,32	266,73	247,02	6,99
259,59	267,20	253,59	3,53
265,04	272,84	260,00	3,00
265,67	273,27	253,37	6,99
269,22	277,00	259,30	5,70
272,02	279,81	259,72	6,99
272,29	280,28	266,29	3,53
275,34	283,33	266,07	5,33
276,04	284,17	271,00	3,00
278,37	286,35	266,07	6,99
279,22	287,30	269,30	5,70
281,96	290,21	275,00	4,00
284,72	292,90	272,42	6,99
284,99	293,36	278,99	3,53
285,04	293,44	280,00	3,00
288,04	296,41	278,77	5,33
289,22	297,60	279,30	5,70
291,07	299,44	278,77	6,99
293,41	302,00	286,45	4,00
294,96	303,60	288,00	4,00
295,04	303,74	290,00	3,00
297,42	305,98	285,12	6,99
297,69	306,44	291,69	3,53
300,74	309,49	291,47	5,33
302,20	311,14	298,00	2,50
303,77	312,52	291,47	6,99
310,12	319,06	297,82	6,99
310,39	319,52	304,39	3,53
315,04	324,34	310,00	3,00
315,70	324,91	307,00	5,00
316,47	325,60	304,17	6,99
322,94	332,47	317,50	3,20
327,32	336,77	315,00	7,00
329,17	338,68	316,87	6,99
329,22	338,80	319,30	5,70
330,04	339,79	325,00	3,00
332,60	342,05	315,00	10,00
335,79	345,68	329,79	3,53
336,29	346,19	330,00	3,70
338,84	348,73	329,57	5,33
340,04	350,09	335,00	3,00
341,87	351,76	329,57	6,99
349,22	359,40	339,30	5,70
350,04	360,39	345,00	3,00
354,57	364,84	342,27	6,99
360,04	370,69	355,00	3,00
361,19	371,85	355,19	3,53
364,22	374,87	355,00	5,30

MONTAGE SUR LE PISTON

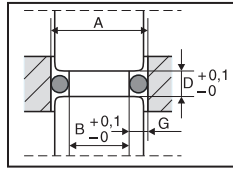
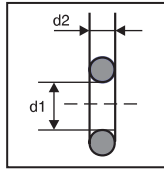

A mini	A maxi	Joint	
		ø int. d1	ø tore d2
367,27	377,92	354,97	6,99
369,22	380,00	359,30	5,70
370,04	380,99	365,00	3,00
379,97	391,00	367,67	6,99
382,56	393,72	372,00	6,00
386,59	398,01	380,59	3,53
389,64	401,06	380,37	5,33
390,04	401,59	385,00	3,00
392,67	404,08	380,37	6,99
405,37	417,16	393,07	6,99
409,22	421,20	399,30	5,70
411,26	419,37	405,26	3,53
411,84	419,97	406,40	3,20
414,53	422,64	405,26	5,33
424,69	432,94	412,48	6,94
426,08	434,32	412,00	8,00
436,66	445,27	430,66	3,53
439,08	447,58	425,00	8,00
442,06	450,69	431,50	6,00
442,96	451,58	430,66	6,99
449,56	458,34	439,00	6,00
457,60	466,40	440,00	10,00
458,08	466,96	444,00	8,00
459,32	468,26	447,00	7,00
469,22	478,40	459,30	5,70

A mini	A maxi	Joint	
		ø int. d1	ø tore d2
473,08	482,26	459,00	8,00
474,22	483,52	465,00	5,30
478,56	487,92	468,00	6,00
496,56	506,28	486,00	6,00
499,32	509,06	487,00	7,00
500,04	509,94	495,00	3,00
506,15	516,02	493,72	7,00
510,56	520,56	500,00	6,00
514,08	524,08	500,00	8,00
515,56	525,66	505,00	6,00
516,08	526,22	506,81	5,33
532,56	543,00	522,00	6,00
541,48	552,13	532,21	5,33
541,56	552,18	531,00	6,00
544,56	555,21	532,26	6,99
547,60	558,20	530,00	10,00
568,08	579,16	554,00	8,00
569,96	581,12	557,66	6,99
591,95	603,61	582,68	5,33
594,98	606,64	582,68	6,99
620,38	632,54	608,08	6,99
627,60	639,80	610,00	10,00
727,60	741,80	710,00	10,00
756,04	770,80	738,00	10,25
817,60	833,60	800,00	10,00



We make it *possible*

Jointes quadrilobes JF4



HUTCHINSON[®]

LE JOINT FRANÇAIS

Étanchéité de précision

Fabrication dans nos usines, garantie d'origine

1- GÉNÉRALITÉS

Les bagues JF4 sont des joints dont la section comporte 4 lobes, offrant les mêmes avantages de symétrie que les joints toriques :

- Pas de sens de montage.

Elles offrent une meilleure solution pour l'étanchéité des dispositifs hydrauliques, pneumatiques et oléopneumatiques.

Les bagues JF4 conviennent aux applications dynamiques et statiques, et notamment dans le cas :

De mouvements alternatifs :

Dans les conditions de montage définies par la présente notice, des résultats satisfaisants sont enregistrés jusqu'à 150 bar.

De mouvements rotatifs :

On peut obtenir des résultats convenables jusqu'à 1 m/s. Au-delà de cette limite, certaines conditions de montage et de lubrification doivent être observées.

En tout état de cause, des essais réels doivent alors être préalablement tentés et les clients sont assurés, pour ce faire, de la collaboration de nos services techniques.

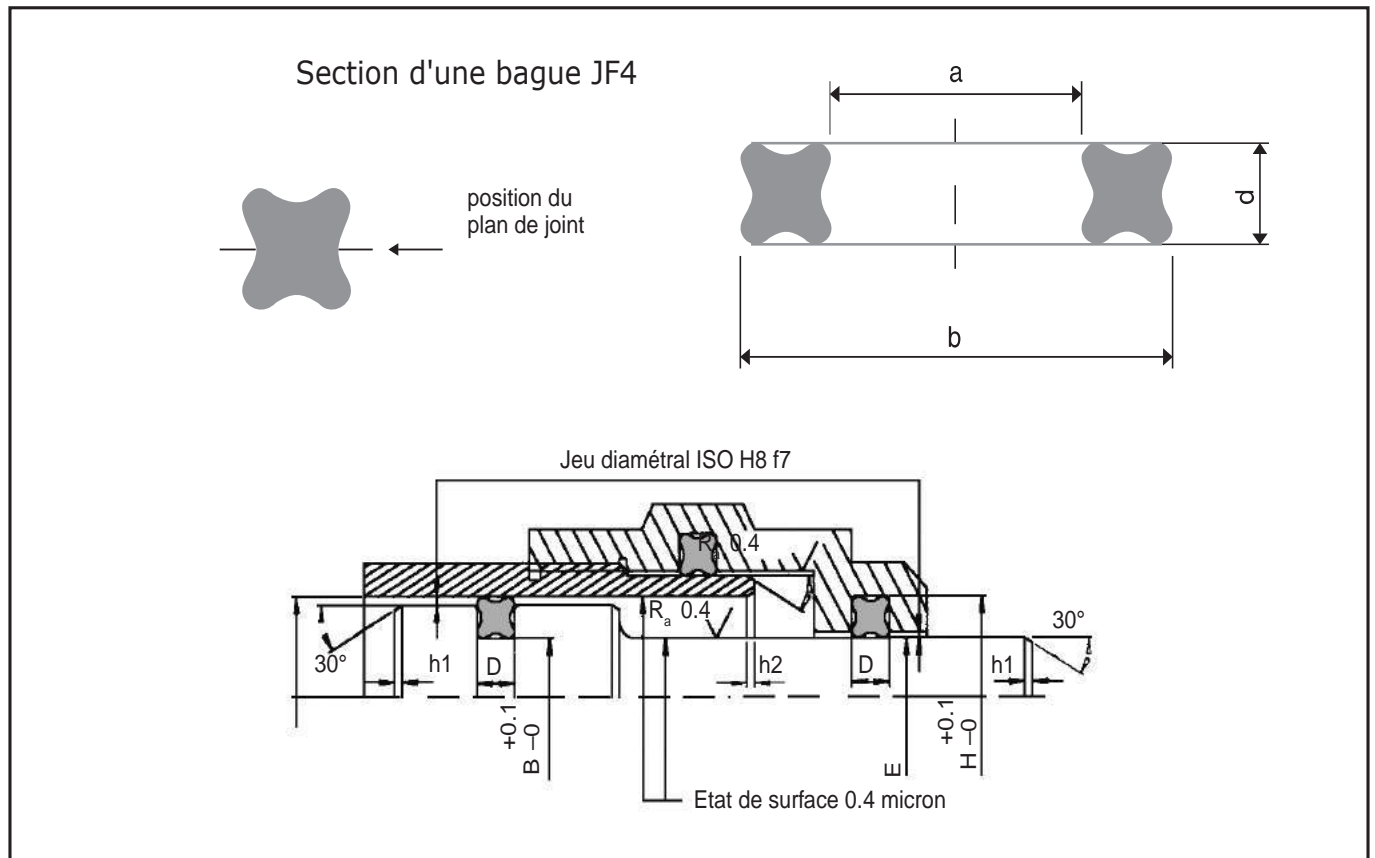

2 - AVANTAGES TECHNIQUES

2.1 - RÉDUCTION DU FROTTEMENT

Le frottement des bagues JF4 est réduit grâce :

- Au principe de fonctionnement, basé sur la flexion des lobes et non sur la compression de la matière.
- A la présence d'une réserve de lubrifiant emprisonnée entre les lobes.
- Aux caractéristiques des caoutchoucs utilisés, étudiés pour assurer le maximum de longévité aux bagues.
- Au traitement spécial LUBRI PB appliqué systématiquement à notre caoutchouc 9 PD 31.

2.2 - EFFORT DE DÉMARRAGE RÉDUIT

Certaines garnitures classiques nécessitent souvent un effort de démarrage important après des temps d'arrêt prolongés.

Cet effort est réduit d'environ 75 % avec les bagues JF4, qui se comportent à cet égard comme des pièces à lèvres.

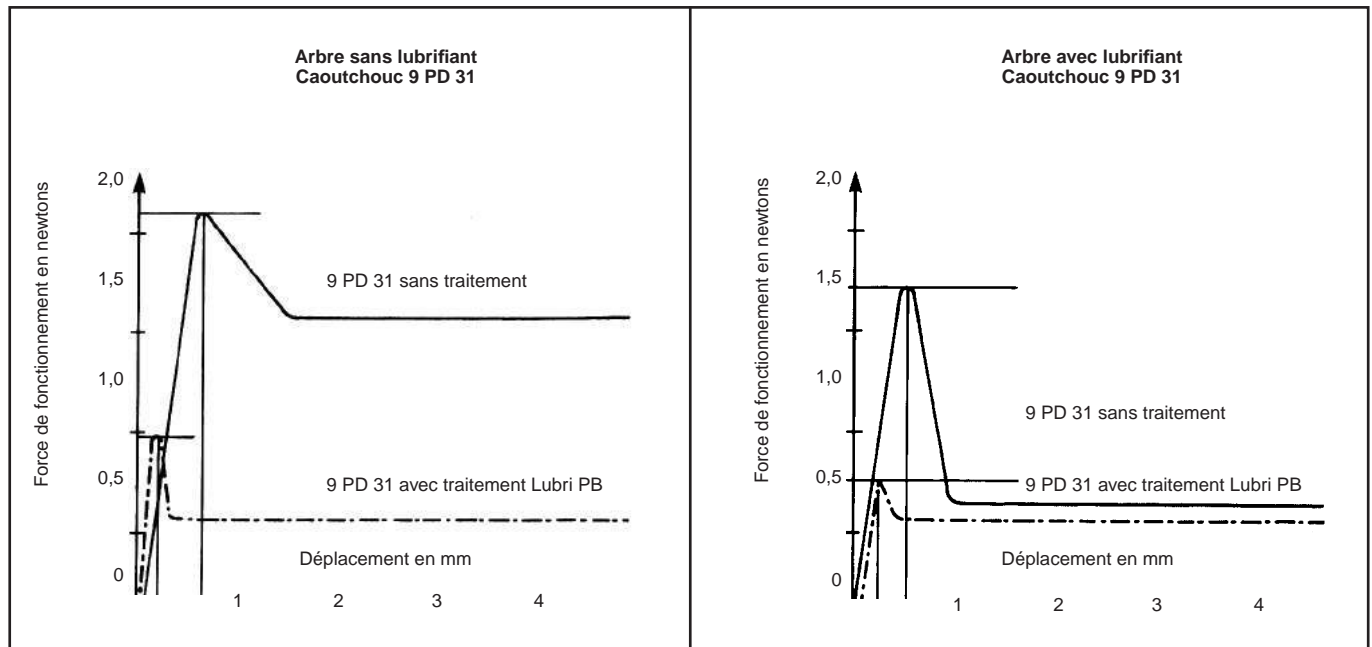

2.3 - ENCOMBREMENT RESTREINT

Comparées aux pièces d'étanchéité à lèvres ou garnitures classiques, les bagues JF4 n'obligent pas à surdimensionner les appareils ; elles permettent ainsi leur allègement et une réduction de leur prix de revient.

2.4 - FILM RÉSIDUEL LIMITÉ

Le double contact des lobes des JF4, ainsi que leur flexibilité, conduit, même après un fonctionnement prolongé, à un état de propreté des tiges comparable à celui constaté avec les joints à lèvres, et très supérieur à celui enregistré avec les joints toriques.

Le râclage du film, dans des conditions de fonctionnement identiques, est tel que le débit de fuite est réduit jusqu'à 60 %.

2.5 - USURE MOINDRE

Le frottement étant proportionnel à la pression, l'usure d'une bague JF4 est pratiquement nulle lorsqu'il y a mouvement sans pression.

En effet, contrairement aux dispositifs d'étanchéité qui effectuent une réaction permanente sur les pièces en mouvement, les bagues JF4 de par leur forme géométrique, n'exercent qu'un frottement insignifiant lorsque la pression disparaît, et leur usure est, de ce fait, très réduite.

2.6 - ABSENCE DE VRILLAGE

La section presque carrée des bagues JF4 élimine les possibilités de vrillage ou de torsion au montage et en service lorsque sont respectées les prescriptions de notre notice.

2.7 - POSITION DU PLAN DE JOINT

Les surfaces de frottement des bagues JF4 sont exemptes de toutes traces de bavures, lesquelles se situent dans une zone non fonctionnelle.

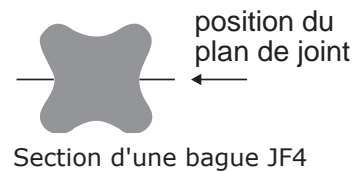

3 - CHOIX DES BAGUES JF4

3.1 - TRAITEMENTS DE SURFACE

Nous proposons différents traitements de surface selon les applications :

- Lubri PB
- Lubrifilm SG
- Lubrifilm SY
- Molycotage
- Talcage
- Lubriccoat AN

Consulter nos services techniques.

3 - CHOIX DES BAGUES JF4

3.2 - MATIÈRES STANDARDS POUR LES JF4

ELASTOMERE	CARACTERISTIQUES GENERALES DU CAOUTCHOUC	REFERENCE SPECIFICITE	Température d'utilisation			Dureté DIDC NFT 46.003
			Mini	continu	Maxi	
NBR (nitrile)	Bonne tenue <ul style="list-style-type: none"> • aux huiles minérales • aux gaz ménagers • à l'eau jusqu'à 80° C • aux carburants • aux solvants aliphatiques 	7PB496 tenue chaleur heat resistance	-30	110	130	70
	Mauvaise tenue <ul style="list-style-type: none"> • aux agents atmosphériques • aux acides • au liquide de frein 	9PD31 DIN 3535 teil 1	-30	100	120	79
	Bon comportement mécanique	9PC1708	-25	100	120	88
HNBR (nitrile hydrogéné)	Bonne tenue <ul style="list-style-type: none"> • aux huiles minérales agressives • aux agents atmosphériques • à l'eau, à la vapeur • aux bases diluées Mauvaise tenue <ul style="list-style-type: none"> • aux carburants • au liquide de frein Très bon comportement mécanique Résistance à l'abrasion	7DT1593	-30	125	150	72
EPDM (éthylène propylène)	Très bonne tenue <ul style="list-style-type: none"> • à l'eau, la vapeur et aux solutions aqueuses en général • au liquide de frein synthétique • aux agents atmosphériques 	6EP1385	-55	125	175	62
	Mauvaise tenue <ul style="list-style-type: none"> • aux huiles minérales et aux hydrocarbures 	EP7010	-50	125	175	73
	Bonne tenue au froid Comportement mécanique assez bon	EP851	-40	125	175	83
FPM (fluorocarbène)	Très bonne tenue <ul style="list-style-type: none"> • à la chaleur • aux huiles minérales • aux gaz ménagers • aux agents atmosphériques • aux carburants • aux solvants aliphatiques, aromatiques 	DF701 DIN3535 teil 2	-25	200	250	66
	Bonne tenue <ul style="list-style-type: none"> • chimique en général • aux acides Mauvaise tenue <ul style="list-style-type: none"> • aux bases • au liquide de frein Tenue au froid limitée Comportement mécanique assez bon Bonne imperméabilité	DF801 DIN3535 teil 1;2;3	-25	200	250	78

Retenir de préférence le 9 PD 31 qui est en général tenu en stock.

7DT1593 : Avec réserves de moulabilité sur le plan dimensionnel. Nous consulter.

REFERENCE	Condition de la DRC NFT 46.011	DRC%	Variation de volume % huile 1 à 100°C	Variation de volume % huile 3 à 100°C	ASTMD 2000
7PB496	24 H 100°C	10	-3	+11	3CH 717 A25 B14 E016 E036
9PD31	24 H 100°C	15	-7	+8	6BG 814 A14 B14 E014 E034
9PC1708	24 H 100°C	15	-5	+12	6BG 910 A14 B14 E014 E034
7DT1593	72 H 150°C	25	+1	+22	3DH 710 A26 B16 E016 E036 Z1 Z2
6EP1385	24 H 150°C	18	L'EPDM est à proscrire au contact des produits pétroliers		3DA 610 A26 B36 EA14 F19
EP7010	24 H 150°C	12			3DA 710 A26 B36 EA14 F19
EP851	24 H 150°C	12			3DA 814 A26 B36 EA14 F19
DF701	24 H 200°C	20	0 (150°C)	+2 (150°C)	6HK 710 A1-10 B38 EF31 F15
DF801	24 H 200°C	18	0 (150°C)	+2 (150°C)	6HK 814 A1-160 B38 EF31 F15

Tous ces caoutchoucs sont noirs.

Pour toute autre matière ou spécification, consulter nos services techniques.

4 - TEMPERATURES LIMITES

Les températures limites d'emploi sont fonction de nombreux facteurs :

- Environnement,
- Durée de service,
- Conditions de montage.

Les températures données ont une valeur uniquement indicative.

La température minimale indiquée correspond à la conservation d'une certaine souplesse et elle est intermédiaire entre :

- La température limite de non-fragilité déterminée par la norme AFNOR NF T 46-018.
- Le TR 10, déterminé selon les normes AFNOR NF T 46-032 et ISO 2921.

A basse température, un léger retrait de la matière, accompagné d'un durcissement de celle-ci, peut provoquer une fuite. Ces phénomènes sont surtout sensibles pour l'étanchéité des gaz et lorsque le serrage initial des pièces est faible. Cette tenue à basse température peut être modifiée par l'action du fluide.

N.B. : Le durcissement de la matière à basse température est un phénomène réversible. C'est-à-dire que le caoutchouc retrouve entièrement ses propriétés initiales lorsque la température remonte.

Comparativement au métal, les caoutchoucs ont des coefficients de dilatation thermique élevés. A haute température, les dimensions des gorges préconisées seront largement suffisantes pour encaisser la dilatation de la matière (variations très faibles du volume).

N.B. : Une élévation de la température modifie les propriétés du caoutchouc (baisse de la dureté, augmentation de la DRC, donc du fluage).

Si les températures maximales permises sont respectées, il n'y aura pas de dégradation de la matière. Si la température d'utilisation est trop élevée, une chute irréversible des propriétés sera inévitable ce qui se traduira par un durcissement de la matière, une perte de son élasticité et une DRC qui tendra vers 100 %.

La température maximale donnée correspond à une durée de service d'une centaine d'heures, pour des applications statiques au contact de l'air.

OBSERVATIONS

Nous attirons l'attention sur le fait que les conditions de service (température, pression, frottement, etc...) ainsi que la combinaison de plusieurs produits, modifient, parfois considérablement, l'agressivité des fluides en contact.

Il est donc recommandé, avant de retenir définitivement une matière, de procéder à des essais.

5 - CHOIX DES DIMENSIONS ET COTES DE GORGES

Il est conseillé, avant de retenir telle ou telle bague JF4, de se reporter aux tableaux dimensionnels et de se conformer aux plages d'emploi indiquées.

Ces plages correspondent aux conditions usuelles d'emploi. L'élasticité des caoutchoucs permet cependant de couvrir tous les cas d'utilisation à partir de la gamme proposée. Un bon compromis étanchéité/friction réduite est représenté dans les tableaux en annexe, chaque utilisation, en fonction de son application, peut privilégier la fonction étanchéité ou frottement en modifiant légèrement les cotes de gorges préconisées.

Pour les applications de série, nous conseillons d'effectuer un essai préliminaire.

EXEMPLE

Bague JF4 n° 44 : montage dans une gorge exécutée sur piston couissant dans des cylindres d'alésage compris entre 99 et 100,4 mm.

La cote de fond de gorge usinée dans le piston doit être calculée en fonction du choix effectué pour la cote d'alésage, et de manière à ce que la largeur L comprise entre le fond de la gorge et l'alésage soit constante pour une section donnée de bague.

Dans l'exemple ci-dessus L = 5 mm et le fond de la gorge sera calculé entre 89 et 90,4 suivant la cote d'alésage retenue.

6 - CONCEPTION DU MONTAGE

6.1 - MONTAGE STATIQUE

Une bague JF4 employée en statique doit être montée dans une gorge trapézoïdale de profondeur et de largeur définie en fonction de la section de la bague, selon le tableau ci-dessous.

Les gorges peuvent indifféremment présenter des parois parallèles ou une dépouille jusqu'à 5° à ajouter aux côtés.

Section de la Bague JF4	GORGE	
	Profondeur (P)	Largeur (A)
1,78	1,42	2,14
2,62	2,15	3,15
3,53	2,86	4,10
5,33	4,33	6,40
6,99	5,70	8,40

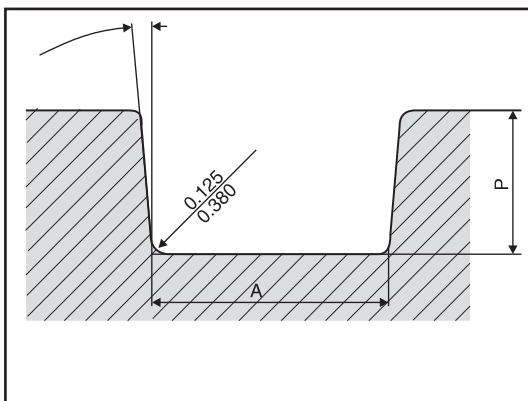

6.2 - MONTAGE DYNAMIQUE

Une bague JF4 employée en dynamique se monte dans une gorge rectangulaire et parfaitement lisse.

Un léger rayon (0,125 mm à 0,380 mm maxi) est admis en fond de gorge; il est conseillé de procéder à un mouchage des angles, côté frottement.

Le guidage des pièces en mouvement doit être assuré d'une manière aussi parfaite que possible.

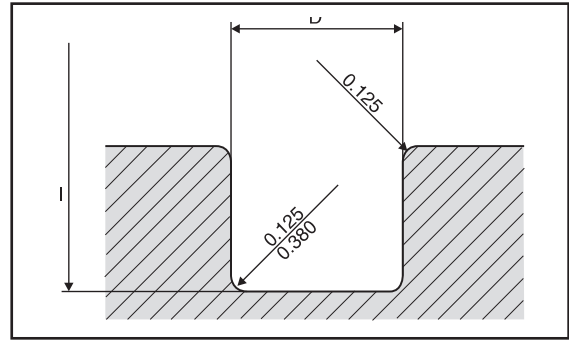

6.3 - CHANFREINS D'ENTREE

Il est indispensable, pour éviter la détérioration des bagues JF4 lors du montage, de prévoir des chanfreins d'entrée à 30°, avec raccord par rayon.

La hauteur de ces chanfreins et l'importance de ce rayon sont fonction de la section de la bague JF4, selon tableau ci-dessous.

Section JF4	Chanfrein sur piston		Chanfrein sur cylindre	
	h1	R1	h2	R2
1,78 2,62 3,53	1,50	3,00	2,50	5,00
5,33	2,50	5,00	3,00	6,00
6,99	3,00	6,00	4,00	8,00

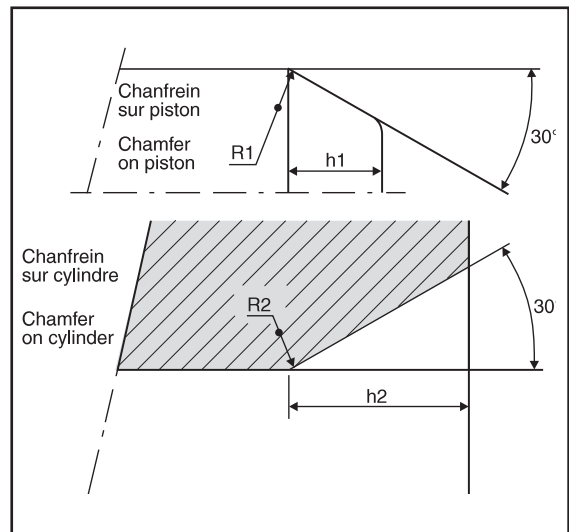

6.4 - TOLERANCES D'USINAGE

Pressions égales et supérieures à 10 bars

Resserrer les tolérances d'usinage au strict minimum, les tolérances ISO H8/f7 sont recommandées.

Pour les grands diamètres ne pas dépasser un jeu diamétral de 0,12 mm.

Pressions inférieures à 10 bars

Des tolérances légèrement plus larges peuvent être admises.

6.5 - ETAT DE SURFACE ET PROTECTION

a) L'état de surface commande l'usure et par conséquent la durée de vie de la bague. Il est recommandé, pour obtenir les meilleurs résultats, un Ra (écart moyen arithmétique par rapport à la ligne moyenne de la rugosité) de 0,2 à 0,4 micromètre.

b) Il est conseillé de filtrer les fluides moteurs et d'éviter tout dépôt de matières abrasives sur les tiges coulissantes: les particules abrasives altèrent, en effet, les surfaces et provoquent la destruction rapide des bagues.

6.6 - MONTAGE DOUBLE EFFET

En moyenne et haute pression (plus de 7 bars)

Il est préférable de laisser la même face de bague recevoir la pression ; nous recommandons l'emploi, quand cela est possible, de 2 bagues montées dans 2 gorges successives.

En basse pression (jusqu'à 7 bars)

L'emploi d'une seule bague à double effet est possible.

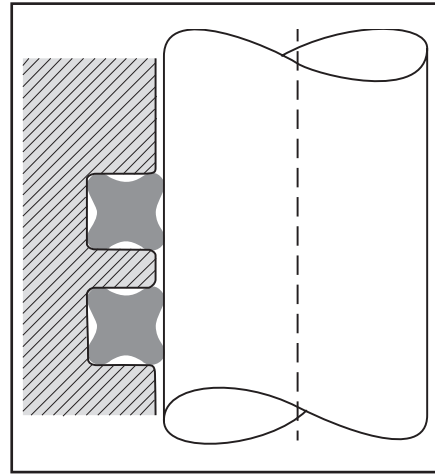

6.7 - MONTAGE ROTATIF

- Monter la bague dans la partie fixe.
- Prévoir une compression périphérique de l'ordre de 5 % et une compression radiale d'environ 3 % sur la section.
- Le volume de la gorge doit être supérieur d'environ 5 % à celui du joint.

6.8 - EXTRUSION

Ce phénomène, qui est représenté sur le croquis ci-contre, peut se produire lorsque s'établit un rapport défavorable entre :

- Les jeux existants ;
- Les pressions de service ;
- Le module de compression du caoutchouc.

La règle à observer pour limiter l'extrusion est la suivante :

- Plus les pressions sont fortes, plus les jeux doivent être réduits.

D'autres causes d'extrusion peuvent être :

- Soit un état mécanique anormal (jeux, état de surface défectueux, excentration, mauvais guidage) ;
- Soit la pollution des fluides ;
- Soit l'emploi d'un caoutchouc non adapté.

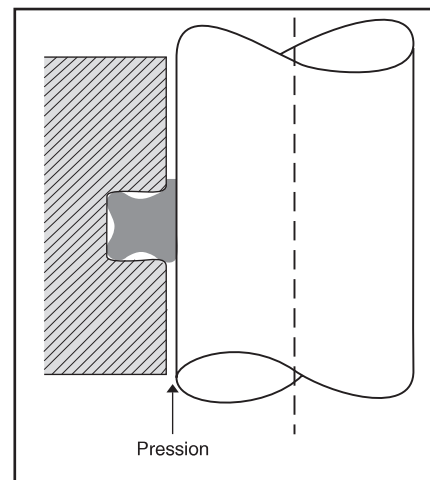

9 - TABLEAUX DIMENSIONNELS

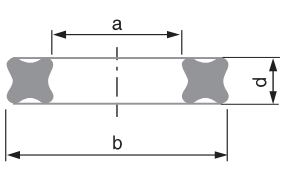
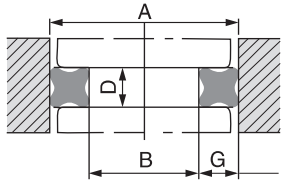
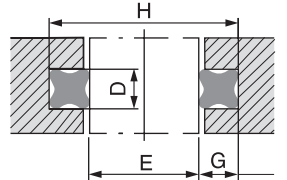
		DIMENSIONS			MONTAGE POUR MOUVEMENT ALTERNATIF						
											
RÉFÉRENCES pour mélange 9 PD 31	JF4	N°	a	b	d	Bagues montées sur piston		Gorge		Bagues montées dans cylindre	
	A mini A maxi					B + 0,1 - 0	D + 0,1 - 0	G	E mini E maxi	H + 0 - 0,1	
200000	1	2,90	6,46	1,78	6,10 6,20	2,95 3,05	2	1,575	3,25	6,40 ▲	
200001	2	3,68	7,24	1,78	6,90 7	3,75 3,85	2	1,575	4,00 4,05	7,15 7,20 ▲	
200002	3	4,47	8,03	1,78	7,70 7,80	4,55 4,65	2	1,575	4,75 4,80	7,90 7,95 ▲	
200003	3 A	4,62	8,18	1,78	7,85 8,00	4,70 4,85	2	1,575	4,95 5,00	8,10 8,15 ▲	
200004	4	5,28	8,84	1,78	8,50 8,65	5,35 5,50	2	1,575	5,55 5,60	8,70 8,75	
200005	4 A	5,70	9,26	1,78	8,95 9,10	5,80 5,95	2	1,575	6,00 6,05	9,15 9,20	
200006	5	6,07	9,63	1,78	9,30 9,50	6,15 6,35	2	1,575	6,35 6,40	9,50 9,55	
200007	5 A	6,65	10,21	1,78	9,90 10,15	6,75 7,00	2	1,575	6,90 7,00	10,05 10,15	
200008	6	7,65	11,21	1,78	10,90 11,15	7,75 8,00	2	1,575	7,90 8,00	11,05 11,25	
200009	6 A	8,70	12,26	1,78	11,95 12,25	8,80 9,10	2	1,575	8,95 9,05	12,10 12,20	
200010	7	9,25	12,81	1,78	12,50 12,85	9,35 9,70	2	1,575	9,50 9,60	12,65 12,75	
200011	7 A	9,70	13,26	1,78	12,95 13,30	9,80 10,15	2	1,575	9,90 10,05	13,05 13,20	
200232	113	10,82	14,38	1,78	14,10 14,45	10,95 11,30	2	1,575	11,05 11,15	14,20 14,30	
200738	114	12,42	15,98	1,78	15,70 16,15	12,55 13,00	2	1,575	12,60 12,75	15,75 15,90	
200728	115	14,00	17,56	1,78	17,35 17,85	14,20 14,60	2	1,575	14,15 14,30	17,30 17,45	
200729	116	15,60	19,16	1,78	18,90 19,50	15,75 16,35	2	1,575	15,75 15,90	18,90 19,05	
200730	117	17,17	20,73	1,78	20,60 21,10	17,45 17,95	2	1,575	17,30 17,45	20,45 20,60	
200739	118	18,77	22,33	1,78	22,30 22,75	19,05 19,60	2	1,575	18,85 19,05	22,00 22,20	
200731	119	20,35	23,91	1,78	23,45 24,35	20,60 21,20	2	1,575	20,40 20,65	23,55 23,80	
200732	120	21,95	25,51	1,78	25,05 26,00	22,20 22,85	2	1,575	22,00 22,25	25,15 25,40	
200740	121	23,52	27,08	1,78	26,50 27,60	23,75 24,45	2	1,575	23,55 23,80	26,70 26,95	
201264	122	25,12	28,68	1,78	28,55 29,40	25,40 26,25	2	1,575	25,10 25,40	28,25 28,55	
201265	123	26,70	30,26	1,78	30,15 31,05	27,00 27,90	2	1,575	26,65 26,95	29,80 30,10	
201266	124	28,30	31,86	1,78	31,80 32,75	28,65 29,60	2	1,575	28,25 28,55	31,40 31,70	

Le choix de A et B (cas piston) ou E et H (cas alésage) dans les limites indiquées doit conduire à la profondeur de gorge G.

$$G = \frac{A - B}{2} \text{ ou } G = \frac{H - E}{2}$$

▲ Montage des pièces en gorge ouverte (2 parties).

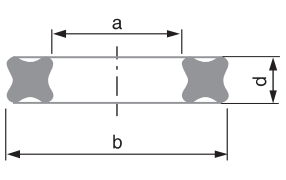
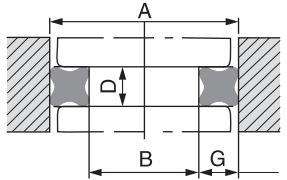
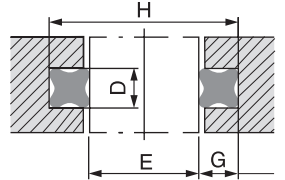
		DIMENSIONS			MONTAGE POUR MOUVEMENT ALTERNATIF						
RÉFÉRENCES pour mélange 9 PD 31	JF4										
		N°	a	b	d	Bagues montées sur piston		Gorge		Bagues montées dans cylindre	
						A mini A maxi	B + 0,1 - 0	D + 0,1 - 0	G	E mini E maxi	H + 0 - 0,1
201267	125	29,87	33,43	1,78	33,35 34,35	30,20 31,20	2	1,575	29,80 30,10	32,95 33,25	
201687	137	63,22	66,78	1,78	67,15 69,20	64,00 66,05	2	1,575	62,65 63,30	65,80 66,45	
200012	8	9,19	14,43	2,62	14,00 14,45	9,20 9,65	2,9	2,40	9,45 9,55	14,25 14,35	
200013	8 A	9,80	15,04	2,62	14,70 15,05	9,90 10,25	2,9	2,40	10,00 10,15	14,80 14,95	
200014	9	10,77	16,01	2,62	15,70 16,10	10,90 11,30	2,9	2,40	11,00 11,10	15,80 15,90	
200015	9 A	11,70	16,94	2,62	16,60 17,05	11,80 12,25	2,9	2,40	11,90 12,05	16,70 16,85	
200500	10	12,37	17,61	2,62	17,30 17,75	12,50 12,95	2,9	2,40	12,50 12,70	17,30 17,50	
200501	10 A	12,80	18,04	2,62	17,70 18,20	12,90 13,40	2,9	2,40	12,95 13,15	17,75 17,95	
200502	10 B	13,70	18,94	2,62	18,60 19,10	13,80 14,30	2,9	2,40	13,80 14,00	18,60 18,80	
200503	11	13,94	19,18	2,62	19,15 19,40	14,35 14,60	2,9	2,40	14,10 14,25	18,90 19,05	
200504	11 A	14,70	19,94	2,62	19,65 20,20	14,85 15,40	2,9	2,40	14,85 15,00	19,65 19,80	
200505	12	15,54	20,78	2,62	20,50 21,05	15,70 16,25	2,9	2,40	15,65 16,00	20,45 20,80	
200506	13	17,12	22,36	2,62	22,00 22,55	17,20 17,75	2,9	2,40	17,20 17,40	22,00 22,20	
200507	13 A	17,75	22,99	2,62	22,70 23,40	17,90 18,60	2,9	2,40	17,80 18,05	22,60 22,85	
200508	14	18,72	23,96	2,62	23,70 24,40	18,90 19,60	2,9	2,40	18,80 19,00	23,60 23,80	
200509	14 A	19,60	24,84	2,62	24,60 25,35	19,80 20,55	2,9	2,40	19,65 20,00	24,45 24,80	
200733	217	20,30	25,54	2,62	25,30 26,00	20,50 21,20	2,9	2,40	20,35 20,60	25,15 25,40	
200734	218	21,89	27,13	2,62	26,90 27,70	22,10 22,90	2,9	2,40	21,90 22,15	26,70 26,95	
200735	219	23,47	28,71	2,62	28,50 29,35	23,70 24,55	2,9	2,40	23,50 23,75	28,30 28,55	
201259	220	25,07	30,31	2,62	30,10 31,00	25,30 26,20	2,9	2,40	25,30 25,55	30,10 30,35	
201260	221	26,64	31,88	2,62	31,70 32,65	26,90 27,85	2,9	2,40	26,60 26,90	31,40 31,70	
201261	222	28,24	33,48	2,62	33,30 34,30	28,50 29,50	2,9	2,40	28,15 28,45	32,95 33,25	
201268	223	29,82	35,06	2,62	34,90 35,95	30,10 31,15	2,9	2,40	29,75 30,05	34,55 34,85	
201269	224	31,42	36,66	2,62	36,75 37,65	31,75 32,85	2,9	2,40	31,30 31,65	36,10 36,45	
201270	225	32,99	38,23	2,62	38,10 39,30	33,30 34,50	2,9	2,40	32,85 33,20	37,55 38,00	
201271	226	34,60	39,84	2,62	39,75 40,95	34,95 36,15	2,9	2,40	34,45 34,80	39,25 39,60	
201272	227	36,17	41,41	2,62	40,35 42,60	35,55 37,80	2,9	2,40	36,00 36,35	40,80 41,15	
201273	228	37,77	43,01	2,62	42,95 44,25	38,14 39,45	2,9	2,40	37,55 37,95	42,35 42,75	

Le choix de A et B (cas piston) ou E et H (cas alésage) dans les limites indiquées doit conduire à la profondeur de gorge G.

$$G = \frac{A - B}{2} \text{ ou } G = \frac{H - E}{2}$$

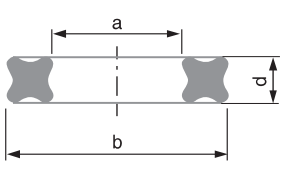
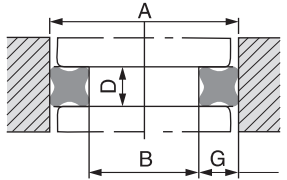
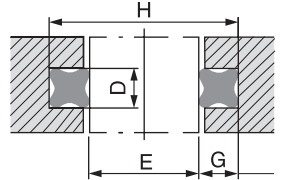
		DIMENSIONS			MONTAGE POUR MOUVEMENT ALTERNATIF						
RÉFÉRENCES pour mélange 9 PD 31	JF4										
		N°	a	b	d	Bagues montées sur piston		Gorge		Bagues montées dans cylindre	
						A mini A maxi	B + 0,1 - 0	D + 0,1 - 0	G	E mini E maxi	H + 0 - 0,1
201274	229	39,34	44,58	2,62	44,55 45,90	39,75 41,10	2,9	2,40	39,10 39,50	43,90 44,30	
201275	230	40,94	46,18	2,62	46,15 47,60	41,35 42,80	2,9	2,40	40,70 41,10	45,50 45,90	
201688	231	42,52	47,76	2,62	47,75 49,25	42,95 44,45	2,9	2,40	42,25 42,70	47,05 47,50	
203105	261	139,37	144,61	2,62	145,55 150,45	140,75 145,65	2,9	2,40	137,50 138,95	142,30 143,75	
200510	15	18,64	25,70	3,53	25,40 26,10	18,85 19,55	3,9	3,275	18,70 19,00	25,25 25,55	
200511	16	20,22	27,28	3,53	27,00 27,65	20,45 21,10	3,9	3,275	20,30 20,60	26,85 27,15	
200512	16 A	20,90	27,96	3,53	27,70 28,40	21,15 21,85	3,9	3,275	21,00 21,20	27,55 27,75	
200513	17	21,82	28,88	3,53	28,50 29,35	21,95 22,80	3,9	3,275	21,85 22,15	28,40 28,70	
200514	18	23,39	30,45	3,53	30,00 30,80	23,45 24,25	3,9	3,275	23,45 23,70	30,00 30,25	
200515	18 A	23,99	31,05	3,53	30,85 31,55	24,30 25,00	3,9	3,275	24,00 24,30	30,55 30,85	
201000	19	24,99	32,05	3,53	31,85 32,55	25,30 26,00	3,9	3,275	25,00 25,40	31,55 31,95	
201001	19 A	25,90	32,96	3,53	32,75 33,20	26,20 26,65	3,9	3,275	25,85 26,20	32,40 32,75	
201002	20	26,57	33,63	3,53	33,40 34,10	26,85 27,55	3,9	3,275	26,50 27,00	33,05 33,55	
201003	20 A	27,57	34,63	3,53	34,40 34,85	27,85 28,30	3,9	3,275	27,50 28,00	34,05 34,55	
201004	21	28,17	35,23	3,53	34,95 36,10	28,40 29,55	3,9	3,275	28,15 28,45	34,70 35,00	
201005	22	29,74	36,80	3,53	36,50 37,75	29,95 31,20	3,9	3,275	29,60 30,05	36,15 36,60	
201006	23	31,34	38,40	3,53	38,00 39,00	31,45 32,45	3,9	3,275	31,25 31,65	37,80 38,20	
201007	23 A	32,04	39,10	3,53	39,05 39,60	32,50 33,05	3,9	3,275	31,90 32,35	38,45 38,90	
201008	24	32,92	39,98	3,53	39,75 40,50	33,20 33,95	3,9	3,275	32,80 33,25	39,35 39,80	
201009	24 A	33,80	40,86	3,53	40,65 41,20	34,10 34,65	3,9	3,275	33,65 34,10	40,20 40,65	
201010	25	34,52	41,58	3,53	41,35 42,65	34,80 36,10	3,9	3,275	34,40 35,00	40,95 41,55	
201011	26	36,09	43,15	3,53	42,95 44,30	36,40 37,75	3,9	3,275	36,00 36,40	42,55 42,95	
201012	27	37,69	44,75	3,53	44,50 46,10	37,95 39,55	3,9	3,275	37,50 38,00	44,05 44,55	
201262	323	40,87	47,93	3,53	47,75 49,15	41,20 42,60	3,9	3,275	40,65 41,15	47,20 47,70	
201689	324	44,05	51,11	3,53	50,95 52,50	44,40 45,95	3,9	3,275	43,80 44,30	50,35 50,85	
201690	325	47,22	54,28	3,53	54,15 55,80	47,60 49,25	3,9	3,275	46,92 47,45	53,45 54,00	

Le choix de A et B (cas piston) ou E et H (cas alésage) dans les limites indiquées doit conduire à la profondeur de gorge G.

$$G = \frac{A - B}{2} \text{ ou } G = \frac{H - E}{2}$$

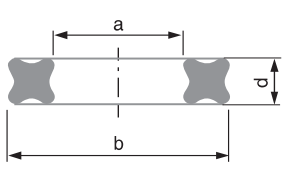
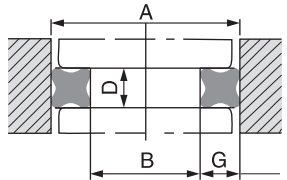
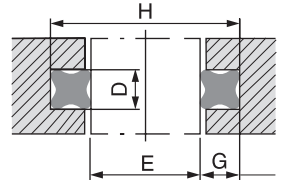
		DIMENSIONS			MONTAGE POUR MOUVEMENT ALTERNATIF						
RÉFÉRENCES pour mélange 9 PD 31	JF4										
		N°	a	b	d	Bagues montées sur piston		Gorge		Bagues montées dans cylindre	
						A mini A maxi	B + 0,1 - 0	D + 0,1 - 0,1	G	E mini E maxi	H + 0 - 0,1
201693	326	50,39	57,45	3,53	57,35 59,10	50,80 52,55	3,9	3,275	50,05 50,60	56,60 57,15	
201694	327	53,57	60,63	3,53	60,55 62,40	54,00 55,85	3,9	3,275	53,15 53,80	59,70 60,35	
201691	328	56,75	63,81	3,53	63,75 65,75	57,20 59,20	3,9	3,275	56,30 59,95	62,85 63,50	
201692	329	59,92	66,98	3,53	66,95 69,05	60,40 62,50	3,9	3,275	59,45 60,10	66,00 66,65	
201695	330	63,09	70,15	3,53	70,15 72,35	63,60 65,80	3,9	3,275	62,55 63,25	69,10 69,80	
202159	331	66,27	73,33	3,53	73,35 75,65	66,80 69,10	3,9	3,275	65,70 66,40	72,25 72,95	
202160	332	69,44	76,50	3,53	76,55 78,95	70,00 72,40	3,9	3,275	68,80 69,55	75,35 76,10	
202161	333	72,62	79,68	3,53	79,75 82,30	73,20 75,75	3,9	3,275	71,95 72,75	78,50 79,30	
202162	334	75,80	82,86	3,53	82,95 85,60	76,40 79,05	3,9	3,275	75,05 75,90	81,60 82,45	
202163	335	78,97	86,03	3,53	86,15 88,90	79,60 82,35	3,9	3,275	78,20 79,05	84,75 85,60	
202157	336	82,15	89,21	3,53	89,35 92,20	82,80 85,65	3,9	3,275	81,30 82,20	87,85 88,75	
202164	337	85,32	92,38	3,53	92,55 95,50	86,00 88,95	3,9	3,275	84,45 85,35	91,00 91,90	
202165	338	88,49	95,55	3,53	95,75 98,85	89,20 92,30	3,9	3,275	87,55 88,50	94,10 95,05	
202166	339	91,67	98,73	3,53	98,95 102,15	92,40 95,60	3,9	3,275	90,70 91,70	97,25 98,25	
202635	340	94,84	101,90	3,53	102,15 105,45	95,60 98,90	3,9	3,275	93,80 94,85	100,35 101,40	
202632	341	98,02	105,08	3,53	105,35 108,75	98,80 102,20	3,9	3,275	96,95 98,00	103,50 104,55	
202633	342	101,20	108,26	3,53	108,55 112,10	102,00 105,55	3,9	3,275	100,10 101,15	106,65 107,70	
202634	348	120,25	127,31	3,53	127,75 131,95	121,20 125,40	3,9	3,275	118,85 120,10	125,40 126,65	
203596	363	183,74	190,80	3,53	191,75 198,15	185,21 191,60	3,9	3,275	181,40 183,30	187,95 189,85	
201013	28	37,47	48,13	5,33	47,75 49,20	37,75 39,20	6,1	5,00	37,45 38,00	47,45 48,00	
201014	28 A	39,64	50,30	5,33	50,00 50,70	40,00 40,70	6,1	5,00	39,50 40,10	49,50 50,10	
201015	29	40,64	51,30	5,33	51,00 52,00	41,00 42,00	6,1	5,00	40,50 41,10	50,50 51,10	
201500	29 A	41,80	52,46	5,33	52,10 53,80	42,10 43,80	6,1	5,00	41,65 42,25	51,65 52,25	
201501	30	43,82	54,48	5,33	54,00 55,20	44,00 45,20	6,1	5,00	43,65 44,30	53,65 54,30	
201502	30 A	45,04	55,70	5,33	55,35 57,00	45,35 47,00	6,1	5,00	44,90 45,50	54,90 55,50	
201503	30 B	45,84	56,50	5,33	57,15 57,40	47,15 47,40	6,1	5,00	45,60 46,25	55,60 56,25	
201504	31	46,99	57,65	5,33	57,50 58,50	47,50 48,50	6,1	5,00	46,90 47,40	56,90 57,40	

Le choix de A et B (cas piston) ou E et H (cas alésage) dans les limites indiquées doit conduire à la profondeur de gorge G.

$$G = \frac{A - B}{2} \text{ ou } G = \frac{H - E}{2}$$

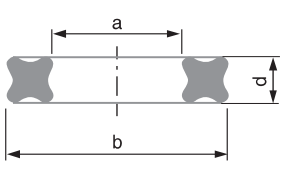
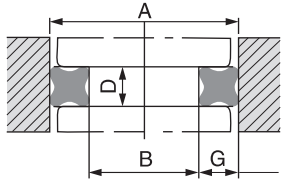
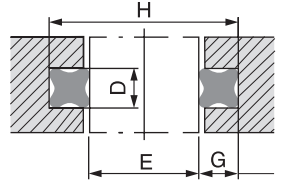
		DIMENSIONS			MONTAGE POUR MOUVEMENT ALTERNATIF						
RÉFÉRENCES pour mélange 9 PD 31	JF4										
		N°	a	b	d	Bagues montées sur piston		Gorge		Bagues montées dans cylindre	
						A mini A maxi	B + 0,1 - 0	D + 0,1 - 0	G	E mini E maxi	H + 0 - 0,1
201505	31 A	47,80	58,46	5,33	58,70 60,00	48,70 50,00	6,1	5,00	47,50 48,20	57,50 58,20	
201506	32	50,17	60,83	5,33	60,50 62,00	50,50 52,00	6,1	5,00	50,00 50,60	60,00 60,60	
201507	32 A	52,00	62,66	5,33	62,40 63,50	52,40 53,50	6,1	5,00	51,90 52,40	61,90 62,40	
201508	33	53,34	64,00	5,33	63,75 64,70	53,75 54,70	6,1	5,00	53,00 53,75	63,00 63,75	
201509	33 A	54,50	65,16	5,33	65,00 66,50	55,00 56,50	6,1	5,00	54,00 55,00	64,00 65,00	
201510	34	56,52	67,18	5,33	67,00 67,50	57,00 57,50	6,1	5,00	56,00 57,00	66,00 67,00	
201511	34 A	57,52	68,18	5,33	68,00 69,50	58,00 59,50	6,1	5,00	57,40 58,00	67,40 68,00	
201512	35	59,69	70,35	5,33	70,00 71,70	60,00 61,70	6,1	5,00	59,30 60,00	69,30 70,00	
201513	35 A	61,54	72,20	5,33	72,00 73,00	62,00 63,00	6,1	5,00	61,00 62,00	71,00 72,00	
201514	36	62,87	73,53	5,33	73,40 74,80	63,40 64,80	6,1	5,00	62,50 63,20	72,50 73,20	
201515	36 A	64,59	75,25	5,33	75,00 76,50	65,00 66,50	6,1	5,00	64,00 65,00	74,00 75,00	
202000	37	66,04	76,70	5,33	76,60 77,80	66,60 67,80	6,1	5,00	65,50 66,40	75,50 76,40	
202001	37 A	67,64	78,30	5,33	78,00 79,20	68,00 69,20	6,1	5,00	67,00 68,00	77,00 78,00	
202002	38	69,22	79,88	5,33	79,80 81,00	69,80 71,00	6,1	5,00	68,60 69,50	78,60 79,50	
202003	38 A	70,64	81,30	5,33	81,50 82,50	71,50 72,50	6,1	5,00	70,00 71,00	80,00 81,00	
202004	39	72,39	83,05	5,33	83,00 84,40	73,00 74,40	6,1	5,00	72,00 72,70	82,00 82,70	
202005	39 A	73,84	84,50	5,33	84,50 85,70	74,50 75,70	6,1	5,00	73,00 74,20	83,00 84,20	
202006	40	75,57	86,23	5,33	86,00 89,00	76,00 79,00	6,1	5,00	74,90 76,00	84,90 86,00	
202007	41	78,74	89,40	5,33	89,50 90,80	79,50 80,80	6,1	5,00	78,00 79,00	88,00 89,00	
202008	41 A	80,09	90,75	5,33	91,00 92,70	81,00 82,70	6,1	5,00	79,50 80,35	89,50 90,35	
202009	42	81,92	92,58	5,33	92,80 94,30	82,80 84,30	6,1	5,00	81,00 82,20	91,00 92,20	
202010	42 A	83,39	94,05	5,33	94,50 95,75	84,50 85,75	6,1	5,00	82,50 83,50	92,50 93,50	
202011	43	85,09	95,75	5,33	96,00 97,40	86,00 87,40	6,1	5,00	84,00 85,40	94,00 95,40	
202012	43 A	86,64	97,30	5,33	97,50 98,90	87,50 88,90	6,1	5,00	86,00 87,00	96,00 97,00	
202013	44	88,27	98,93	5,33	99,00 100,40	89,00 90,40	6,1	5,00	87,80 89,00	97,80 99,00	
202014	44 A	89,59	100,25	5,33	100,50 102,00	90,50 92,00	6,1	5,00	89,00 90,50	99,00 100,50	
202015	45	91,44	102,10	5,33	102,30 105,00	92,30 95,00	6,1	5,00	91,00 93,00	101,00 103,00	

Le choix de A et B (cas piston) ou E et H (cas alésage) dans les limites indiquées doit conduire à la profondeur de gorge G.

$$G = \frac{A - B}{2} \text{ ou } G = \frac{H - E}{2}$$

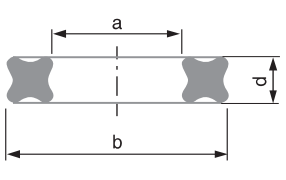
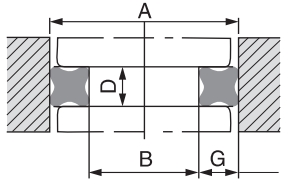
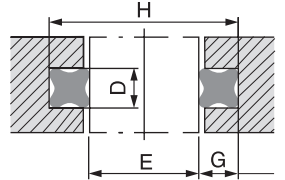
		DIMENSIONS			MONTAGE POUR MOUVEMENT ALTERNATIF						
RÉFÉRENCES pour mélange 9 PD 31	JF4										
		N°	a	b	d	Bagues montées sur piston		Gorge		Bagues montées dans cylindre	
						A mini A maxi	B + 0,1 - 0	D + 0,1 - 0	G	E mini E maxi	H + 0 - 0,1
202500	46	94,62	105,28	5,33	105,50 108,50	95,50 98,50	6,1	5,00	94,00 96,00	104,00 106,00	
202501	47	97,99	108,65	5,33	109,00 111,70	99,00 101,70	6,1	5,00	97,00 99,50	107,00 109,50	
202502	48	100,97	111,63	5,33	112,00 113,30	102,00 103,30	6,1	5,00	100,00 101,50	110,00 111,50	
202503	48 A	102,34	113,00	5,33	113,50 114,90	103,50 104,90	6,1	5,00	101,70 103,00	111,70 113,00	
202504	49	104,14	114,80	5,33	115,00 116,00	105,00 106,00	6,1	5,00	103,50 104,50	113,50 114,50	
202505	49 A	105,80	116,46	5,33	116,50 118,50	106,50 108,50	6,1	5,00	105,00 107,00	115,00 117,00	
202506	50	107,32	117,98	5,33	119,00 121,00	109,00 111,00	6,1	5,00	107,00 109,00	117,00 119,00	
202507	51	110,49	121,15	5,33	121,50 124,50	111,50 114,50	6,1	5,00	109,50 112,20	119,50 122,20	
202508	52	113,67	124,33	5,33	124,70 127,00	114,70 117,00	6,1	5,00	112,60 115,50	122,60 125,50	
202636	450	116,84	127,50	5,33	128,00 130,45	118,00 120,45	6,1	5,00	115,85 118,80	125,85 128,80	
202637	451	120,02	130,68	5,33	131,20 133,75	121,20 123,75	6,1	5,00	119,00 122,00	129,00 132,00	
202638	452	123,19	133,85	5,33	134,40 137,00	124,40 127,00	6,1	5,00	122,10 125,20	132,10 135,20	
202639	453	126,37	137,03	5,33	137,65 140,30	127,65 130,30	6,1	5,00	125,25 128,40	135,25 138,40	
202640	454	129,54	140,20	5,33	140,85 143,55	130,85 133,55	6,1	5,00	128,40 131,60	138,40 141,60	
203106	455	132,72	143,38	5,33	144,05 146,85	134,05 136,85	6,1	5,00	131,50 134,80	141,50 144,80	
203107	456	135,89	146,55	5,33	147,25 150,10	137,25 140,10	6,1	5,00	134,65 138,00	144,65 148,00	
203108	457	139,07	149,73	5,33	150,45 153,40	140,45 143,40	6,1	5,00	137,80 141,25	147,80 151,25	
202509	88	113,67	127,65	6,99	127,70 129,60	114,70 116,60	7,9	6,50	112,50 115,50	125,50 128,50	
202510	52 A	115,84	129,82	6,99	129,80 130,60	116,80 117,60	7,9	6,50	115,60 117,00	128,60 130,00	
202511	53	116,84	130,82	6,99	130,80 133,50	117,80 120,50	7,9	6,50	117,00 119,00	130,00 132,00	
202512	54	120,02	134,00	6,99	134,00 137,00	121,00 124,00	7,9	6,50	119,50 122,00	132,50 135,00	
202513	55	123,19	137,17	6,99	137,20 140,00	124,20 127,00	7,9	6,50	122,50 125,00	135,50 138,00	
202514	56	126,37	140,35	6,99	140,50 143,50	127,50 130,50	7,9	6,50	125,50 128,50	138,50 141,50	
202515	57	129,54	143,52	6,99	143,75 146,50	130,75 133,50	7,9	6,50	129,00 131,50	142,00 144,50	
203000	58	132,72	146,70	6,99	147,00 149,50	134,00 136,50	7,9	6,50	132,00 135,00	145,00 148,00	
203001	59	135,89	149,87	6,99	150,00 153,00	137,00 140,00	7,9	6,50	135,50 138,00	148,50 151,00	
203002	60	139,07	153,05	6,99	153,20 156,00	140,20 143,00	7,9	6,50	138,50 141,00	151,50 154,00	

Le choix de A et B (cas piston) ou E et H (cas alésage) dans les limites indiquées doit conduire à la profondeur de gorge G.

$$G = \frac{A - B}{2} \text{ ou } G = \frac{H - E}{2}$$

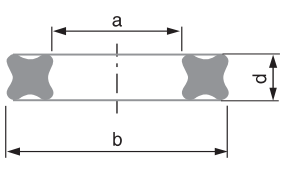
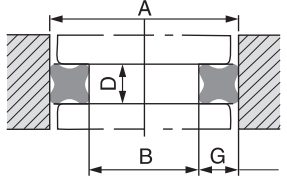
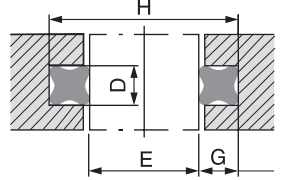
		DIMENSIONS			MONTAGE POUR MOUVEMENT ALTERNATIF						
RÉFÉRENCES pour mélange 9 PD 31	JF4										
		N°	a	b	d	Bagues montées sur piston		Gorge		Bagues montées dans cylindre	
						A mini A maxi	B + 0,1 - 0	D + 0,1 - 0	G	E mini E maxi	H + 0 - 0,1
203003	61	142,24	156,22	6,99	156,50 159,50	143,50 146,50	7,9	6,50	141,50 144,00	154,50 157,00	
203004	62	145,42	159,40	6,99	159,70 162,90	146,70 149,90	7,9	6,50	144,50 147,00	157,50 160,00	
203005	63	148,59	162,57	6,99	163,00 166,30	150,00 153,30	7,9	6,50	147,50 150,50	160,50 163,50	
203006	64	151,77	165,75	6,99	166,40 168,40	153,40 155,40	7,9	6,50	151,00 153,50	164,00 166,50	
203007	64 A	155,02	169,00	6,99	169,00 172,50	156,00 159,50	7,9	6,50	154,00 156,50	167,00 169,50	
203008	65	158,12	172,10	6,99	172,70 175,40	159,70 162,40	7,9	6,50	157,00 159,50	170,00 172,50	
203009	65 A	161,02	175,00	6,99	175,50 178,80	162,50 165,80	7,9	6,50	160,00 162,50	173,00 175,50	
203010	66	164,47	178,45	6,99	179,00 181,50	166,00 168,50	7,9	6,50	163,00 166,00	176,00 179,00	
203011	66 A	167,02	181,00	6,99	181,70 185,00	168,70 172,00	7,9	6,50	166,50 168,50	179,50 181,50	
203012	67	170,82	184,80	6,99	185,30 187,80	172,30 174,80	7,9	6,50	169,00 172,50	182,00 185,50	
203013	67 A	173,52	187,50	6,99	188,00 191,00	175,00 178,00	7,9	6,50	173,00 175,50	186,00 188,50	
203014	68	177,17	191,15	6,99	191,40 194,00	178,40 181,00	7,9	6,50	176,00 178,50	189,00 191,50	
203015	68 A	180,52	194,50	6,99	195,00 197,80	182,00 184,00	7,9	6,50	179,00 182,50	192,00 195,50	
203500	69	183,52	197,50	6,99	198,00 200,30	185,00 187,30	7,9	6,50	183,00 185,50	196,00 198,50	
203501	69 A	186,02	200,00	6,99	200,50 204,00	187,50 191,00	7,9	6,50	186,00 188,00	199,00 201,00	
203502	70	189,87	203,85	6,99	204,20 206,40	191,20 193,40	7,9	6,50	189,00 192,00	202,00 205,00	
203503	70 A	192,02	206,00	6,99	206,50 210,50	193,50 197,50	7,9	6,50	192,50 194,00	205,50 207,00	
203504	71	196,22	210,20	6,99	210,75 213,30	197,75 200,30	7,9	6,50	195,00 198,50	208,00 211,50	
203505	71 A	199,02	213,00	6,99	213,50 217,00	200,50 204,00	7,9	6,50	199,00 201,00	212,00 214,00	
203506	72	202,57	216,55	6,99	217,50 221,00	204,50 208,00	7,9	6,50	202,00 205,00	215,00 218,00	
203507	72 A	206,80	220,78	6,99	221,30 226,00	208,30 213,00	7,9	6,50	205,50 209,00	218,50 222,00	
203508	72 B	211,02	225,00	6,99	226,50 229,50	213,50 216,50	7,9	6,50	209,50 213,50	222,50 226,50	
203509	73	215,27	229,25	6,99	230,00 233,50	217,00 220,50	7,9	6,50	214,00 218,00	227,00 231,00	
203510	73 A	219,02	233,00	6,99	233,70 238,30	220,70 225,30	7,9	6,50	218,50 221,00	231,50 234,00	
203511	73 B	223,50	237,48	6,99	238,00 242,00	225,00 229,00	7,9	6,50	222,00 226,00	235,00 239,00	
203512	74	227,97	241,95	6,99	242,50 245,00	229,50 232,00	7,9	6,50	226,50 230,50	239,50 243,50	
203513	74 A	231,02	245,00	6,99	245,50 249,50	232,50 236,50	7,9	6,50	231,00 233,50	244,00 246,50	

Le choix de A et B (cas piston) ou E et H (cas alésage) dans les limites indiquées doit conduire à la profondeur de gorge G.

$$G = \frac{A - B}{2} \text{ ou } G = \frac{H - E}{2}$$

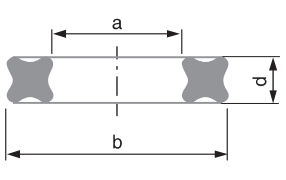
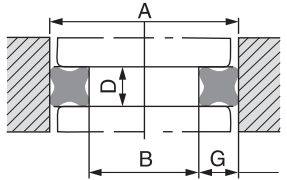
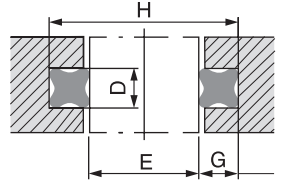
		DIMENSIONS			MONTAGE POUR MOUVEMENT ALTERNATIF						
RÉFÉRENCES pour mélange 9 PD 31	JF4										
		N°	a	b	d	Bagues montées sur piston		Gorge		Bagues montées dans cylindre	
						A mini A maxi	B + 0,1 - 0	D + 0,1 - 0	G	E mini E maxi	H + 0 - 0,1
203514	74 B	235,00	248,98	6,99	250,00 255,00	237,00 242,00	7,9	6,50	234,00 238,00	247,00 251,00	
203515	75	240,67	254,65	6,99	255,50 257,50	242,50 244,50	7,9	6,50	239,00 243,00	252,00 256,00	
204000	75 A	243,02	257,00	6,99	258,00 261,00	245,00 248,00	7,9	6,50	244,00 246,00	257,00 259,00	
204001	75 B	248,00	261,98	6,99	262,00 268,00	249,00 255,00	7,9	6,50	247,00 251,00	260,00 264,00	
204002	76	253,37	267,35	6,99	268,50 273,50	255,50 260,50	7,9	6,50	252,00 256,50	265,00 269,50	
204003	76 A	259,00	272,98	6,99	274,00 280,00	261,00 267,00	7,9	6,50	257,00 262,00	270,00 275,00	
204004	77	266,07	280,05	6,99	280,50 287,50	267,50 274,50	7,9	6,50	264,50 269,00	277,50 282,00	
204005	77 A	273,10	287,08	6,99	288,00 293,00	275,00 280,00	7,9	6,50	271,50 276,00	284,50 289,00	
204006	78	278,77	292,75	6,99	293,50 299,50	280,50 286,50	7,9	6,50	277,00 282,00	290,00 295,00	
204007	78 A	284,00	297,98	6,99	300,00 303,00	287,00 290,00	7,9	6,50	283,00 287,00	296,00 300,00	
204008	78 B	287,50	301,48	6,99	303,50 306,00	290,50 293,00	7,9	6,50	288,00 290,50	301,00 303,50	
204009	79	291,47	305,45	6,99	306,50 312,50	293,50 299,50	7,9	6,50	291,00 295,00	304,00 308,00	
204010	79 A	298,00	311,98	6,99	313,00 318,50	300,00 305,50	7,9	6,50	296,00 301,00	309,00 314,00	
204011	80	304,17	318,15	6,99	319,00 325,50	306,00 312,50	7,9	6,50	302,00 307,00	315,00 320,00	
204012	80 A	310,00	323,98	6,99	326,00 332,00	313,00 319,00	7,9	6,50	308,00 313,00	321,00 326,00	
204013	81	316,87	330,85	6,99	332,50 338,50	319,50 325,50	7,9	6,50	315,00 320,00	328,00 333,00	
204014	81 A	323,50	337,48	6,99	339,00 344,50	326,00 331,50	7,9	6,50	322,00 327,00	335,00 340,00	
204015	82	329,57	343,55	6,99	345,00 351,50	332,00 338,50	7,9	6,50	328,00 333,00	341,00 346,00	
204500	82 A	336,50	350,48	6,99	352,00 357,00	339,00 344,00	7,9	6,50	334,00 340,00	347,00 353,00	
204501	83	342,27	356,25	6,99	357,50 363,00	344,50 350,00	7,9	6,50	341,00 346,00	354,00 359,00	
204502	83 A	348,50	362,48	6,99	363,50 370,00	350,50 357,00	7,9	6,50	347,00 352,00	360,00 365,00	
204503	84	354,97	368,95	6,99	370,50 377,50	357,50 364,50	7,9	6,50	353,00 359,00	366,00 372,00	
204504	84 A	362,50	376,48	6,99	378,00 383,00	365,00 370,00	7,9	6,50	360,00 366,00	373,00 379,00	
204505	85	367,67	381,65	6,99	383,50 389,50	370,50 376,50	7,9	6,50	367,00 372,00	380,00 385,00	
204506	85 A	374,00	387,98	6,99	390,00 396,00	377,00 383,00	7,9	6,50	373,00 378,00	386,00 391,00	
204507	86	380,37	394,35	6,99	396,50 403,00	383,50 390,00	7,9	6,50	379,00 384,00	392,00 397,00	
204508	86 A	387,50	401,48	6,99	403,50 408,50	390,50 395,50	7,9	6,50	385,00 392,00	398,00 405,00	
204509	87	393,07	407,05	6,99	409,00 415,00	396,00 402,00	7,9	6,50	393,00 397,00	406,00 410,00	
204510	87 A	401,00	414,98	6,99	416,00 423,00	403,00 410,00	7,9	6,50	398,00 405,00	411,00 418,00	

Le choix de A et B (cas piston) ou E et H (cas alésage) dans les limites indiquées doit conduire à la profondeur de gorge G.

$$G = \frac{A - B}{2} \text{ ou } G = \frac{H - E}{2}$$



We make it *possible*

Bagues BS



HUTCHINSON®

LE JOINT FRANÇAIS

Étanchéité de précision

Fabrication dans nos usines, garantie d'origine

1 - DÉFINITIONS - GÉNÉRALITÉS

La bague BS est une bague métallique de section rectangulaire à l'intérieur de laquelle un anneau de caoutchouc de section trapézoïdale est adhérisé et vulcanisé (cf. figure ci-dessous).

Le type de métal et la famille de caoutchouc sont définis en fonction de l'application, selon le fluide à étancher, la température, etc.

La bague BS est particulièrement adaptée aux étanchéités sous têtes de vis, de boulons, dans les raccords de tuyauterie (haute et basse pression). Elle présente l'avantage d'être démontable et réutilisable, à l'inverse d'autres joints (ex : rondelles cuivre).

1.1 - LA BAGUE BS AUTOCENTRÉE

• La bague autocentrée

L'autocentrage est réalisé par une fine membrane dont le diamètre intérieur est égal au diamètre central du filetage hors filet. La membrane offre peu de résistance et assure le positionnement central de la bague BS.

Elle apporte beaucoup d'avantages lors de son utilisation :

D'une part, par l'action de la lèvre qui :

- évite tout risque de mauvais positionnement de la bague
- facilite la mise en place
- réduit le temps de montage
- évite à la bague de s'échapper lors d'un démontage

D'autre part, par la simplification des exigences de montage, qui évite la réalisation d'un lamage et des frais d'usinage.

• L'insert

L'insert métallique est réalisé dans un acier au carbone (feuillard laminé à froid et écroui) de résistance rupture 540 MPa et protégé par un traitement anticorrosion.

• Le caoutchouc

Les bagues standards référencées sont tenues en stock dans la qualité NBR 85 (Nitrile).

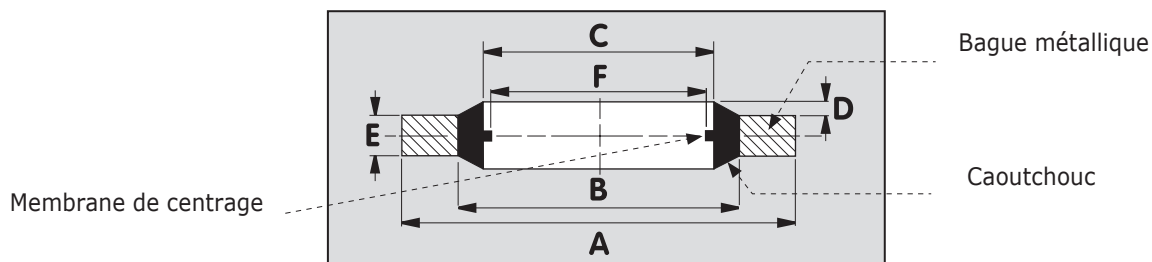

2 - MONTAGE

2.1 - COUPLE DE SERRAGE

La performance de la bague BS dépend de la qualité du montage et notamment du serrage. Le tableau ci-dessous indique le couple de serrage nécessaire pour garantir le fonctionnement correct de la bague.

Dans le cas d'un montage à deux bagues, il est nécessaire d'appliquer un coefficient sur le couple de serrage (facteur double bague).

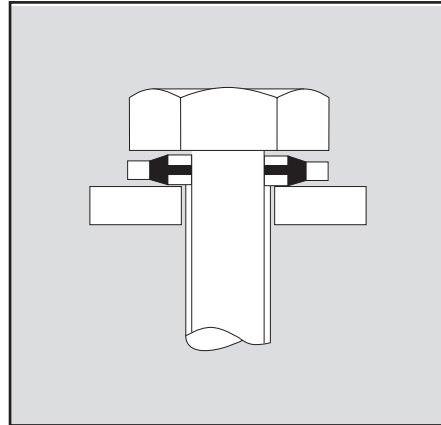

Dimension			Couple (Nm)	
métrique	BOLT	BSP	Torque bague simple	bague double
jusqu'à 8	5/16	-	5.3	8.5
10	3/8	1/8	7.1	11.4
11	7/16	-	11.8	15.3
12	1/2	1/4	15.8	20.5
14	9/16	-	22.6	29.4
16	5/8	3/8	30.5	39.7
18	3/4	-	40.7	52.9
20	13/16	1/2	56.5	67.8
22	7/8	5/8	67.8	74.6
24	1.0	3/4	73.4	73.4
à partir de 27	1.1/16	-	79.0	79.0

3 - CONSEILS POUR LE CHOIX D'UNE BAGUE BS

3.1 - LA BAGUE MÉTALLIQUE

La bague métallique de notre bague BS standard est en acier laminé écroui de résistance rupture 540MPa. De nombreux autres inserts sont réalisables, dont les plus courants sont présentés dans le tableau ci-dessous avec leur spécification.

N'hésitez pas à nous consulter pour d'autres matières ou spécifications.

METAL (FR)	RESISTANCE RUPTURE MPa minimum	SPECIFICATION
Acier doux écroui CS4 BRH5	540	BS EN 10139
Acier doux usiné EN8	540	BS EN 10083-2
Acier inoxydable écroui T316	540	BS EN 10088-2
Acier inoxydable usiné T316	540	BS EN 10088-3
Inox usiné S1000 grade T316	1000	BS EN 10088-3
Laiton usiné CZ121	380	BS EN 12164
Laiton écroui CZ108	380	BS EN 1652
Alliage cupro aluminium usiné	700	CA104 & NES 833
Aluminium écroui grade 5251-H22	220	BS EN 485-2
Alliage d'aluminium usiné	370	L102 & L168
Alliage d'aluminium usiné (6082-T6)	295	BS EN 573-3
Acier à haute résistance	880	S154

3.2 - TRAITEMENT DE SURFACE

La bague métallique de nos bagues BS peut être protégée par différents traitements de surface anti-corrosion :

TRAITEMENT DE SURFACE	PAMARGAN CODE	SPECIFICATION
Zinc passivation or	P0	Def. Stan. 03-20/03-33
Zinc passivation trivalente	P20	8+/-3 microns
Cadmium	P5	Def. Stan. 03-19
Anodisation chrome (gris)	P3	Def. Stan. 03-24
Anodisation chrome (rouge)	P4	Def. Stan. 03-24
Zinc nickel passivation trivalente	P13	GMW 4700
Zinc nickel passivation trivalente	P18	12-15% Nickel - 5 Microns Min.
Zinc nickel passivation noire (trivalente)	P26	12-15% Nickel - 5 Microns Min.

3.3 - LE CAOUTCHOUC

● Observations

Nous attirons l'attention sur le fait que les conditions de service (température, pression, frottement, etc...) ainsi que la combinaison de plusieurs produits, modifient, parfois considérablement, l'agressivité des fluides en contact.

Il est donc recommandé, avant de retenir définitivement une matière, de procéder à des essais.

● Les matières standard

4 caoutchoucs ont été sélectionnés pour répondre à un grand nombre d'applications :

- un nitrile (NBR) : NBR85
- un fluorocarbone (FKM) : FKM85
- un nitrile hydrogéné (HNBR) : HNBR80
- un éthylène propylène (EPDM) : EPDM80

Note : Tous ces mélanges sont de couleur noire.

Spécifications des Matières Standards						
Désignation	Dureté Shore A	DRC <i>Compression Set</i>		Température d'utilisation °C		
		Condition	Spec. %	Min	Max prolongé	Max en pointe
NBR85	85 ± 5	22 h 100°C	< 25	-30	100	120
FKM85	85 ± 5	22 h 200 °C	< 20	-25	200	250
HNBR80	80 ± 5	22 h 150°C	< 30	-50	135	175
EPDM80	80 ± 5	22 H 150°C	< 25	-30	125	165

Note : Pour d'autres qualités, nous consulter

● Les matières spécifiques

4 mélanges spécifiques homologués par les constructeurs automobiles sont également disponibles :

- un nitrile (NBR) : 8PC1714
- un fluorocarbone (FKM) : DF851
- un nitrile hydrogéné (HNBR) : 8DT1706
- un éthylène propylène (EPDM) : 8EP1873

Pour d'autres mélanges ou spécifications, nous consulter.

Caractéristiques des Matières Spécifiques		
Désignation	Dureté DIDC / IRDH	ASTMD 2000
8PC1714	85	2BG EA14 B14 EO14 EO34Z Z= Dureté / Shore A ASTM D 2240 80/90
DF851	83	6HK810 A1-10 B38 EF31 F15 dureté / 85
8DT1706	80	3DH820 A26 B16 EO16 EO36 Z Z= pas cassant après 3mn à -40°C selon ASTMD 2137 méthode A
8EP1873	80	3DA810 B36 EA14

4 - LISTE DIMENSIONNELLE

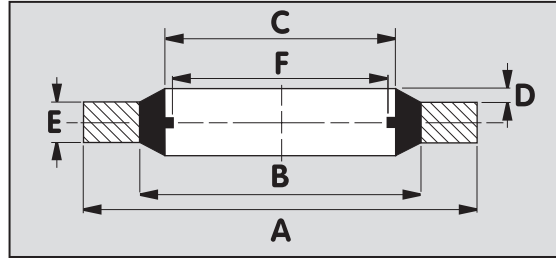

Les bagues catalogues sont référencées en NBR 85.

Code LJF	N° Bague	A +0.13 -0.00	B +0.10 -0.10	C +0.10 -0.10	D +0.25 -0.00	E +0.10 -0.10	F +0.20 -0.20	Pression mini d'éclatement (bar)	Norme
205112*	AS 2,55	6.35	4.09	3,05	0.20/0.45	1.22	-	2150	BOLT 6 BA
205113*	A 3	7.50	5.00	3,60	0.30	1.00	-	1950	M 3
205114*	AS 3,5	7.26	5.26	4,12	0.20/0.45	1.22	-	1570	BOLT 4BA
205236*	A 3,9	7.00	5.40	4,50	0.30	1.00	3.40	1250	M 4
205115*	AS 4,6	8.38	6.35	5,21	0.20/0.45	1.22	-	1375	BOLT 2BA
205241	A 5	10.00	7.00	5,60	0.30	1.00	4.50	1780	M 5
207390	A 5,10	9.00	6.80	5,70			4.50	1400	M 5
205240	AS 5,10	10.00	7.40	5,70			4.50	1500	M 5
205237	A 6	11.00	8.00	6,60			4.70	1680	M 6
207392	AX 6	11.00	8.20	6,70			4.70	1510	M 6
207391	AS 6	10.00	8.00	6,70			4.70	1130	M 6
207377	A 6,2	13.21	8.00	6,86			0.20/0.45	1.22	4.70
205242	AS 7,7	13.34	9.53	8,31	0.30	1.00	6.10	1700	BOLT 5/16
207403	AX 8	13.00	10.00	8,60	0.20/0.45	1.22	6.40	1330	M 8
207378	A 8,2	14.22	10.04	8,64	0.30	1.00	6.10	1750	BOLT 5/16
207393	AS 8	13.00	10.00	8,70	0.30	1.00	6.40	1330	M 8
205238	A 8	14.00	10.40	8,70			6.40	1550	M 8
207394	A 8,7	13.30	10.50	9,30			6.90	1200	M 8.5
206261	B 9,52	15.88	12.00	10,35	0.40	2.00	8.56	1450	M 10
206282	B 10	16.00	12.40	10,70		1.50	8.05	1350	M 10
207410	BX 10	17.00	12.10	10,70		8.56	1730	M 10	
207395	BS 10	18.00	12.40	10,70		8.05	1880	M 10	
207379	B 10,16	18.36	12.45	11,26	0.25/0.51	2.03	8.56	1950	BOLT 2/5
207396	B 10,3	16.30	12.70	11,40	0.40	1.50	9.80	1250	M 11
207404	B 11	18.10	13.20	11,80			9.80	1600	M 11
207397	BS 11	19.10	13.50	11,80			9.80	1770	M 11
206283	B 12	19.00	14.10	12,70	0.30	2.00	9.73	1530	M 12
207398	BS 12	18.00	14.30	12,70	0.40	2.00	9.73	1250	M 12
206262	B 12,7	20.57	15.21	13,74	0.25/0.51	2.03	11.45	1550	BSP 1/4 - BOLT 1/2
207399	B 13,3	18.70	15.70	14,00	0.40	2.00	11.30	900	M 13.5
206284	B 14	22.00	16.40	14,70			11.38	1510	M 14
207405	BS 14	21.00	16.10	14,70	0.30	1.50	11.38	1370	M 14
206295	BS 14,16	22.23	16.39	14,86	0.25/0.51	2.03	11.58	1575	BOLT 9/16
206285	BS 15,86	25.40	18.75	16,51			12.90	1550	BOLT 5/8
206286	B 16	24.00	18.40	16,70	0.40	1.50	13.41	1400	M 16

* Pour des raisons techniques, ces bagues ne sont réalisables qu'en version non autocentrée .

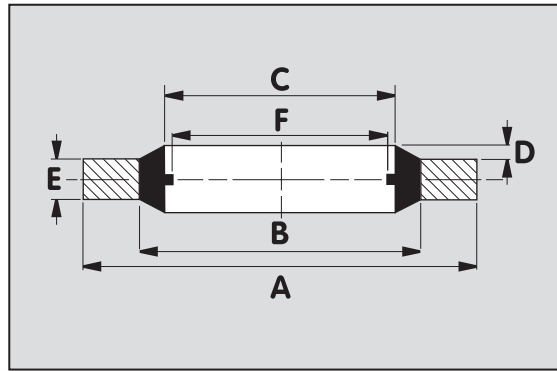

Les bagues catalogues sont référencées en NBR 85.

Code LJF	N° Bague	A +0.13 -0.00	B +0.10 -0.10	C +0.10 -0.10	D +0.25 -0.00	E +0.10 -0.10	F +0.20 -0.20	Pression mini d'éclatement (bar)	Norme	
207406	BS 16	23.00	18.10	16,70	0.30	1.50	13.41	1240	M 16	
206263	B 17,06	23.80	18.75	17,28	0.25/0.51	2.03	14.96	1260	BSP 3/8	
207400	B 16,6	24.00	19.20	17,40	0.40	1.50	13.08	1150	M 17	
207231	CS 17,50	25.40	19.69	18,16	0.25/0.51	2.50	14.50	1320	BOLT 11/16	
207232	CS 18	26.00	20.40	18,70	0.40	1.50	14.76	1275	M 18	
207242	CS 19	26.92	21.21	19,69	0.25/0.51	2.50	15.80	1260	BOLT 3/4	
207233	CS 20	28.00	22.50	20,70	0.40	1.50	16.76	1150	M 20	
207210	C 20,63	28.58	23.01	21,54	0.25/0.51	2.50	18.64	1150	BSP 1/2 - BOLT 13/16	
207204	CS 22	30.00	24.40	22,70	0.40	2.00	18.74	1100	M 22	
207407	C 22	31.00	24.40	22,70			18.74	1240	M 22	
207211	C 22,75	31.75	24.97	23,49	0.25/0.51	2.50	20.60	1250	BSP 5/8 - BOLT 7/8	
207380	C 23,56	33.27	26.04	24,26			20.20	1275	BOLT 15/16	
207235	CS 24	32.00	26.40	24,70	0.40	2.00	20.11	1050	M 24	
207408	C 24	33.00	26.40	24,70			20.11	1160	M 24	
207401	C 26	35.00	28.40	26,70			22.30	1050	M 26	
207212	C 26,32	34.93	28.53	27,05	0.25/0.51	2.50	24.13	1060	BSP 3/4 - BOLT 1	
207381	C 27,12	38.61	30.61	27,82			22.90	1250	BOLT 1.1/16	
208174	C 30,10	38.10	32.29	30,81			27.89	900	BSP 7/8 - BOLT 1.3/16	
207382	C 31,94	41.40	35.69	32,64			3.38	27.10	800	BOLT 1.1/4
207383	C 33,16	42.80	36.88	33,89			2.50	30.30	810	BSP 1 - BOLT 1.5/16
207384	D 34,94	44.45	38.99	35,94	3.38	29.50	700	BOLT 1.3/8		
207402	C 36	46.00	38.80	36,70	0.40	2.00	31.10	880	M 36	
207409	D 36	48.00	39.60	37,00		2.50 ±	31.10	1010	M 36	
207385	C 37,96	47.75	42.04	38,96	0.25/0.51	3.38	32.70	700	BOLT 1.1/2	
208176	D 41,30	52.38	45.93	42,93		2.50	38.96	690	BSP 1.1/4 - BOLT 1.5/8	
208189	D 42	54.00	45.60	43,00	0.40	2.50 ±	36.50	890	M 42	
207386	D 44,34	57.15	48.39	45,34	0.25/0.51	3.38	37.90	875	BOLT 1.3/4	
208177	D 47,40	58.60	51.39	48,44		2.50	44.86	690	BSP 1.1/2 - BOLT 1.7/8	
207387	D 53,86	69.85	58.30	54,89		3.38	50.80	950	BSP 1.3/4 - BOLT 2.1/8	
207336	D 59,45	73.03	63.63	60,58		2.50	56.67	700	BSP 2.0	
207388	D 75,08	90.17	79.38	76,08		3.38	72.20	680	BSP 2.1/2	
208190	D 88	101.47	92.84	89,09	3.38	85.00	550	BSP 3.0		

5 - LES PIÈCES SPÉCIALES

5.1 - CONDITIONS DE MONTAGE DES BAGUES NON AUTOCENTRÉES

La bague BS non autocentrée n'a pas de lèvre pour assurer son centrage. Pour un bon positionnement, il faut suivre les recommandations ci-dessous :

• Jeu radial

Métrique	Jeu maxi au rayon (J) en mm
M 3 à M 8.5	0.30
M 9 à M 33	0.35
M 34 à M 60	0.50

Si ces préconisations ne peuvent pas être respectées, il faut alors assurer le centrage de la bague par son diamètre extérieur au moyen d'un lamage.

• Lamage

Métrique	Ø	L	en	mm
M 3 à M 8.5		Ø A + 0.20		
M 9 à M 33		Ø A + 0.40		
M 34 à M 60		Ø A + 0.60		

Dans tous les cas, le recouvrement de la bague métallique (valeur T) doit être au minimum de 0,7 mm et le recouvrement de la bague caoutchouc doit être au minimum de 75% ($S \geq 0,75 R$).

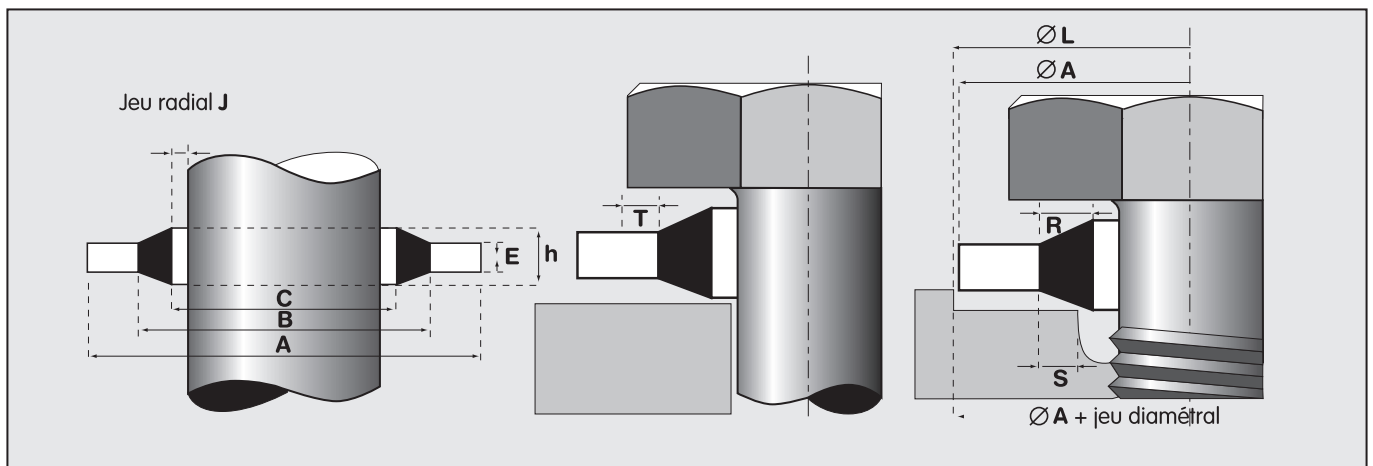



We make it *possible*



Notre engagement fabricant



HUTCHINSON[®]

LE JOINT FRANÇAIS

Étanchéité de précision

Fabrication dans nos usines, garantie d'origine

1- CONCEPTEUR & FABRICANT DE VOS FUTURES SOLUTIONS D'ÉTANCHÉITÉ

Hutchinson Le Joint Français est une division du Groupe Hutchinson, dont le siège se trouve à Château-Gontier, en Mayenne. Expert de longue date dans la fabrication de joints toriques, de joints à lobes, de bagues bi-matières et de bagues aux sections et parcours sur-mesure pour les marchés industriels et automobiles dans le monde entier.

- l'expérience et le savoir-faire d'un leader,
- l'exigence qualité totale : contrôles visuels et automatiques, certifications ISO, gestion des processus et organisation qualité optimisée...
- des équipements industriels de pointe, presses injection automatiques, salles blanches et équipements industriels de propreté,
- une présence commerciale locale dans une organisation mondiale,
- un laboratoire expert en formulation,
- des centres d'usinage pour la réalisation d'outillages,
- capacité de développement et d'études de conception de la fonction d'étanchéité.

Faites confiance à un leader mondial, choisissez la garantie d'une fabrication d'origine au sein de nos usines.

NOTRE ENGAGEMENT FABRICANT AU SERVICE DE NOS CLIENTS

 à votre écoute	 Joint Express	 Certifications	100% Tracabilité	 A vos côtés sur toutes les latitudes
 Support technique	 Taux de service	 Innovation matière 150 mélanges dispo	Objectif 0 défaut	  Équipe engagée
 Solutions sur-mesure	Production 100% Hutchinson Garantie d'origine	5000 références sur stock	100% Contrôlés (auto et visuel)	 Eco-responsables

2- SOLUTIONS SUR-MESURE

De nombreux profils sont disponibles en plus des pièces standards de ce catalogue. Nous développons ainsi des joints de forme particuliers, aux profils spécialement créés pour répondre à votre besoin. N'hésitez pas à prendre contact avec nos équipes afin de déterminer quelle sera pour vous la meilleure solution.

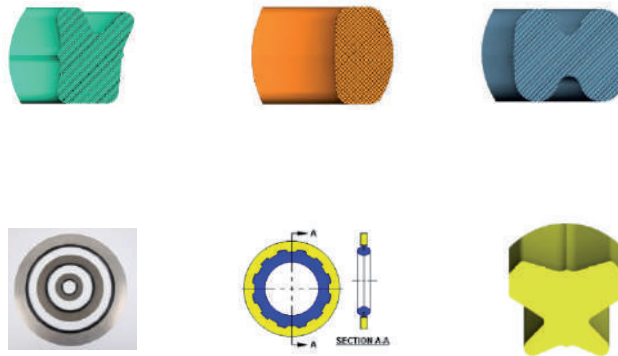

Poussez encore plus loin les limites de l'étanchéité intelligente

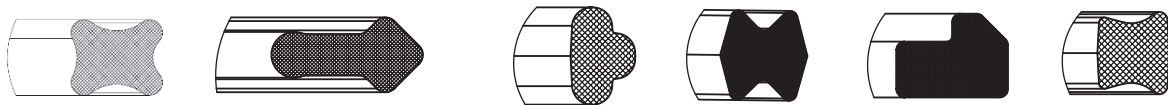

A chaque challenge sa solution innovante

Mallette Joints Toriques « Bagues R »

(Référence 199.000)

La mallette comprend 315 joints toriques "Bagues R", en PC851, en 32 dimensions, répartis comme suit:

"R" n° 1 à "R" n° 7: 15 pièces de chaque numéro (y compris 5a et 6a).

"R" n° 8 à "R" n° 20: 10 pièces de chaque numéro.

"R" n° 21 à "R" n° 30: 5 pièces de chaque numéro.



Et pour les urgences....

Notre service Joint Express vous permet de faire face à des demandes urgentes, puisque nous pouvons livrer nos pièces dans un délai de 48 heures pour les caoutchoucs sélectionnés dans le guide de l'utilisateur (page 10 à 13) et une semaine pour les dimensions inusuelles (moule à créer).

Téléphonez au 02 43 09 23 20 et demandez notre équipe commerciale.

3 - FILIALES DANS LE MONDE

ALLEMAGNE

HUTCHINSON GmbH

Hansastraße 66
68169 MANNHEIM - GERMANY
Tél. + (49) 621 3971 0 - Fax (+49) 6 213 971 203
Mail : oring@hutchinson.de
Site Internet : www.hutchinson.de

BRÉSIL

HUTCHINSON BRAZIL AUTOMOTIVE

Rua Dr Carlos Kielander n°2
POB 135
15910-000 MONTE ALTO (SP) - BRAZIL
Tél. (+55) 16 3241-1512 - Fax (+55) 16 342 30 06
Mail : precision@hutchinson.com.br

ESPAGNE

HUTCHINSON

Avda de Catalunya, 132
08150 PARETS DEL VALLES - SPAIN
Tél. (+34) 93 573 8294 - Fax (+34) 93 573 8293
Mail : eva.quintana@hutchinson-spain.com
antonia.pujante@hutchinson-spain.com

ETATS-UNIS

HUTCHINSON SEAL

1060 Centre Road
Mi 48326 AUBURN HILLS - UNITED STATES
Tél. (+1) 248 375 4190 - Fax (+1) 248 375 3767
Toll free : 866 222 4123

GRANDE-BRETAGNE

HUTCHINSON PAMARGAN

47 Mochdre Enterprise Park
UK-SY16 4LE - NEWTOWN, POWYS - UNITED KINGDOM
Tél. (+44) 1686 625 181 - Fax (+44) 1686 627 849
Mail : sales@pamargan.com

ITALIE

Marché Automobile

HUTCHINSON SRL Via
Natale Bruno 32
10090 RIVOLI (TURIN) - ITALY
Tél. (+39) 011 950 7411

SUISSE

HUTCHINSON

Spinnereistrasse 12
8135 LANGNAU- SWITZERLAND
Tél. (+41) 44 71 306 72 - Fax (+41) 44 713 04 74
Mail : info@hutchinson.ch

4 - UN LARGE RÉSEAU DE DISTRIBUTEURS

4.1 - DISTRIBUTEURS EN FRANCE

En France, c'est un réseau de plus de 100 distributeurs répartis sur tout le territoire, auxquels nous faisons confiance pour le conseil et la vente de nos solutions d'étanchéité. Le réseau d'experts Hutchinson Le Joint Français est à votre service dès maintenant, contactez nous simplement pour connaître le distributeur le plus proche.

4.2 - DISTRIBUTEURS EN EUROPE

A la recherche d'un distributeur en Europe, un réseau de distributeurs exclusifs disposant de stocks importants et spécialistes des solutions d'étanchéité est à votre disposition. N'hésitez pas à nous contacter pour toute demande.

BELGIQUE

SOTEBA

5 Rue Buisson aux loups
1400 NIVELLES - BELGIUM
Tél. (+32) 67 49 31 43 - Fax (+32) 67 21 79 55

DANEMARK

LOWENER

Postboks 1330
2600 GLOSTRUP - DENMARK
Tél. (+45) 43 200 300 - Fax (+45) 43 43 430 359
Mail : vl@loewener.dk

GRANDE-BRETAGNE

Pimseal Sealing Solutions

Brailsford House, Knapp Lane, St James Square
GL50 3QA - CHELTENHAM - GREAT-BRITAIN
Tél: (+44) 01 242 222 0000 - Fax (+44) 0 1242 224242
Mail : mail@pimseal.com

ITALIE

Marché Industrie

DALMAR S.P.A.

Via Marconi 1/3
20090 SEGRATE-MILANO - ITALY
Tél. (+39) 02 264 9801 - Fax (+39) 022 139 345
Mail : info@dalmar.it
Site Internet : www.dalmar.it

SUÈDE

KLINGER SWEDEN AB

Kontovägen 3
SE-175 62 - JÄRFÄLLA - SWEDEN
Tél. (+46) 10 199 87 00 - Fax (+46) 87 39 21 30

5 - COMMENT EXPRIMER VOTRE BESOIN ?

Nous espérons que cette notice vous a permis de définir les joints toriques dont vous avez besoin.

Nos services sont à votre disposition pour vous fournir toutes précisions complémentaires et définir le joint torique le mieux adapté à votre utilisation.

Pour les joints Bagues R du catalogue dimensionnel, liste annexée, indiquez le numéro de code-article à six chiffres du joint retenu.

Pour les joints hors catalogue, indiquez :

- les dimensions (diamètre intérieur et diamètre de tore) ou les références de la norme,
- la désignation du caoutchouc,
- les exigences particulières éventuelles (cahier des charges matière, dimensionnel, essais spéciaux...).



We make it ***possible***

Hutchinson - Le Joint Français SNC

1 rue Gutenberg, ZI Ouest de Bazouges - 53200 Château-Gontier - FRANCE
Tél. : +33 2 43 09 23 20 - Fax : +33 2 43 09 23 10 - Email : oring@hutchinson.fr

www.oring.hutchinson.fr