



## AUSONNE 2

### COUTEAU DE SÉCURITÉ EN BI-MATIÈRE À LAME RÉTRACTABLE

Idéal pour tout travail de manutention, ouvrir les cartons et les emballages.

**SÉCURITÉ** • La lame se rétracte automatiquement en relâchant le curseur.



LIVRÉ AVEC UNE LAME  
À BOUT ARRONDI



Grand espace  
de dégagement



AMBIDEXTRE



LÉGER



ERGONOMIQUE



ÉVITE  
LES TMS



RÉSISTANT AUX PRODUITS  
LESSIVIELS



DEPUIS  
1904

## FICHE TECHNIQUE

## DESIGN : ERGONOMIE IDÉALE

TRÈS BONNE PRISE EN MAIN. CONFORT DE LA BI-MATIÈRE.  
LAME RÉTRACTABLE EN RELÂCHANT LE CURSEUR.



## ATOUTS



LIVRÉ AVEC UNE LAME DROITE REF 147A.6



ERGONOMIQUE ET LÉGER POUR DROITIER & GAUCHER



RÉSISTANCE DU RESSORT TESTÉE À PLUS DE 100 000 ACTIONS

## FONCTIONNALITÉS DU PRODUIT



Pour la coupe des cartons simple ou double cannelure et compact



Pour la coupe d'adhésif d'emballage



Pour la coupe des films plastiques de suremballage



Pour la coupe des plastiques souples, du PVB



Pour la coupe des fils et ficelles

### COUPEAU DE SÉCURITÉ EN BI-MATIÈRE POUR PLUS DE CONFORT D'UTILISATION



### SORTIE DE LAME 25 MM



### AUTRES CARACTÉRISTIQUES

- Sortie de lame : 25 mm.
- Léger (62 g).
- Changement de lame facile.
- Lame réversible.
- Grande précision de coupe.
- Résiste à l'acétone et aux produits lessiviels.

## CHANGEMENT DE LAME

01/Pousser le curseur à l'avant.



02/Presser la languette (move blade) et retirer la lame par l'avant.

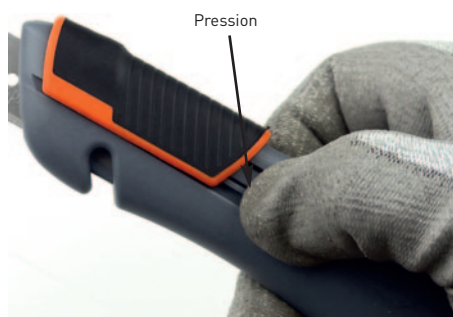

03/Garder le curseur à l'avant et insérer avec précaution la nouvelle lame.



## LAMES

### COUPEAU LIVRÉ AVEC

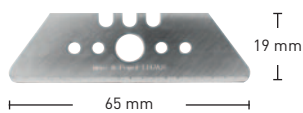

REF 147A.6 Ep. 0,6 mm  
Lame en acier haute teneur en carbone

### LAMES COMPATIBLES

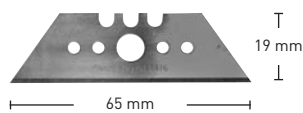

REF 147.6 Ep. 0,6 mm  
Lame en acier haute teneur en carbone

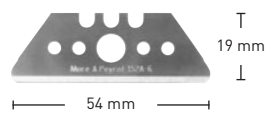

REF 152A.6 Ep. 0,6 mm  
Lame en acier haute teneur en carbone

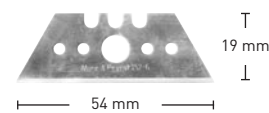

REF 152.6 Ep. 0,6 mm  
Lame en acier haute teneur en carbone

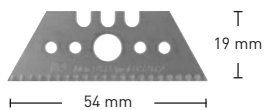

REF 652.6.2 Ep. 0,6 mm  
Lame en acier haute teneur en carbone

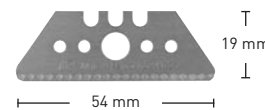

REF 652A.6.2 Ep. 0,6 mm  
Lame en acier haute teneur en carbone

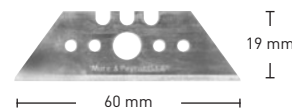

REF 153.6 Ep. 0,6 mm  
Lame en acier haute teneur en carbone

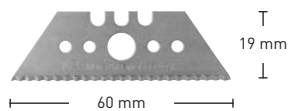

REF 653.6.1 Ep. 0,6 mm  
Lame en acier haute teneur en carbone

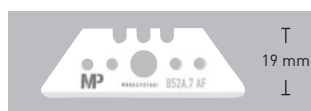

REF 852A.7 AF Ep. 0,7 mm  
Lame affûtée en céramique.

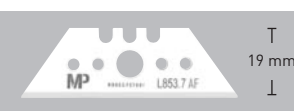

REF 853.7 AF Ep. 0,7 mm  
Lame affûtée en céramique.

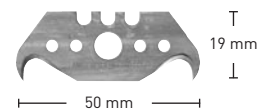

REF 156.6 Ep. 0,6 mm  
Lame en acier haute teneur en carbone

Réf. lame	Désignation	Type	Dimensions (en mm) Longueur • Largeur • Epaisseur	Angle d'aiguisage	Dureté
147A.6	Lame droite longue à bout arrondi	Acier haute teneur en carbone	65 x 19 x 0,6	16° - 28°	62 Hrc
147.6	Lame droite longue	Acier haute teneur en carbone	65 x 19 x 0,6	15° - 28,5°	62 Hrc
152A.6	Lame droite avec bout arrondi	Acier haute teneur en carbone	54 x 19 x 0,6	18° - 27°	64 Hrc
152.6	Lame droite	Acier haute teneur en carbone	54 x 19 x 0,6	18° - 27°	64 Hrc
652.6.2	Lame droite dentée	Acier haute teneur en carbone	54 x 19 x 0,6	15° - 28,5°	64 Hrc
652A.6.2	Lame droite dentée avec bout arrondi	Acier haute teneur en carbone	54 x 19 x 0,6	15° - 28,5°	64 Hrc
153.6	Lame droite	Acier haute teneur en carbone	60 x 19 x 0,6	18° - 28°	64 Hrc
653.6.1	Lame droite dentée	Acier haute teneur en carbone	60 x 19 x 0,6	18° - 32°	64 Hrc
852A.7 AF	Lame trapèze affûtée à bout arrondi	Céramique à base Zircone	54 x 19 x 0,7	16°	-
853.7 AF	Lame trapèze affûtée	Céramique à base Zircone	60 x 19 x 0,7	16°	-
156.6	Lame croche réversible	Acier haute teneur en carbone	50 x 19 x 0,6	17° - 29°	63 Hrc

## PLAN TECHNIQUE (en mm)

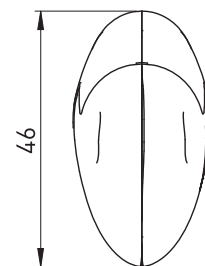
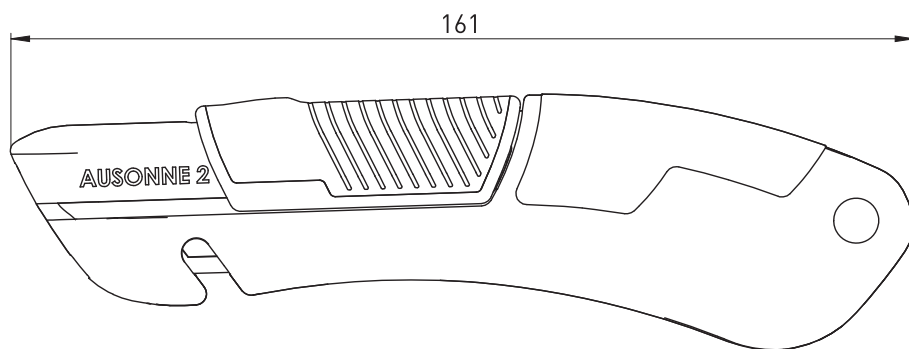
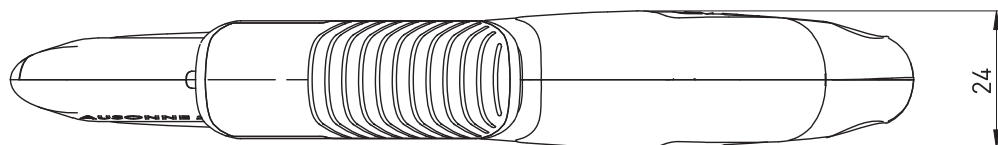

Type de condit	Poids unitaire	Dimensions (en mm) Long. • Larg. • Ep.	Nombre par condit	Nbre de pièces composantes	Accessoires	Matière	Coloris
SUR CARTE	62 g	161 x 46 x 24	10	5 pièces	Corps couteau	PA6 GF30	Gris foncé
					Curseur	PA6 GF30 + TPE	Orange
					Ressort X 2	Acier inoxydable	Gris métal
					Lame 147A.6	Acier haute teneur en carbone	Gris métal

**MP**  
MURE & PEYROT

MURE & PEYROT  
25, rue Roger Touton • BP 50120  
Parc d'Activités Bordeaux Nord  
33041 BORDEAUX CEDEX - FRANCE

Tél. : +33 (0)556 693 200 / E-mail : mail@mure-peyrot.com

RETROUVEZ TOUTES LES INFORMATIONS SUR  
[MURE-PEYROT.COM](http://MURE-PEYROT.COM)