



REF 122.1.447 A

LÈGE 2 ALD

COUPEAU DE SÉCURITÉ MULTI-USAGE, LAME RÉTRACTABLE

Idéal pour tout travail de manutention, ouvrir les cartons et les emballages.

CONFORME À LA NORME BRC ARTICLE 4.8.3.2.

- SÉCURITÉ**
- La lame se rétracte automatiquement en relâchant le curseur.
 - Au repos, blocage possible de la lame.



LIVRÉ AVEC UNE LAME
À BOUT ARRONDI



AMBIDEXTRE



LÉGER



ERGONOMIQUE



RÉSISTANT AUX PRODUITS
LESSIVIELS

1



DEPUIS
1904

FICHE TECHNIQUE

COUPEAU SPÉCIAL MANUTENTION

LA PRESSION EXERCÉE SUR LA LAME PERMET DE RELÂCHER LE CURSEUR PENDANT LA COUPE.

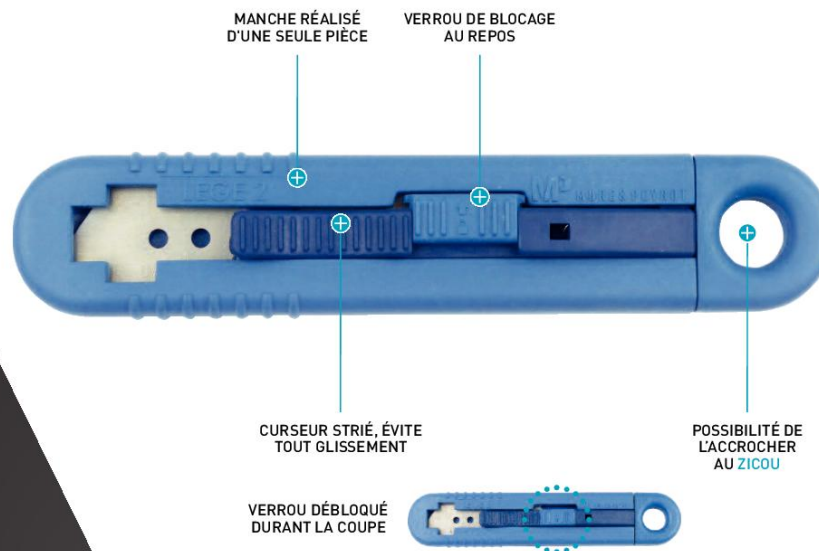

ATOUTS



LIVRÉ AVEC UNE LAME À BOUT ARRONDI
REF 447A.6 ALD



TRÈS COMPACT



ERGONOMIQUE ET LÉGER (30 G)
POUR DROITIER & GAUCHER



POSSIBILITÉ D'ADAPTER PLUSIEURS LAMES
DE LONGUEURS DIFFÉRENTES

FONCTIONNALITÉS DU PRODUIT



Pour la coupe des cartons simple cannelure et compact



Pour la coupe des cartons double cannelure (lame plus longue)



Pour la coupe d'adhésif d'emballage



Pour la coupe des films plastique de suremballage

VERROU DE BLOCAGE AU REPOS



SORTIE DE LAME 25 MM



AUTRES CARACTÉRISTIQUES

- Multi-usage : découpe les cartons simple cannelure cartons et les films plastiques de suremballage.
- Lame rétractable par ressort et réversible.
- Changement de lame facile.
- Grande précision de coupe.
- Dès que la lame est en appui dans le carton vous pouvez relâcher le curseur et à la fin de l'opération la lame rentre toute seule.
- Détectabilité : l'appareil de détection doit être réglé pour des diamètres de bille inox 3mm en milieu sec.

CHANGEMENT DE LAME

01/ Pousser le curseur vers l'avant jusqu'à ce que les deux ergots soient positionnés pour sa sortie.



02/ Dégager le curseur du corps du couteau.



03/ Sortir la lame par l'avant avec précaution. Procéder de façon inverse pour insérer une nouvelle lame.

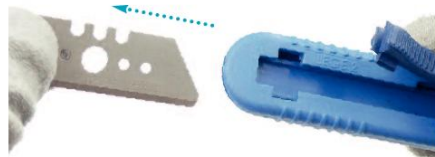

LAMES

COUTEAU LIVRÉ AVEC

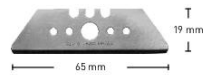

REF 447A.6 ALD
Lame en acier inox alimentaire.

LAMES DISPONIBLES

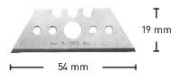

REF 452.6 ALD
Lame en acier inox alimentaire.



REF 452A.6 ALD
Lame en acier inox alimentaire.

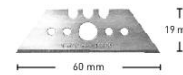

REF 453.6 ALD
Lame en acier inox alimentaire.

Réf. lame	Désignation	Type	Dimensions (en mm)			Angle d'aiguïsage	Dureté
			Longueur	Largeur	Epaisseur		
447A.6 ALD	Lame droite avec bout arrondi	Acier inox alimentaire	65	19	0,6	15° - 28,5°	58,0 Hrc
452.6 ALD	Lame droite	Acier inox alimentaire	54	19	0,6	15° - 28,5°	58,0 Hrc
452A.6 ALD	Lame droite avec bout arrondi	Acier inox alimentaire	54	19	0,6	17° - 29°	58,0 Hrc
453.6 ALD	Lame droite	Acier inox alimentaire	60	19	0,6	16° - 26°	58,0 Hrc

PLAN TECHNIQUE (en mm)

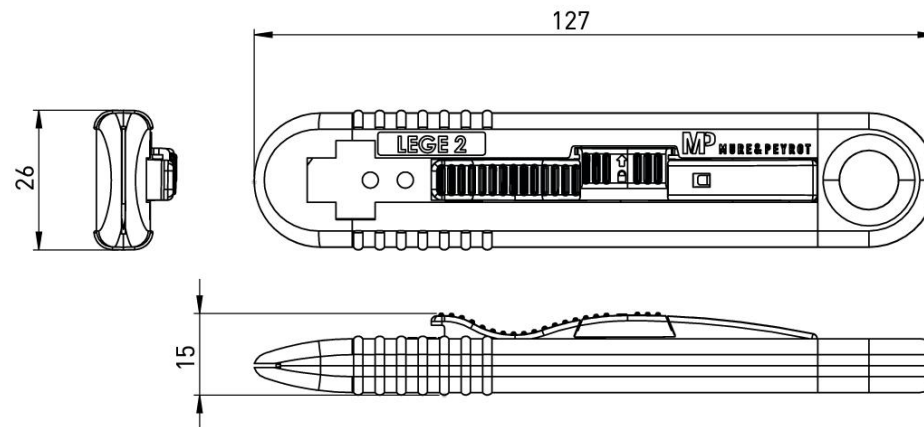

Type de condit	Poids unitaire	Dimensions (en mm) Long. • Larg. • Ep.	Nombre par condit	Nbre de pièces composantes	Accessoires	Matière	Coloris
SUR CARTE EN BOÎTE	30 g	127 x 26 x 15	10	4 pièces	Corps	PA 6 ALD	Bleu
					Curseur	POM ALD	Bleu foncé
					Ressort	Acier inoxydable	Gris métal
					Lame 447A.6 ALD	Acier inoxydable	Métal

Modèle breveté. Agrément LNE.



MURE & PEYROT
25, rue Roger Touton • BP 50120
Parc d'Activités Bordeaux Nord
33041 BORDEAUX CEDEX - FRANCE

Tél. : +33 (0)556 693 200 / Fax : +33 (0)556 693 202 / E-mail : mail@mure-peyrot.com

RETROUVEZ TOUTES LES INFORMATIONS SUR
MURE-PEYROT.COM