

Unité extérieure Multi TZ CU-3TZ52TBE • R32

Puissance frigorifique	kW	5,20 (1,80 - 6,60)
EER ¹⁾	W/W	4,52 (3,67 - 5,00)
SEER ²⁾		7,60 A++
Pdesign (Froid)	kW	5,20
Puissance absorbée (Froid)	kW	1,15 (0,36 - 1,80)
Consommation annuelle d'énergie ³⁾	kWh/a	239
Puissance calorifique	kW	6,80 (1,60 - 7,50)
Puissance calorifique à -7°C	kW	—
COP ¹⁾	W/W	4,28 (3,87 - 5,00)
SCOP ²⁾		4,20 A+
Pdesign à -10°C	kW	5,00
Puissance absorbée (Chaud)	kW	1,59 (0,32 - 1,94)
Consommation annuelle d'énergie ³⁾	kWh/a	1667

Unité extérieure : CU-3TZ52TBE

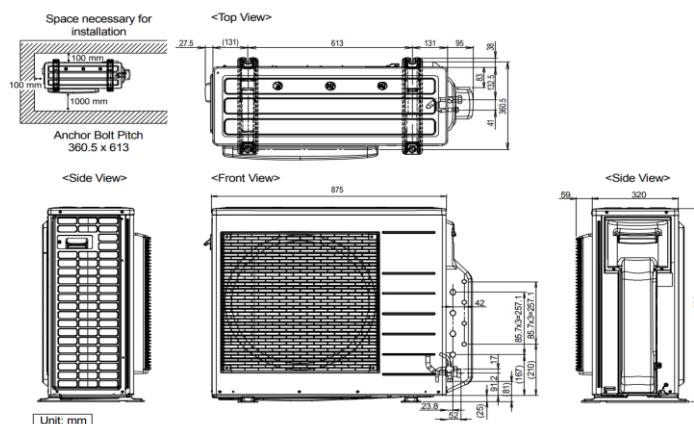

Pression sonore ⁴⁾	Froid (Fort)	48
	Chaud (Fort)	48
Dimensions ⁵⁾	(H x L x P) - mm	795 x 875 x 320
Poids net	kg	71

Connexions électriques

Alimentation électrique	V	230
Puissance électrique d'entrée en froid	kW	1,15
Puissance électrique d'entrée en chaud	kW	1,59
Intensité de fonctionnement Froid/Chaud	A	5,30/7,30

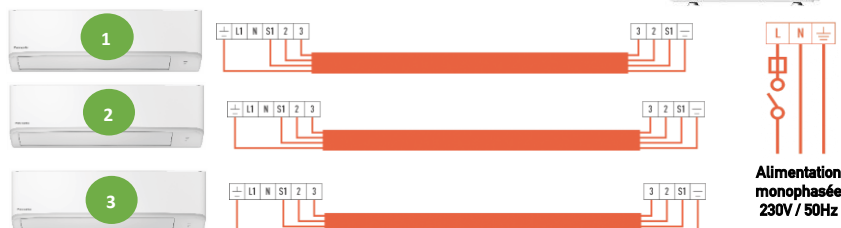

Tuyauteries frigorifiques

Diamètre tuyaux frigorifiques	Liquide	1/4 (6,35)
	Gaz	3/8 (9,52)
Longueur de liaisons mini-maxi	m	3-25
Dénivelé maximum	m	15
Charge initiale en fluide (R32)	kg/T	2,1/1,4175
Longueur de tube préchargé	m	30
Charge de gaz supplémentaire	g/m	20
Plage de fonctionnement	Froid Min/Max	-10 ~ +46
	Chaud Min/Max	-15 ~ +24

1) Le calcul des coefficients EER et COP est conforme à la norme EN 14511. 2) Label énergétique allant de A+++ à D. 3) La consommation annuelle d'énergie est calculée conformément à la directive UE/626/2011. 4) Le niveau de pression sonore des unités indique la valeur pour une position à 1 m en face et à 1 m du côté arrière du corps principal. La pression sonore est mesurée conformément à la norme JIS C 9612. 5) Ajouter 70 mm ou 95 mm pour les connexions des tuyauteries.

Assistance et commandes de pièces détachées
N° HOTLINE : 0 892 183 184 (0,8 € /min)
hotline.pro@eu.panasonic.com

Données non contractuelles fournies à titre indicatif

Retrouvez l'ensemble des spécifications et documentations sur le Panasonic

PRO Club

www.panasonicproclub.com/FR_fr

Suivez-nous sur les réseaux sociaux



www.aircon.panasonic.eu/FR_fr/