

COMBITOR 3000

MANUELLE FIXE A BRIDE



41/010602B

r. pons

R.P. S.A.S. au capital de 1.600.000 EUR - Siren 542 086 178 - NAF 291F
R.C.S Troyes B 542 086 178 - N° d'identification TVA/VAT Nr FR 02 542086178



Direction commerciale / Sales management
5, Place du Colonel Fabien 75010 PARIS - FRANCE
☎ 33 (0)1 53 38 86 86 - Fax 33 (0)1 53 38 86 99
E.Mail dir.com@r-pons.fr - www.pons-sa.fr

Siège social et Usine / Head office and Works
9, Rue des moulins - 10200 FONTAINE - FRANCE
☒ BP 107 - 10202 BAR SUR AUBE CEDEX
☎ 33 (0)3 25 92 31 00 - Fax 33 (0)3 25 92 31 12
E.Mail usine@r-pons.fr

FICHE TECHNIQUE

COMBITOR 3000 MANUELLE FIXE A BRIDE

DESCRIPTION

- Lance Monitor manuelle fixe à bride, orientable en site et en azimut grâce à deux paliers de giration équipés de roulements à billes.
- En site, réglage par volant de manœuvre de +85° à -35° par rapport à l'horizontale, avec butée de sécurité à +35°.
- En azimut, rotation de 360° avec blocage possible dans n'importe quelle position.
- Pertes de charges réduites grâce à la section de passage importante et au redresseur de jet intégré.
- Manomètre de contrôle de pression.
- Lance séparable en deux parties, permettant l'adaptation de la partie haute sur une embase portable ou sur un véhicule.
- Accouplement rapide, simple et fiable de la partie haute sur la partie basse à l'aide de goupilles de sécurité.
- Pression maximale de service : 1,6 MPa (16 bar).

CONSTRUCTION

- Corps de lance et embase : Alliage d'aluminium, finition anodisation dure noire et plastification rouge.
- Bride : acier, finition plastification.
- Système de manœuvre : Bronze et acier inoxydable finition polissage électrolytique.

CARACTERISTIQUES

Filetage mâle de sortie	G 2 1/2
Poids (Kg) :	
- Partie haute	12,5
- Embase fixe DN80 ISO PN16	5,0
- Embase fixe DN100 ISO PN16	5,5
Codes articles :	
- Fixe à bride DN80 ISO PN16	3452.529PN
- Fixe à bride DN100 ISO PN16	3452.531PN

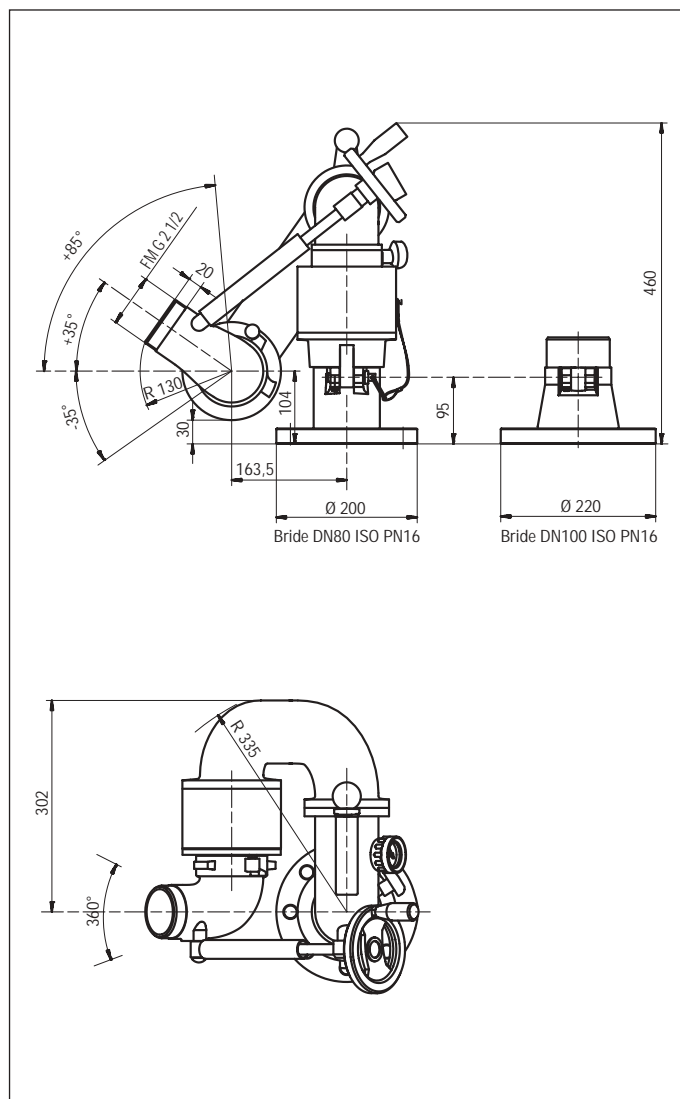

EQUIPEMENTS D'EXTREME

Tête de diffusion à débit et jet réglables TURBOPONS 3000.
Canons à mousse auto-aspirants 1500,2000 ou 3000 l/mn.
Fûts mixtes eau/mousse 2000 ou 3000 l/mn.

Voir fiches techniques correspondantes.

NOTA: Les gravures et schémas représentés sur le présent document n'ont qu'une valeur indicative et ne nous sont donc pas opposables. Nous nous réservons le droit d'effectuer des modifications à tout moment sans qu'il puisse nous en être tenu rigueur sous quelque forme que ce soit.

41/010602B

r. pons

R.P. S.A.S. au capital de 1.600.000 EUR - Siren 542 086 178 - NAF 291F
R.C.S Troyes B 542 086 178 - N° d'identification TVA/VAT Nr FR 02 542086178

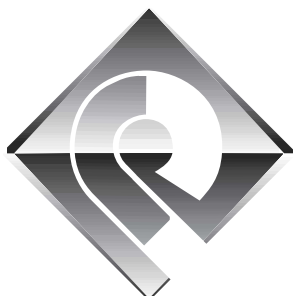

Direction commerciale / Sales management
5, Place du Colonel Fabien 75010 PARIS - FRANCE
☎ 33 (0)1 53 38 86 86 - Fax 33 (0)1 53 38 86 99
E.Mail dir.com@r-pons.fr - www.pons-sa.fr

Siège social et Usine / Head office and Works
9, Rue des moulins - 10200 FONTAINE - FRANCE
✉ BP 107 - 10202 BAR SUR AUBE CEDEX
☎ 33 (0)3 25 92 31 00 - Fax 33 (0)3 25 92 31 12
E.Mail usine@r-pons.fr