

GS EVO INOX 25 1150x525

INOX



GS EVO INOX

Le transpalette GS EVO INOX est l'outil idéal pour déplacer des charges dans des zones où des normes d'hygiène et de nettoyage élevées sont strictement appliquées.

Fabriqué entièrement en Inox type AISI 304 électropoli, il est particulièrement adapté pour des environnements comme l'industrie chimique, pharmaceutique ou agro-alimentaire.



UNITE HYDRAULIQUE

La pompe du GS EVO INOX a été conçue en inox pour offrir une résistance maximale à l'humidité et à l'oxydation, avec un soin extrême des détails dans le but d'avoir des caractéristiques telles que:

- **Groupe hydraulique monobloc:** le chemisage, réalisé par des machines à commandes numériques pour une meilleure précision, protège l'ensemble du groupe hydraulique.
- **Tige de piston chromée et joint d'huile:** pour éviter la rouille et les fuites pendant l'utilisation.
- **Valve de sécurité sur la pompe:** pour prévenir les utilisations en surcharge.
- **Vanne d'abaissement proportionnel grâce à la poignée du timon:** outil de travail parfait pour transporter des charges fragiles et délicates comme le cristal, le verre et la céramique.



TIMON

Timon 3D incurvé ergonomique. Par rapport à un timon standard, cette forme permet à l'opérateur d'avoir une bonne position lorsqu'il transporte des charges, avec une efficacité maximale et en limitant la fatigue.



RÉSISTANCE MAXIMALE À LA CORROSION

L'utilisation de l'Inox AISI 304 électropoli rend la structure du transpalette plus résistante que les peintures traditionnelles et garantit une hygiène maximale.

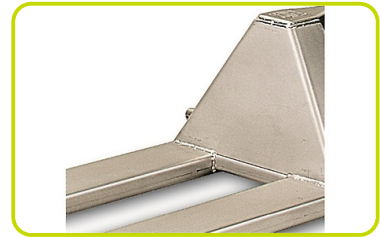

Description

1.1 Fabricant			PR INDUSTRIAL
1.3 Mode de translation			Manuel
1.4 Système de conduite			Accompagnement
1.5 Capacité nominale	Q	kg	2500
1.6 Centre de gravité	c	mm	600
1.8 Déport avant de la charge	x	mm	932
1.9 Empattement	y	mm	1192

Poids

2.1 Poids à vide		kg	69
2.2 Charge par essieu avec charge, arrière		kg	1827
2.2 Charge par essieu avec charge, avant		kg	742
2.3 Charge par essieu sans charge, arrière		kg	23
2.3 Charge par essieu sans charge, avant		kg	46

Châssis/Roues

3.1 Roues, avant			NYLON
3.1 Roues arrière			NYLON
3.2 Dimensions roues, avant - Diamètre		mm	200
3.2 Dimensions roues, avant - Largeur		mm	50
3.3 Dimensions roues, arrière - Diamètre		mm	82
3.3 Dimensions roues, arrière - Largeur		mm	60
3.5 Taille roues : pneu arrière - Q.té (X=conduite)		nr	4
3.5 Taille roues : pneu avant - Q.té (X=conduite)		nr	2
3.6 Voie avant	b10	mm	155
3.7 Voie arrière	b11	mm	375

Dimensions

4.4 Hauteur de levage	h3	mm	115
4.9 Hauteur du timon en position de conduite max	h14	mm	1185
4.9 Hauteur du timon en position de conduite min	h14	mm	710
4.15 Hauteur du sol	h13	mm	85
4.19 Longueur totale	l1	mm	1550
4.20 Longueur tablier	l2	mm	400
4.21 Largeur totale	b1/b2	mm	525
4.22 Dimensions fourches	s	mm	50
4.22 Dimensions des fourches (largeur)	e	mm	150
4.22 Dimensions des fourches (longueur)	l	mm	1150
4.25 Distance entre les bras de fourche	b5	mm	525
4.32 Garde au sol au milieu de l'empattement	m2	mm	35
4.34 Largeur d'allée pour palette 800x1200 (en longueur)	Ast	mm	2048
4.35 Rayon de braquage	Wa	mm	1367

Performances

5.2 Vitesse de levée avec charge	COUPS	12
5.2 Vitesse de levée sans charge	COUPS	12

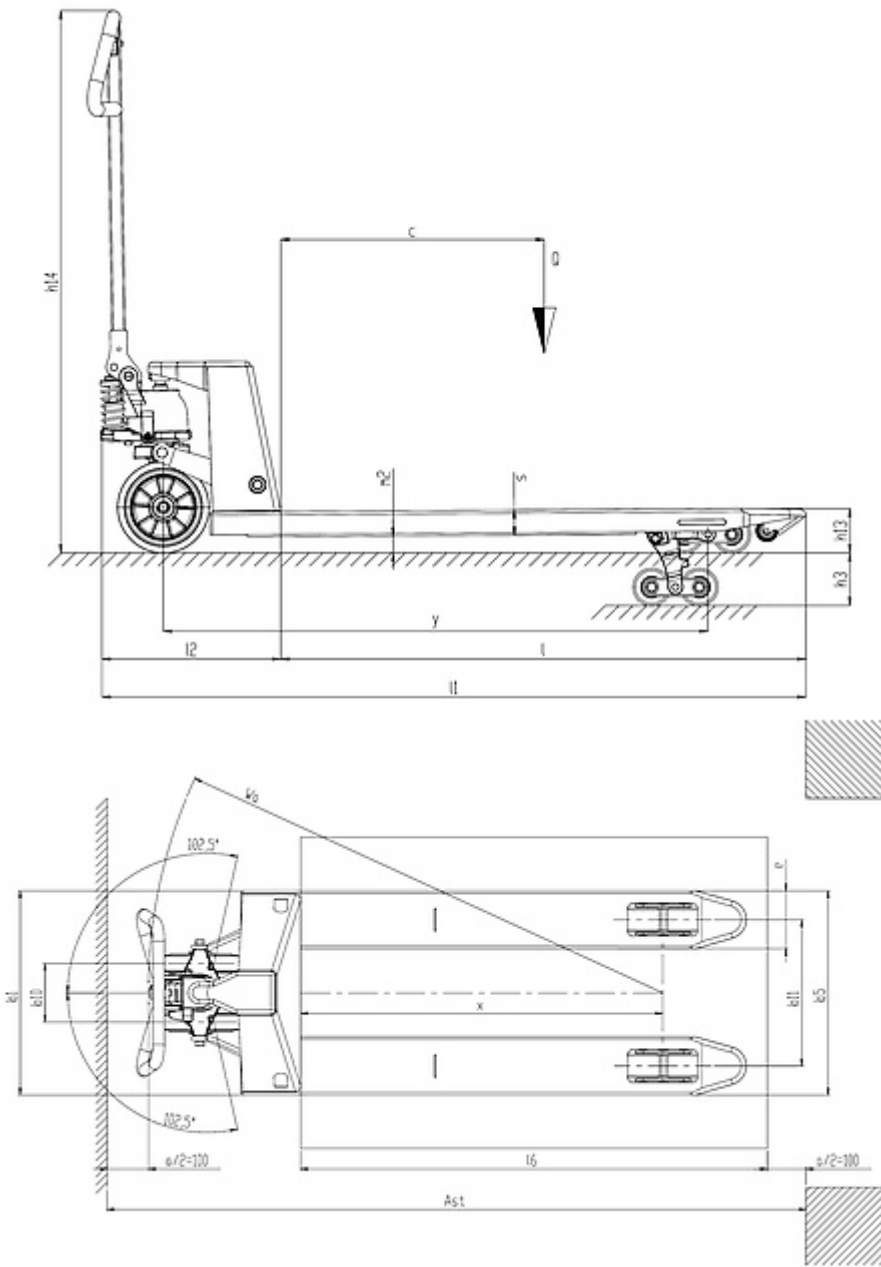

Les informations sont celles inscrites au moment du téléchargement.
Téléchargé le 18/02/2025 (ID 18968)

©2024 | PR Industrial S.r.L unipersonale – Loc. Il Piano – 53031 Casole d'Elsa (SI) – ITALY. Company subject to the management and coordination of Generac Power Systems Inc. | All rights reserved | Image shown may not reflect actual package. Specifications subject to change without notice

