

Sanicompact Comfort



3 m
30 m



BV Cert. 6045364



AVANTAGES PRODUIT

- Cuvette suspendue
- Châssis réglable en hauteur à l'installation
- Abattant frein de chute déclinable fourni
- Système double chasse Eco+ 1.8/3 L

RACCORDEMENTS

← Diamètre de refoulement ext. : 32 mm

→ Diamètre des entrées ext. : 40 mm



Disque multi-couteaux

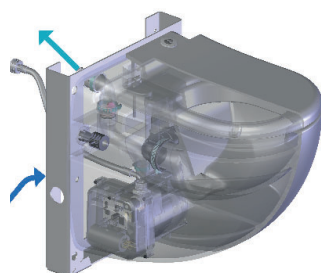

CONTENU DU COLIS

Clapet anti-retour, châssis non autoportant réglable en hauteur, cuvette suspendue, abattant frein de chute déclinable

COURBE DE DÉBIT

Hauteur de refoulement (m)

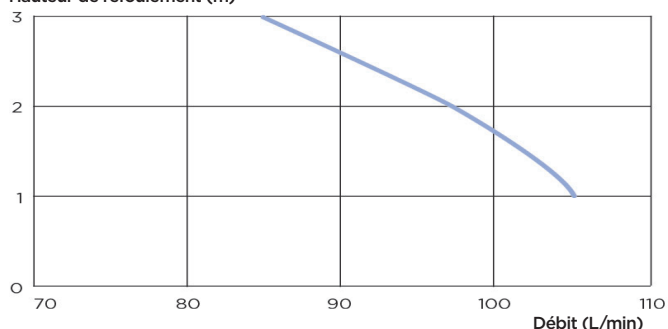

CARACTÉRISTIQUES TECHNIQUES

Nombre d'entrée(s)	1
Diamètre des entrées ext.	40 mm
Diamètre de refoulement ext.	32 mm
T° max. des eaux entrantes	35 °C
Volume de chasse	1.8/3 L
Tension - Fréquence	220-240 V - 50-60 Hz
Consommation moteur	550 W
Indice de protection	IP44
Classe électrique	I
Niveau sonore	51 dB(A)
Identification et logistique	
Poids brut	41 kg
Code EAN	3308815012223
Code usine	C72LV

DIMENSIONS

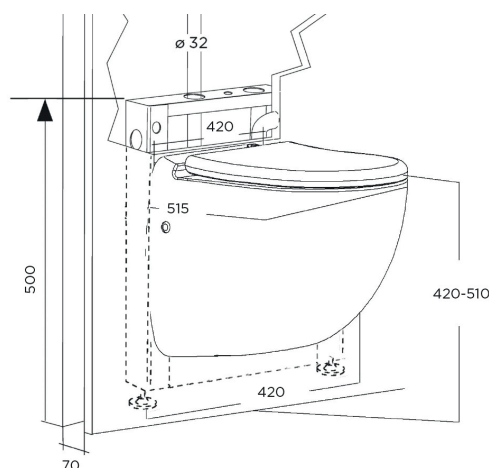

Dimensions (mm)