

Filtres pour purifier l'air comprimé

Pour éliminer l'eau, les particules, l'huile et désodoriser

Modulaire, encombrement réduit, plus facile à raccorder ! (AMG□□, AFF□□, AM□□, AMD□□)
(AMH□□, AME□□, AMF□□)

Utilisez la même entretoise que les FRL modulaires de la série AC.
Possibilité d'un raccordement modulaire avec des produits comme les régulateurs série AR.



Note) Le montage d'une entretoise à fixation est impossible.

Utilisez les fixations fournies.



Exemple de raccordement modulaire

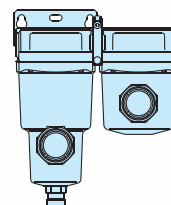

AMH + AME

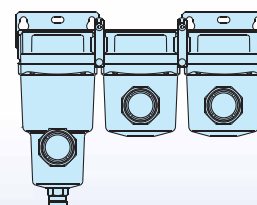

AMH + AME + AMF

* Le type C convient uniquement avec un raccordement modulaire.

Ajout d'options (AMG□□, AFF□□, AM□□, AMD□□)
(AMH□□, AME□□, AMF□□)

Ajout : **5** versions

Version - 1.6 MPa

Joints en FKM

Avec pressostat différentiel (30 VDC)

Dégraissé, version avec vaseline blanche

Pressostat différentiel



Compacts et légers (AME□□, AMF□□)

Hauteur et masse réduites de **40%**

Nouveau

Standard



Éliminer l'eau

Séparateur d'eau/AMG

Éliminer les particules et l'huile

Filtre principal /AFF

Filtre micronique /AM

Filtre submicronique /AMD

Filtre submicronique avec préfiltre /AMH

Filtre submicronique combiné /AME

Désodorisation

Filtre anti-odeur /AMF

Série AM □ /AFF



CAT.EUS30-11Aa-FR

Elimination des gouttelettes d'eau

Séparateur d'eau

Taux de séparation des gouttelettes d'eau : 99%



AMG150C à 550C



AMG650/850

Modèle	Débit /min (ANR) Débit maxi pour pression d'alimentation à 0.7 MPa	Orifice	
AMG	150C	300	1/8, 1/4
	250C	750	1/4, 3/8
	350C	1,500	3/8, 1/2
	450C	2,200	1/2, 3/4
	550C	3,700	3/4, 1
	650	6,000	1, 1 1/2
	850	12,000	1 1/2, 2

Filtration efficace des particules de poussière, séparation des gouttelettes d'huile

Filtre principal

Degré de filtration nominale : 3 µm
[Efficacité de filtration : 99%]



AFF2C à 22C



AFF37B/75B

AFF	2C	300	1/8, 1/4
	4C	750	1/4, 3/8
	8C	1,500	3/8, 1/2
	11C	2,200	1/2, 3/4
	22C	3,700	3/4, 1
	37B	6,000	1, 1 1/2
	75B	12,000	1 1/2, 2

Filtration de la poussière, séparation des condensats d'huile

Filtre micronique

Degré de filtration nominale : 0.3 µm
[Efficacité de filtration : 99.9%]
Densité d'huile à la sortie :
1.0 mg/m³ maxi (ANR)
[≈0.8 ppm]



AM150C à 550C



AM650/850

AM	150C	300	1/8, 1/4
	250C	750	1/4, 3/8
	350C	1,500	3/8, 1/2
	450C	2,200	1/2, 3/4
	550C	3,700	3/4, 1
	650	6,000	1, 1 1/2
	850	12,000	1 1/2, 2

Filtration de la poussière, séparation des condensats d'huile

Filtre submicronique

Degré de filtration nominale : 0.01 µm
[Efficacité de filtration : 99.9%]
Densité d'huile à la sortie :
0.1 mg/m³ maxi (ANR)
[≈0.08 ppm]



AMD150C à 550C



AMD650 à 850

AMD	150C	200	1/8, 1/4
	250C	500	1/4, 3/8
	350C	1,000	3/8, 1/2
	450C	2,000	1/2, 3/4
	550C	3,700	3/4, 1
	650	6,000	1, 1 1/2
	850	12,000	1 1/2, 2

Filtration de la poussière, séparation des condensats d'huile

Filtre submicronique avec préfiltre

Préfiltre 0.3µm intégré
 Les éléments AM + AMD ont été intégrés pour réduire l'encombrement.
 Degré de filtration nominale : 0.01 µm
 [Efficacité de filtration : 99.9%]
 Densité d'huile à la sortie :
 0.1 mg/m³ maxi (ANR)
 [≈0.08 ppm]



AMH150C à 550C AMH650/850

Filtration de la poussière, absorption des condensats d'huile

Filtre submicronique combiné

Le changement de couleur indique que la cartouche est saturée.
 Degré de filtration nominale : 0.01 µm
 [Efficacité de filtration : 99.9%]
 Densité d'huile à la sortie :
 0.01 mg/m³ maxi (ANR)
 [≈0.008 ppm]
 Propreté à la sortie :
 35 particules maxi
 de 0.3µm mini/10/
 (100 particules maxi/ft³)



AME150C à 550C AME650/850

Désodorisation

Filtre anti-odeur

Degré de filtration nominale : 0.01 µm
 [Efficacité de filtration : 99.9%]
 Densité d'huile à la sortie :
 0.004 mg/m³ maxi (ANR)
 [≈0.0032 ppm]



AMF150C à 550C AMF650 à 850

Modèle	Débit /min (ANR) débit maxi pour pression d'alimentation à 0.7 MPa	Orifice	
AMH	150C	200	1/8, 1/4
	250C	500	1/4, 3/8
	350C	1,000	3/8, 1/2
	450C	2,000	1/2, 3/4
	550C	3,700	3/4, 1
	650	6,000	1, 1 1/2
	850	12,000	1 1/2, 2

AME	150C	200	1/8, 1/4
	250C	500	1/4, 3/8
	350C	1,000	3/8, 1/2
	450C	2,000	1/2, 3/4
	550C	3,700	3/4, 1
	650	6,000	1, 1 1/2
	850	12,000	1 1/2, 2

AMF	150C	200	1/8, 1/4
	250C	500	1/4, 3/8
	350C	1,000	3/8, 1/2
	450C	2,000	1/2, 3/4
	550C	3,700	3/4, 1
	650	6,000	1, 1 1/2
	850	12,000	1 1/2, 2

Filtres pour purifier l'air comprimé

Série AM□/AFF

	Série	Taux d'élimination d'eau	Degré de filtration nominale	Densité d'huile à la sortie	Odeur	Page
Éliminer l'eau	Série AMG	99%	—	—	—	P.2
Séparation solide/d'huile	Série AFF	—	3 µm (Efficacité de filtration : 99 %)	—	—	P.10
	Série AM		0.3 µm (Efficacité de filtration : 99.9%)	1 mg/m ³ (ANR) (0.8 ppm) (après saturation d'huile)		P.18
	Série AMD		0.01 µm (Efficacité de filtration : 99.9%)	0.1 mg/m ³ (ANR) (0.08 ppm) (après saturation d'huile)		P.26
	Série AMH		0.3 + 0.01 µm (Efficacité de filtration : 99.9%)	—		P.34
	Série AME		0.01 µm (Efficacité de filtration : 99.9%)	0.01 mg/m ³ (ANR) (0.008 ppm)		Réduit l'odeur d'huile.
Désodoriseur	Série AMF		0.01 µm (Efficacité de filtration : 99.9%)	0.004 mg/m ³ (ANR) (0.0032 ppm)	Élimine l'odeur d'huile.	P.50
Exemples de raccordement modulaire						P.58
Pour commander la cuve complète						P.59
Options	<ul style="list-style-type: none"> • Matière des joints : FKM • Pour une pression de 1.6 MPa • Avec pressostat différentiel (et indicateur) (125 VAC, 30 VDC) 		<ul style="list-style-type: none"> • Sens du débit inversé • Purge tarudée en 1/4" • Avec pressostat différentiel (et indicateur) (30 VDC) 		<ul style="list-style-type: none"> • Dégraissé, vaseline blanche • Avec indicateur d'état de la cartouche 	Reportez-vous à la rubrique " Pour commander " des modèles respectifs.
Exécutions spéciales	<ul style="list-style-type: none"> • Avec pressostat différentiel Possibilité de contrôler la durée de service du produit en surveillant l'obstruction de la cartouche. • Purge automatique, purge tarudée Raccordement de purge possible avec modèle à purge automatique. 		<ul style="list-style-type: none"> • Vaseline blanche* Utilise de la vaseline blanche pour la lubrification. 			P.63
* Compatible uniquement avec AFF37B, 75B, AM□650 et 850.						
Caractéristiques spéciales	Série salle blanche Utilisable dans une salle blanche.		Sans cuivre ni fluor Élimine les effets des ions cuivre ou de la résine fluorhydrique, etc. sur une couleur CRT.			P.63
Autres produits	Dispositif de purge automatique, purge automatique asservie, purge automatique robuste, manomètre différentiel					P.67
Précautions spécifiques au produit						P. 73

Séparateur d'eau Série AMG

Peut éliminer les gouttelettes d'eau dans l'air comprimé. Utilisez ce produit dans les cas où "l'eau est à éviter, mais que le produit ne doit pas être aussi sec qu'avec un sécheur d'air".

Grâce à l'utilisation d'une cartouche réservée exclusivement à l'élimination des gouttelettes et à la cuve de grande amplitude, il est possible d'atteindre un degré** d'élimination d'eau de 99 %*.

⚠ Précaution

Le séparateur peut éliminer les gouttelettes mais pas l'humidité.

* Condition de l'air aspiré

Pression : 0.7 MPa
Température : 25°C
Humidité relative : 100%
Teneur en liquide (teneur en gouttelettes d'eau) : 15 g/m³ (ANR)
Débit de l'air comprimé : Débit nominal de chaque modèle

** Taux d'élimination d'eau (%) =

$$\frac{\text{Eau éliminée (gouttelettes d'eau) (g)}}{\text{Entrée d'eau (gouttelettes d'eau) (g)}} \times 100$$

Raccordement modulaire possible avec AMG150C à 550C.

(Pour plus de détails, reportez-vous en p. 58).



AMG150C à 550C



AMG650/850

Symbole



(Purge manuelle)



(Purge auto)



Exécutions spéciales

(Pour plus de détails, reportez-vous en p. 63).

Modèle

Modèle	AMG150C	AMG250C	AMG350C	AMG450C	AMG550C	AMG650	AMG850
Débit (l/min (ANR)) <small>Note)</small>	300	750	1500	2200	3700	6000	12000
Orifice	1/8, 1/4	1/4, 3/8	3/8, 1/2	1/2, 3/4	3/4, 1	1,1 1/2	1 1/2, 2
Masse (kg)	0.38	0.55	0.9	1.4	2.1	4.2	10.5



Note) Débit maxi à 0.7 MPa

Le débit maxi dépend de la pression d'utilisation. Reportez-vous aux "Caractéristiques du débit" (page 5) et au "Débit d'air maximum" (page 6).

Caractéristiques

Fluide	Air comprimé
Pression d'utilisation maxi	1.0 MPa
Pression d'utilisation mini*	0.05 MPa
Pression d'épreuve	1.5 MPa
Température d'utilisation	5 à 60°C
Taux d'élimination d'eau	99%
Remplacement de la cartouche	Après deux ans ou si la pression chute de 0.1 MPa.

* Avec purge automatique : 0.1 MPa (type N.O.) ou 0.15 MPa (type N.C.)

Accessoires

Modèle compatible	AMG150C	AMG250C	AMG350C	AMG450C	AMG550C	AMG650	AMG850
Support de fixation (avec 2 vis de fixation)	AM-BM101	AM-BM102	AM-BM103	AM-BM104	AM-BM105	BM56	BM57

⚠ Précaution

Veillez lire ces consignes avant l'utilisation.

Reportez-vous aux pages arrières pour les consignes de sécurité "Précautions de manipulation des dispositifs pneumatiques" (M-03-E3A) concernant les précautions d'utilisation, et aux pages 73 à 77 pour les Précautions spécifiques au produit.

Pour passer commande



AMG150C à 550C

AMG 550C - [] 10 [] [] - [] - []

Taille

150C
250C
350C
450C
550C

Taraudage

Symbole	Type
—	Rc
F	G
N	NPT

Orifice

Symbole	Taille	Corps compatibles				
		150C	250C	350C	450C	550C
01	1/8	●				
02	1/4	●	●			
03	3/8		●	●		
04	1/2			●	●	
06	3/4				●	●
10	1					●

Accessoires

Symbole	Description
—	—
B	Fixation*2

*2 La fixation de montage est incluse (mais non montée).

Exécutions spéciales

(La page "Pour passer commande" et les modèles compatibles sont différents de ceux qui apparaissent sur cette page. Reportez-vous à "Exécutions spéciales".)

Symbole	Description	Page détaillée
—	—	—
X26	Purge automatique N.F., N.O., élimination des condensats	P.65

Options*3

Symbole	Désignation
—	—
F	Joints en FKM
H	Pour une pression de 1.6 MPa
J	Purge taraudée en 1/4" *4
R	Sens du débit inversé
V	Dégraissé, *5 vaseline blanche

*4 Un raccordement pour la purge et un autre pour une vanne de coupure (ex.: robinet à boisseau sphérique) sont nécessaires.

*5 Seul le corps/boîtier est dégraissé.

Purge automatique*3

Symbole	Description
—	Purge manuelle
C	Purge auto N.F.
D	Purge auto N.O.

*3 Reportez-vous au tableau ci-dessous pour connaître les combinaisons entre les purges et les options (une seule purge peut être sélectionnée).

Combinaisons des purges et des options

⊙ : Toutes les purges sont disponibles (purge taraudée incluse, modèle J).

△ : La purge automatique N.F. (modèle C) n'est pas disponible.

▼ : La purge automatique N.F. (modèle C) et la purge automatique N.O. (modèle D) ne sont pas disponibles.

	F	H	R	V
—	⊙	△	⊙	⊙
F		▼	⊙	▼
H			△	▼
R				⊙
V				

■ : Non disponible.

Options

Symbole F : Joints en FKM

Le FKM est utilisé pour des pièces comme le joint et le joint torique.

Symbole H : Pour une pression de 1.6 MPa

Peut être utilisé jusqu'à 1.6 MPa au maximum.

Symbole J : Purge taraudée en 1/4"

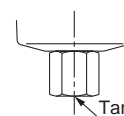

Peut être raccordé à l'orifice d'échappement de la purge.

Taraudage 1/4

Symbole R : Sens du débit inversé

Le débit d'air passe de droite à gauche dans le séparateur.
(Sens standard du débit d'air : de gauche à droite)

Symbole V : Dégraissé, vaseline blanche

Le corps/boîtier est dégraissé. La vaseline blanche remplace le lubrifiant du joint torique et de l'autre joint.



Pour passer commande

AMG650/850

AMG **650** - [] **10** [] [] - [] - []

Taille

650
850

Taraudage

Symbole	Type
—	Rc
F	G
N	NPT

Orifice

Symbole	Taille	Corps compatible	
		650	850
10	1	●	—
14	1 1/2	●	●
20	2	—	●

Accessoires

Symbole	Description
—	—
B	Fixation*1

*1 La fixation de montage est incluse (mais non montée).

Exécutions spéciales

(La page "Pour passer commande" et les modèles compatibles sont différents de ceux qui apparaissent sur cette page. Reportez-vous à "Exécutions spéciales".)

Symbole	Désignation	Page détaillée
—	—	—
X26	Purge automatique N.F., N.O., élimination des condensats	P.65
X12	Vaseline blanche	P.65

Options *2

Symbole	Description
—	—
J	Purge taradée en 1/4 *4
R	Sens du débit inversé

*4 Un raccordement pour la purge et un autre pour une vanne de coupure (ex.: robinet à boisseau sphérique) sont nécessaires.

Note) L'indicateur d'état de la cartouche (symbole : T) n'est pas disponible en tant qu'option car les dépôts d'eau à l'intérieur de l'indicateur pourraient causer des dysfonctionnements.

Purge automatique*2

Symbole	Description
—	Purge (sans purge automatique)*3
D	Purge auto N.O.

*2 Reportez-vous aux "Caractéristiques de la purge automatique/Combinaisons d'options".

*3 Le corps 850 est équipée d'un robinet à boisseau sphérique (taraudage Rc3/8). Montez une bride d'extrémité IDF-AP609 (page 58) au robinet à boisseau sphérique si le taraudage NPT3/8 est nécessaire.



Note) Reportez-vous à "Pour commander l'ensemble cuve" à la page 63.

Purge automatique/ Combinaisons d'options

○ : Disponible □ : Non disponible

Purge automatique / Options		Purge automatique			Options		Modèle compatible	
		D	J	R	AMG650	AMG850		
Type de purge automatique	Purge auto N.O.	D	□	○	○	○	○	
	Purge en 1/4"	J	□	○	○	○	○	
Options	Sens du débit inversé	R	○	○	□	○	○	

Série AMG

Débit



Note) Si l'air comprimé dépasse la courbe du débit maxi indiqué dans le tableau ci-dessous, le produit peut être inefficace. Ceci peut endommager la cartouche.

AMG150C

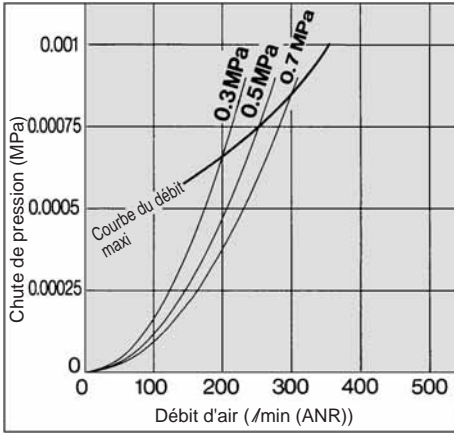

AMG450C

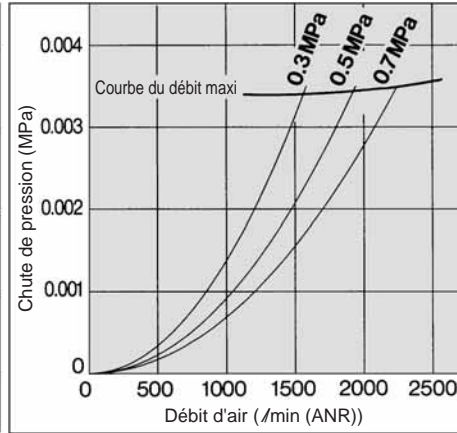

AMG850

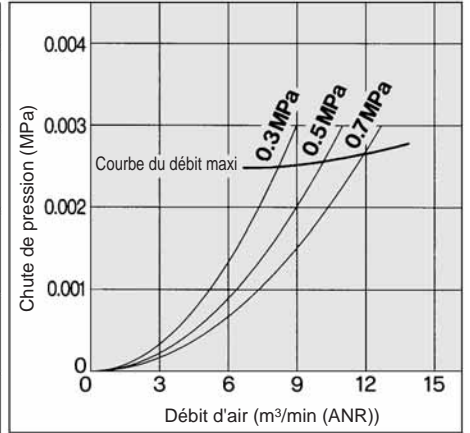

AMG250C

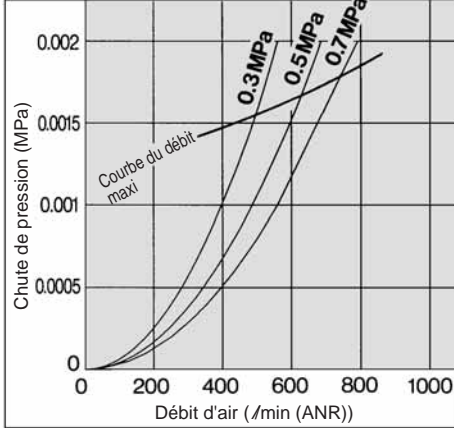

AMG550C

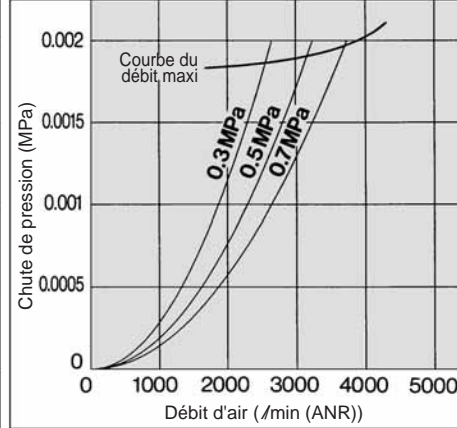

AMG350C

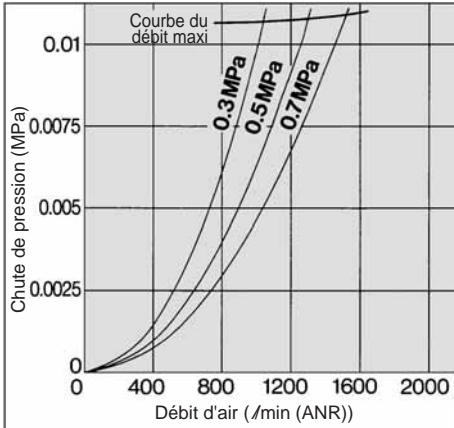

AMG650

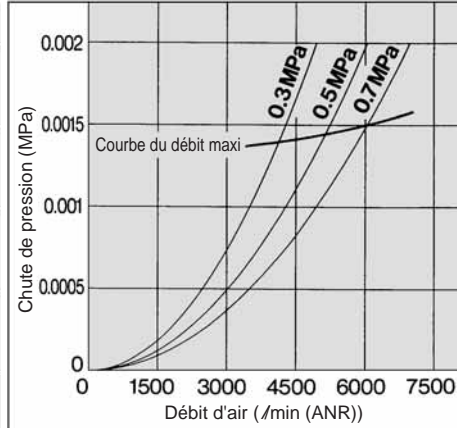

Construction

AMG150C à 550C, AMG650

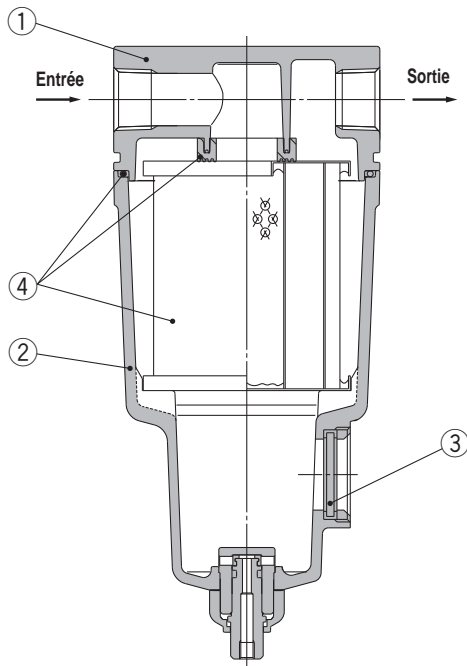

AMG850

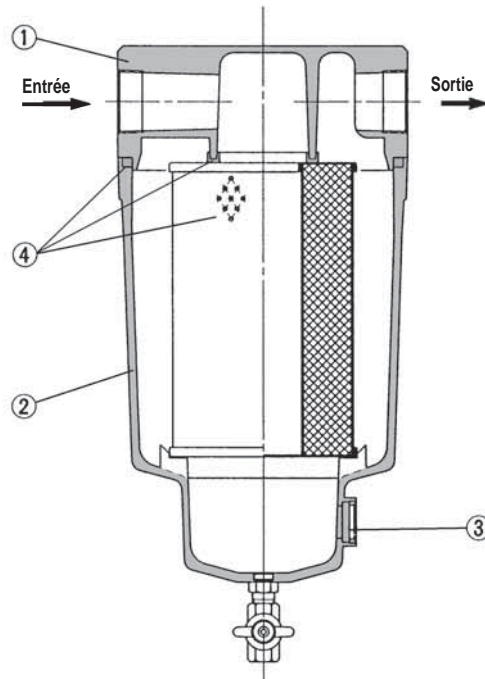

Nomenclature

N	Description	Matière	Note
1	Corps	Alliage d'aluminium	Chromé. Peinture epoxy sur la surface intérieure
2	Cuve	Alliage d'aluminium*	
3	Niveau	Verre trempé	—

* AMG850 est moulé en aluminium.



Note) Reportez-vous à "Pour commander l'ensemble cuve" à la page 59.



Note) Dans le schéma, le niveau est indiqué pour bien comprendre la nomenclature. Toutefois, il diffère de la construction réelle. Reportez-vous aux pages 7 à 9 pour plus de détails.

Pièces de rechange

N	Description	Matière	Modèle compatible	Modèle						
				AMG150C	AMG250C	AMG350C	AMG450C	AMG550C	AMG650	AMG850
4	Ensemble cartouche	Résine, autres	Sauf option F	AMG-EL150	AMG-EL250	AMG-EL350	AMG-EL450	AMG-EL550	AMG-EL650	AMG-EL850
			Pour option F	AMG-EL150-F	AMG-EL250-F	AMG-EL350-F	AMG-EL450-F	AMG-EL550-F	—	—

* Ensemble cartouche : Avec joint (1 pc.) et joint torique (1 pc.)

* Reportez-vous à la page arrière 6 pour le remplacement de la purge automatique.

* Les ensembles cartouche pour les Exécutions spéciales (X12, X20, X26) sont les mêmes que ceux destinés aux commandes standard (voir tableau ci-dessus).

Débit d'air maximum

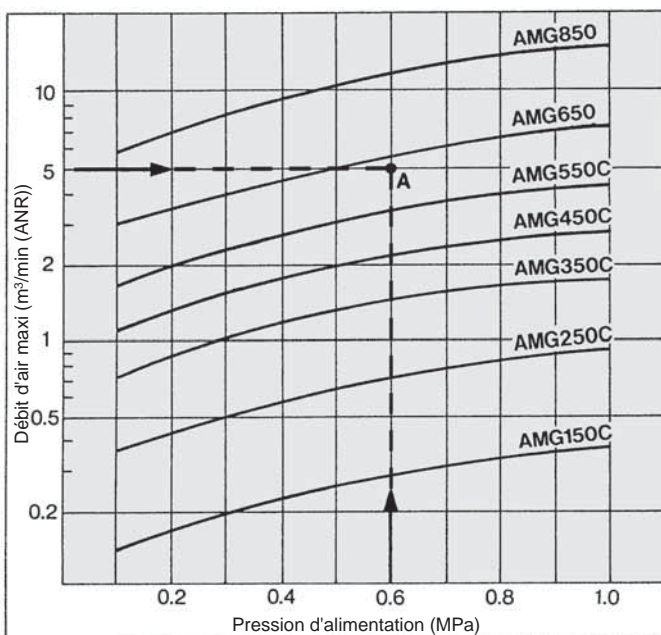

Sélection du modèle

Sélectionnez un modèle correspondant à la procédure suivante, en prenant la pression d'alimentation et le débit d'air maxi en considération. Pression d'alimentation (exemple) : 0.6 MPa

Débit d'air maxi : 5 m³/min (ANR)

1. Le graphique montre le point d'intersection A entre la pression d'alimentation et le débit d'air.
2. Vous avez AMG650 quand la courbe du débit maxi dépasse le point d'intersection A dans le graphique.



Note) Assurez-vous de choisir un modèle dont la courbe de débit maxi dépasse le point d'intersection obtenu. Un modèle dont la courbe du débit d'air maxi se trouve en dessous du point d'intersection aura un débit excessif et, par conséquent, ne sera pas efficace.

Série AMG

Dimensions

AMG150C à 550C

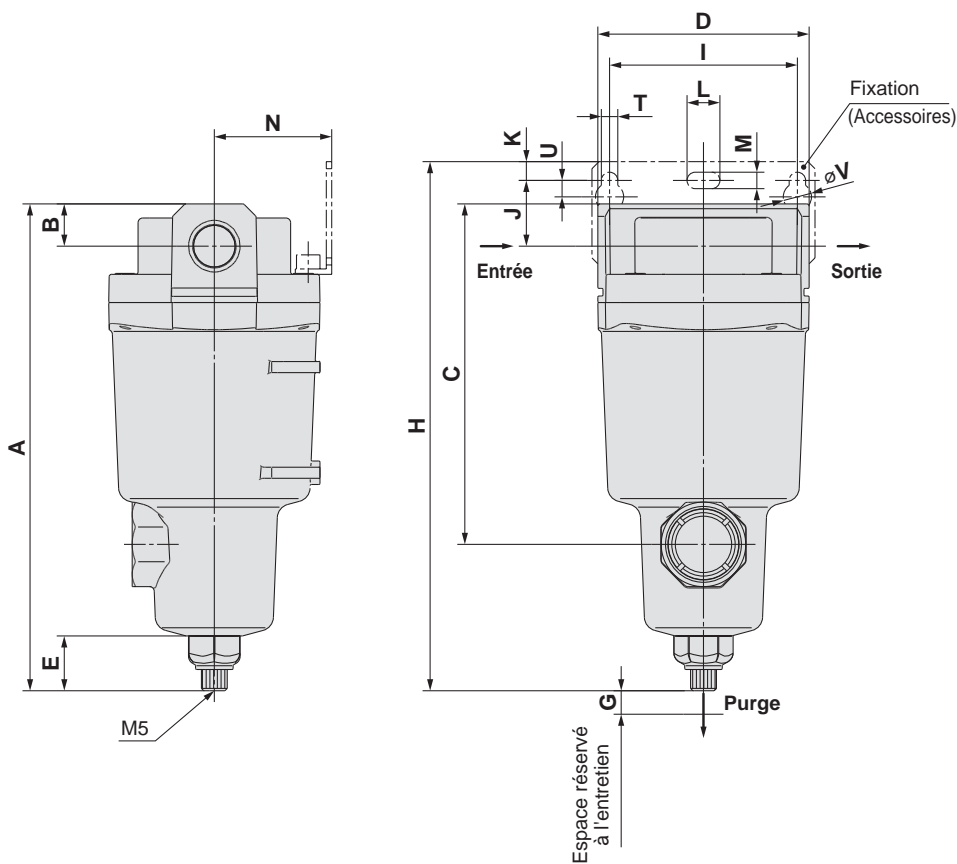

Purge automatique

C : Avec purge auto N.F.
D : Avec purge auto N.O.

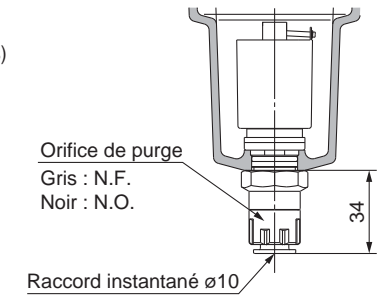

Combinaison de D : Avec purge auto N.O. et **H** : Pour une pression de 1.6 MPa

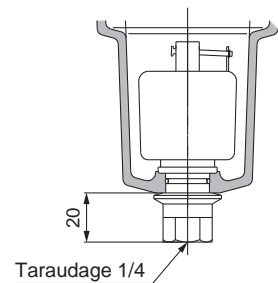

Options

J : Purge taraudée en 1/4"

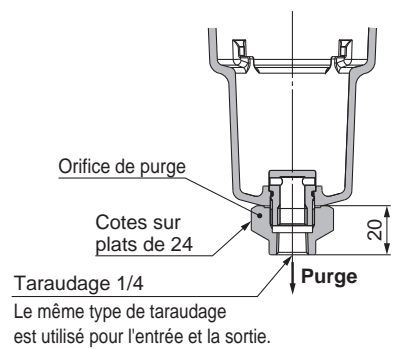

Modèle	Orifice	A	B	C	D	E	F	G	Dimensions des autres fixations														
									H	I	J	K	T	U	L	M	V	N	O	P	Q	R	S
AMG150C	1/8, 1/4	161	10	99	63	23	63	10	176	56	20	5	6	6	12	6	10	35	54	70	26	4.5	1.6
AMG250C	1/4, 3/8	175	14	113	76	23	76	10	193	66	24	8	6	6	12	6	10	40	66	80	28	5	2
AMG350C	3/8, 1/2	207	18	145	90	23	90	10	225	80	28	8	7	7	14	7	12	50	80	95	34	5	2.3
AMG450C	1/2, 3/4	228	20	166	106	23	106	10	249	90	31	10	9	9	18	9	15	55	88	111	50	9	3.2
AMG550C	3/4, 1	262	24	200	122	23	122	15	281	100	33	10	9	9	18	9	15	65	102	126	60	10	3.2

(mm)

Dimensions

AMG650

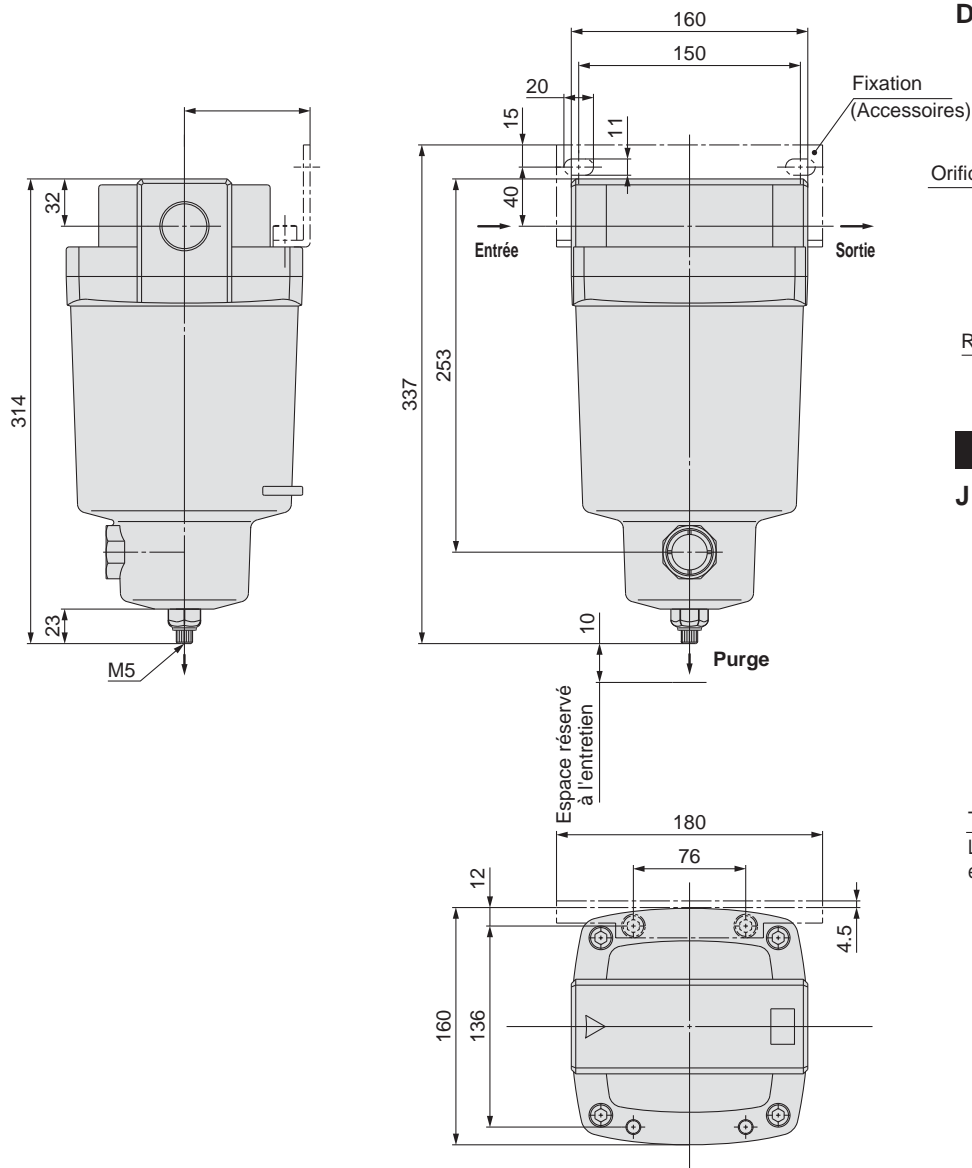

Purge automatique

D : Avec purge auto N.O.

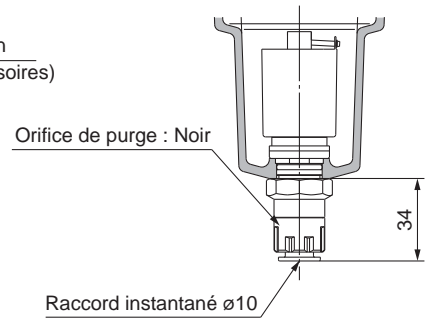

Options

J : Purge taraudée en 1/4"

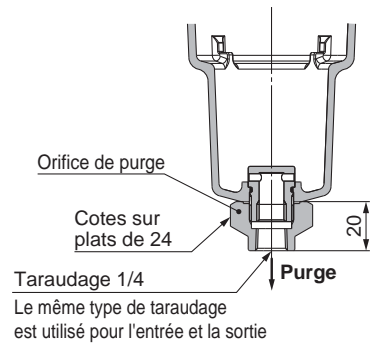

Série AMG

Dimensions

AMG850

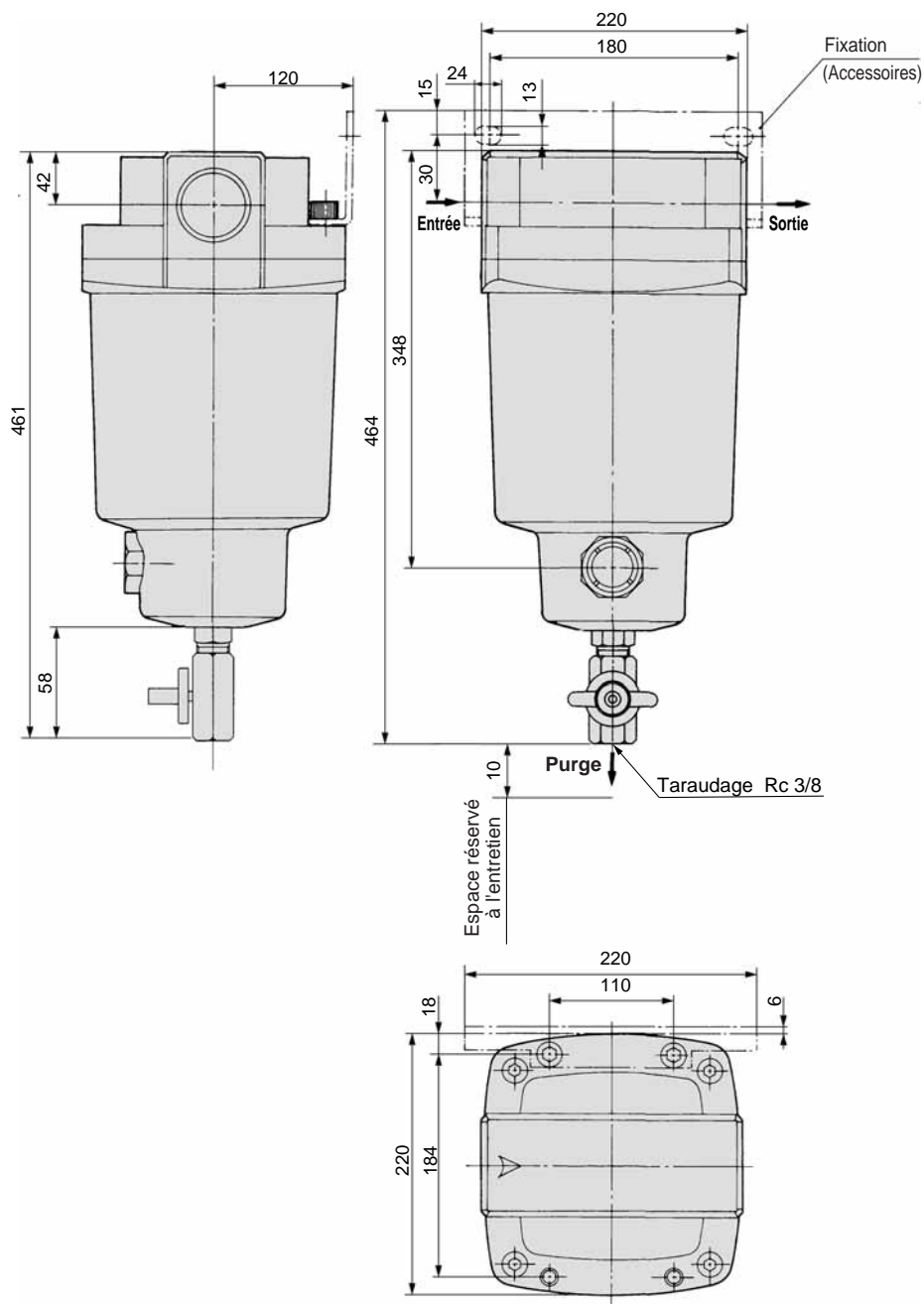

Purge automatique

D : Avec purge auto N.O. pour AMG850

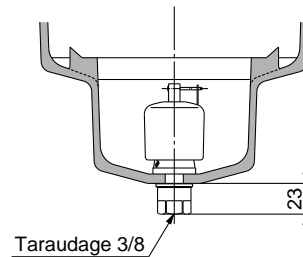

Filtre principal

Série AFF

Peut éliminer les impuretés comme l'huile, l'eau, les particules dans l'air comprimé et améliorer le fonctionnement d'un sécheur en aval, allonger la durée de service du filtre et éviter que l'équipement ne tombe en panne.

Raccordement modulaire possible avec AFF2C à 22C.

(Pour plus de détails, reportez-vous en p. 58).



AFF2C à 22C



AFF37B/75B

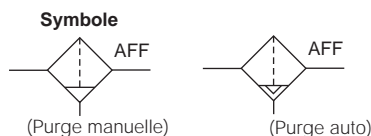

Exécutions spéciales
(Pour plus de détails, reportez-vous en p. 63).

⚠ Précaution

Veuillez lire ces consignes avant l'utilisation. Reportez-vous aux pages arrières pour les consignes de sécurité "Précautions de manipulation des dispositifs pneumatiques" (M-03-E3A) concernant les précautions d'utilisation, et aux pages arrières 73 à 77 pour les Précautions spécifiques au produit.

Modèle

Modèle	AFF2C	AFF4C	AFF8C	AFF11C	AFF22C	AFF37B	AFF75B
Débit (l/min (ANR)) ^{Note)}	300	750	1500	2200	3700	6000	12000
Orifice	1/8, 1/4	1/4, 3/8	3/8, 1/2	1/2, 3/4	3/4, 1	1 1/2	1 1/2, 2
Masse (kg)	0.38	0.55	0.9	1.4	2.1	4.2	10.5



Note) Débit maxi à 0.7 MPa

Le débit maxi dépend de la pression d'utilisation.

Reportez-vous aux "Caractéristiques du débit" (page 13) et au "Débit d'air maximum" ci-dessous.

Caractéristiques

Fluide	Air comprimé
Pression d'utilisation maxi	1.0 MPa
Pression d'utilisation mini*	0.05 MPa
Pression d'épreuve	1.5 MPa
Température d'utilisation	5 à 60°C
Degré de filtration nominale	3 m (Efficacité de filtration : 99%)
Remplacement de la cartouche	2 ans (1 an pour le modèle A) ou si la pression atteint 0.1 MPa

* Avec purge automatique : 0.1 MPa (type N.O.) ou 0.15 MPa (type N.F.)

Accessoires/Pour AFF2C à 22C, AFF37B/75B

Modèle compatible	AFF2C	AFF4C	AFF8C	AFF11C	AFF22C	AFF37B	AFF75B
Support de fixation (avec 2 vis de fixation)	AM-BM101	AM-BM102	AM-BM103	AM-BM104	AM-BM105	BM56	BM57

Sélection du modèle

Sélectionnez un modèle en accord avec la procédure suivante, en tenant compte de la pression d'alimentation et du débit d'air maxi. Pression d'alimentation (exemple) : 0.6 MPa
Débit d'air maxi : 5 m³/min (ANR)

- Le graphique montre le point d'intersection A entre la pression d'alimentation et le débit d'air.
- Vous obtenez AFF37B quand la courbe du débit maxi dépasse le point d'intersection A dans le graphique.



Note) Assurez-vous de choisir un modèle dont la courbe de débit maxi dépasse le point d'intersection obtenu. Un modèle dont la courbe du débit d'air maxi se trouve en dessous du point d'intersection aura un débit excessif et, par conséquent, ne sera pas efficace.

Débit d'air maximum

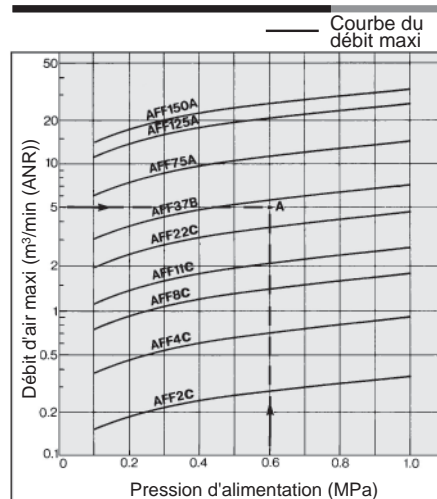

Pour passer commande



AFF2C à 22C

AFF 22C - [] 10 [] [] - [] - []

Symbole	Sortie du compresseur compatible (indication)
2C	2.2 kW
4C	3.7 kW
8C	7.5 kW
11C	11 kW
22C	22 kW

Taroudage	
Symbole	Type
—	Rc
F	G
N	NPT

Symbole	Taille	Corps compatible				
		2C	4C	8C	11C	22C
01	1/8	●				
02	1/4	●	●			
03	3/8		●	●		
04	1/2			●	●	
06	3/4				●	●
10	1					●

Accessoires	
Symbole	Description
—	—
B	Fixation*2

*2 La fixation de montage est incluse (mais non montée).

Combinaisons des purges et des options

- ⊙ : Toutes les purges sont disponibles (purge taroudée incluse, modèle J).
- △ : La purge automatique N.F. (modèle C) n'est pas disponible.
- ▼ : La purge automatique N.F. (modèle C) et la purge automatique N.O. (modèle D) ne sont pas disponibles.

	—	F	H	R	U	T	V
—		⊙	△	⊙	Note		⊙
F	⊙		▼	⊙			▼
H	△	▼		△			▼
R	⊙	⊙	△		Note		⊙
U	Note			Note			
T							⊙
V	⊙	▼	▼	⊙		⊙	

Note) Un des éléments pouvant être sélectionné. ◻ : Non disponible.

Exécutions spéciales

(La page "Pour passer commande" et les modèles compatibles sont différents de ceux qui apparaissent sur cette page. Reportez-vous à "Exécutions spéciales".)

Symbole	Description	Page détaillée
—	—	—
X6	Avec manomètre différentiel (GD40-2-01)	P.64
X26	Purge automatique N.F., N.O., élimination des condensats	P.65

Options *3

Symbole	Description
—	—
F	Joints en FKM
H	Pour une pression de 1.6 MPa
J	Purge taroudée en 1/4*4
R	Sens du débit inversé
U	Avec pressostat différentiel (30 V) *5
T	Avec indicateur d'état de la cartouche
V	Dégraissé, *6 vaseline blanche

*4 Un raccordement pour la purge et un autre pour vanne de coupure (ex.: robinet à boisseau sphérique) sont nécessaires.

*5 Manomètre différentiel inclus (mais pas monté).

*6 Seul le corps/boîtier est dégraissé.

Purge automatique*3

Symbole	Description
—	Purge manuelle
C	Purge auto N.F.
D	Purge auto N.O.

*3 Reportez-vous au tableau ci-dessous pour connaître les combinaisons entre les purges et les options (une seule purge peut être sélectionnée).

Options

Symbole F : Joints en FKM

Le viton est utilisé pour des pièces comme le joint et le joint torique.

Symbole H : Pour une pression de 1.6 MPa

Peut être utilisé jusqu'à 1.6 MPa au maximum.

Symbole J : Purge taroudée en 1/4

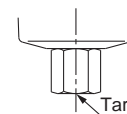

Peut être raccordé à l'orifice d'échappement de la purge.

Symbole R : Sens du débit inversé

Le débit d'air passe de droite à gauche dans le séparateur.
(Sens standard du débit d'air : de gauche à droite)

Symbole T : Avec indicateur d'état de la cartouche

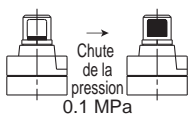

Il est possible de visualiser la saturation du séparateur.
(Vérification de la durée de service de la cartouche)

Symbole V : Dégraissé, vaseline blanche

Le corps/boîtier est dégraissé. La vaseline blanche remplace le lubrifiant du joint torique et du joint.

Symbole U : Avec pressostat différentiel (et indicateur)

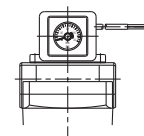

La saturation du séparateur peut apparaître visuellement ou sous forme d'un signal électrique.
(Vérification de la durée de service de la cartouche)

Capacité maxi de contact : 10 W DC
Tension nominale de contact (courant d'utilisation maxi) : 30 V DC (0.33 A)

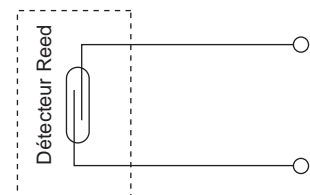



Pour passer commande

AFF37B/75B

AFF **37B** - [] **10** [] [] - [] - []

Taille

Symbole	Sortie du compresseur compatible (indication)
37B	37 kW
75B	75 kW

Taraudage

Symbole	Type
—	Rc
F	G
N	NPT

Orifice

Symbole	Taille	Corps compatible	
		37B	75B
10	1	●	—
14	1 1/2	●	●
20	2	—	●

Accessoires

Symbole	Description
—	—
B	Fixation*1

*1 La fixation de montage est incluse (mais non montée).

Exécutions spéciales

(La page "Pour passer commande" et les modèles compatibles sont différents de ceux qui apparaissent sur cette page. Reportez-vous à "Exécutions spéciales".)

Symbole	Description	Page détaillée
—	—	—
X6	Avec manomètre différentiel (GD40-2-01)	P.64
X26	Purge automatique N.F., N.O., élimination des condensats	P.65
X12	Vaseline blanche	P.65

Options*2

Symbole	Description
—	—
J	Taraudage orifice de purge 1/4*4
R	Sens inverse Entrée-Sortie
T	Avec indicateur d'état de la cartouche

*4 Un raccordement pour la purge et un autre pour vanne de coupure (ex.: robinet à boisseau sphérique) sont nécessaires.

Purge automatique*2

Symbole	Description
—	Orifice de purge (sans purge automatique)*3
D	Purge auto N.O.

*2 Reportez-vous aux "Caractéristiques de la purge automatique/Combinaisons d'options".

*3 Le corps 75B est équipé d'un robinet à boisseau sphérique (taraudage Rc3/8). Montez une bride d'extrémité IDF-AP609 (page 58) vers le robinet à boisseau sphérique si le taraudage NPT3/8 est nécessaire.



Note) Reportez-vous à "Pour commander l'ensemble cuve" à la page 59.

Purge automatique/Combinaisons d'options

○ : Disponible □ : Non disponible

Purge automatique / Options			Purge automatique		Options			Modèle compatible	
			D	J	R	T	AFF37B	AFF75B	
Type de purge automatique	Purge auto N.O.	D	□	□	○	○	○	○	
Options	Orifice de purge 1/4	J	□	□	○	○	○	□	
	Sens inverse Entrée-Sortie	R	○	○	□	○	○	○	
	Avec indicateur d'état de la cartouche	T	○	○	○	□	○	○	

Série AFF

Débit / Choisissez le modèle en prenant en considération la capacité de débit maxi. (Saturation en huile de la cartouche)



Note) Si l'air comprimé dépasse la courbe du débit maxi indiqué dans le tableau ci-dessous, le produit peut être inefficace.. Ceci peut endommager la cartouche.

AFF2C

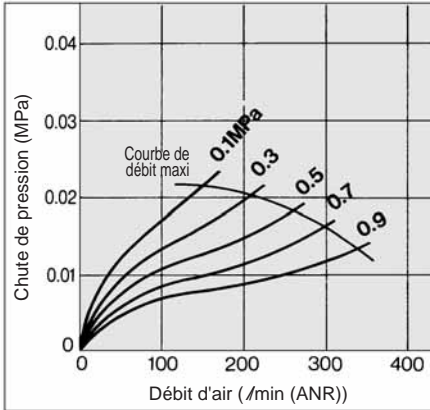

AFF22C

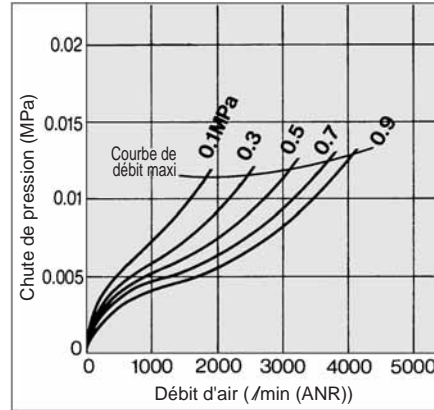

AFF4C

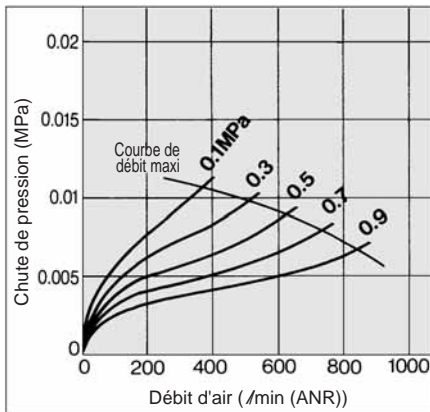

AFF37B

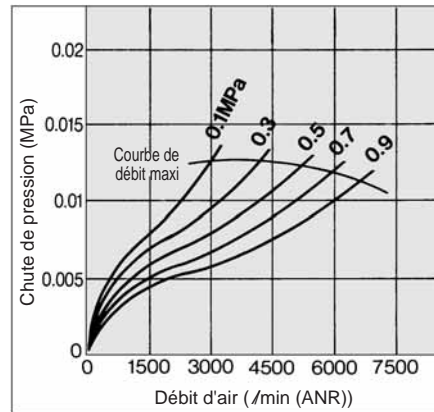

AFF8C

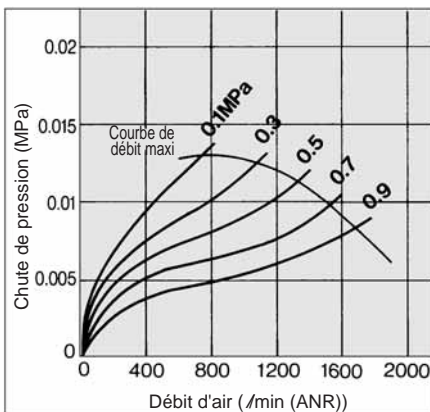

AFF75B

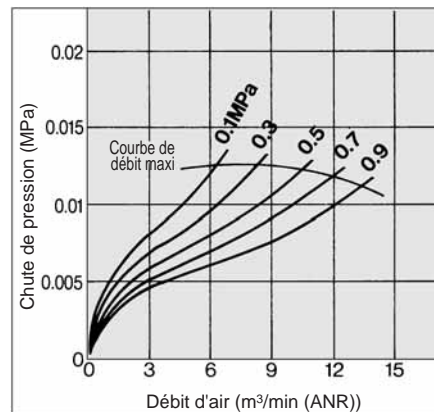

AFF11C

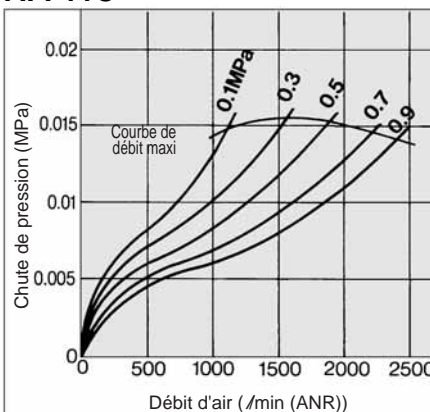

Construction

AFF2C à 22C, AFF37B

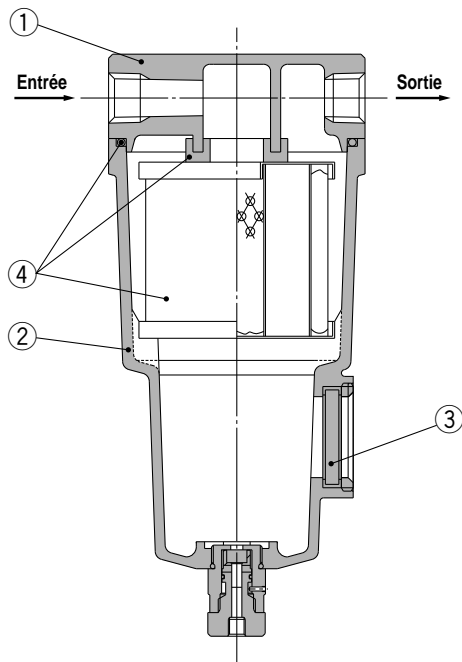

AFF75B

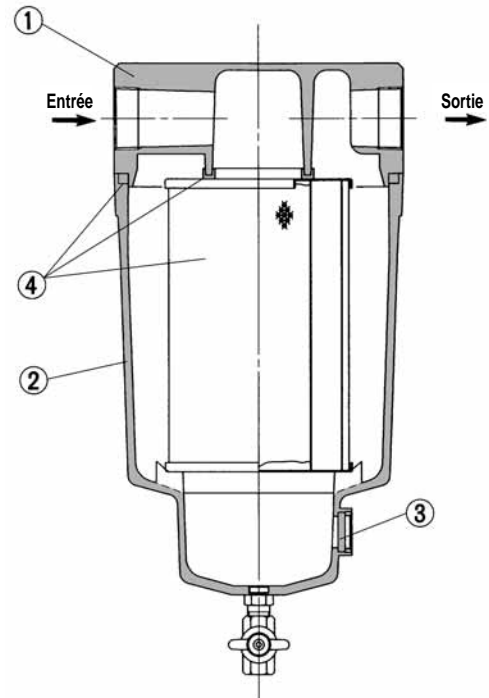

Nomenclature

N°	Description	Matériau	Note
1	Corps	Alliage d'aluminium	Chromé. Peinture epoxy sur la surface intérieure
2	Cuve	Alliage d'aluminium*	
3	Niveau	Verre trempé	—

* AFF75B est moulé en aluminium.



Note) Reportez-vous à "Pour commander l'ensemble cuve" à la page 59.



Note) Dans le schéma, le niveau est indiqué pour bien comprendre la nomenclature. Toutefois, il diffère de la construction réelle. Reportez-vous aux pages 15 à 17 pour les détails.

Pièces de rechange

N°	Description	Matière	Modèle compatible	Modèle						
				AFF2C	AFF4C	AFF8C	AFF11C	AFF22C	AFF37B	AFF75B
4	Ensemble cartouche	Papier coton, autres	Sauf option F Pour option F	AFF-EL2B AFF-EL2B-F	AFF-EL4B AFF-EL4B-F	AFF-EL8B AFF-EL8B-F	AFF-EL11B AFF-EL11B-F	AFF-EL22B AFF-EL22B-F	AFF-EL37B —	AFF-EL75B —

* Ensemble cartouche : Avec joint (1 pc.) et joint torique (1 pc.)

* Reportez-vous à la page arrière 6 pour le remplacement de la purge automatique.

* Les ensembles cartouche pour les Exécutions spéciales (X6, X12, X20, X26) sont les mêmes que ceux destinés aux commandes standard (voir tableau ci-dessus).

Série AFF

Dimensions

AFF2C à 22C

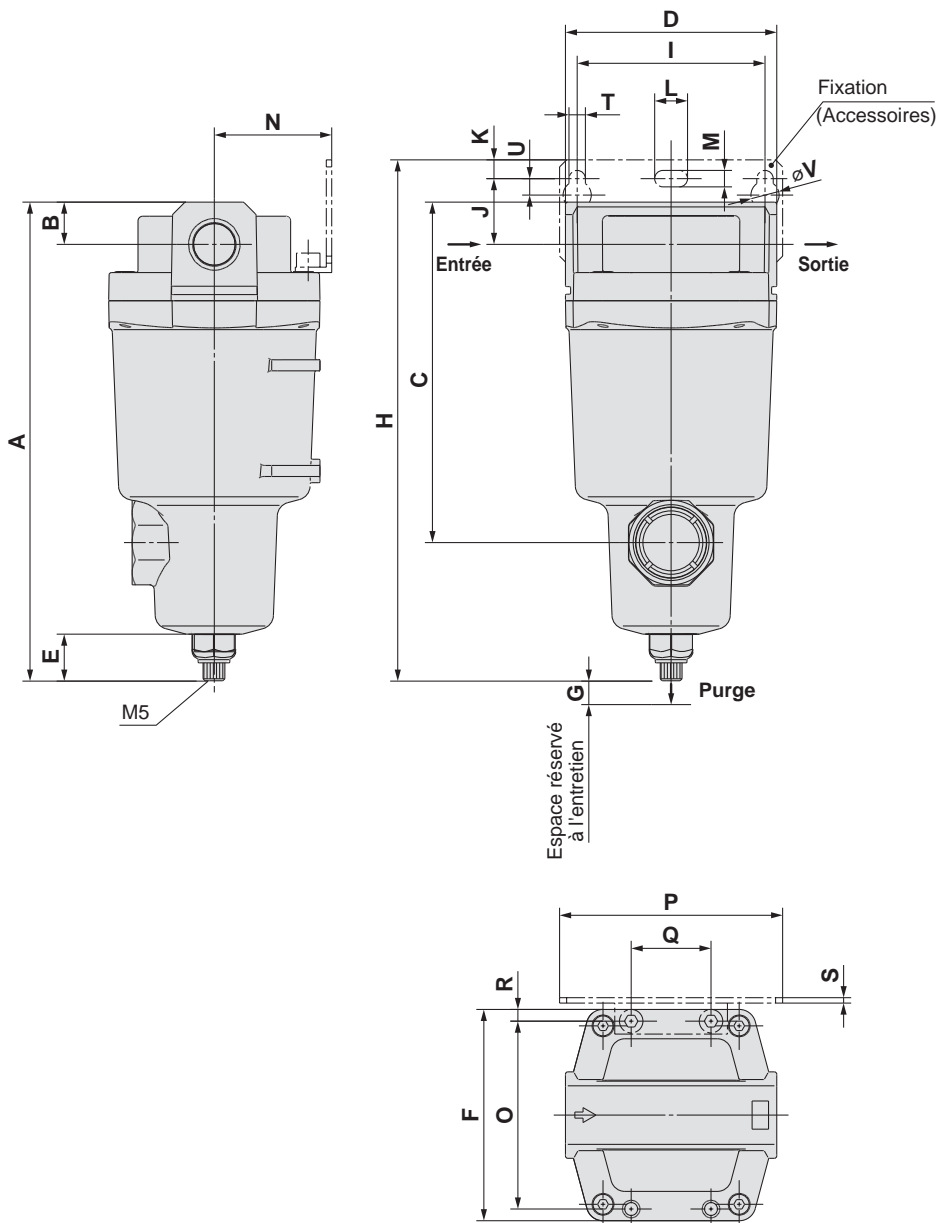

Purge automatique

C : Avec purge auto N.F.
D : Avec purge auto N.O.

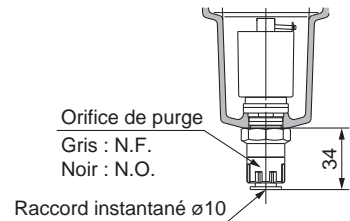

Combinaison de D : Avec purge auto N.O.
et H : Pour une pression de 1.6 MPa

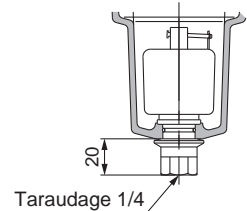

Options

J : Purge taraudée en 1/4

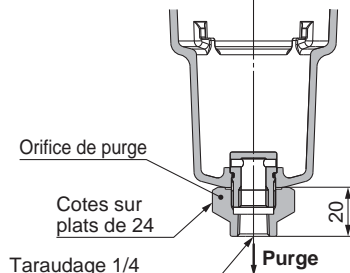

Le même type de taraudage est utilisé pour l'entrée et la sortie

U : Avec pressostat différentiel (et indicateur)

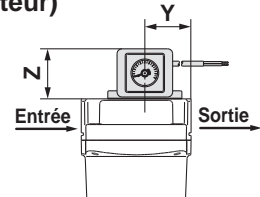

T : Avec indicateur d'état de la cartouche

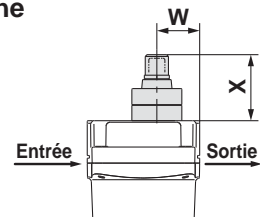

Modèle	Orifice	A	B	C	D	E	F	G	Dimensions des autres fixations											Dimensions de l'indicateur d'état de la cartouche		Dimensions du pressostat différentiel					
									H	I	J	K	T	U	L	M	V	N	O	P	Q	R	S	W	X	Y	Z
AFF2C	1/8, 1/4	161	10	99	63	23	63	10	176	56	20	5	6	6	12	6	10	35	54	70	26	4.5	1.6	24	37	32	41
AFF4C	1/4, 3/8	175	14	113	76	23	76	10	193	66	24	8	6	6	12	6	10	40	66	80	28	5	2	27	37	36	41
AFF8C	3/8, 1/2	207	18	145	90	23	90	10	225	80	28	8	7	7	14	7	12	50	80	95	34	5	2.3	32	37	42	41
AFF11C	1/2, 3/4	228	20	166	106	23	106	10	249	90	31	10	9	9	18	9	15	55	88	111	50	9	3.2	37	37	43	41
AFF22C	3/4, 1	262	24	200	122	23	122	15	281	100	33	10	9	9	18	9	15	65	102	126	60	10	3.2	39	37	51	41

Dimensions

AFF37B

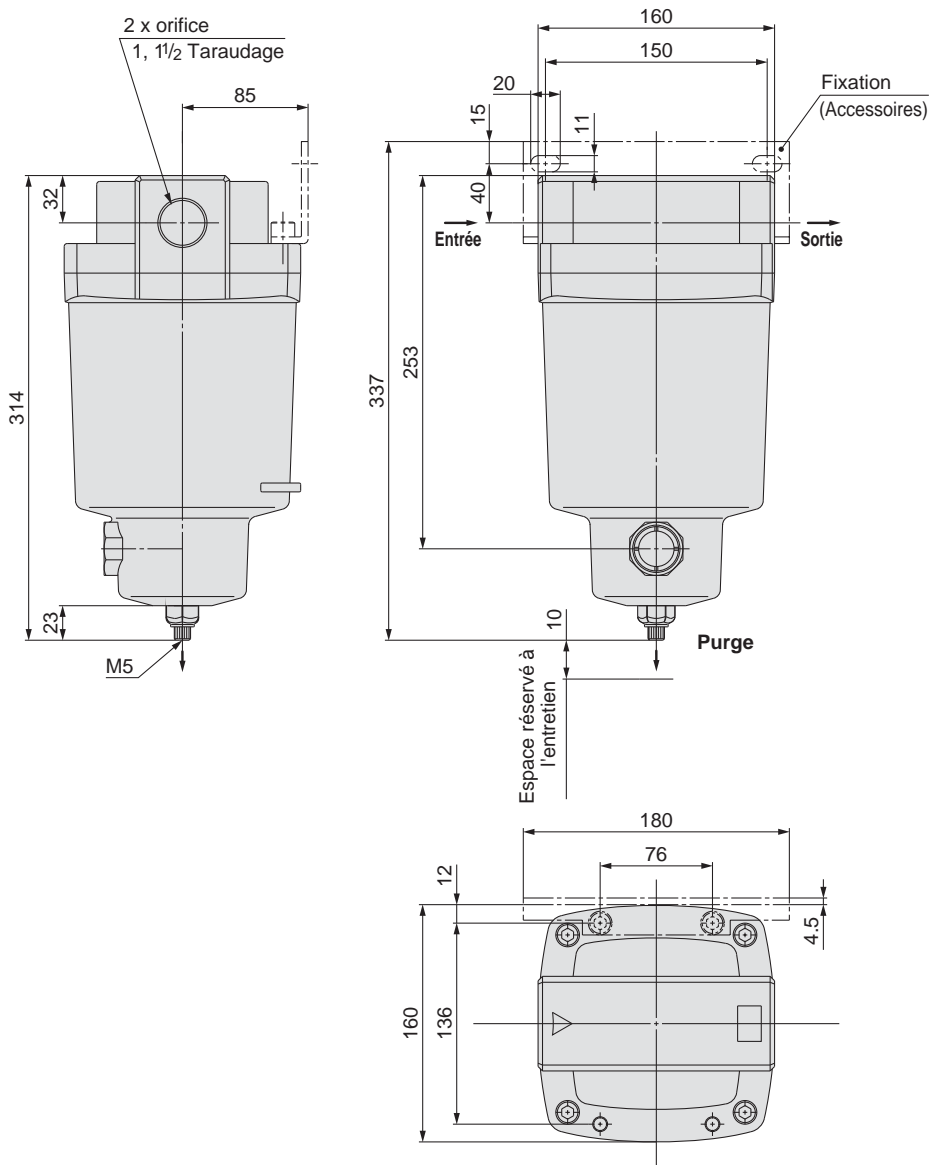

Purge automatique

D : Avec purge auto N.O.

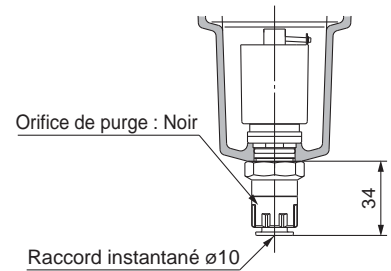

Options

J : Purge taraudée en 1/4

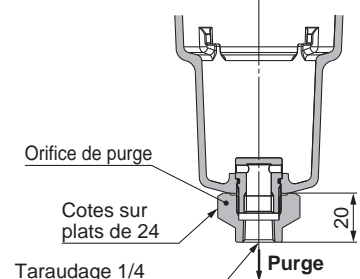

Le même type de taraudage est utilisé pour l'entrée et la sortie

T : Avec indicateur d'état de la cartouche

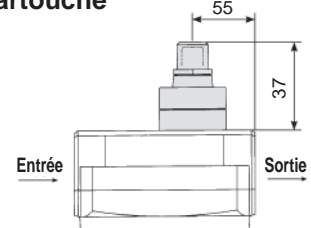

Série AFF

Dimensions

AFF75B

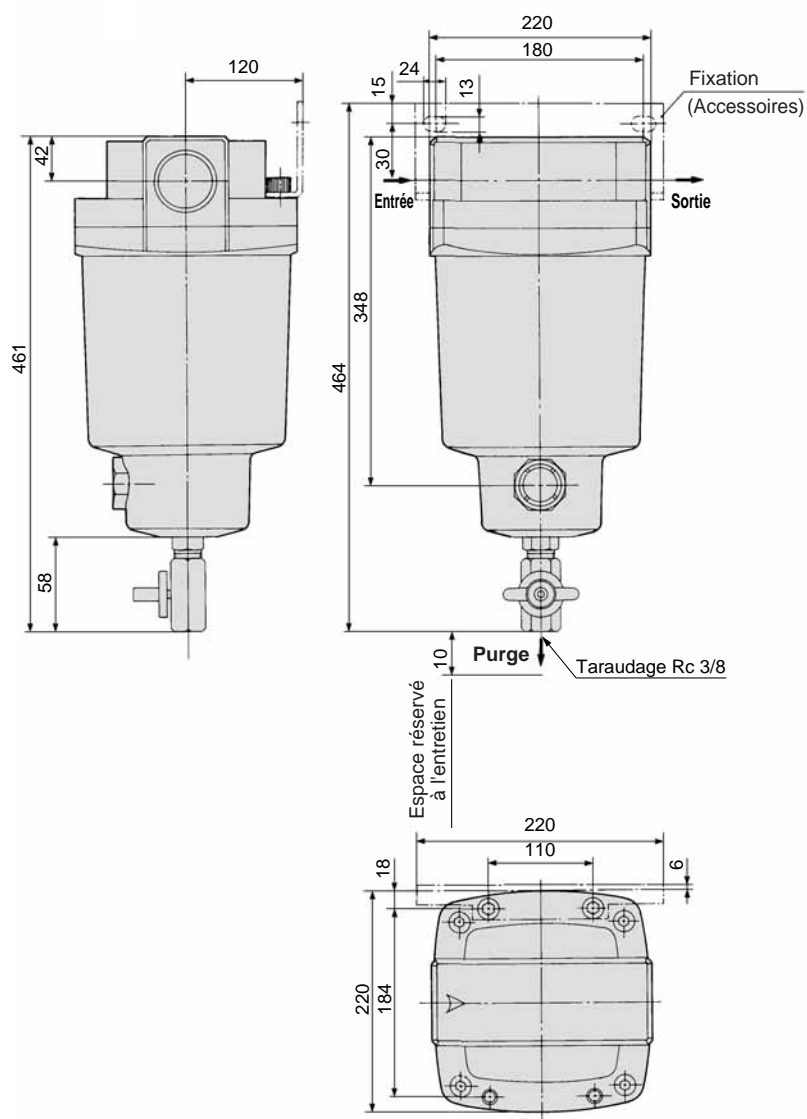

Purge automatique

D : Avec purge auto N.O. pour AFF75B

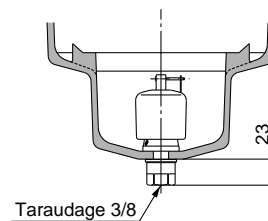

Options

T : Avec indicateur d'état de la cartouche

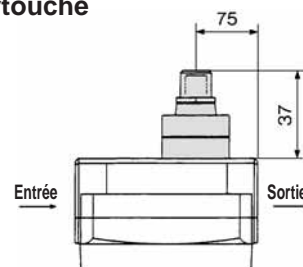

Filtre micronique

Série AM

Peut éliminer les condensats d'huile et les particules de rouille ou de charbon de 0.3 μm mini dans l'air comprimé.

Raccordement modulaire possible avec AM150C à 550C. (Pour plus de détails, reportez-vous en p. 58).



AM150C à 550C

AM650/850

Symbole

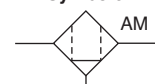

(Purge manuelle)

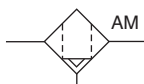

(Purge auto)



Exécutions spéciales
(Pour plus de détails, reportez-vous en p. 63).

Modèle

Modèle	AM150C	AM250C	AM350C	AM450C	AM550C	AM650	AM850
Débit (l/min (ANR)) ^{Note)}	300	750	1500	2200	3700	6000	12000
Orifice	1/8, 1/4	1/4, 3/8	3/8, 1/2	1/2, 3/4	3/4, 1	1, 1 1/2	1 1/2, 2
Masse (kg)	0.38	0.55	0.9	1.4	2.1	4.2	10.5



Note) Débit maxi à 0.7 MPa

Le débit maxi dépend de la pression d'utilisation.

Reportez-vous aux "Caractéristiques du débit" (page 21) et au "Débit d'air maximum" (page 22).



Note) Reportez-vous aux "Exécutions spéciales" (page 63) pour le modèle de AM850 à débit élevé ou supérieur.

Caractéristiques

Fluide	Air comprimé
Pression d'utilisation maxi	1.0 MPa
Pression d'utilisation mini*	0.05 MPa
Pression d'épreuve	1.5 MPa
Température d'utilisation	5 à 60°C
Degré de filtration nominale	0.3 μm (Efficacité de filtration : 99.9%)
Densité d'huile à la sortie	1.0 mg/m maxi ³ (ANR) (0.8 ppm)*
Remplacement de la cartouche	Deux ans ou si la pression chute de 0.1 MPa.

* Avec purge automatique : 0.1 MPa (type N.O.) ou 0.15 MPa (type N.F.)

* Densité des condensats d'huile à 30 mg/m³ (ANR) soufflés par le compresseur.

Accessoires

Modèle compatible	AM150C	AM250C	AM350C	AM450C	AM550C	AM650	AM850
Support de fixation (avec 2 vis de fixation)	AM-BM101	AM-BM102	AM-BM103	AM-BM104	AM-BM105	BM56	BM57

⚠ Précaution

⚠ Veuillez lire ces consignes avant l'utilisation.
 ⚠ Reportez-vous aux pages arrières pour les consignes de sécurité "Précautions de manipulation des dispositifs pneumatiques" (M-03-E3A) concernant les précautions d'utilisation, et aux pages arrières 73 à 77 pour les Précautions spécifiques au produit.

Pour passer commande



AM150C à 550C

AM **550C** - [] **10** [] [] - [] - []

Symbole	Sortie du compresseur compatible (indication)
150C	2.2 kW
250C	3.7 kW
350C	7.5 kW
450C	11 kW
550C	22 kW

Taille

Symbole	Type
—	Rc
F	G
N	NPT

Taroudage

Exécutions spéciales

(La page "Pour passer commande" et les modèles compatibles sont différents de ceux qui apparaissent sur cette page. Reportez-vous à "Exécutions spéciales".)

Symbole	Description	Page détaillée
—	—	—
X6	Avec manomètre différentiel (GD40-2-01)	P.64
X26	Purge automatique N.F., N.O., élimination des condensats	P.65

Symbole	Taille	Corps compatibles				
		150C	250C	350C	450C	550C
01	1/8	●				
02	1/4	●	●			
03	3/8		●	●		
04	1/2			●	●	
06	3/4				●	●
10	1					●

Orifice

Symbole	Description
—	—
B	Fixation*2

*2 Fixation incluse (mais non montée).

Options *3

Symbole	Description
—	—
F	Joints en FKM
H	Pour une pression de 1.6 MPa
J	Purge taraudée en 1/4*4
R	Sens du débit inversé
U	Avec pressostat différentiel (30 VDC) *5
T	Indicateur d'état de la cartouche
V	Dégraissé, *6 vaseline blanche

Combinaisons des purges et des options

⊙ : Toutes les purges sont disponibles (purge taraudée incluse, modèle J).

△ : La purge automatique N.F. (modèle C) n'est pas disponible.

▼ : La purge automatique N.F. (modèle C) et la purge automatique N.O. (modèle D) ne sont pas disponibles.

	—	F	H	R	U	T	V
—	⊙	⊙	△	⊙	Note	⊙	⊙
F	⊙	⊙	▼	⊙			▼
H	△	▼	▼	△			▼
R	⊙	⊙	△		Note		⊙
U	Note			Note			
T							⊙
V	⊙	▼	▼	⊙		⊙	

Note) Un des éléments pouvant être sélectionné. □ : Non disponible.

*4 Un raccordement pour la purge et un autre pour vanne de coupure (ex.: robinet à boisseau sphérique) sont nécessaires.

*5 Manomètre différentiel inclus (mais non monté).

*6 Seul le corps/boîtier est dégraissé.

Purge automatique*3

Symbole	Description
—	Purge manuelle
C	Purge auto N.F.
D	Purge auto N.O.

*3 Reportez-vous au tableau ci-dessous pour connaître les combinaisons entre les purges et les options (une seule purge peut être sélectionnée).

*4 Lorsque l'option J est sélectionnée, la purge auto et la purge manuelle ne sont pas disponibles.

Options

Symbole F : Joints en FKM

Le FKM est utilisé pour des pièces comme le joint et le joint torique.

Symbole H : Pour une pression de 1.6 MPa

Peut être utilisé jusqu'à 1.6 MPa au maximum.

Symbole J : Purge taraudée en 1/4

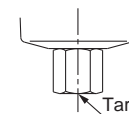

Peut être raccordé à l'orifice d'échappement de la purge.

Taroudage 1/4

Symbole R : Sens du débit inversé

Le débit d'air passe de droite à gauche dans le séparateur.
(Sens standard du débit d'air : de gauche à droite)

Symbole T : Avec indicateur d'état de la cartouche

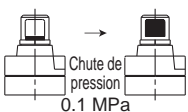

Il est possible de visualiser la saturation du séparateur.
(Vérification de la durée de service de la cartouche)

Symbole V : Dégraissé, vaseline blanche

Le corps/boîtier est dégraissé. La vaseline blanche remplace le lubrifiant du joint torique et du joint.

Symbole U : Avec pressostat différentiel (et indicateur)

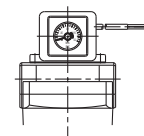

La saturation du séparateur peut apparaître visuellement ou sous forme d'un signal électrique.
(Vérification de la durée de service de la cartouche)

Capacité maxi de contact : 10 W DC
Tension nominale du contact (courant d'utilisation maxi) : 30 V DC (0.33 A)

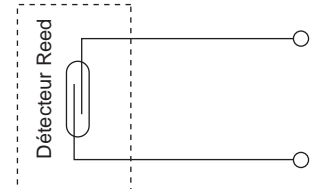



Pour passer commande

AM650/850



Taille

Symbole	Sortie du compresseur compatible (indication)
650	37 kW
850	75 kW

Taraudage

Symbole	Type
—	Rc
F	G
N	NPT

Orifice

Symbole	Taille	Corps compatible	
		650	850
10	1	●	—
14	1 1/2	●	●
20	2	—	●

Accessoires

Symbole	Description
—	—
B	Fixation*1

*1 Fixation incluse (mais non montée).

Exécutions spéciales

(La page "Pour passer commande" et les modèles compatibles sont différents de ceux qui apparaissent sur cette page. Reportez-vous à "Exécutions spéciales".)

Symbole	Description	Page détaillée
—	—	—
X6	Avec manomètre différentiel (GD40-2-01)	P.64
X26	Purge automatique N.F., N.O., élimination des condensats	P.65
X12	Vaseline blanche	P.65

Options *2

Symbole	Description
—	—
J	Purge taraudée en 1/4 *4
R	Sens du débit inversé
T	Avec indicateur d'état de la cartouche

*4 Un raccordement pour la purge et pour vanne de coupure (ex.: robinet à boisseau sphérique) sont nécessaires.

Purge automatique*2

Symbole	Description
—	Purge (sans purge automatique) *3
D	Purge auto N.O.

*2 Reportez-vous aux "Caractéristiques de la purge automatique/Combinaisons d'options".

*3 Le corps 850 est équipé d'un robinet à boisseau sphérique (taraudage Rc3/8). Montez une bride d'extrémité IDF-AP609 (page 58) vers le robinet à boisseau sphérique si le taraudage NPT3/8 est nécessaire.



Note) Reportez-vous à "Pour commander l'ensemble cuve" à la page 59.

Purge automatique/Combinaisons d'options

○ : Disponible □ : Non disponible

Purge automatique / Options			Purge automatique		Options			Modèle compatible	
			D	J	R	T	AM650	AM850	
Type de purge automatique	Purge auto N.O.	D	□	□	○	○	○	○	
Options	Orifice de purge 1/4	J	□	□	○	○	○	○	
	Sens inverse Entrée-Sortie	R	○	○	□	○	○	○	
	Avec indicateur d'état de la cartouche	T	○	○	○	□	○	○	

Options

Symbole J : Purge taraudée en 1/4

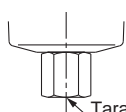

Peut être raccordé à l'orifice d'échappement de la purge.

Taraudage 1/4

Symbole R : Sens du débit inversé

Le débit d'air passe de droite à gauche dans le séparateur.
(Sens standard du débit d'air : de gauche à droite)

Symbole T : Avec indicateur d'état de la cartouche

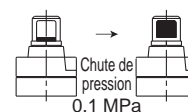

Il est possible de visualiser la saturation du séparateur.
(Vérification de la durée de service de la cartouche)

Série AM

Débit (saturation en huile de la cartouche)



Note) Si l'air comprimé dépasse la courbe du débit maxi indiqué dans le tableau ci-dessous, le produit peut être inefficace. Ceci peut endommager la cartouche.

AM150C

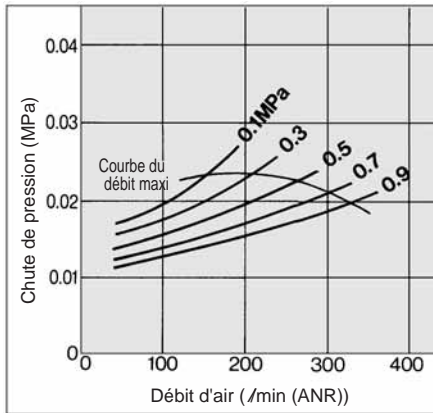

AM450C

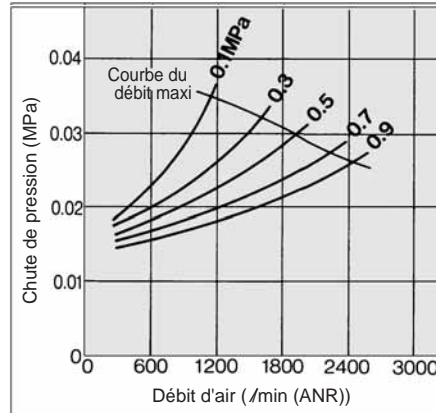

AM850

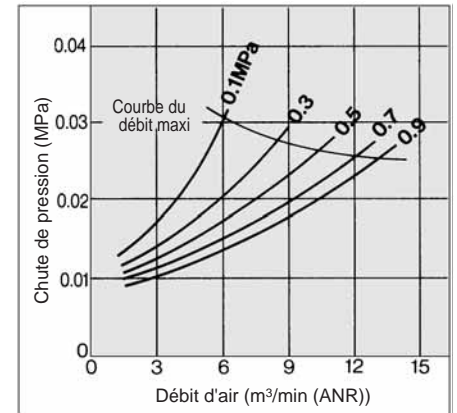

AM250C

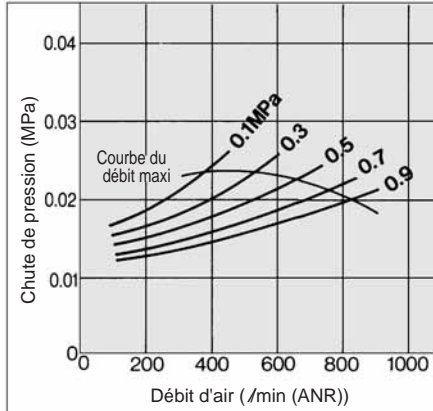

AM550C

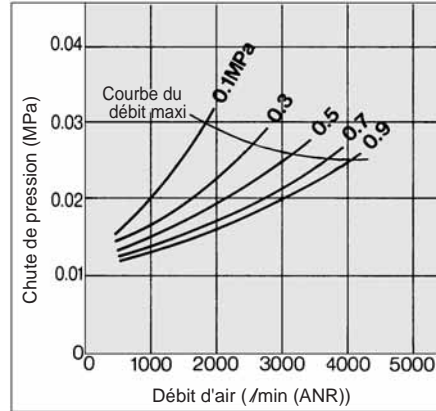

AM350C

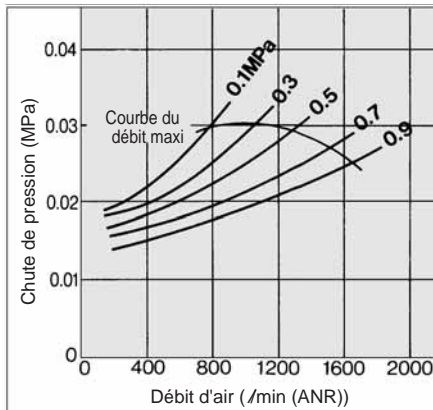

AM650

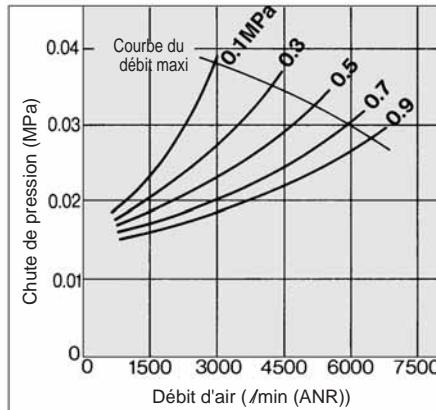

Construction

AM150C à 550C, AM650

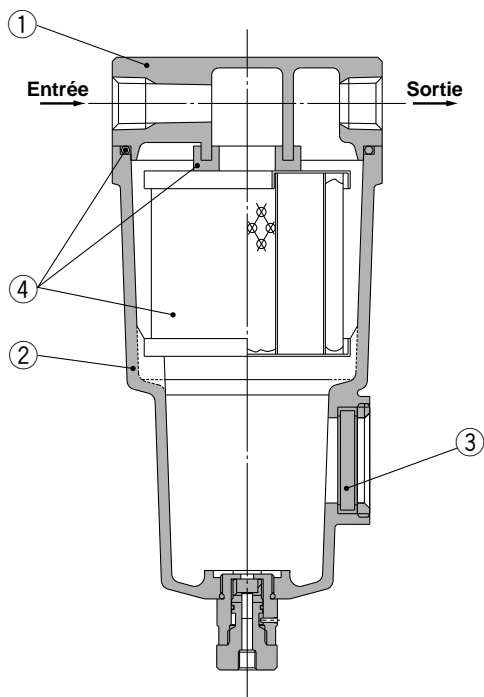

AM850

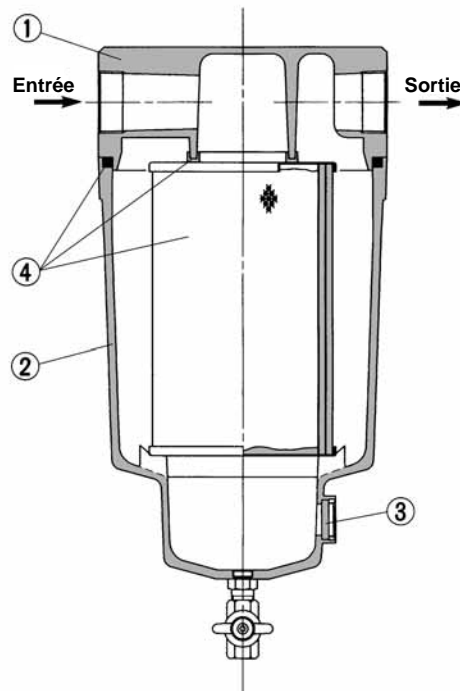

Nomenclature

N°	Description	Matériau	Note
1	Corps	Alliage d'aluminium	Chromé. Peinture epoxy sur la surface intérieure
2	Cuve	Alliage d'aluminium*	
3	Niveau	Verre trempé	—

* AM850 est moulé en aluminium.



Note) Reportez-vous à "Pour commander l'ensemble cuve" à la page 59.



Note) Dans le schéma, le niveau est indiqué pour bien comprendre la nomenclature. Toutefois, il diffère de la construction réelle. Reportez-vous aux pages 23 à 25 pour plus de détails.

Pièces de rechange

N°	Description	Matière	Modèle compatible	Modèle						
				AM150C	AM250C	AM350C	AM450C	AM550C	AM650	AM850
4	Ensemble cartouche	Fibre de verre, autres	Sauf option F	AM-EL150	AM-EL250	AM-EL350	AM-EL450	AM-EL550	AM-EL650	AM-EL850
			Pour option F	AM-EL150-F	AM-EL250-F	AM-EL350-F	AM-EL450-F	AM-EL550-F	—	—

* Ensemble cartouche : Avec joint (1 pc.) et joint torique (1 pc.)

* Reportez-vous à la page arrière 6 pour le remplacement de la purge automatique.

* Les ensembles cartouche pour les Exécutions spéciales (X6, X12, X20, X26) sont les mêmes que ceux destinés aux commandes standard (voir tableau ci-dessus).

Débit d'air maximum

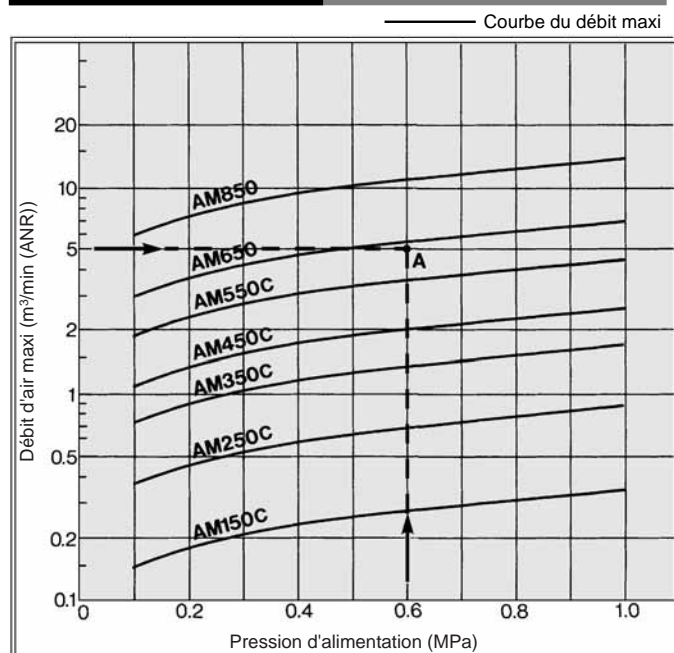

Sélection du modèle

Sélectionnez un modèle en accord avec la procédure suivante, en tenant compte de la pression d'alimentation et du débit d'air maxi.

Pression d'alimentation (exemple) : 0.6 MPa

Débit d'air maxi : 5 m³/min (ANR)

1. Le graphique montre le point d'intersection A entre la pression d'alimentation et le débit d'air.
2. Vous obtenez AM650 quand la courbe du débit maxi dépasse le point d'intersection A dans le graphique.



Note) Assurez-vous de choisir un modèle dont la courbe de débit maxi dépasse le point d'intersection obtenu. Un modèle dont la courbe du débit d'air maxi se trouve en dessous du point d'intersection aura un débit excessif et, par conséquent, ne sera pas efficace.

Série AM

Dimensions

AM150C à 550C

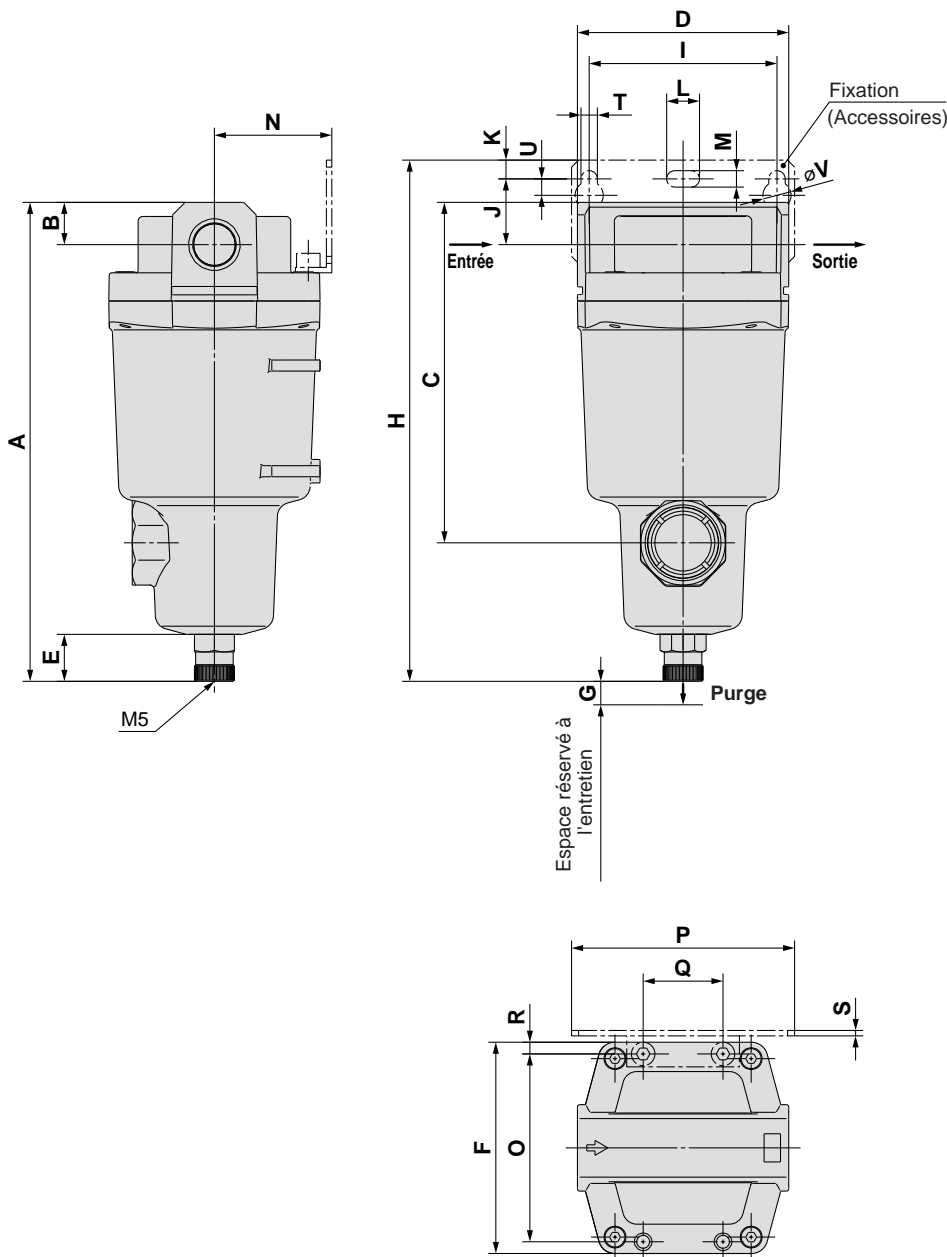

Purge automatique

C : Avec purge auto N.F.
D : Avec purge auto N.O.

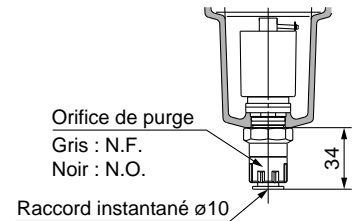

Combinaison de D : Avec purge auto N.O.
et H : Pour une pression de 1.6 MPa

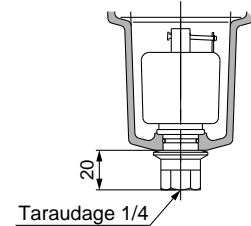

Options

J : Purge taraudée en 1/4

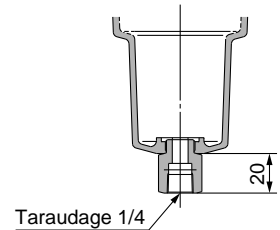

U : Avec pressostat différentiel (et indicateur)

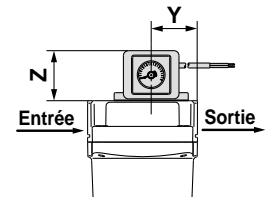

T : Avec indicateur d'état de la cartouche

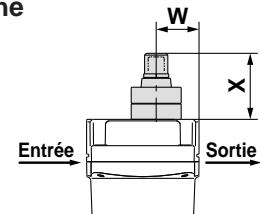

Modèle	Orifice	A	B	C	D	E	F	G	Dimensions des autres fixations												Dimensions de l'indicateur d'état de la cartouche		Dimensions du pressostat différentiel				
									H	I	J	K	T	U	L	M	V	N	O	P	Q	R	S	W	X	Y	Z
AM150C	1/8, 1/4	158	10	99	63	20	63	10	173	56	20	5	6	6	12	6	10	35	54	70	26	4.5	1.6	24	37	32	41
AM250C	1/4, 3/8	172	14	113	76	20	76	10	190	66	24	8	6	6	12	6	10	40	66	80	28	5	2	27	37	36	41
AM350C	3/8, 1/2	204	18	145	90	20	90	10	222	80	28	8	7	7	14	7	12	50	80	95	34	5	2.3	32	37	42	41
AM450C	1/2, 3/4	225	20	166	106	20	106	10	246	90	31	10	9	9	18	9	15	55	88	111	50	9	3.2	37	37	43	41
AM550C	3/4, 1	259	24	200	122	20	122	15	278	100	33	10	9	9	18	9	15	65	102	126	60	10	3.2	39	37	51	41

Dimensions

AM650

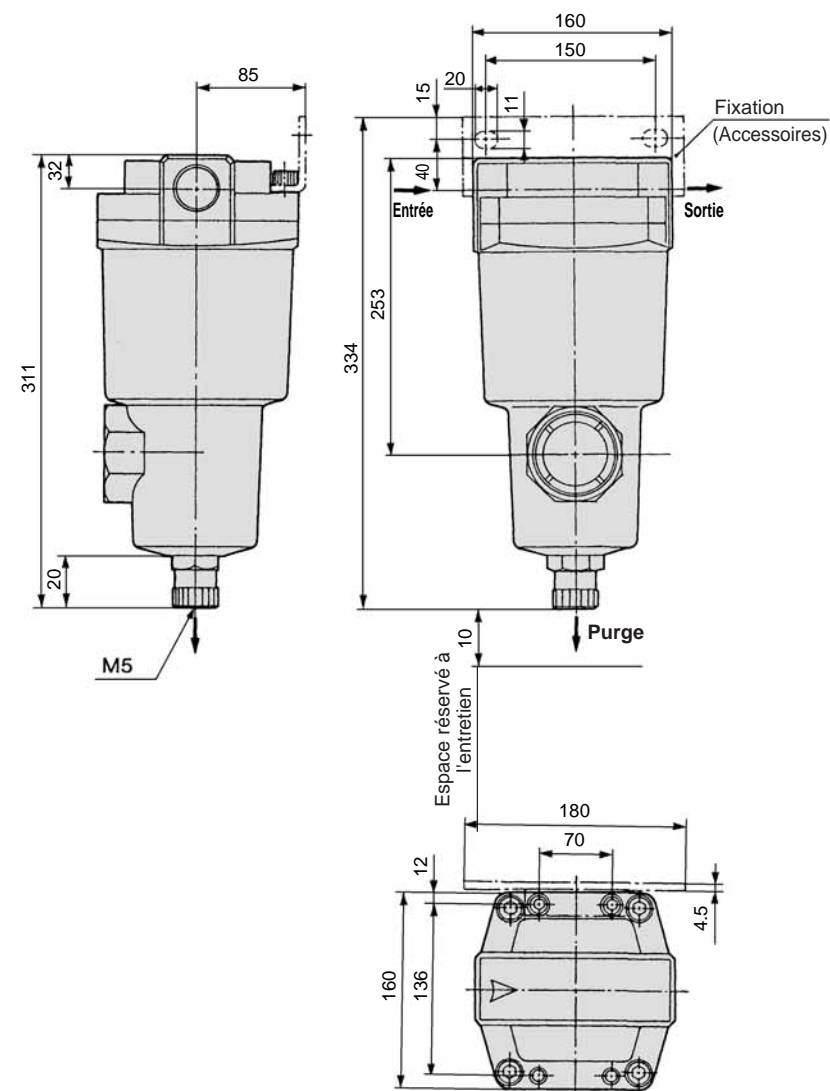

Purge automatique

D : Avec purge auto N.O.

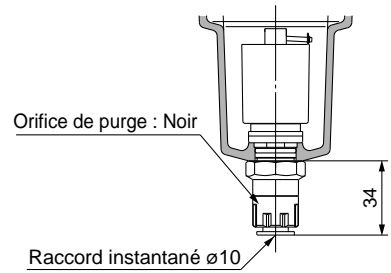

Options

J : Purge taraudée en 1/4

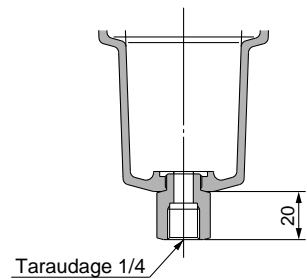

T : Avec indicateur d'état de la cartouche

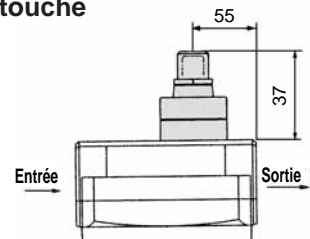

Série AM

Dimensions

AM850

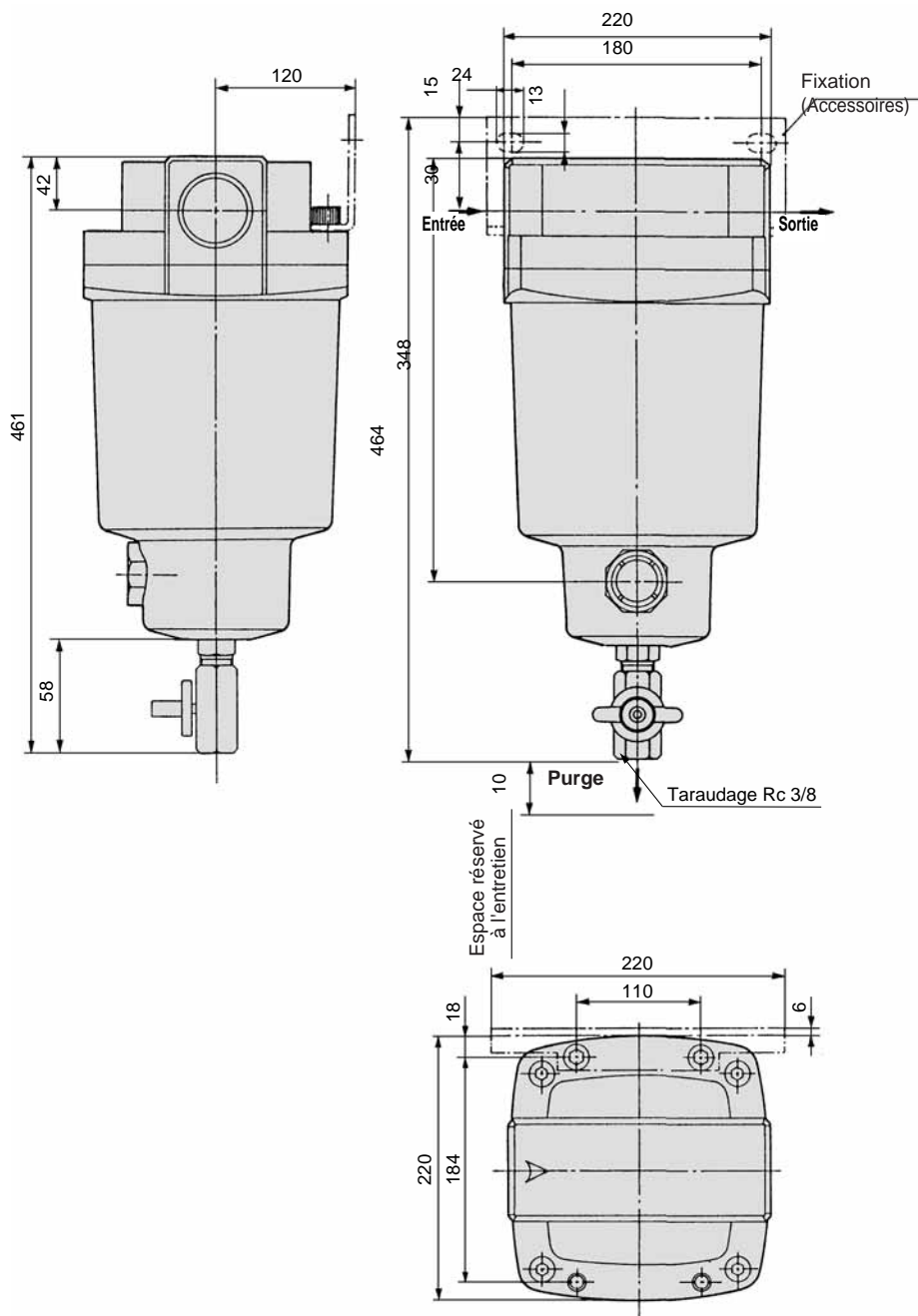

Purge automatique

D : Avec purge auto N.O. pour AM850

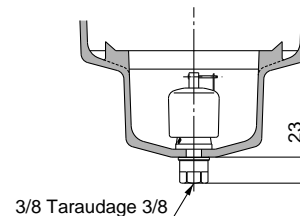

Options

T : Avec indicateur d'état de la cartouche

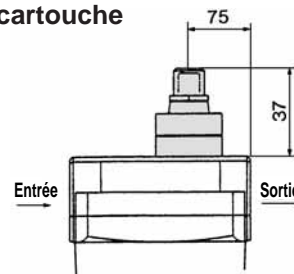

Filtre submicronique

Série AMD

Peut séparer et éliminer les condensats d'huile dans l'air comprimé et supprimer les particules de charbon ou de poussière de 0.01 μm mini. Utilisez ce produit comme préfiltre d'air comprimé dans des outils de précision ou des salles blanches nécessitant un degré d'air propre élevé.

Raccordement modulaire possible avec AMD150C à 550C. (Pour plus de détails, reportez-vous en p. 58).



AMD150C à 550C

AMD650/850

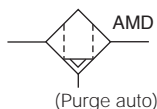
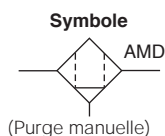

Exécutions spéciales
(Pour plus de détails, reportez-vous en p. 63).

Modèle

Modèle	AMD150C	AMD250C	AMD350C	AMD450C	AMD550C	AMD650	AMD850
Débit (l/min (ANR)) ^{Note)}	200	500	1000	2000	3700	6000	12000
Orifice	1/8, 1/4	1/4, 3/8	3/8, 1/2	1/2, 3/4	3/4, 1	1, 1 1/2	1 1/2, 2
Masse (kg)	0.38	0.55	0.9	1.4	2.1	4.2	10.5



Note) Débit maxi à 0.7 MPa

Le débit maxi dépend de la pression d'utilisation.

Reportez-vous aux "Caractéristiques du débit" (page 29) et au "Débit d'air maximum" (page 28).

Caractéristiques

Fluide	Air comprimé
Pression d'utilisation maxi	1.0 MPa
Pression d'utilisation mini*	0.05 MPa
Pression d'épreuve	1.5 MPa
Température d'utilisation	5 à 60°C
Degré de filtration nominale	0.01 μm (Efficacité de filtration : 99.9%)
Densité d'huile à la sortie	0.1 mg/m ³ maxi ³ (ANR)* (Moins de 0.01 mg/m ³ (ANR) 0.008 ppm avant saturation d'huile)
Durée de vie	2 ans (1 an pour le modèle bride) ou si la pression chute de 0.1 MPa

* Avec purge automatique : 0.1 MPa (type N.O.) ou 0.15 MPa (type N.F.)

* Densité des condensats d'huile à 30 mg/m³ (ANR) soufflés par le compresseur.

Accessoires

Modèle compatible	AMD150C	AMD250C	AMD350C	AMD450C	AMD550C	AMD650	AMD850
Support de fixation (avec 2 vis de fixation)	AM-BM101	AM-BM102	AM-BM103	AM-BM104	AM-BM105	BM56	BM57

⚠ Précaution

Veuillez lire ces consignes avant l'utilisation. Reportez-vous aux pages arrières pour les consignes de sécurité "Précautions de manipulation des dispositifs pneumatiques" (M-03-E3A) concernant les précautions d'utilisation, et aux pages arrières 73 à 77 pour les Précautions spécifiques au produit.

Pour passer commande

AMD150C à 550C

AMD **550C** - [] **10** [] [] - [] - []



Taille

150C
250C
350C
450C
550C

Taroudage

Symbole	Type
—	Rc
F	G
N	NPT

Orifice

Symbole	Taille	Corps compatible				
		150C	250C	350C	450C	550C
01	1/8	●				
02	1/4	●	●			
03	3/8		●	●		
04	1/2			●	●	
06	3/4				●	●
10	1					●

Accessoires

Symbole	Description
—	—
B	Fixation*2

*2 Fixation incluse (mais non montée).

Combinaisons des purges et des options

- ⊙ : Toutes les purges sont disponibles (purge taraudée incluse, modèle J).
- △ : La purge automatique N.F. (modèle C) n'est pas disponible.
- ▼ : La purge automatique N.F. (modèle C) et la purge automatique N.O. (modèle D) ne sont pas disponibles.

	—	F	H	R	U	T	V
—		⊙	△	⊙	Note		⊙
F	⊙		▼	⊙			▼
H	△	▼		△			▼
R	⊙	⊙	△		Note		⊙
U	Note			Note			
T							⊙
V	⊙	▼	▼	⊙		⊙	

Note) Un des éléments pouvant être sélectionné. □ : Non disponible.

Exécutions spéciales

(La page "Pour passer commande" et les modèles compatibles sont différents de ceux qui apparaissent sur cette page. Reportez-vous à "Exécutions spéciales".)

Symbole	Description	Page détaillée
—	—	—
X6	Avec manomètre différentiel (GD40-2-01)	P.64
X26	Purge automatique N.F., N.O., élimination des condensats	P.65

Options *3

Symbole	Description
—	—
F	Joints en FKM
H	Pour une pression de 1.6 MPa
J	Taroudage orifice de purge 1/4*4
R	Sens du débit inversé
U	Avec pressostat différentiel (30 VDC) *5
T	Avec indicateur d'état de la cartouche
V	Dégraissé, *6 vaseline blanche

*4 Un raccordement pour la purge et un autre pour une vanne de coupure (ex.: robinet à boisseau sphérique) sont nécessaires.

*5 Manomètre différentiel inclus (mais non monté).

*6 Seul le corps/boîtier est dégraissé.

Purge automatique*3

Symbole	Description
—	Purge manuelle
C	Purge auto N.F.
D	Purge auto N.O.

*3 Reportez-vous au tableau ci-dessous pour connaître les combinaisons entre les purges et les options (une seule purge peut être sélectionnée).

Options

Symbole F : Joints en FKM

Le FKM est utilisé pour des pièces comme le joint et le joint torique.

Symbole H : Pour une pression de 1.6 MPa

Peut être utilisé jusqu'à 1.6 MPa au maximum.

Symbole J : Purge taraudé en 1/4

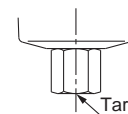

Peut être raccordé à l'orifice d'échappement de la purge.

Taroudage 1/4

Symbole R : Sens du débit inversé

Le débit d'air passe de droite à gauche dans le séparateur.
(Sens standard du débit d'air : de gauche à droite)

Symbole T : Avec indicateur d'état de la cartouche

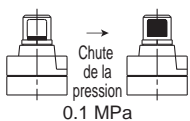

Il est possible de visualiser la saturation du séparateur.
(Vérification de la durée de service de la cartouche)

Symbole V : Dégraissé, vaseline blanche

Le corps/boîtier est dégraissé. La vaseline blanche remplace le lubrifiant du joint torique et du joint.

Symbole U : Avec pressostat différentiel (et indicateur)

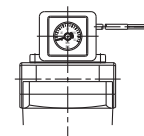

La saturation du séparateur peut apparaître visuellement ou sous forme d'un signal électrique.
(Vérification de la durée de service de la cartouche)

Capacité maxi de contact : 10 W DC
Tension nominale du contact (courant d'utilisation maxi) : 30 V DC (0.33 A)

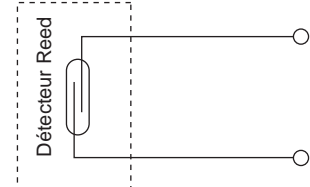



Pour passer commande

AMD650/850



Taille

650
850

Taraudage

Symbole	Type
—	Rc
F	G
N	NPT

Orifice

Symbole	Taille	Corps compatible	
		650	850
10	1	●	—
14	1 1/2	●	●
20	2	—	●

Accessoires

Symbole	Description
—	—
B	Fixation*1

*1 Fixation incluse (mais non montée).

Purge automatique*2

Symbole	Description
—	Orifice de purge (sans purge automatique)*3
D	Purge auto N.O.

*2 Reportez-vous aux "Caractéristiques de la purge automatique / Combinaisons d'options".

*3 Le corps 850 est équipé d'un robinet à boisseau sphérique (taraudage Rc3/8). Montez une bride d'extrémité IDF-AP609 (page 58) vers le robinet à boisseau sphérique si le taraudage NPT3/8 est nécessaire.

Options*2

Symbole	Description
—	—
J	Purge taraudée en 1/4*4
R	Sens du débit inversé
T	Avec indicateur d'état de la cartouche

*4 Un raccordement pour la purge et un autre pour un distributeur de blocage (ex.: robinet à boisseau sphérique) sont nécessaires.

Exécutions spéciales

(La page "Pour passer commande" et les modèles compatibles sont différents de ceux qui apparaissent sur cette page. Reportez-vous à "Exécutions spéciales".)

Symbole	Description	Page détaillée
—	—	—
X6	Avec manomètre différentiel (GD40-2-01)	P.64
X26	Purge automatique N.F., N.O., éliminations des condensats	P.65
X12	Vaseline blanche	P.65

Purge automatique / Combinaisons d'options



Note) Reportez-vous à "Pour commander l'ensemble cuve" à la page 59.

○: Disponible □: Non disponible

Purge automatique / Options			Purge automatique			Options		Modèle compatible	
Type de purge auto	Purge auto N.O.	D	D	J	R	T	AMD650	AMD850	
Orifice de purge 1/4	J	□	□	○	○	○	○	○	
Sens du débit inversé	R	○	○	○	□	○	○	○	
Avec indicateur d'état de la cartouche	T	○	○	○	○	□	○	○	

Sélection du modèle

Sélectionnez un modèle en accord avec la procédure suivante, en tenant compte de la pression d'alimentation et du débit d'air maxi.
Pression d'alimentation (exemple) : 0.6 MPa
Débit d'air maxi : 5 m³/min (ANR)

- Le graphique montre le point d'intersection A entre la pression d'alimentation et le débit d'air.
- Vous obtenez AMD650 quand la courbe du débit maxi dépasse le point d'intersection A dans le graphique.



Note) Assurez-vous de choisir un modèle dont la courbe de débit maxi dépasse le point d'intersection obtenu. Un modèle dont la courbe du débit d'air maxi se trouve en dessous du point d'intersection aura un débit excessif et, par conséquent, ne sera pas efficace.

Débit d'air maximum

— Courbe de débit maxi

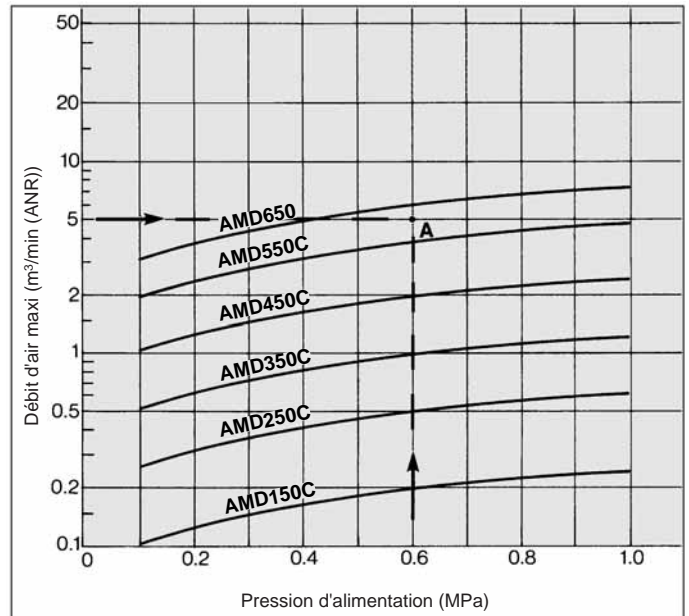

Série AMD

Débit Choisissez le modèle en prenant en considération la capacité de débit maxi. (—— Saturation en huile de la cartouche ---- Condition de départ)



Note) Si l'air comprimé dépasse la courbe du débit maxi indiqué dans le tableau ci-dessous, le produit peut être inefficace. Ceci peut endommager la cartouche.

AMD150C

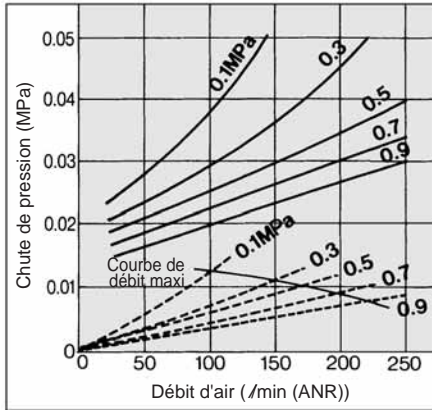

AMD550C

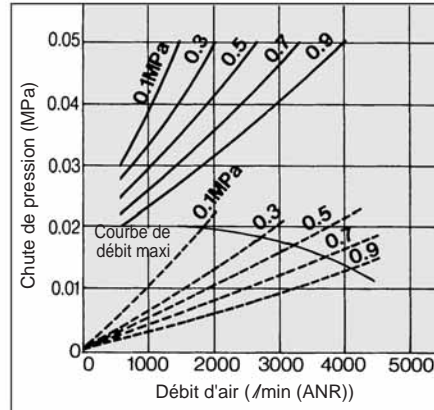

AMD250C

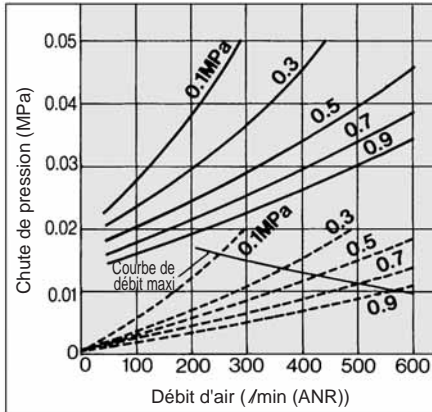

AMD650

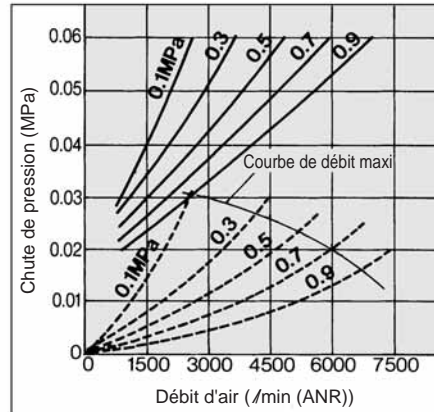

AMD350C

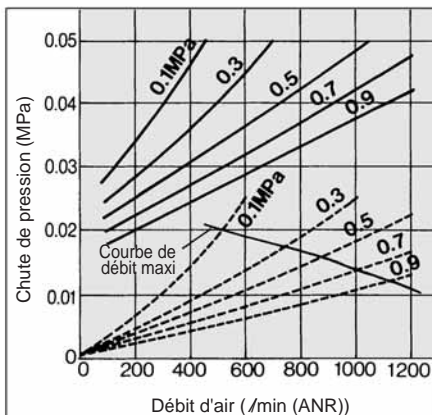

AMD80□/81□

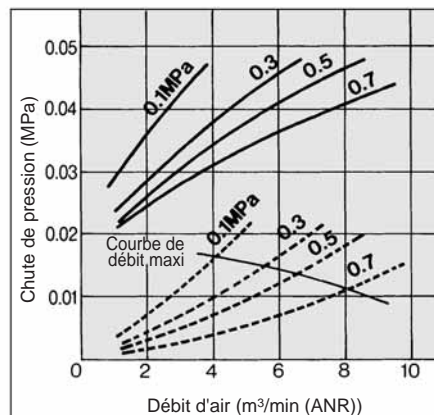

AMD450C

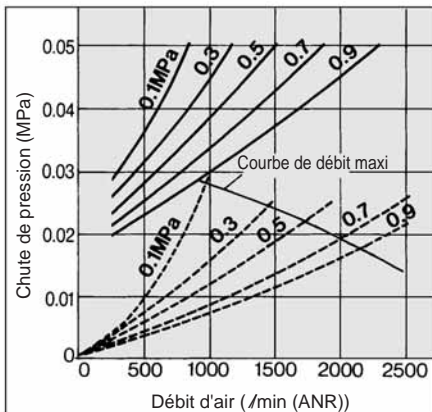

AMD850

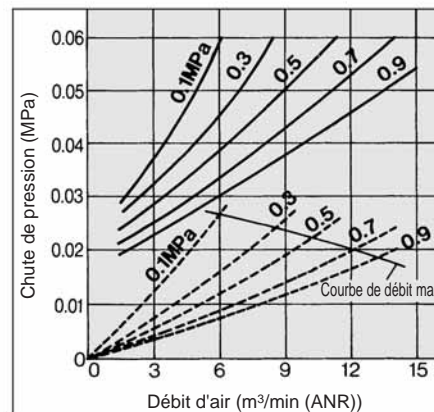

Construction

AMD150C à 550C, AMD650

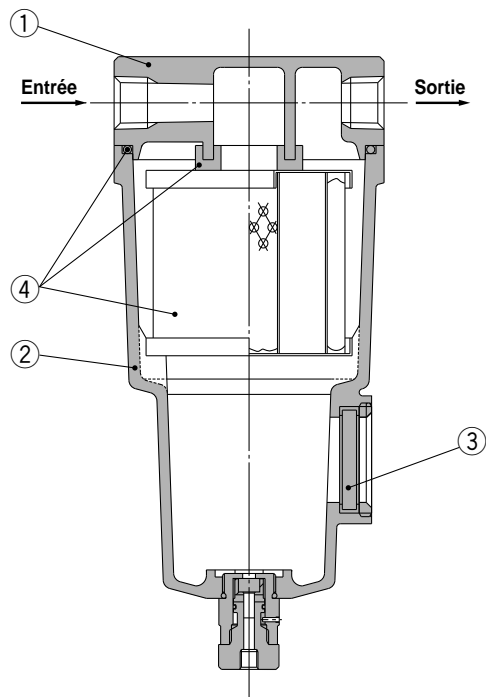

AMD850

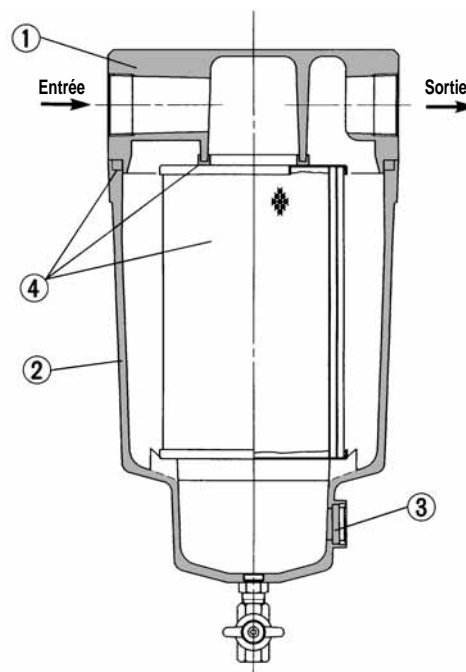

Nomenclature

N°	Description	Matériau	Note
1	Corps	Alliage d'aluminium	Chromé. Peinture epoxy sur la surface intérieure
2	Cuve	Alliage d'aluminium*	
3	Niveau	Verre trempé	—

* AMD850 est moulé en aluminium.



Note) Reportez-vous à "Pour commander l'ensemble cuve" à la page 59.



Note) Dans le schéma, le niveau est indiqué pour bien comprendre la nomenclature. Toutefois, il diffère de la construction réelle. Reportez-vous aux pages 31 à 33 pour plus de détails.

Pièces de rechange

N°	Description	Matière	Modèle compatible	Modèle						
				AMD150C	AMD250C	AMD350C	AMD450C	AMD550C	AMD650	AMD850
4	Ensemble cartouche	Fibre de verre, autres	Sauf option F	AMD-EL150	AMD-EL250	AMD-EL350	AMD-EL450	AMD-EL550	AMD-EL650	AMD-EL850
			Pour option F	AMD-EL150-F	AMD-EL250-F	AMD-EL350-F	AMD-EL450-F	AMD-EL550-F	—	—

* Ensemble cartouche : Avec joint (1 pc.) et joint torique (1 pc.)

* Reportez-vous à la page arrière 6 pour le remplacement de la purge automatique.

* Les ensembles cartouche pour les Exécutions spéciales (X6, X12, X20, X26) sont les mêmes que ceux destinés aux commandes standard (voir tableau ci-dessus).

Série AMD

Dimensions

AMD150C à 550C

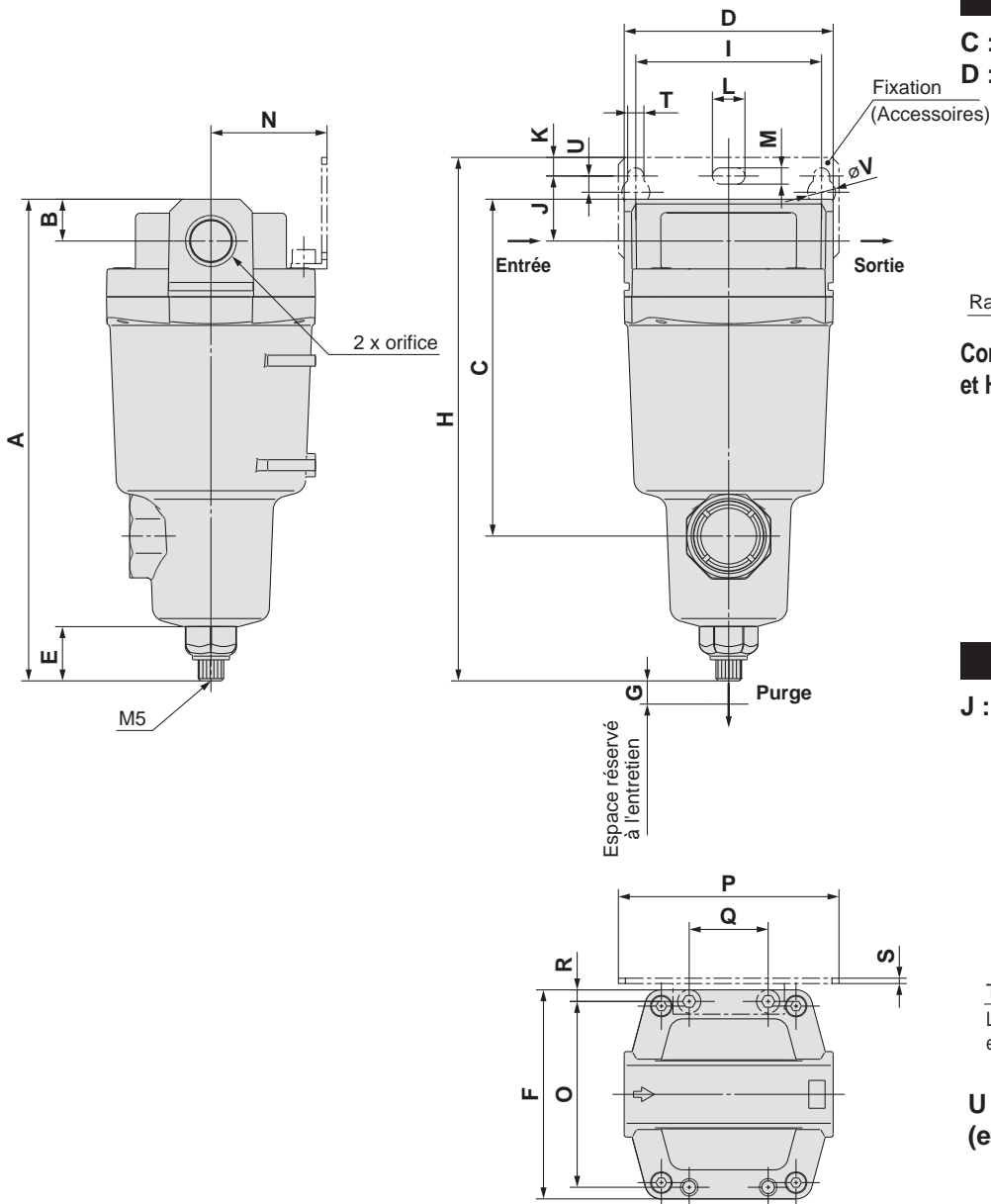

Purge automatique

C : Avec purge auto N.F.
D : Avec purge auto N.O.

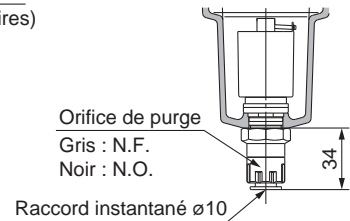

Combinaison de D : Avec purge auto N.O.
et H : Pour une pression de 1.6 MPa

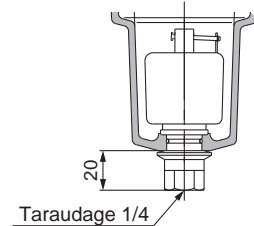

Options

J : Purge taraudée en 1/4

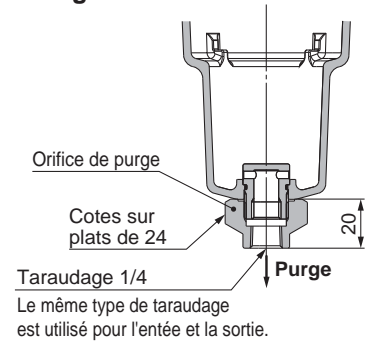

U : Avec pressostat différentiel (et indicateur)

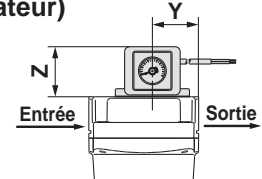

T : Avec indicateur d'état de la cartouche

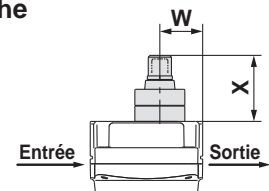

Modèle	Orifice	A	B	C	D	E	F	G	Dimensions des autres fixations												Dimensions de l'indicateur d'état de la cartouche			Dimensions du pressostat différentiel			
									H	I	J	K	T	U	L	M	V	N	O	P	Q	R	S	W	X	Y	Z
AMD150C	1/8, 1/4	161	10	99	63	23	63	10	176	56	20	5	6	6	12	6	10	35	54	70	26	4.5	1.6	24	37	32	41
AMD250C	1/4, 3/8	175	14	113	76	23	76	10	193	66	24	8	6	6	12	6	10	40	66	80	28	5	2	27	37	36	41
AMD350C	3/8, 1/2	207	18	145	90	23	90	10	225	80	28	8	7	7	14	7	12	50	80	95	34	5	2.3	32	37	42	41
AMD450C	1/2, 3/4	228	20	166	106	23	106	10	249	90	31	10	9	9	18	9	15	55	88	111	50	9	3.2	37	37	43	41
AMD550C	3/4, 1	262	24	200	122	23	122	15	281	100	33	10	9	9	18	9	15	65	102	126	60	10	3.2	39	37	51	41

Dimensions

AMD650

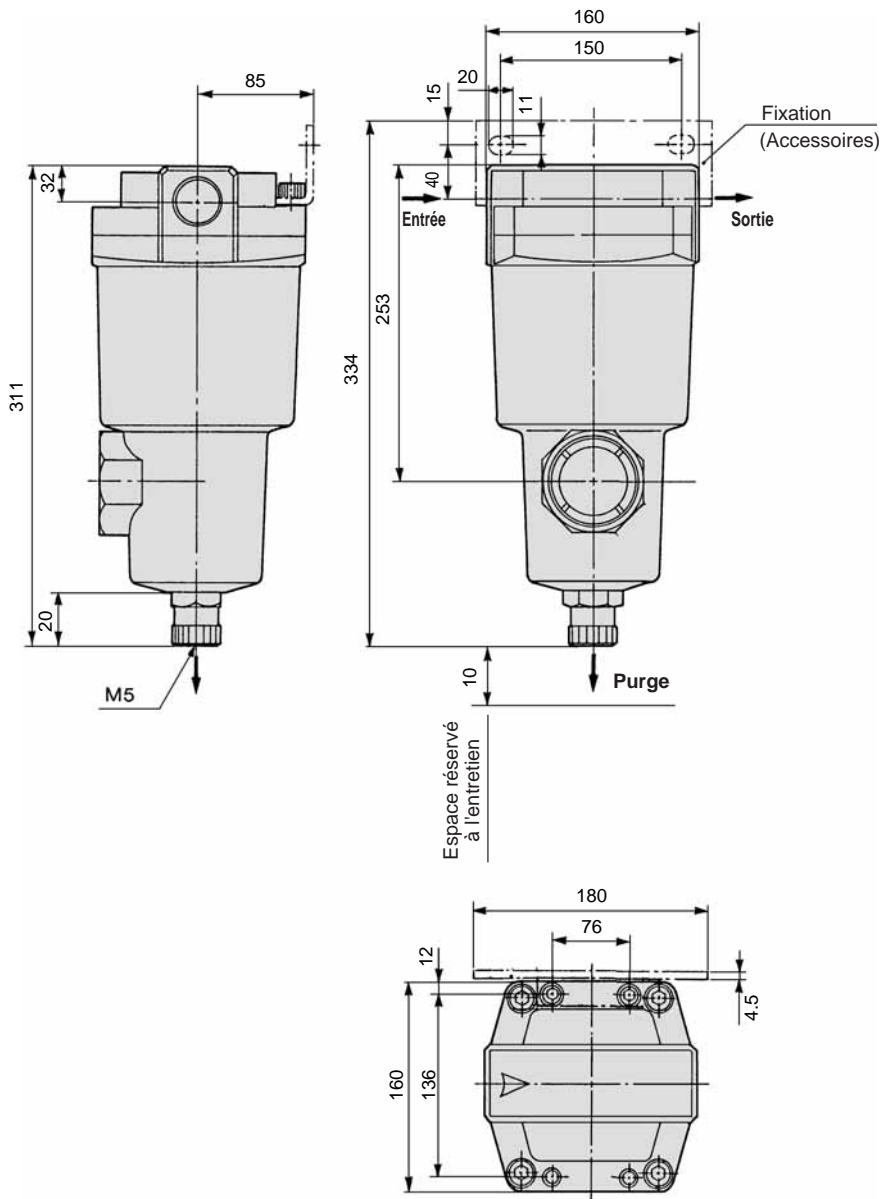

Purge automatique

D : Avec purge auto N.O.

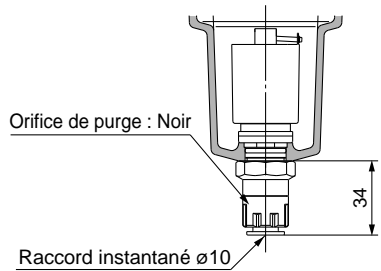

Options

J : Purge taraudée en 1/4

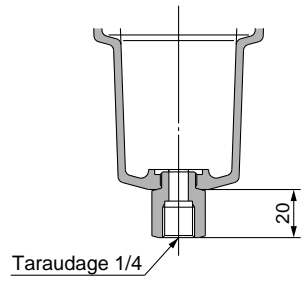

T : Avec indicateur d'état de la cartouche

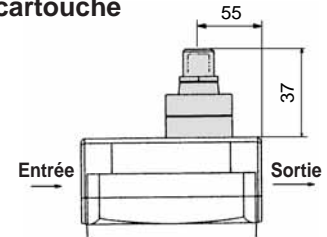

Série AMD

Dimensions

AMD850

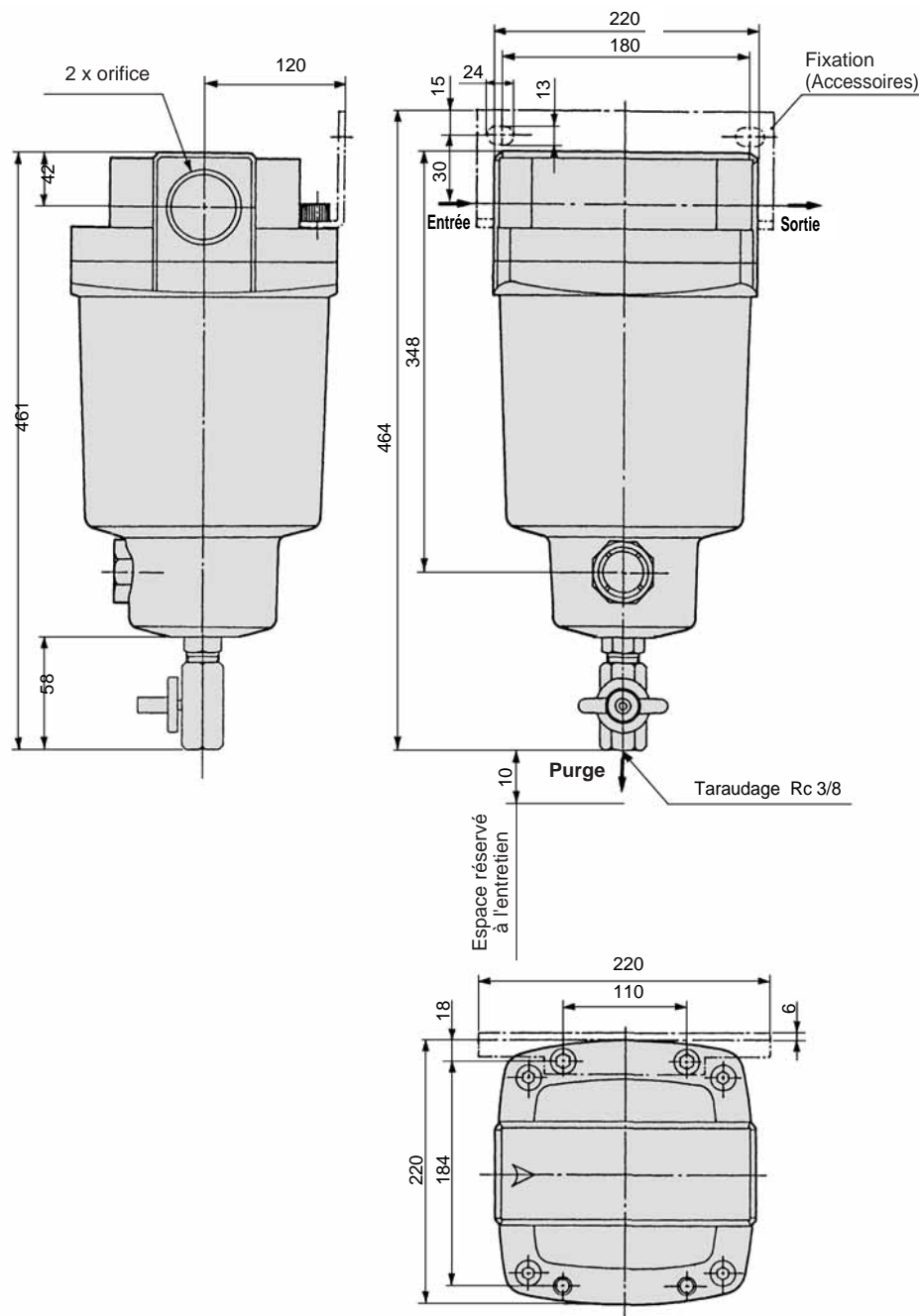

Purge automatique

D : Avec purge auto N.O. pour AMD850

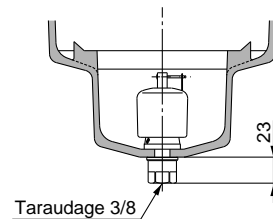

Options

T : Avec indicateur d'état de la cartouche

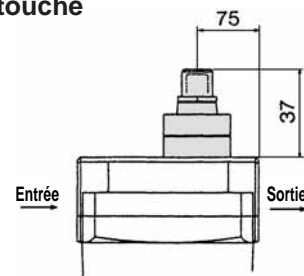

Filtere submicronique avec préfiltere

Série AMH

Peut séparer et éliminer les condensats d'huile dans l'air comprimé et supprimer les particules de charbon ou de poussière de 0.01 µm mini.

Utilisez ce produit comme préfiltere d'air comprimé dans des outils de précision ou des salles blanches nécessitant un degré d'air propre élevé.

Les séries pneumatiques traditionnelles AM + AMD ont été intégrées afin de réduire l'encombrement et le temps de raccordement.

Un raccordement modulaire est possible avec AMH150C à 550C. (Pour plus de détails, reportez-vous en p. 58).



AMH150C à 550C

AMH650/850

Symbol

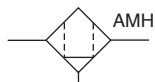

(Purge manuelle)



(Purge auto)



Exécutions spéciales
(Pour plus de détails, reportez-vous en p. 63).

Modèle

Modèle	AMH150C	AMH250C	AMH350C	AMH450C	AMH550C	AMH650	AMH850
Débit (l/min (ANR)) <small>Note)</small>	200	500	1000	2000	3700	6000	12000
Orifice	1/8, 1/4	1/4, 3/8	3/8, 1/2	1/2, 3/4	3/4, 1	1, 1 1/2	1 1/2, 2
Masse (kg)	0.38	0.55	0.9	1.4	2.1	4.2	10.5



Note) Débit maxi à 0.7 MPa

Le débit maxi dépend de la pression d'utilisation.

Reportez-vous aux "Caractéristiques du débit" (page 37) et au "Débit d'air maximum" ci-dessous.

Caractéristiques

Fluide	Air comprimé
Pression d'utilisation maxi	1.0 MPa
Pression d'utilisation mini*	0.05 MPa
Pression d'épreuve	1.5 MPa
Température d'utilisation	5 à 60°C
Densité de filtration nominale	0.01 µm (Efficacité de filtration : 99.9%)
Densité d'huile à la sortie	0.1 mg/m ³ maxi (ANR)* (Moins de 0.01 mg/m ³ (ANR) 0.008 ppm avant d'être saturée d'huile)
Durée de service	Deux ans ou si la pression chute de 0.1 MPa.

* Avec purge automatique : 0.1 MPa (type N.O.) ou 0.15 MPa (type N.F.)

* Densité des condensats d'huile à 30 mg/m³ (ANR) soufflés par le compresseur.

Accessoires

Modèle compatible	AMH150C	AMH250C	AMH350C	AMH450C	AMH550C	AMH650	AMH850
Support de fixation (avec 2 vis de fixation)	AM-BM101	AM-BM102	AM-BM103	AM-BM104	AM-BM105	BM56	BM57

Sélection du modèle

Sélectionnez un modèle en accord avec la procédure suivante, en tenant compte de la pression d'alimentation et du débit d'air maxi. Pression d'alimentation (exemple) : 0.6 MPa
Débit d'air maxi : 5 m³/min (ANR)

1. Le graphique montre le point d'intersection A entre la pression d'alimentation et le débit d'air.
2. Vous obtenez AMH650 quand la courbe du débit maxi dépasse le point d'intersection A dans le graphique.



Note) Assurez-vous de choisir un modèle dont la courbe de débit maxi dépasse le point d'intersection obtenu. Un modèle dont la courbe du débit d'air maxi se trouve en dessous du point d'intersection aura un débit excessif et, par conséquent, ne sera pas efficace.

Débit d'air maximum

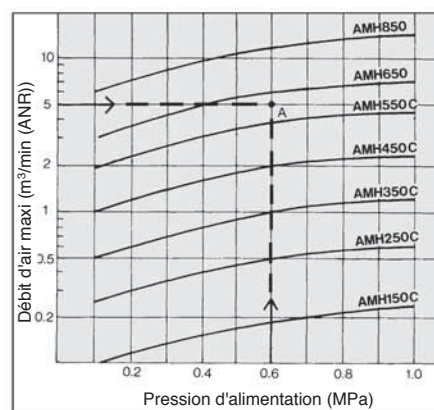

⚠ Précaution

Veuillez lire ces consignes avant l'utilisation. Reportez-vous aux pages arrières pour les consignes de sécurité "Précautions de manipulation des dispositifs pneumatiques" (M-03-E3A) concernant les précautions d'utilisation, et aux pages arrières 73 à 77 pour les Précautions spécifiques au produit.

Pour passer commande

AMH150C à 550C



AMH **550C** - [] **10** [] [] - [] - []

Taille

150C
250C
350C
450C
550C

Taraudage

Symbole	Type
—	Rc
F	G
N	NPT

Orifice

Symbole	Taille	Corps compatible				
		150C	250C	350C	450C	550C
01	1/8	●				
02	1/4	●	●			
03	3/8		●	●		
04	1/2			●	●	
06	3/4				●	●
10	1					●

Accessoires

Symbole	Description
—	—
B	Fixation*2

*2 Fixation incluse (mais non montée).

Exécutions spéciales

(La page "Pour passer commander" et les modèles compatibles sont différents de ceux qui apparaissent sur cette page. Reportez-vous à "Exécutions spéciales".)

Symbole	Description	Page détaillée
—	—	—
X6	Avec manomètre différentiel (GD40-2-01)	P.64
X26	Purge automatique N.F., N.O., élimination des condensats	P.65

Options *3

Symbole	Description
—	—
F	Joints en FKM
H	Pour une pression de 1.6 MPa
J	Purge taraudée en 1/4*4
R	Sens du débit inversé
U	Avec pressostat différentiel (30 VDC) *5
T	Avec indicateur d'état de la cartouche
V	Dégraissé, *6 vaseline blanche

*4 Un raccordement pour la purge et un autre pour une vanne de coupure (ex.: robinet à boisseau sphérique) sont nécessaires.

*5 Pressostat différentiel inclus (mais non monté).

*6 Seul le corps/boîtier est dégraissé.

Combinaisons des purges et des options

○ : Toutes les purges sont disponibles (purge taraudée incluse, modèle J).

△ : La purge automatique N.F. (modèle C) n'est pas disponible.

▼ : La purge automatique N.F. (modèle C) et la purge automatique N.O. (modèle D) ne sont pas disponibles.

—	—	F	H	R	U	T	V
—	○	○	△	○	Note	○	○
F	○	○	▼	○			▼
H	△	▼	▼	△			▼
R	○	○	△		Note		○
U	Note			Note			
T							○
V	○	▼	▼	○		○	

Note) Un des éléments pouvant être sélectionné. □ : Non disponible.

Purge automatique*3

Symbole	Description
—	Purge manuelle
C	Purge auto N.F.
D	Purge auto N.O.

*3 Reportez-vous au tableau ci-dessous pour connaître les combinaisons entre les purges et les options (une seule purge peut être sélectionnée).

Options

Symbole F : Joints en FKM

Le FKM est utilisé pour des pièces comme le joint et le joint torique.

Symbole H : Pour une pression de 1.6 MPa

Peut être utilisé jusqu'à 1.6 MPa au maximum.

Symbole J : Purge taraudée en 1/4

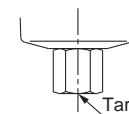

Peut être raccordé à l'orifice d'échappement de la purge.

Taraudage 1/4

Symbole R : Sens du débit inversé

Le débit d'air passe de droite à gauche dans le séparateur.
(Sens standard du débit d'air : de gauche à droite)

Symbole T : Avec indicateur d'état de la cartouche

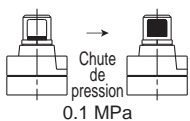

Il est possible de visualiser la saturation du séparateur.
(Vérification de la durée de service de la cartouche)

Symbole V : dégraissé, vaseline blanche

Le corps/boîtier est dégraissé. La vaseline blanche remplace le lubrifiant du joint torique et du joint.

Symbole U : Avec pressostat différentiel (et indicateur)

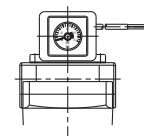

La saturation du séparateur peut apparaître visuellement ou sous forme d'un signal électrique.
(Vérification de la durée de service de la cartouche)

Capacité maxi de contact : 10 W DC

Tension nominale du contact (courant d'utilisation maxi) : 30 V DC (0.33 A)

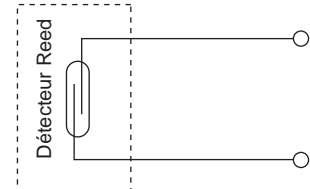



Pour passer commande

AMH650/850

AMH **650** - [] **10** [] [] - [] - []

Taille

650
850

Taraudage

Symbole	Type
—	Rc
F	G
N	NPT

Orifice

Symbole	Taille	Corps compatible	
		650	850
10	1	●	—
14	1 1/2	●	●
20	2	—	●

Accessoires

Symbole	Description
—	—
B	Fixation*2

*2 Fixation incluse (mais non montée).

Exécutions spéciales

(La page "Pour passer commande" et les modèles compatibles sont différents de ceux qui apparaissent sur cette page. Reportez-vous à "Exécutions spéciales".)

Symbole	Description	Page détaillée
—	—	—
X6	Avec manomètre différentiel (GD40-2-01)	P.64
X26	Purge automatique N.F., N.O., élimination des condensats	P.65
X12	Vaseline blanche	P.65

Options *2

Symbole	Description
—	—
J	Purge taraudée en 1/4 *4
R	Sens du débit inversé
T	Avec indicateur d'état de la cartouche

*4 Un raccordement pour la purge et un autre pour une vanne de coupure (ex.: robinet à boisseau sphérique) sont nécessaires.

Purge automatique*2

Symbole	Description
—	Purge (sans purge automatique) *3
D	Purge auto N.O.

*2 Reportez-vous aux "Caractéristiques de la purge automatique/Combinaisons d'options".

*3 Le corps 850 est équipé d'un robinet à boisseau sphérique (taraudage Rc3/8). Montez une bride d'extrémité IDF-AP609 (page 58) vers le robinet à boisseau sphérique si le taraudage NPT3/8 est nécessaire.



Note) Reportez-vous à "Pour commander l'ensemble cuve" à la page 59.

Purge automatique / Combinaisons d'options

○: Disponible □: Non disponible

Purge automatique / Options			Purge automatique	Options			Modèle compatible	
			D	J	R	T	AMH650	AMH850
Type de purge automatique	Purge auto N.O.	D	□	□	○	○	○	○
	Orifice de purge 1/4	J	□	□	○	○	○	○
Options	Sens inverse Entrée-Sortie	R	○	○	□	○	○	○
	Avec indicateur d'état de la cartouche	T	○	○	○	□	○	○

Série AMH

Débit / Choisissez le modèle en prenant en considération la capacité de débit maxi. (— Saturation en huile de la cartouche - - - - Condition de départ)



Note) Si l'air comprimé dépasse la courbe du débit maxi indiqué dans le tableau ci-dessous, le produit peut être inefficace. Ceci peut endommager la cartouche.

AMH150C

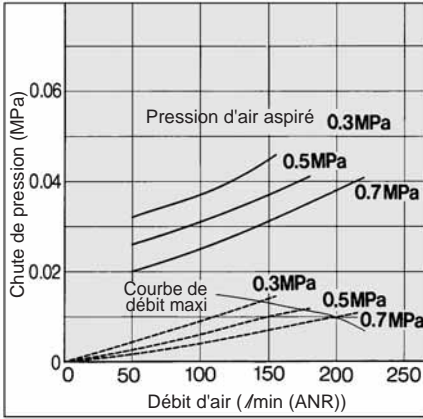

AMH450C

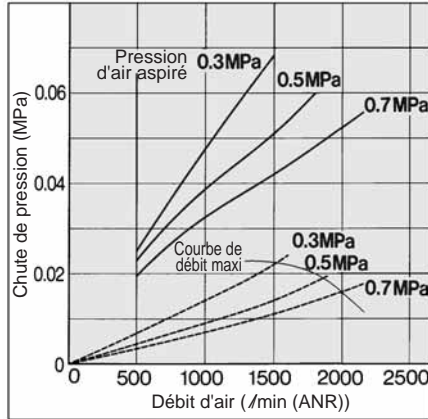

AMH850

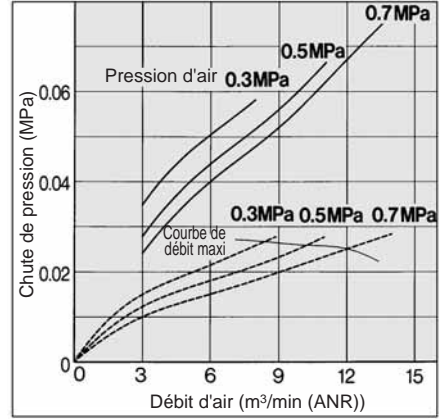

AMH250C

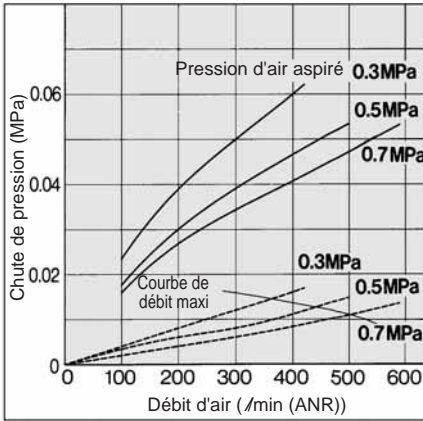

AMH550C

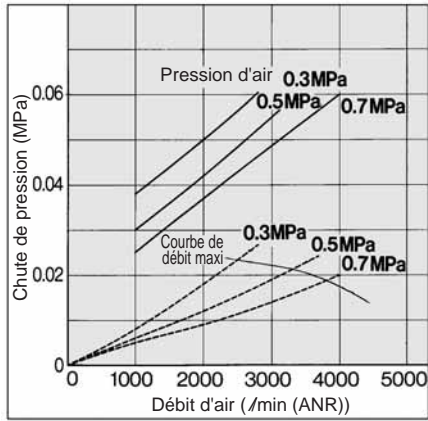

AMH350C

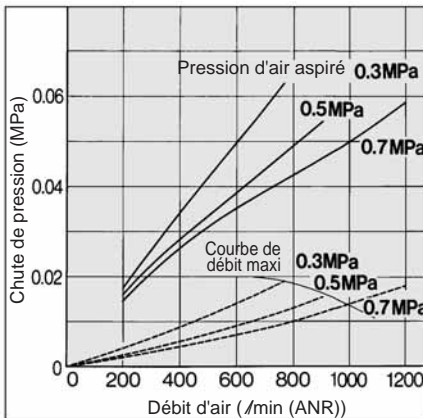

AMH650

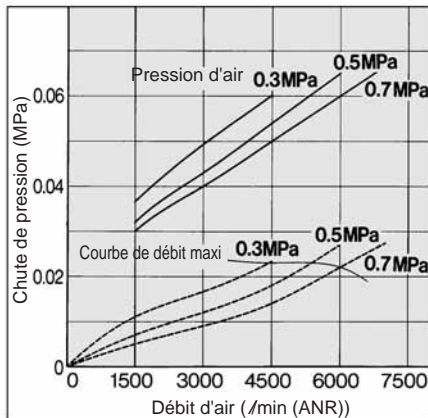

Construction

AMH150C à 550C, AMH650

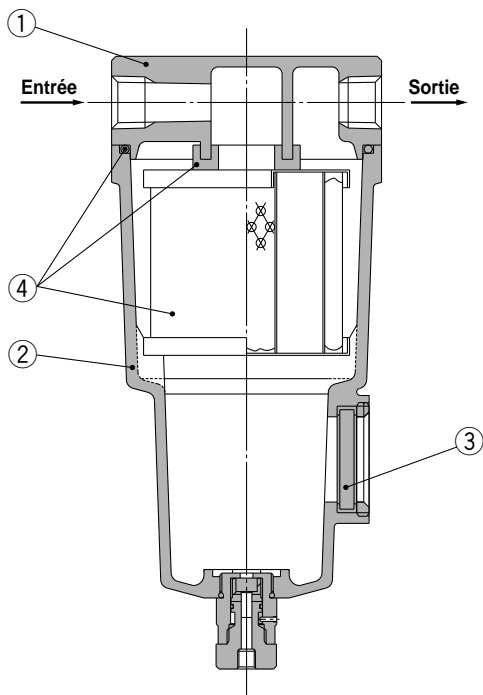

AMH850

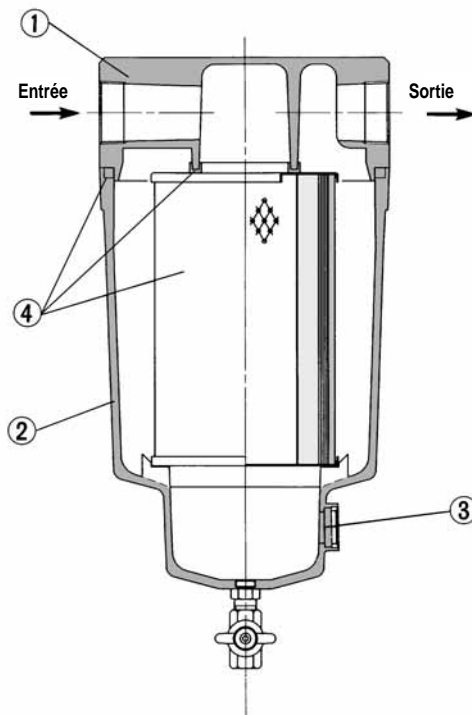

Nomenclature

N°	Description	Matériau	Note
1	Corps	Alliage d'aluminium	Chromé. Peinture epoxy sur la surface intérieure
2	Cuve	Alliage d'aluminium*	
3	Niveau	Verre trempé	—

* AMH850 est moulé en aluminium.



Note) Reportez-vous à "Pour commander l'ensemble cuve" à la page 59.



Note) Dans le schéma, le niveau est indiqué pour bien comprendre la nomenclature. Toutefois, il diffère de la construction réelle. Reportez-vous aux pages 39 à 41 pour plus de détails.

Pièces de rechange

N°	Description	Matière	Modèle compatible	Modèle						
				AMH150C	AMH250C	AMH350C	AMH450C	AMH550C	AMH650	AMH850
4	Ensemble cartouche	Fibre de verre, autres	Sauf option F	AMH-EL150	AMH-EL250	AMH-EL350	AMH-EL450	AMH-EL550	AMH-EL650	AMH-EL850
			Pour option F	AMH-EL150-F	AMH-EL250-F	AMH-EL350-F	AMH-EL450-F	AMH-EL550-F	—	—

* Ensemble cartouche : Avec joint (1 pc.) et joint torique (1 pc.)

* Reportez-vous à la page arrière 6 pour le remplacement de la purge automatique.

* Les ensembles cartouche pour les Exécutions spéciales (X6, X12, X20, X26) sont les mêmes que ceux destinés aux commandes standard (voir tableau ci-dessus).

Série AMH

Dimensions

AMH150C à 550C

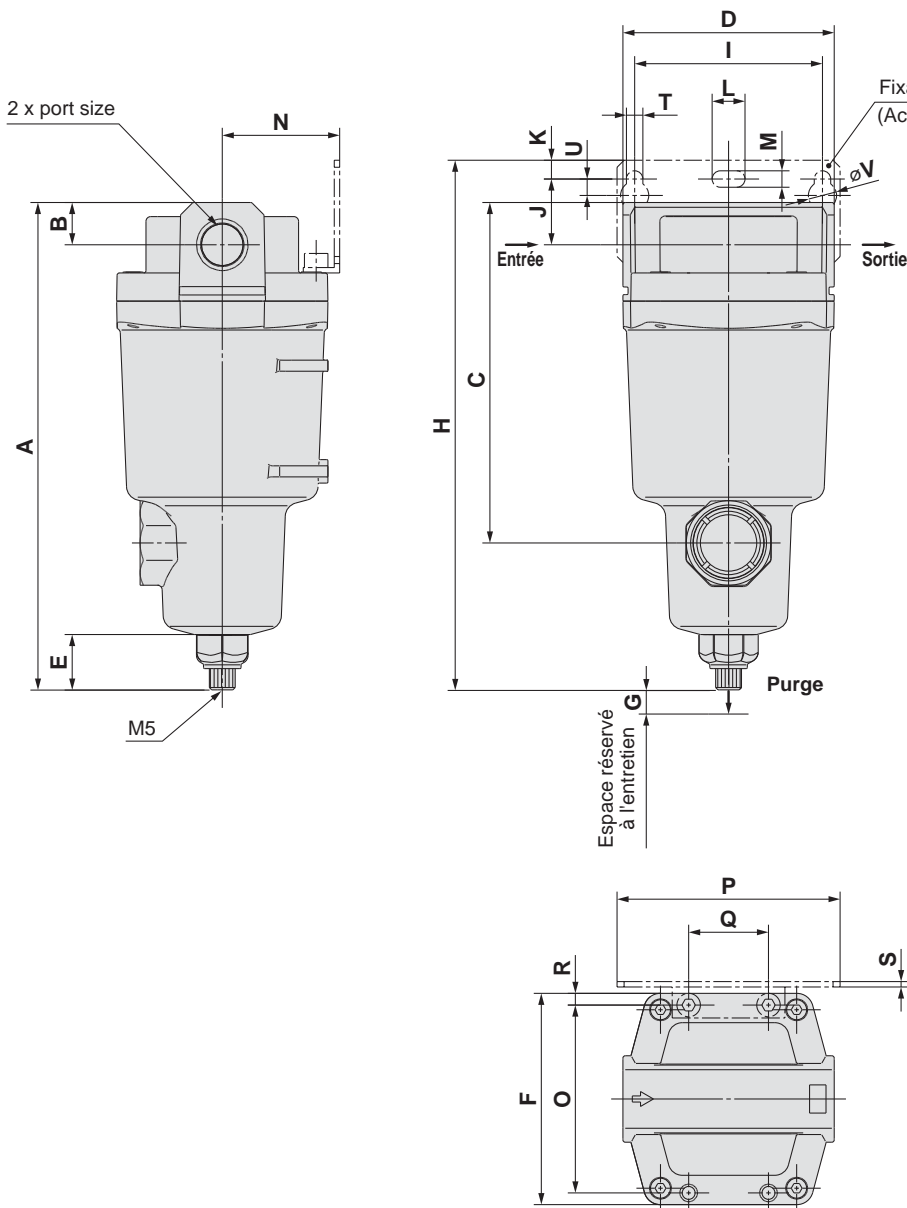

Purge automatique

C : Avec purge auto N.F.
D : Avec purge auto N.O.

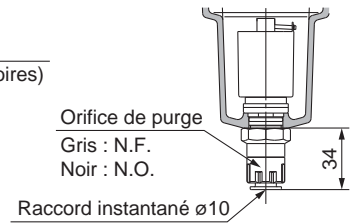

Combinaison de D : Avec purge auto N.O.
 et **H** : Pour une pression d'air moyenne

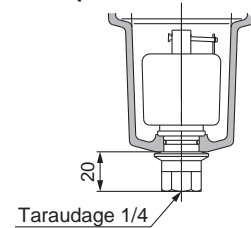

Options

J : Purge taraudé en 1/4

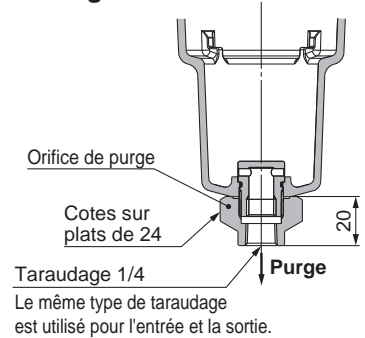

U : Avec pressostat différentiel (et indicateur)

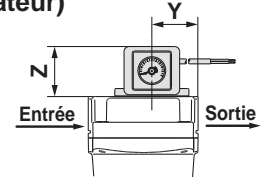

T : Avec indicateur d'état de la cartouche

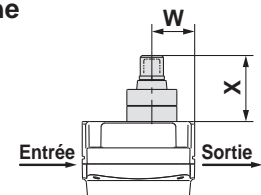

Modèle	Orifice	A	B	C	D	E	F	G	Dimensions des autres fixations											Dimensions de l'indicateur d'état de la cartouche			Dimensions du pressostat différentiel				
									H	I	J	K	T	U	L	M	V	N	O	P	Q	R	S	W	X	Y	Z
AMH150C	1/8, 1/4	158	10	99	63	23	63	10	173	56	20	5	6	6	12	6	10	35	54	70	26	4.5	1.6	24	37	32	41
AMH250C	1/4, 3/8	172	14	113	76	23	76	10	190	66	24	8	6	6	12	6	10	40	66	80	28	5	2	27	37	36	41
AMH350C	3/8, 1/2	204	18	145	90	23	90	10	222	80	28	8	7	7	14	7	12	50	80	95	34	5	2.3	32	37	42	41
AMH450C	1/2, 3/4	225	20	166	106	23	106	10	246	90	31	10	9	9	18	9	15	55	88	111	50	9	3.2	37	37	43	41
AMH550C	3/4, 1	259	24	200	122	23	122	15	278	100	33	10	9	9	18	9	15	65	102	126	60	10	3.2	39	37	51	41

Dimensions

AMH650

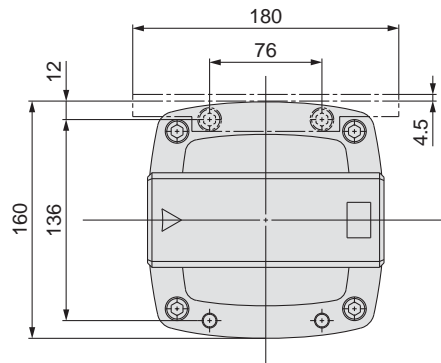
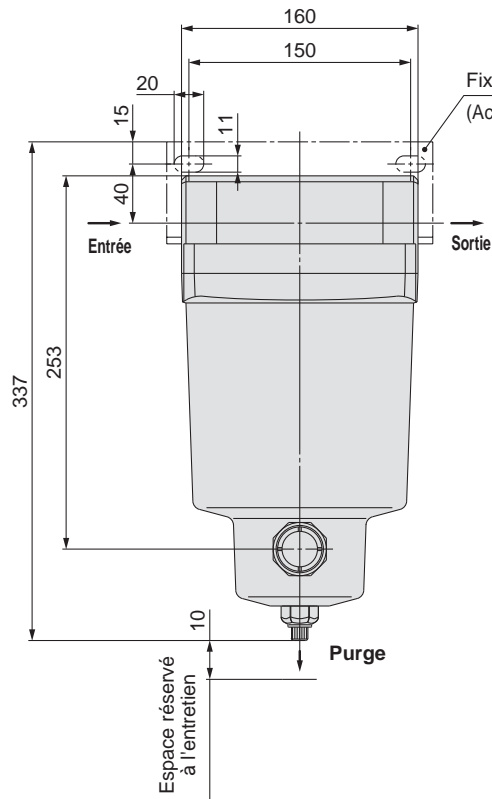
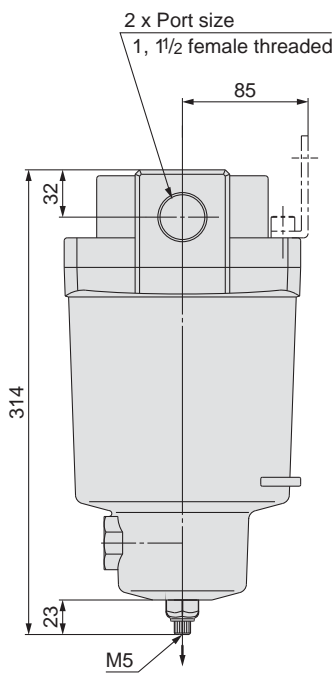

Purge automatique

D : Avec purge auto N.O.

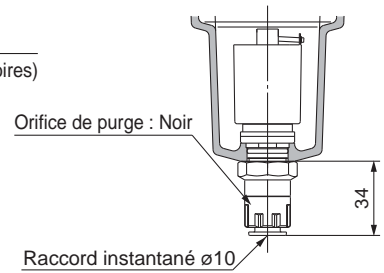

Options

J : Purge taraudé en 1/4

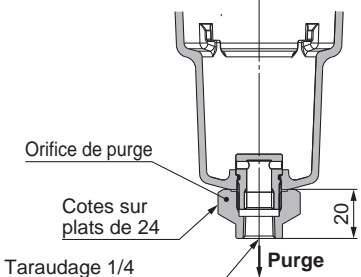

Le même type de taraudage est utilisé pour l'entrée et la sortie.

T : Avec indicateur d'état de la cartouche

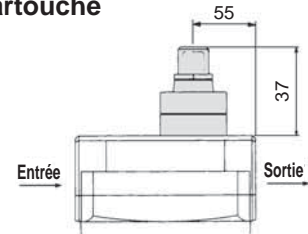

Série AMH

Dimensions

AMH850

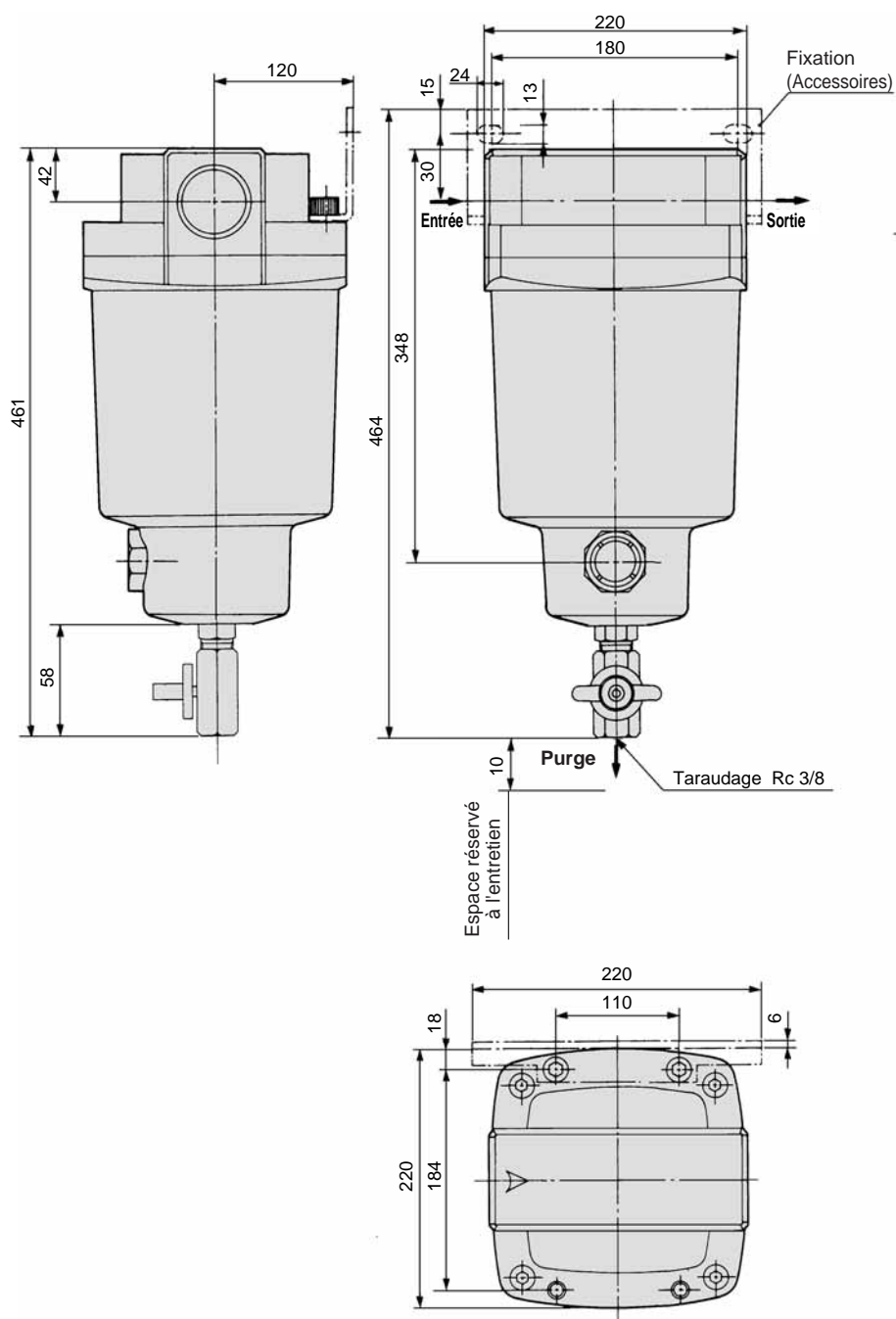

Purge automatique

D : Avec purge auto N.O. pour AMH850

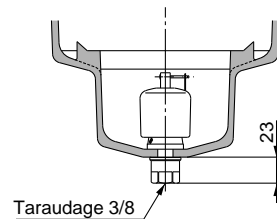

Options

T : Avec indicateur d'état de la cartouche

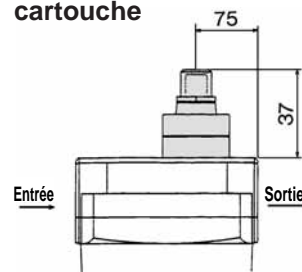

Filtre submicronique combiné

Série AME

Peut séparer et absorber les fines particules d'huile de l'air comprimé et transformer l'air comprimé lubrifiant en un air exempt de toute huile ou équivalent. Utilisez ce produit pour filtrer l'air comprimé qui doit être propre pour les chaînes de peinture, les salles blanches et/ou les équipements où les huiles sont proscrites.

Le changement de couleur indique la durée de service de la cartouche. Vous pouvez ainsi visualiser si un remplacement s'avère nécessaire. (Le point de couleur rouge signale qu'il est nécessaire de remplacer la cartouche.)

⚠ Précaution

La série "AM" doit être utilisée en tant que préfiltre.

Raccordement modulaire possible avec AME150C à 550C. (Pour plus de détails, reportez-vous en p. 58).



AME150C à 350C AME450C/550C



AME650/850

Symbole



Exécutions spéciales

(Pour plus de détails, reportez-vous en p. 63).

Modèle

Modèle	AME150C	AME250C	AME350C	AME450C	AME550C	AME650	AME850
Débit (l/min (ANR)) ^{Note)}	200	500	1000	2000	3700	6000	12000
Orifice	1/8, 1/4	1/4, 3/8	3/8, 1/2	1/2, 3/4	3/4, 1	1, 1 1/2	1 1/2, 2
Masse (kg)	0.3	0.48	0.8	1.3	2.0	4.2	10.5



Note) Débit maxi à 0.7 MPa

Le débit maxi dépend de la pression d'utilisation.

Reportez-vous aux "Caractéristiques du débit" (page 45) et au "Débit d'air maximum" (page 45).

Caractéristiques

Fluide	Air comprimé
Pression d'utilisation maxi	1.0 MPa
Pression d'utilisation mini	0.05 MPa
Pression d'épreuve	1.5 MPa
Température d'utilisation	5 à 60°C
Degré de filtration nominale	0.01 µm (Efficacité de filtration : 99.9%)
Propreté à la sortie	Moins de 100 particules de 0.3µm ou plus par pied cube (cu ft) [Moins de 35 particules pour 10 litres (ANR)]
Densité d'huile à la sortie	0.01 mg/m maxi ³ (ANR) (0.008 ppm)
Durée de vie des cartouches filtrantes	1. Fenêtre pour vérifier la couleur de la cartouche (si la cartouche présente des points rouges, il est impératif de la remplacer immédiatement). 2. Même si la cartouche ne présente aucun point rouge, elle doit être remplacée si la chute de pression atteint 0.1 MPa ou si elle fonctionne depuis 2 ans. Le remplacement est impératif dans l'un de ces deux cas, selon ce qui se produit en premier.

Accessoires

Modèle compatible	AME150C	AME250C	AME350C	AME450C	AME550C	AME650	AME850
Support de fixation (avec 2 vis de fixation)	AM-BM101	AM-BM102	AM-BM103	AM-BM104	AM-BM105	BM56	BM57



⚠ Précaution

Veuillez lire ces consignes avant l'utilisation. Reportez-vous aux pages arrières pour les consignes de sécurité "Précautions de manipulation des dispositifs pneumatiques" (M-03-E3A) concernant les précautions d'utilisation, et aux pages arrières 73 à 77 pour les Précautions spécifiques au produit.

Pour passer commande



AME150C à 550C

AME **550C** - [] **10** [] - []

Taille

150C
250C
350C
450C
550C

Taraudage

Symbole	Type
—	Rc
F	G
N	NPT

Options

Symbole	Description
—	—
F	Joints en FKM
H	Pour une pression de 1.6 MPa
R	Sens du débit inversé
V	Dégraissé, *3 vaseline blanche

*3 Seul le corps/boîtier est dégraissé.

Accessoires

Symbole	Description
—	—
B	Fixation*2

*2 Fixation incluse (mais non montée).

Orifice

Symbole	Taille	Corps compatible				
		150C	250C	350C	450C	550C
01	1/8	●				
02	1/4	●	●			
03	3/8		●	●		
04	1/2			●	●	
06	3/4				●	●
10	1					●

Options

Symbole F : Joints en FKM

Le FKM est utilisé pour des pièces comme le joint et le joint torique.

Symbole H : Pour une pression de 1.6 MPa

Peut être utilisé jusqu'à 1.6 MPa au maximum.

Symbole R : Sens du débit inversé

Le débit d'air passe de droite à gauche dans le séparateur.
(Sens standard du débit d'air : de gauche à droite)

Symbole V : Dégraissé, vaseline blanche

Le corps/boîtier est dégraissé. La vaseline blanche remplace le lubrifiant du joint torique et du joint.



Pour passer commande

AME650/850

AME **650** - [] **10** [] - [] - []

• **Taille du corps**

650
850

• **Taraudage**

Symbole	Type
—	Rc
F	G
N	NPT

• **Orifice**

Symbole	Taille	Corps compatible	
		650	850
10	1	●	—
14	1 1/2	●	●
20	2	—	●

• **Exécutions spéciales**

(La page "Pour passer commande" et les modèles compatibles sont différents de ceux qui apparaissent sur cette page. Reportez-vous à la page "Exécutions spéciales".)

Symbole	Description	Page détaillée
—	—	—
X12	Vaseline blanche	P.65

• **Options**

Symbole	Description
—	—
R	Sens du débit inversé

• **Accessoires**

Symbole	Description
—	—
B	Fixation*

* Fixation incluse (mais non montée).



Note) Reportez-vous à "Pour commander l'ensemble cuve" à la page 59.

Série AME

Débit (Cartouche neuve)



Note) Si l'air comprimé dépasse la courbe du débit maxi indiqué dans le tableau ci-dessous, le produit peut être inefficace. Ceci peut endommager la cartouche.

AME150C

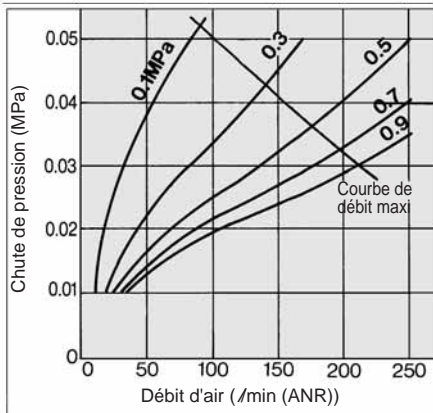

AME450C

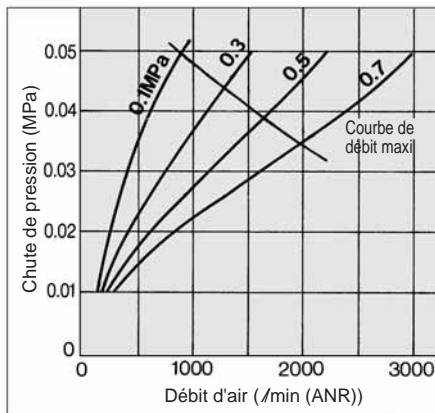

AME650

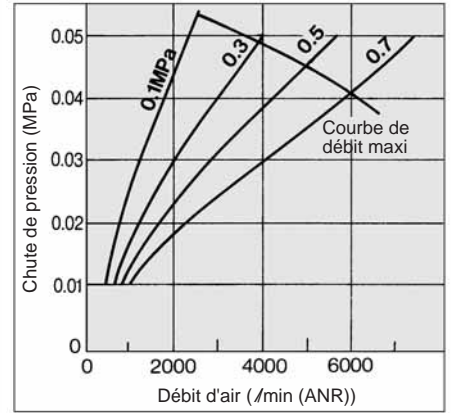

AME250C

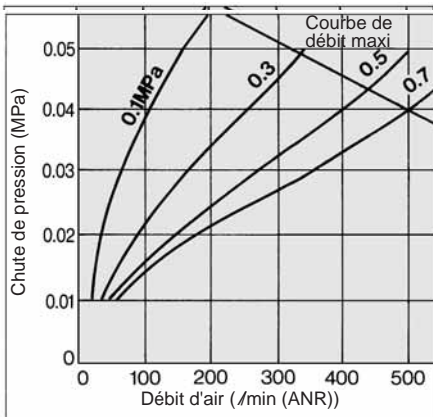

AME550C

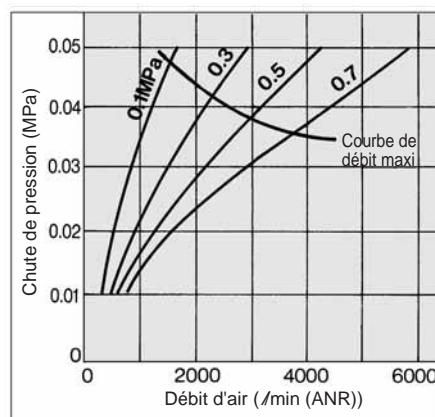

AME850

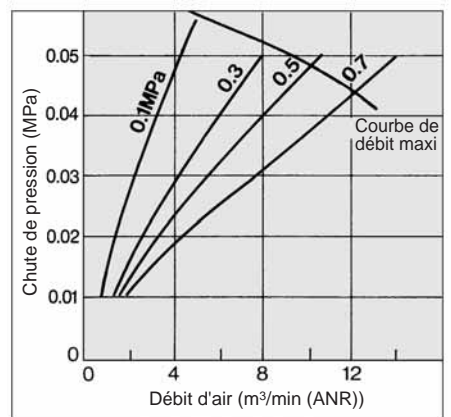

AME350C

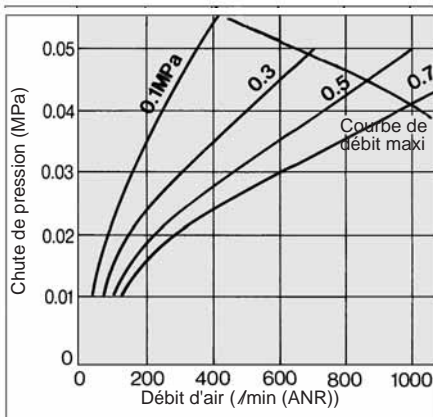

Sélection du modèle

Sélectionnez un modèle en accord avec la procédure suivante, en tenant compte de la pression d'alimentation et du débit d'air maxi.
Pression d'alimentation (exemple) : 0.6 MPa
Débit d'air maxi : 5 m³/min (ANR)

1. Le graphique montre le point d'intersection A entre la pression d'alimentation et le débit d'air.
2. Vous obtenez AME650 quand la courbe du débit maxi dépasse le point d'intersection A dans le graphique.



Note) Assurez-vous de choisir un modèle dont la courbe de débit maxi dépasse le point d'intersection obtenu. Un modèle dont la courbe du débit d'air maxi se trouve en dessous du point d'intersection aura un débit excessif et, par conséquent, ne sera pas efficace.

Débit d'air maximum

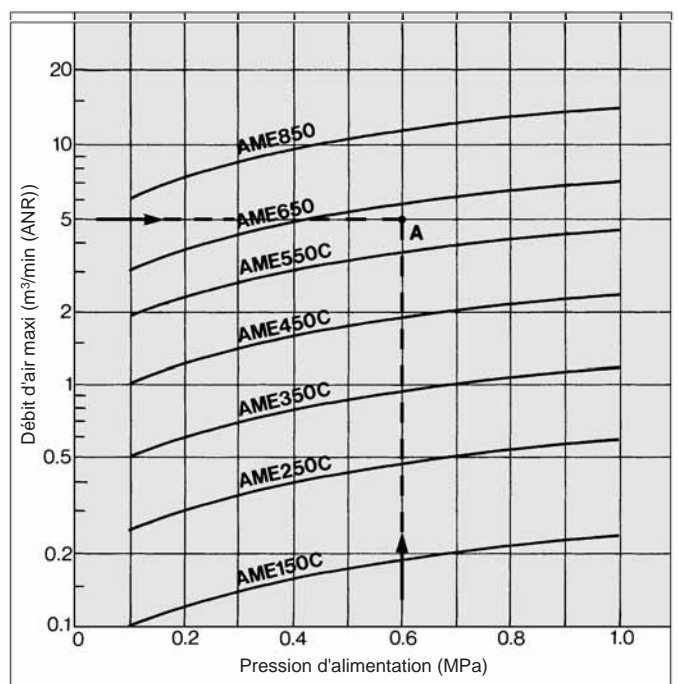

Construction

AME150C à 550C

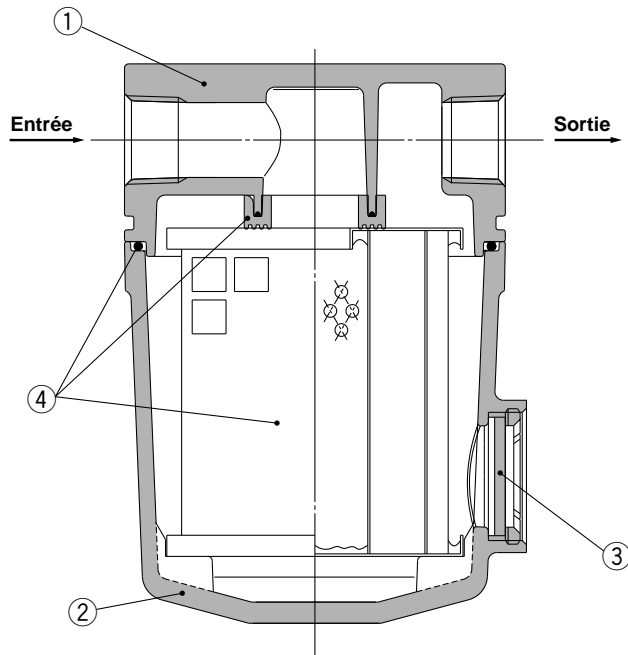

AME650/850

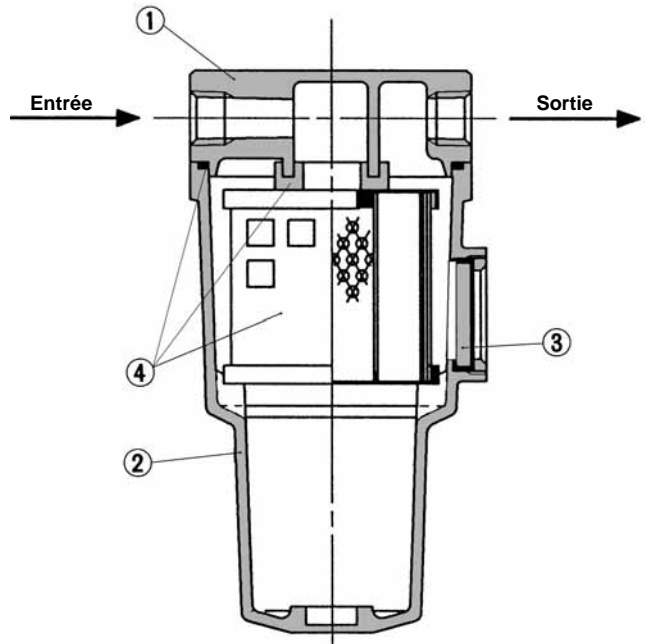

Nomenclature

N°	Description	Matériau	Note
1	Corps	Alliage d'aluminium	Chromé. Peinture epoxy sur la surface intérieure
2	Cuve	Alliage d'aluminium*	
3	Niveau	Verre trempé	—

* AME850 est moulé en aluminium.



Note) Reportez-vous à "Pour commander l'ensemble cuve" à la page 59.



Note) Dans le schéma, le niveau est indiqué pour bien comprendre la nomenclature. Toutefois, il diffère de la construction réelle. Reportez-vous aux pages 47 à 49 pour plus de détails.

Pièces de rechange

N°	Description	Matière	Modèle compatible	Modèle						
				AME150C	AME250C	AME350C	AME450C	AME550C	AME650	AME850
4	Ensemble cartouche	Fibre de verre, autres	Sauf option F Pour option F	AME-EL150 AME-EL150-F	AME-EL250 AME-EL250-F	AME-EL350 AME-EL350-F	AME-EL450 AME-EL450-F	AME-EL550 AME-EL550-F	AME-EL650	AME-EL850

* Ensemble cartouche : Avec joint (1 pc.) et joint torique (1 pc.)

* Les ensembles cartouche pour les Exécutions spéciales (X12, X20) sont les mêmes que ceux destinés aux commandes standard (voir tableau ci-dessus).

Série AME

Dimensions

AME150C à 350C

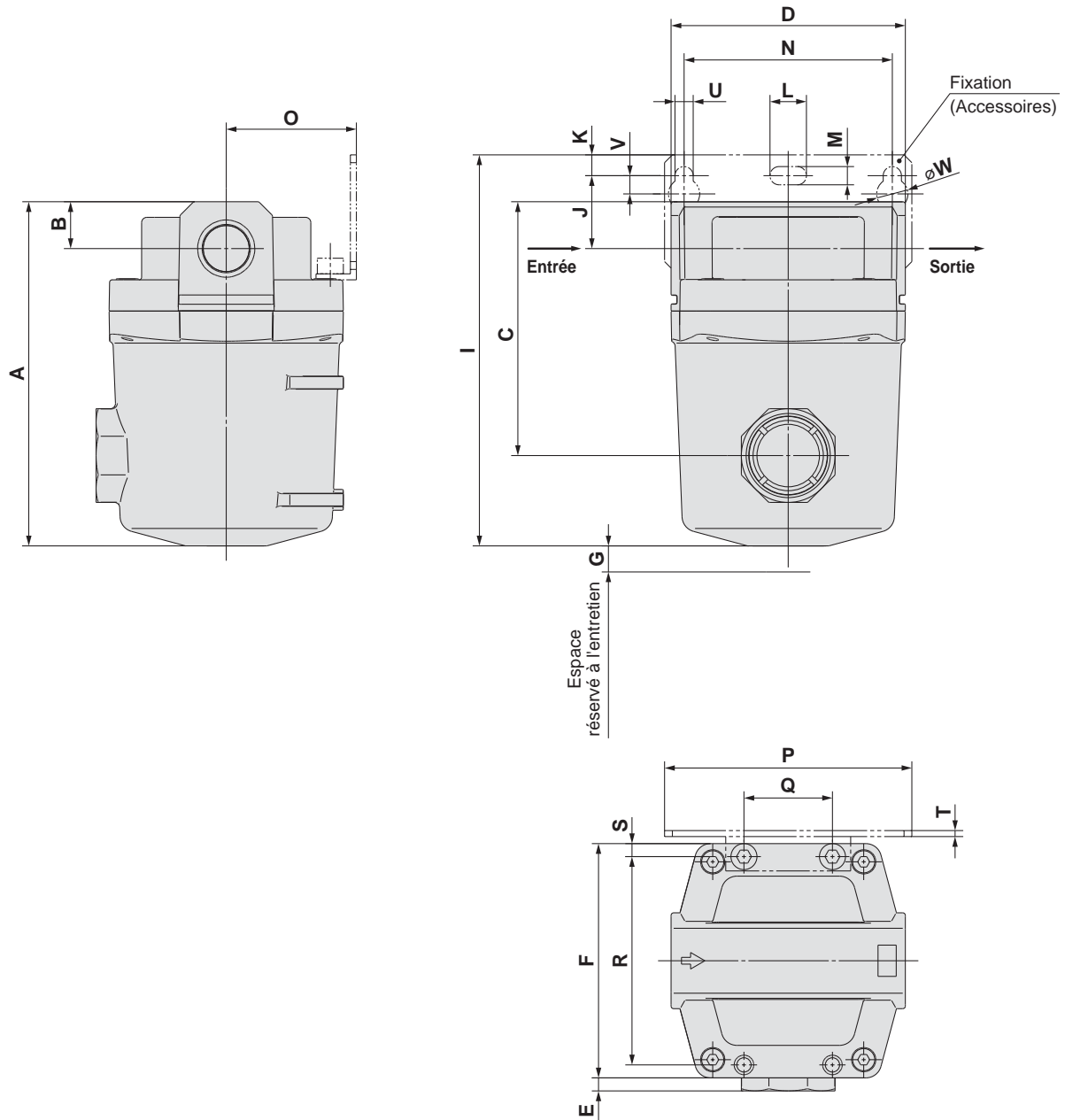

(mm)

Modèle	Orifice	A	B	C	D	E	F	G	Dimensions des autres fixations														
									I	N	J	K	U	V	L	M	W	O	P	Q	R	S	T
AME150C	1/8, 1/4	83	10	54	63	7.5	63	10	98.5	56	20	5	5	6	12	6	10	35	70	26	54	4.5	1.6
AME250C	1/4, 3/8	103	14	73	76	5	76	10	121	66	24	8	6	6	12	6	10	40	80	28	66	5	2
AME350C	3/8, 1/2	132	18	98	90	5	90	10	150	80	28	8	7	7	14	7	12	50	95	34	80	5	2.3

Dimensions

AME450C/550C

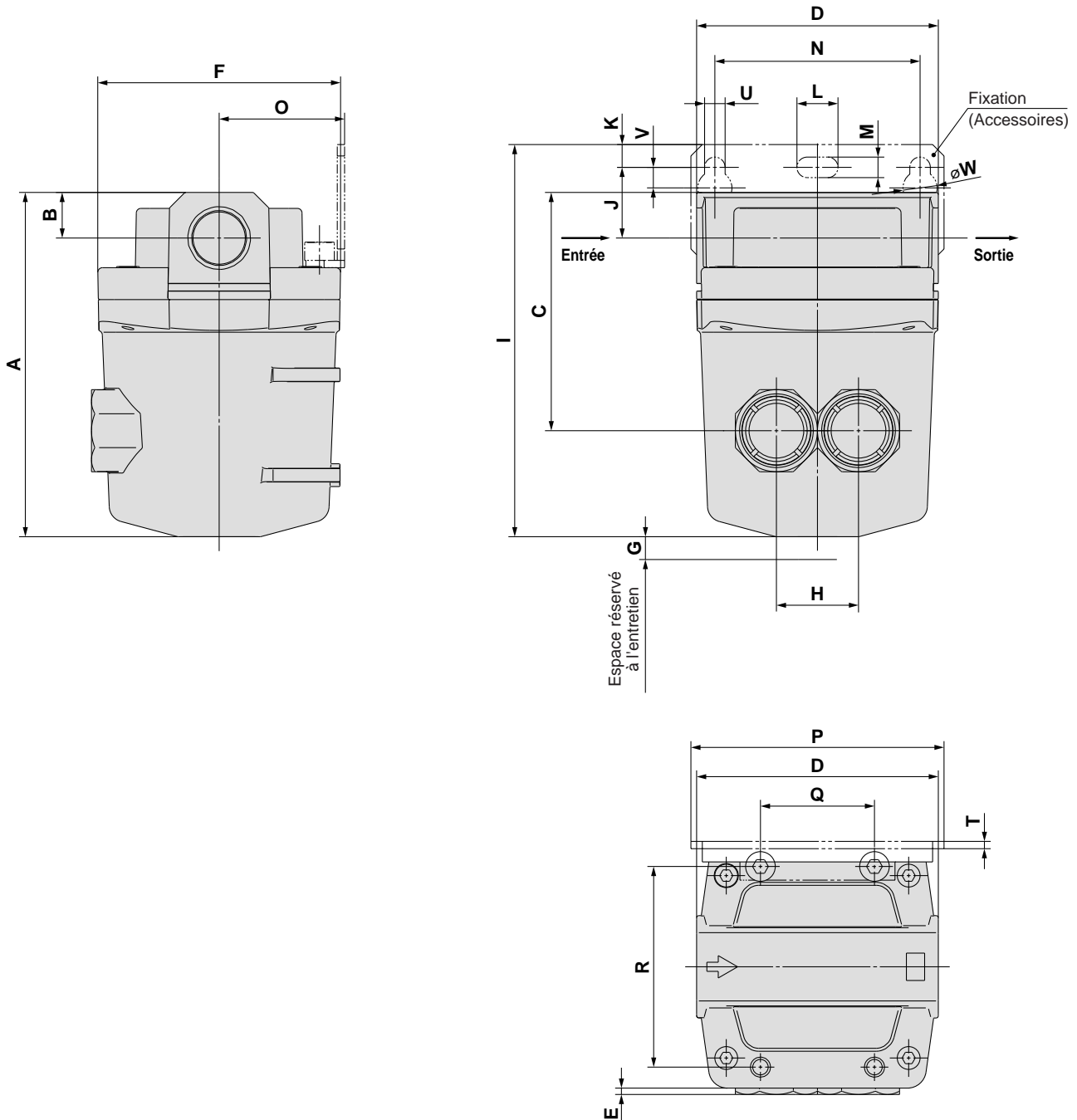

Modèle	Orifice	A	B	C	D	E	F	G	H	Dimensions des autres fixations													
										I	N	J	K	U	V	L	M	W	O	P	Q	R	T
AME450C	1/2, 3/4	151	20	105	106	3	106	10	36	172	90	31	10	9	9	18	9	15	55	111	50	88	3.2
AME550C	3/4, 1	187	24	130	122	3	122	15	44	206	100	33	10	9	9	18	9	15	65	126	60	102	3.2

(mm)

Série AME

Dimensions

AME650/850

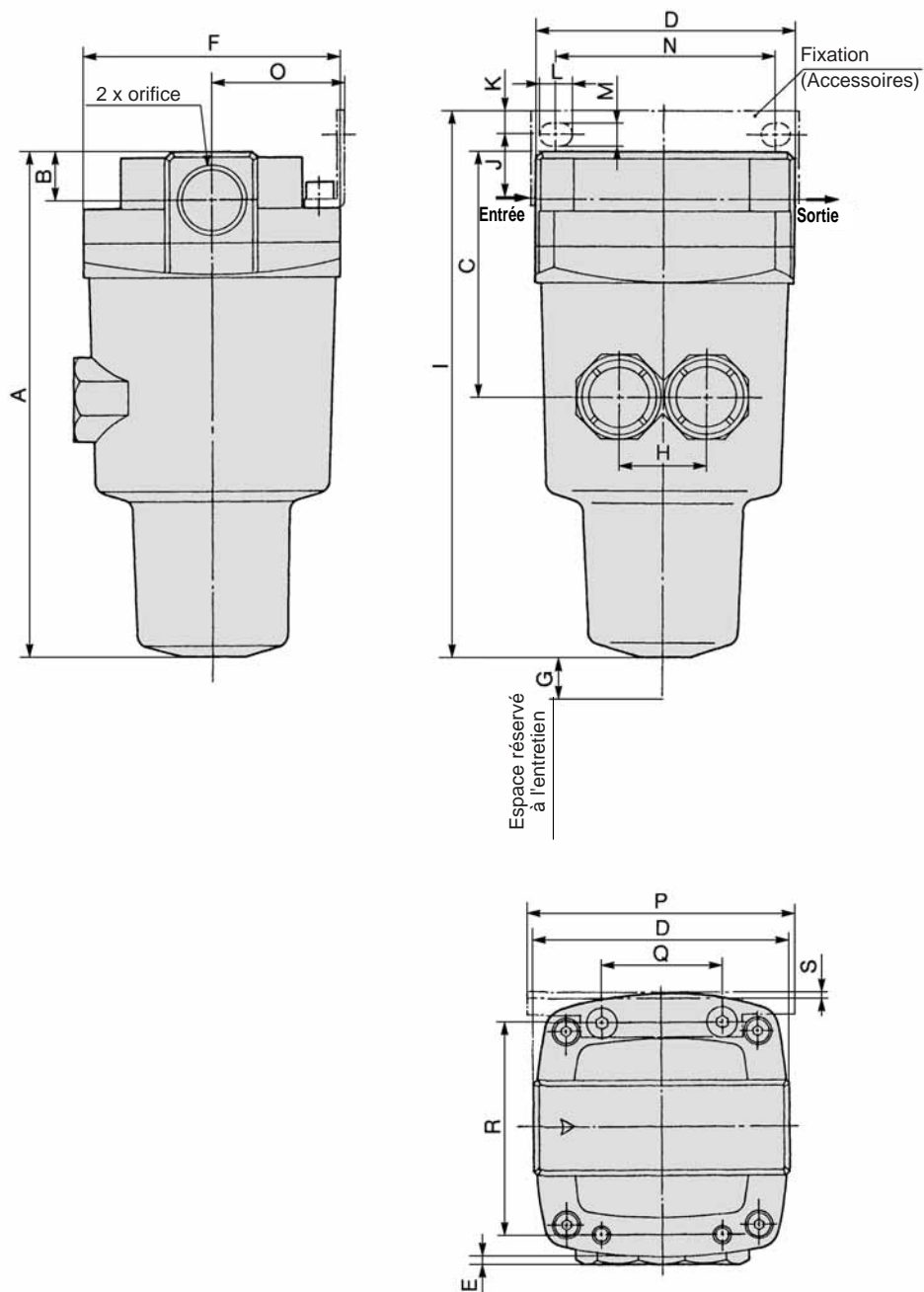

Modèle	Orifice	A	B	C	D	E	F	G	H	Dimensions des autres fixations										
										I	J	K	L	M	N	O	P	Q	R	S
AME650	1, 1 1/2	291	32	167	160	—	160	10	66	314	40	15	20	11	150	85	180	76	136	4.5
AME850	1 1/2, 2	403	42	235	220	—	220	10	96	406	30	15	24	13	180	120	220	110	184	6

Filtre anti-odeur

Série AMF

Élimine efficacement les odeurs dans l'air comprimé grâce à un filtre au charbon actif. Idéal pour une utilisation en salle blanche où les odeurs doivent être évitées.

Élimine l'odeur et les gaz de l'air comprimé. Filtre au charbon actif avec haute efficacité. Remplacement facile de la cartouche.

Raccordement modulaire possible avec AMF150C à 550C. (Pour plus de détails, reportez-vous en p. 58).



AMF150C à 350C AMF450C/550C



AMF650/850

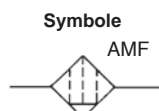

Exécutions spéciales
(Pour plus de détails, reportez-vous en p. 63).

Modèle

Modèle	AMF150C	AMF250C	AMF350C	AMF450C	AMF550C	AMF650	AMF850
Débit (l/min (ANR)) ^{Note)}	200	500	1000	2000	3700	6000	12000
Orifice	1/8, 1/4	1/4, 3/8	3/8, 1/2	1/2, 3/4	3/4, 1	1, 1 1/2	1 1/2, 2
Masse (kg)	0.3	0.48	0.8	1.3	2.0	4.2	10.5



Note) Débit maxi à 0.7 MPa

Le débit maxi dépend de la pression d'utilisation.

Reportez-vous aux "Caractéristiques du débit" (page 53) et au "Débit d'air maximum" (page 52).

Caractéristiques

Fluide	Air comprimé
Pression d'utilisation maxi	1.0 MPa
Pression d'utilisation mini	0.05 MPa
Pression d'épreuve	1.5 MPa
Température d'utilisation	5 à 60°C
Degré de filtration nominale	0.01 µm (Efficacité de filtration : 99.9%)
Propreté à la sortie	Moins de 100 particules de 0.3µm ou plus par pied cube (cu ft) [Moins de 35 particules pour 10 litres (ANR)] (Nécessité d'un filtre série "AME" en amont)
Densité d'huile à la sortie	0.004 mg/m ³ maxi (ANR)(0.0032 ppm) (Nécessité d'un filtre série "AME" en amont)
Durée de vie des cartouches filtrantes	1. Remplacez-la lorsque le côté secondaire dégage une odeur d'huile. 2. Même si les capacités de désodorisation ne sont pas affectées, dès l'instant où la chute de pression atteint 0.1 MPa ou que la cartouche fonctionne depuis deux ans, selon ce qui se produit en premier, il est impératif de remplacer la cartouche.

Accessoires (Options)

Modèle compatible	AMF150C	AMF250C	AMF350C	AMF450C	AMF550C	AMF650	AMF850
Support de fixation (avec 2 vis de fixation)	AM-BM101	AM-BM102	AM-BM103	AM-BM104	AM-BM105	BM56	BM57



Précaution

Veillez lire ces consignes avant l'utilisation. Reportez-vous aux pages arrières 1 et 2 pour les consignes de sécurité "Précautions de manipulation des dispositifs pneumatiques" (M-03-E3A) concernant les précautions d'utilisation, et aux pages arrières 3 à 7 pour les Précautions spécifiques au produit.

Pour passer commande



AMF150C à 550C

AMF **550C** - [] **10** [] - []

Taille

150C
250C
350C
450C
550C

Taraudage

Symbole	Type
—	Rc
F	G
N	NPT

Options

Symbole	Description
—	—
F	Joints en FKM
H	Pour une pression de 1.6 MPa
R	Sens du débit inversé
V	Dégraissé, *3 vaseline blanche

*3 Seul le corps/boîtier est dégraissé.

Accessoires

Symbole	Description
—	—
B	Fixation*2

*2 Fixation incluse (mais non montée).

Orifice

Symbole	Taille	Corps compatible				
		150C	250C	350C	450C	550C
01	1/8	●				
02	1/4	●	●			
03	3/8		●	●		
04	1/2			●	●	
06	3/4				●	●
10	1					●

Options

Symbole F : Joints en FKM

Le FKM est utilisé pour des pièces comme le joint et le joint torique.

Symbole H : Pour une pression de 1.6 MPa

Peut être utilisé jusqu'à 1.6 MPa au maximum.

Symbole R : Sens du débit inversé

Le débit d'air passe de droite à gauche dans le séparateur.
(Sens standard du débit d'air : de gauche à droite)

Symbole V : Dégraissé, vaseline blanche

Le corps/boîtier est dégraissé. La vaseline blanche remplace le lubrifiant du joint torique et de l'autre joint.



Pour passer commande

AMF650/850

AMF **650** - [] **10** - [] - [] - []

Taille

650
850

Taroudage

Symbole	Type
—	Rc
F	G
N	NPT

Orifice

Symbole	Taille	Corps compatible	
		650	850
10	1	●	—
14	1 1/2	●	●
20	2	—	●

Exécutions spéciales
(La page "Pour passer commande" et les modèles compatibles sont différents de ceux qui apparaissent sur cette page. Reportez-vous à "Exécutions spéciales".)

Symbole	Description	Page détaillée
—	—	—
X12	Vaseline blanche	P.65

Options

Symbole	Description
—	—
R	Sens du débit inversé

Accessoires

Symbole	Description
—	—
B	Fixation*

* Fixation incluse (mais non montée).



Note) Reportez-vous à "Pour commander l'ensemble cuve" à la page 59.

Sélection du modèle

Sélectionnez un modèle en accord avec la procédure suivante, en tenant compte de la pression d'alimentation et du débit d'air maxi.
Pression d'alimentation (exemple) : 0.6 MPa
Débit d'air maxi : 5 m³/min (ANR)

1. Le graphique montre le point d'intersection A entre la pression d'alimentation et le débit d'air.
2. Vous obtenez AMF650 quand la courbe du débit maxi dépasse le point d'intersection A dans le graphique.



Note) Assurez-vous de choisir un modèle dont la courbe de débit maxi dépasse le point d'intersection obtenu. Un modèle dont la courbe du débit d'air maxi se trouve en dessous du point d'intersection aura un débit excessif et, par conséquent, ne sera pas efficace.

Débit d'air maximum

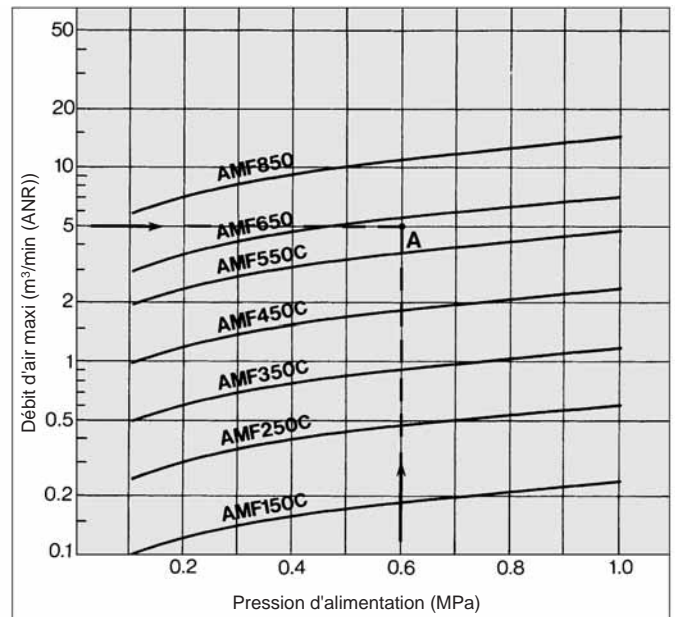

Série AMF

Débit / Reportez-vous à "Sélection du modèle" page 54. (Cartouche neuve)



Note) Si l'air comprimé dépasse la courbe du débit maxi indiqué dans le tableau ci-dessous, le produit peut être inefficace. Ceci peut endommager la cartouche.

AMF150C

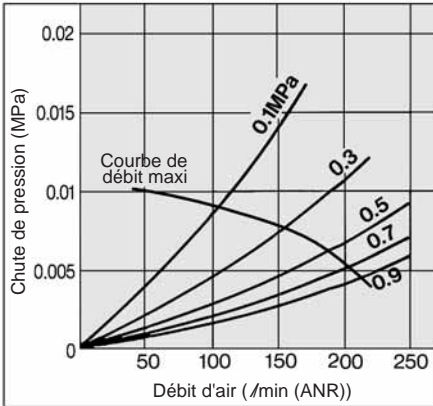

AMF550C

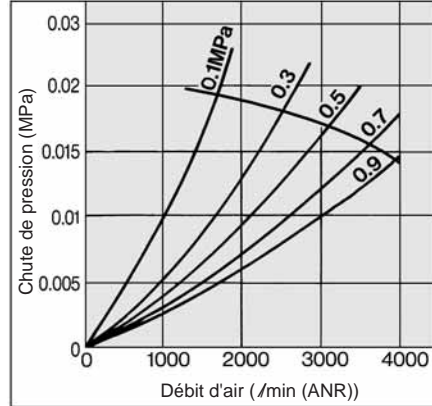

AMF250C

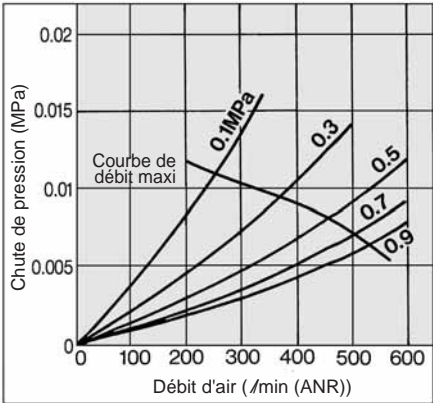

AMF650

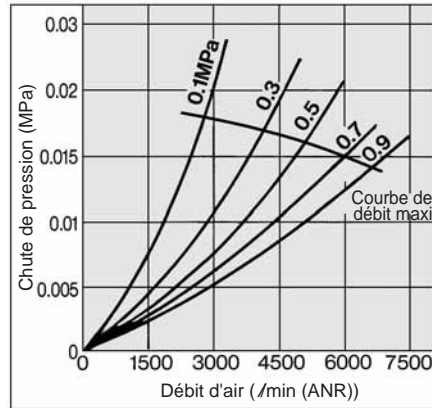

AMF350C

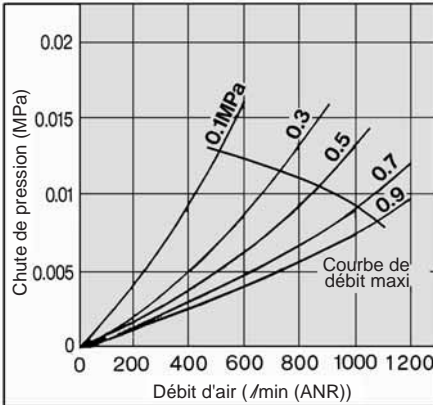

AMF450C

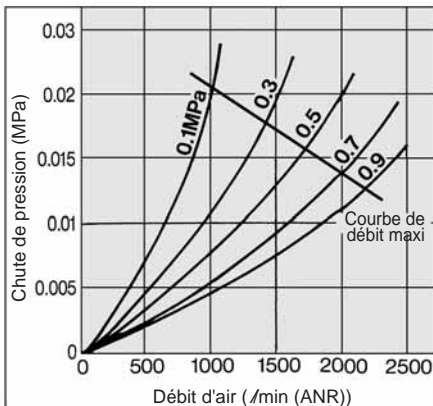

AMF850

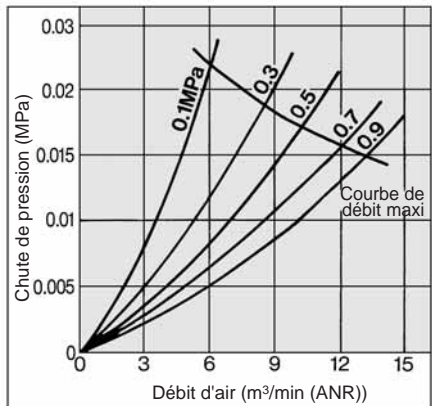

Construction

AMF150C à 550C

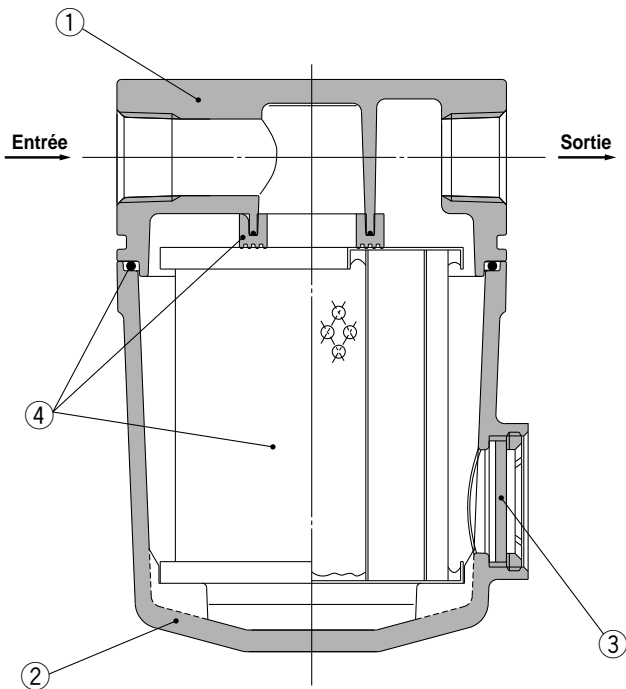

AMF650/850

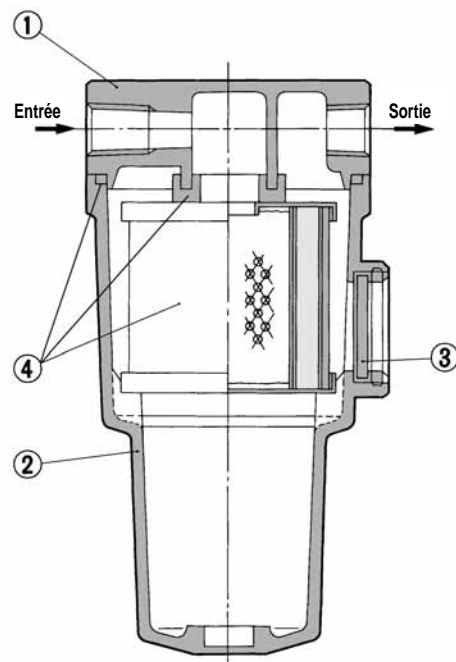

Nomenclature

N°	Description	Matériau	Note
1	Corps	Alliage d'aluminium	Chromé. Peinture epoxy sur la surface intérieure
2	Cuve	Alliage d'aluminium*	
3	Niveau	Verre trempé	—

* AMF850 est moulé en aluminium.

Pièces de rechange

N°	Description	Matière	Modèle compatible	Modèle						
				AMF150C	AMF250C	AMF350C	AMF450C	AMF550C	AMF650	AMF850
4	Ensemble cartouche	Fibre de verre, autres	Sauf option F	AMF-EL150	AMF-EL250	AMF-EL350	AMF-EL450	AMF-EL550	AMF-EL650	AMF-EL850
			Pour option F	AMF-EL150-F	AMF-EL250-F	AMF-EL350-F	AMF-EL450-F	AMF-EL550-F	—	—

* Ensemble cartouche : Avec joint (1 pc.) et joint torique (1 pc.)

* Les ensembles cartouche pour les Exécutions spéciales (X12, X20) sont les mêmes que ceux destinés aux commandes standard (voir tableau ci-dessus).



Note) Reportez-vous à "Pour commander l'ensemble cuve" à la page 59.



Note) Dans le schéma, le niveau est indiqué pour bien comprendre la nomenclature. Toutefois, il diffère de la construction réelle. Reportez-vous aux pages 55 à 57 pour plus de détails.

Série AMF

Dimensions

AMF150C à 350C

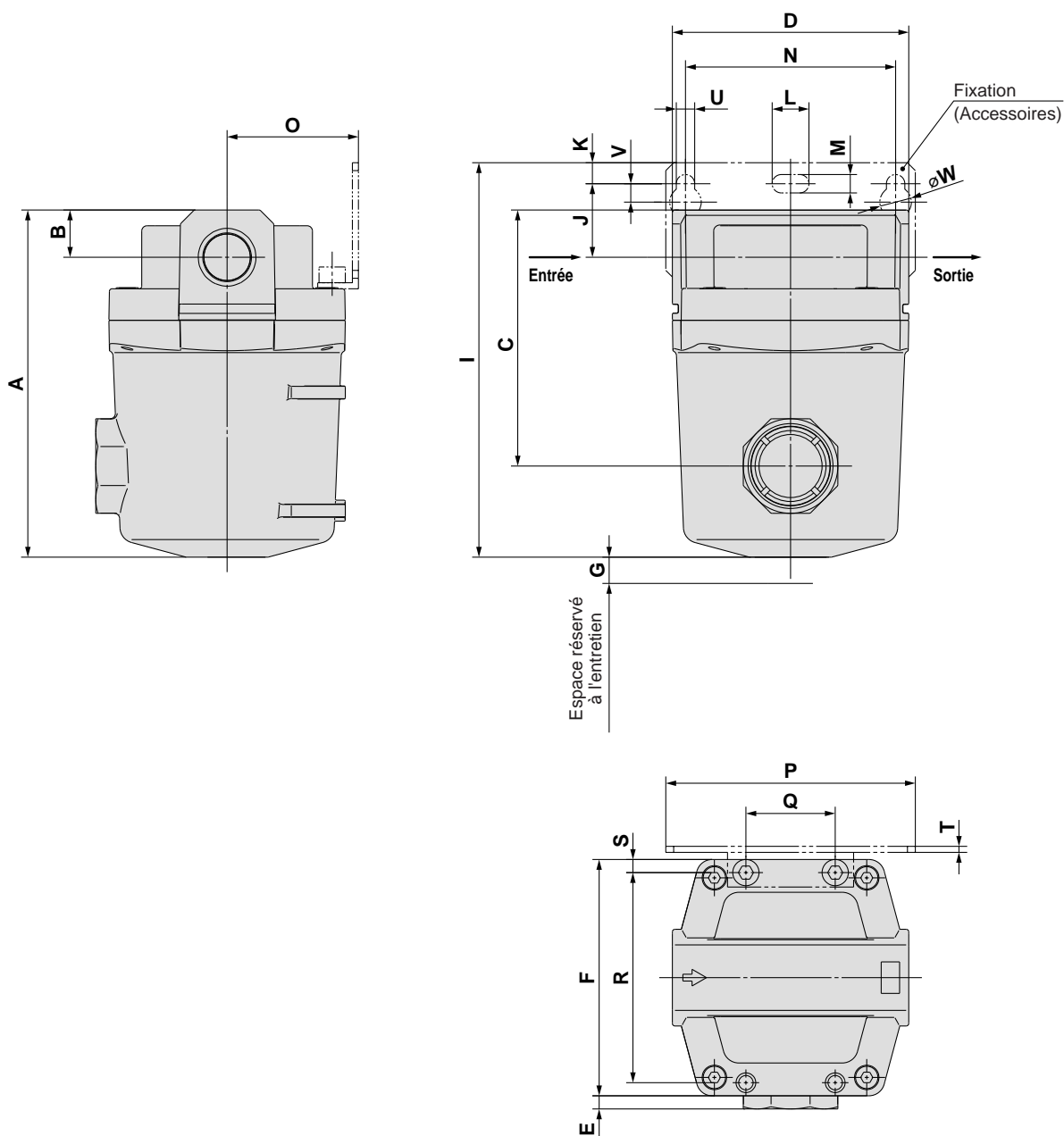

(mm)

Modèle	Orifice	A	B	C	D	E	F	G	Dimensions des autres fixations														
									I	N	J	K	U	V	L	M	W	O	P	Q	R	S	T
AMF150C	1/8, 1/4	83	10	54	63	7.5	63	10	98.5	56	20	5	6	6	12	6	10	35	70	26	54	4.5	1.6
AMF250C	1/4, 3/8	103	14	73	76	5	76	10	121	66	24	8	6	6	12	6	10	40	80	28	66	5	2
AMF350C	3/8, 1/2	132	18	98	90	5	90	10	150	80	28	8	7	7	14	7	12	50	95	34	80	5	2.3

Dimensions

AMF450C/550C

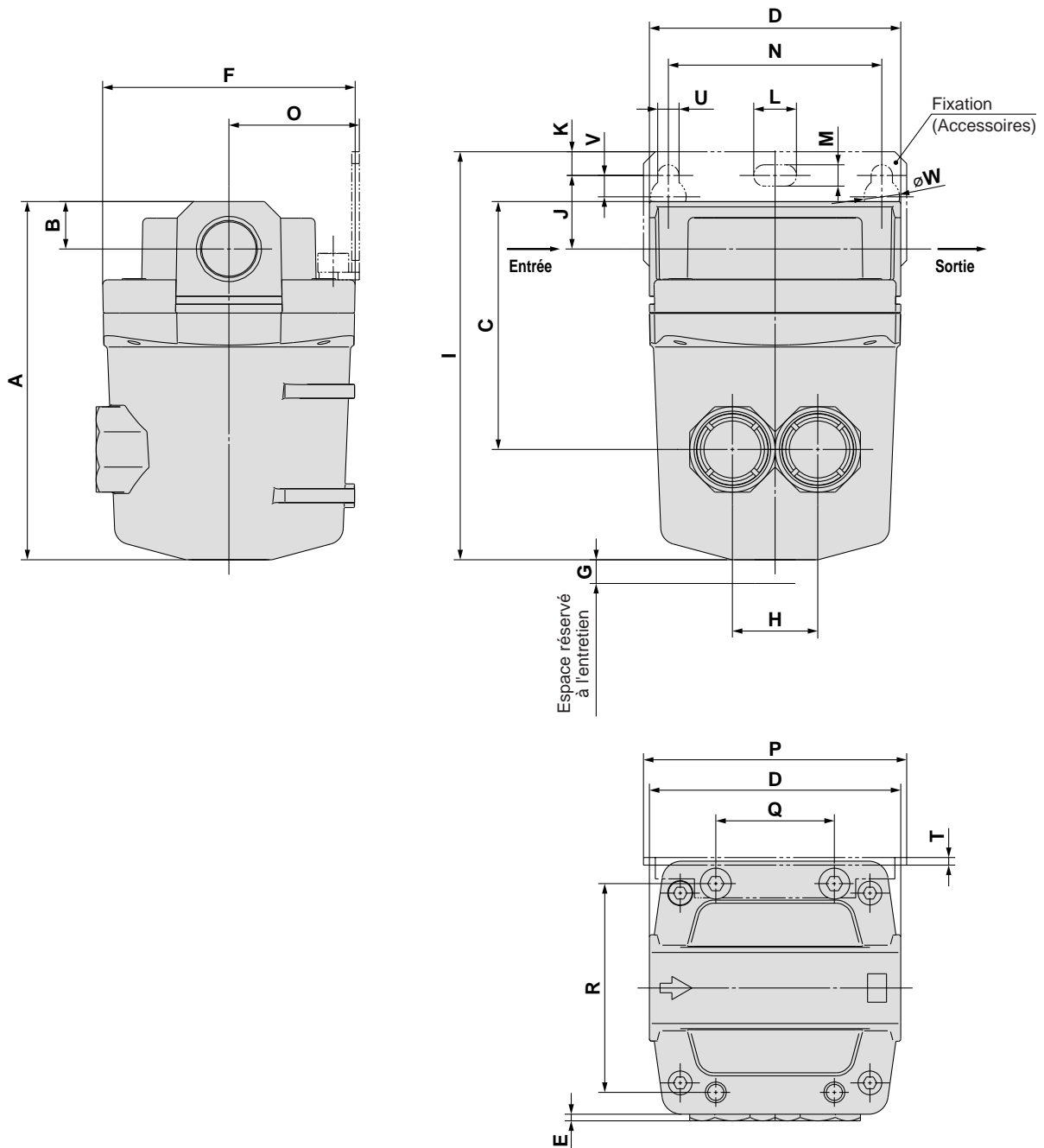

Modèle	Orifice	A	B	C	D	E	F	G	H	Dimensions des autres fixations													
										I	N	J	K	U	V	L	M	W	O	P	Q	R	T
AMF450C	1/2, 3/4	151	20	105	106	3	106	10	36	172	90	31	10	9	9	18	9	15	55	111	50	88	3.2
AMF550C	3/4, 1	187	24	130	122	3	122	15	44	206	100	33	10	9	9	18	9	15	65	126	60	102	3.2

(mm)

Série AMF

Dimensions

AMF650/850

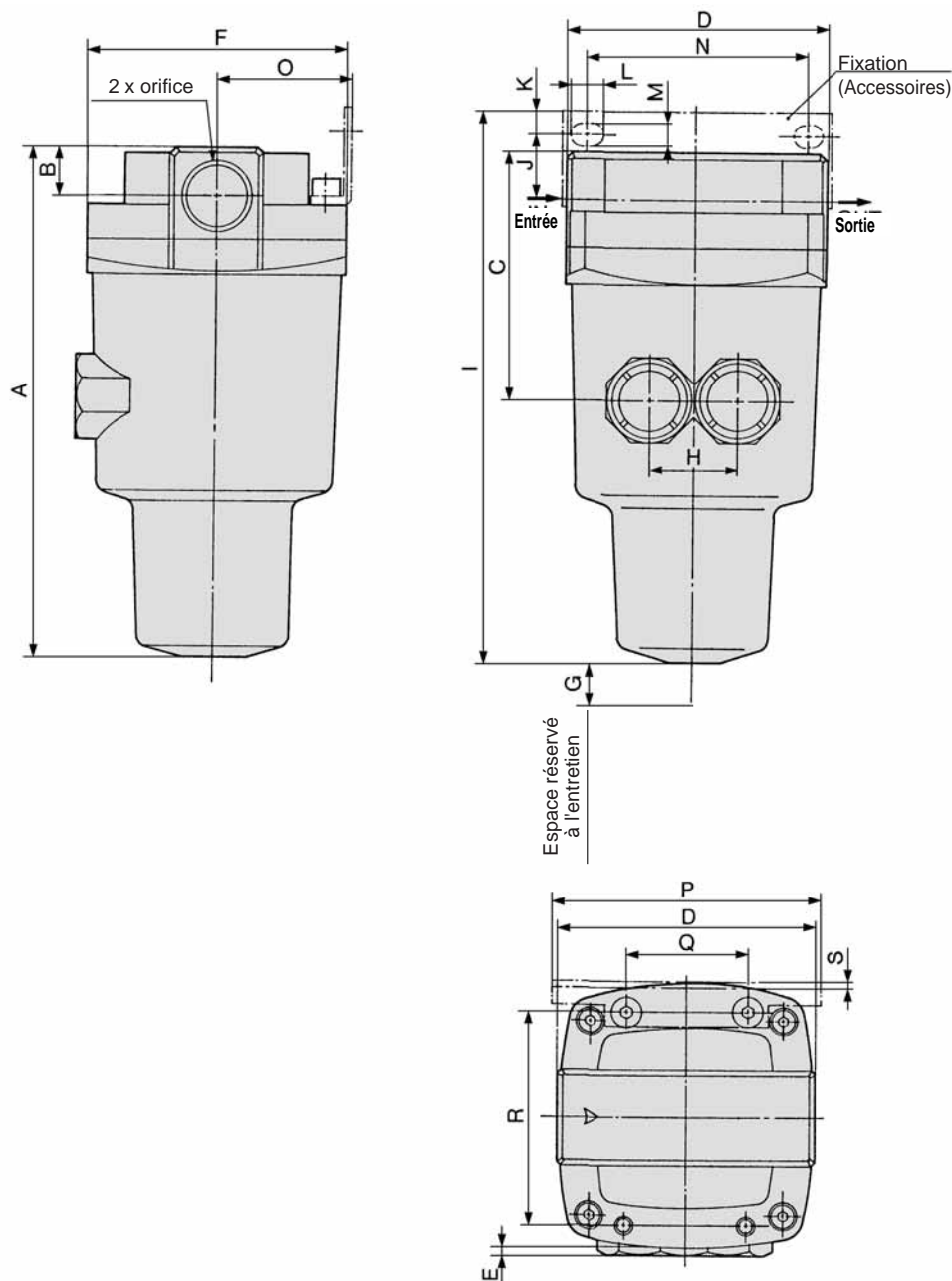

Modèle	Orifice	A	B	C	D	E	F	G	H	Dimensions des autres fixations										
										I	J	K	L	M	N	O	P	Q	R	S
AMF650	1, 1 1/2	291	32	167	160	—	160	10	66	314	40	15	20	11	150	85	180	76	136	4.5
AMF850	1 1/2, 2	403	42	235	220	—	220	10	96	406	30	15	24	13	180	120	220	110	184	6

Entretoise pour raccordement modulaire

Sélectionnez une entretoise parmi celles listées ci-dessous lorsque vous combinez un modèle modulaire AFF2C à 22C et AM□150C à 550C. Commandez l'entretoise séparément.
(Note : Une entretoise à fixation (Y200T-A à Y600T-A) est inutilisable.)

⚠ Précaution

- ▮ Raccordement modulaire
- ▮ Montez les fixations d'un côté lorsque vous connectez 2 jeux.
- ▮ Montez les fixations fournies des deux côtés lorsque vous connectez 3 jeux ou plus.
- ▮ A titre indicatif concernant le nombre de fixations : une fixation doit être montée tous les 2 produits.



Exemples de combinaison de produits modulaires compatibles

Exemple de disposition
AMH250C-□□B — 1 pc.
AME250C — 1 pc.
Y300-A — 1 pc.

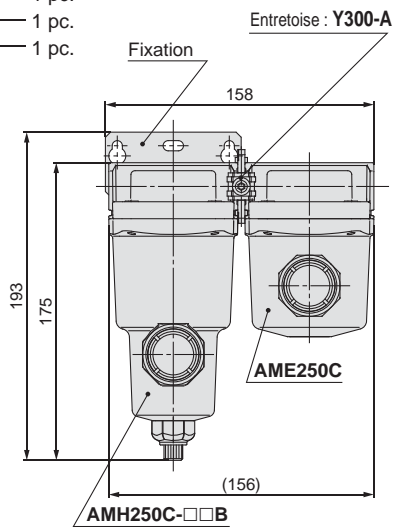

Exemple de disposition
AMH250C-□□B — 1 pc.
AME250C — 1 pc.
AMF250C-□□B — 1 pc.
Y300-A — 2 pcs.

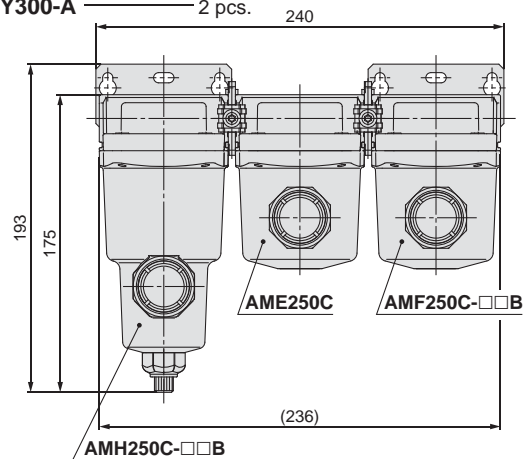

Entretoise

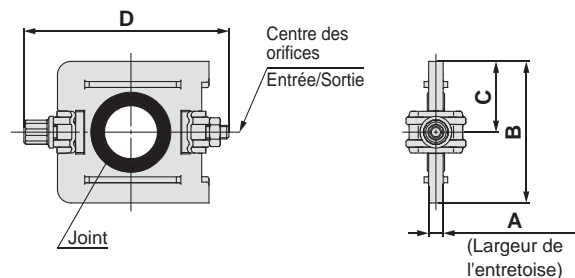
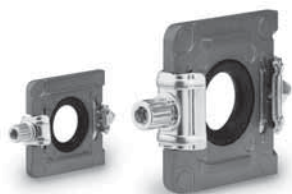

Model	A	B	C	D	Model
Y200-A	3.2	31.2	15.6	44.9	AFF2C, AM□150C
Y300-A	4.2	43.4	21.7	57.9	AFF4C, AM□250C
Y400-A	5.2	53	26.5	68.5	AFF8C, AM□350C
Y500-A	5.2	57	28.5	75.6	AFF11C, AM□450C
Y600-A	6.2	67.6	33.8	92.5	AFF22C, AM□550C

Pièces de rechange

Description	Matériau	Réf.				
		Y200	Y300	Y400	Y500	Y600
Joint	HNBR	Y200P-061S	Y300P-060S	Y400P-060S	Y500P-060S	Y600P-060S

Note) Assemblée de 2 joints toriques

Adaptateur NPT

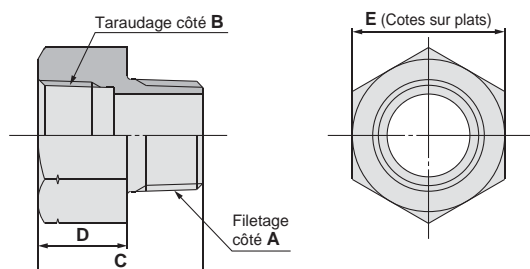

Dimensions

Réf.	Filetage et orifice		C	D	E	Matériau
	Filetage côté A	Taraudage côté B				
IDF-AP609	R 3/8	NPT 3/8	30	15	22	Laiton

Ensemble de la cuve

AM-CA□/AME-CA□

RoHS

Ensemble de la cuve

- N'utiliser que lors du remplacement de l'ensemble de la cuve, lorsque le corps est connecté à la tuyauterie.
 - Exemple) • Changer les caractéristiques du drainage d'évacuation de type robinet de vidange à purge automatique.
 - La cuve a été endommagée.
- (Remarque : lors du changement de modèle à cause du remplacement, le client est responsable du contrôle du modèle.)

Comment passer commande de l'ensemble de la cuve

Le « comment passer commande » de l'ensemble de la cuve change avec les séries et les dimensions.

■ Pour séries AFF, AM, AMD, AMH, AMG

- AFF2C à 22C, AM150C à 550C, AMD150C à 550C, AMH150C à 550C, AMG150C à 550C } Basé sur comment passer commande ①.
- AFF37B, AM650, AMD650, AMH650, AMG650 — Basé sur comment passer commande ②.
- AFF75B, AM850, AMD850, AMH850, AMG850 — Basé sur comment passer commande ③.

■ Pour les séries AME et AMF

- AME150C à 550C, AMF150C à 550C — Basé sur comment passer commande ④.
- AME650, AME850, AMF650, AMF850 — Basé sur comment passer commande ⑤.

① Pour AFF2C à 22C, AM150C à 550C, AMD150C à 550C, AMH150C à 550C, AMG150C à 550C

AM - CA **150** C - **A** - □

Taille

Symbole	Modèle compatibles
150	AFF2C, AM150C, AMD150C, AMH150C, AMG150C
250	AFF4C, AM250C, AMD250C, AMH250C, AMG250C
350	AFF8C, AM350C, AMD350C, AMH350C, AMG350C
450	AFF11C, AM450C, AMD450C, AMH450C, AMG450C
550	AFF22C, AM550C, AMD550C, AMH550C, AMG550C

Drainage d'échappement

Option Note 1)

Symbole	Description	Orifice de purge	Symbole	Description	
A	Avec robinet de purge	M5	—	—	Combinaisons de FH, FHV, FV et HV disponibles
			F	Matériau caoutchouc : FKM	
			H	Pour pression de l'air moyenne (1.6 MPa)	
			V	Vaseline blanche	
C	Drainage automatique N.F. <small>Note 2)</small>	ø10 mm	—	—	Seulement un peut être sélectionné.
			CN	* N.F. (Normalement fermé) L'orifice de purge est fermé quand il n'y a pas de pression.	
D	N.O. purge automatique <small>Note 2)</small>	ø10 mm	—	—	Seulement un peut être sélectionné.
			DN	* N.O. (Normalement ouvert) L'orifice de purge est ouvert quand il n'y a pas de pression.	
J	Avec orifice de purge	Rc1/4	—	—	Combinaisons de FH, FHV, FV et HV disponibles
			F	Matériau caoutchouc : FKM	
			H	Pour pression de l'air moyenne (1.6 MPa)	
JN	* Sans fonction de vanne	NPT1/4	V	Vaseline blanche	

Remarque 1) Les options qui peuvent être combinées changent en fonction des caractéristiques de l'orifice du drainage d'échappement.

Sélectionnez l'option indiquée à droite des caractéristiques de l'orifice de drainage d'échappement.

Comment passer commande de l'ensemble de la cuve

② Pour AFF37B, AM650, AMD650, AMH650, AMG650

AM - CA 650 - A

Taille

Symbole	Modèle compatibles
650	AFF37B, AM650, AMD650, AMH650, AMG650

Drainage d'échappement

Symbole	Description	Orifice de purge
A	Avec robinet de purge	M5
D	N.O. purge automatique	ø10 mm
DN	* N.O. (Normalement ouvert) L'orifice de purge est ouvert quand il n'y a pas de pression.	ø3/8 pouces
J	Avec orifice de purge	Rc1/4
JF		G1/4
JN		* Sans fonction de vanne NPT1/4

③ Pour AFF75B, AM850, AMD850, AMH850, AMG850

AM - CA 850 - A

Taille

Symbole	Modèle compatibles
850	AFF75B, AM850, AMD850, AMH850, AMG850

Drainage d'échappement

Symbole	Description	Orifice de purge
A	Avec orifice de purge * Avec vanne sphérique Rc 3/8	Rc3/8
D	N.O. purge automatique	Rc3/8
DF	* N.O. (Normalement ouvert)	G3/8
DN	L'orifice de purge est ouvert quand il n'y a pas de pression.	NPT3/8

④ Pour AME150C à 550C, AMF150C-550C

AME - CA 150 C - A - □

Taille

Symbole	Modèle compatibles
150	AME150C, AMF150C
250	AME250C, AMF250C
350	AME350C, AMF350C
450	AME450C, AMF450C
550	AME550C, AMF550C

Option

Symbole	Description
—	—
F	Matériaux caoutchouc : FKM
H	Pour pression de l'air moyenne (1.6 MPa)
V	Vaseline blanche

* Combinaisons de FH, FHV et HV disponibles

⑤ Pour AME650, AME850, AMF650, AMF850

AME - CA 650 - A

Taille

Symbole	Modèle compatibles
650	AME650, AMF650
850	AME850, AMF850

AM-CA□/AME-CA□

Dimensions : Séries AFF, AM, AMD, AMH, AMG

Modèles de filtres compatibles : AFF2C à 22C, AFF37B, AM150C à 550C, AM650, AMD150C à 550C, AMD650, AMH150C à 550C, AMH650, AMG150C à 550C, AMG650

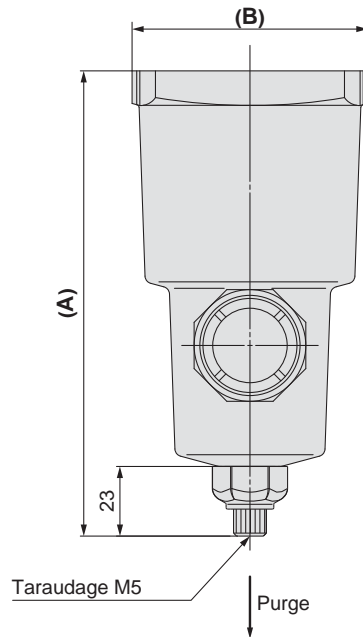

Remarque) La figure montre les caractéristiques du robinet de drainage.

		(mm)	
Série AFF	Séries AM, AMD, AMG, AMH	A	B
Tailles	Taille		
2C	150C	137	63
4C	250C	142	76
8C	350C	165	90
11C	450C	181	106
22C	550C	205	122
37B	650	248	160

Dimensions : AFF75B, AM850, AMD850, AMH850, AMG850

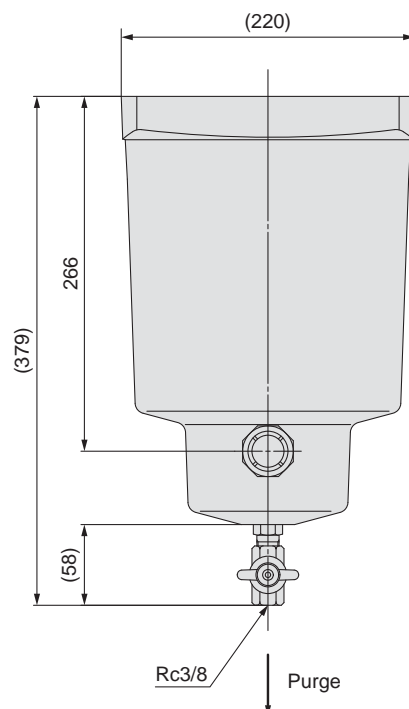

Remarque) La figure montre les caractéristiques du robinet de drainage.

Dimensions : Séries AME, AMF

■ AME150C à 550C, AMF150C à 550C

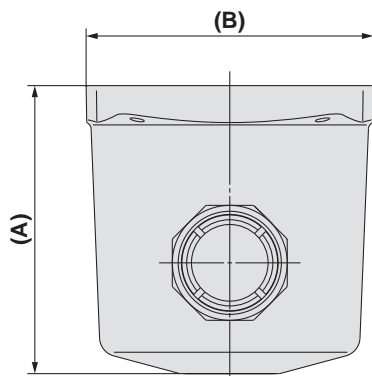

(mm)

Séries AME, AMF Tailles	A	B
150	60	63
250	70	76
350	90	90
450	104	106
550	130	122

■ AME650, AME850, AMF650, AMF850

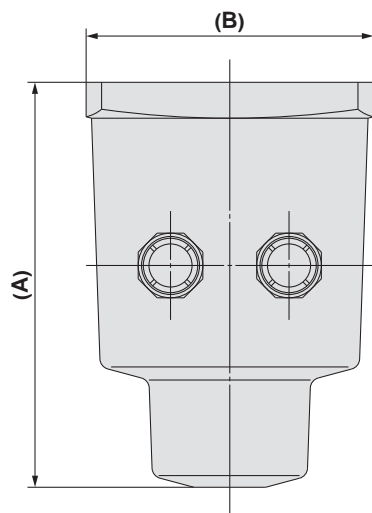

(mm)

Séries AME, AMF Tailles	A	B
650	225	160
850	319	220



Contactez SMC pour obtenir des détails sur les caractéristiques, les dimensions et la livraison.

Exécutions spéciales

Contenu	Symbole	Modèle compatible							Page de référence
		AFF	AM	AMD	AME	AMF	AMG	AMH	
1. Avec manomètre différentiel (GD40-2-01)	X6	●	●	●	—	—	—	●	P.64
2. Purge automatique N.F., N.O., élimination des condensats	X26	●	●	●	—	—	●	●	P.65
3. Vaseline blanche	X12	●	●	●	●	●	●	●	

Caractéristiques spéciales

Contenu	Modèle compatible							Page de référence
	AFF	AM	AMD	AME	AMF	AMG	AMH	
Série salle blanche (Série 10)	●	●	●	●	●	—	●	P.66
Sans cuivre ni fluor (Série 20)	●	●	—	—	—	●	—	

Filtres pour purifier l'air comprimé

Exécutions spéciales 1



Contactez SMC pour obtenir des détails sur les caractéristiques, les dimensions et la livraison.

1. Avec manomètre différentiel (GD40-2-01)

Un manomètre différentiel qui conserve une trace de la durée de service du filtre, est installé sur le filtre lui-même. Il permet un raccordement aisé et fait gagner de la place.

Caractéristiques

Modèle compatible	AFF2C à 22C, 37B, 75B
-------------------	------------------------------

Pour passer commande



* Reportez-vous à "Pour passer commande" pour les caractéristiques standard.

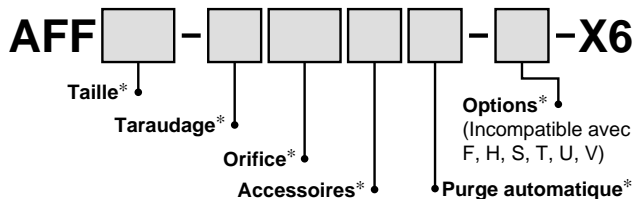

Caractéristiques

Modèle compatible	AM150C à 550C, 650, 850, AMD150C à 550C, 650, 850, AMH150C à 550C, 650, 850
-------------------	--

Pour passer commande



* Reportez-vous à "Pour passer commande" pour les caractéristiques standard.

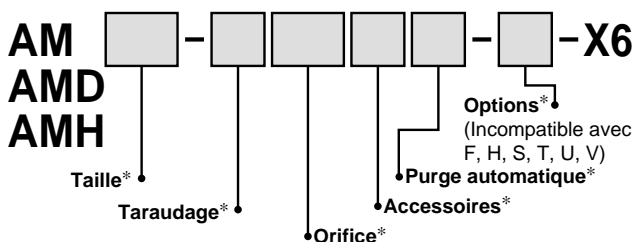

- Note) • La série AMG n'est pas compatible car des gouttes d'eau pourraient s'infiltrer à l'intérieur du manomètre différentiel et provoquer un dysfonctionnement ou endommager le produit.
• Ne peut être monté sur les séries AME et AMF. (Souille l'air à la sortie.)

Dimensions

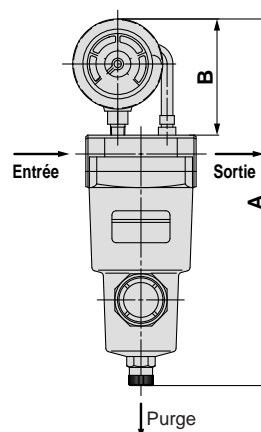

(mm)

Série AFF	Séries AM, AMD, AMH	Orifice	A	B
Taille	Taille			
2C	150C	1/8, 1/4	239	80
4C	250C	1/4, 3/8	252	80
8C	350C	3/8, 1/2	284	80
11C	450C	1/2, 3/4	305	80
22C	550C	3/4, 1	339	80
37B	650	1, 1 1/2	391	80
75B	850	1 1/2, 2	541	80

Filtres pour purifier l'air comprimé

Exécutions spéciales 2



Contactez SMC pour obtenir des détails sur les caractéristiques, les dimensions et la livraison.

2. Purge automatique N.F., N.O., élimination des condensats

Élimination des condensats (caractéristiques de l'orifice de purge) vers l'échappement à partir de la purge automatique N.F. et N.O. Le modèle N.F. n'est pas disponible pour les modèles AFF37B et AM□650.

Caractéristiques

Modèle compatible	AFF2C à 22C, 37B
-------------------	-------------------------

Pour passer commande



* Reportez-vous à "Pour passer commande" pour les caractéristiques standard.

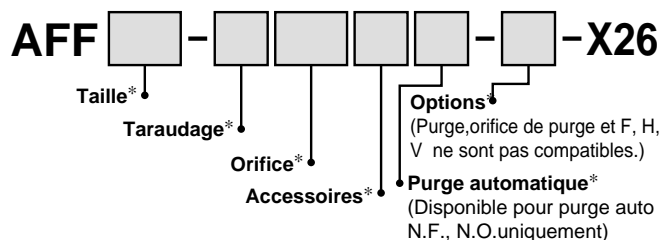

Caractéristiques

Modèle compatible	AM□150 à 650
-------------------	---------------------

Pour passer commande



* Reportez-vous à "Pour passer commande" pour les caractéristiques standard.

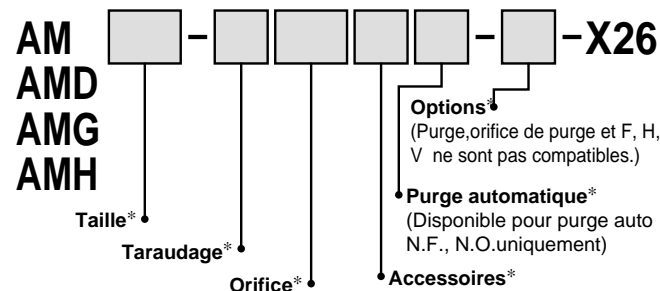

Dimensions

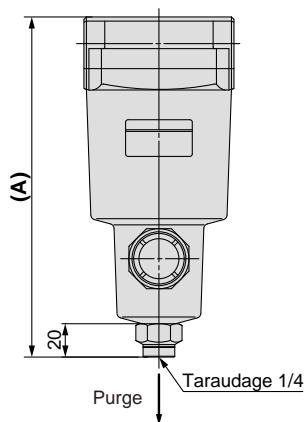

(mm)

Série AFF	Séries AM, AMD, AMG, AMH	Orifice	A
Taille	Taille		
2C	150C	1/8, 1/4	159
4C	250C	1/4, 3/8	172
8C	350C	3/8, 1/2	204
11C	450C	1/2, 3/4	225
22C	550C	3/4, 1	259
37B	650	1, 1 1/2	311

3. Vaseline blanche

La vaseline blanche remplace le lubrifiant du joint torique et du joint.

Caractéristiques

Modèle compatible	AFF37B, 75B
-------------------	--------------------

Pour passer commande



* Reportez-vous à "Pour passer commande" pour les caractéristiques standard.

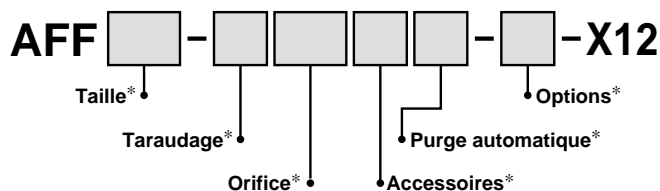

Caractéristiques

Modèle compatible	AM650, 850, AMD650, 850, AME650, 850, AMF650, 850, AMG650, 850, AMH650, 850
-------------------	--

Pour passer commande



* Reportez-vous à "Pour passer commande" pour les caractéristiques standard.

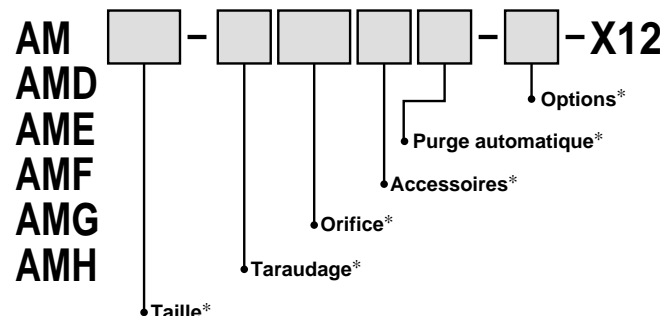

Filtres pour purifier l'air comprimé

Caractéristiques spéciales

Contactez SMC pour obtenir des détails sur les caractéristiques, les dimensions et la livraison.

Série salle blanche (Série 10)

Les produits de la série salle blanche sont utilisés dans des environnements plus propres (dans les salles blanches) que ceux des usines. Pour plus de détails, reportez-vous au catalogue Série salle blanche.

Caractéristiques

Modèle compatible	AFF2C à 22C, 37B, 75B
-------------------	-----------------------

Pour passer commande

* Reportez-vous à "Pour passer commande" pour les caractéristiques standard.

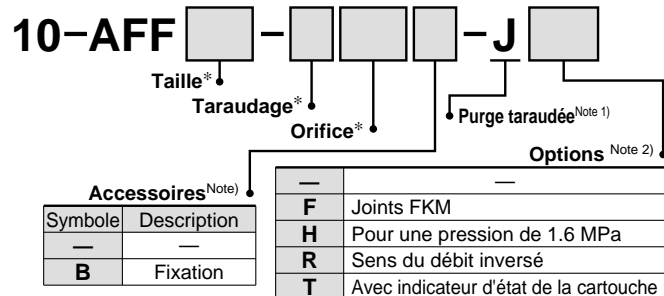

Note 1) "10-" n'est pas compatible avec un produit standard (avec orifice de purge) ou avec une purge automatique.

Note 2) La combinaison FT n'est pas disponible. F et H sont compatibles uniquement avec AFF2C à 22C.

Caractéristiques

Modèle compatible	AM150C à 550C, 650, 850, AMD150C à 550C, 650, 850, AMH150C à 550C, 650, 850
-------------------	---

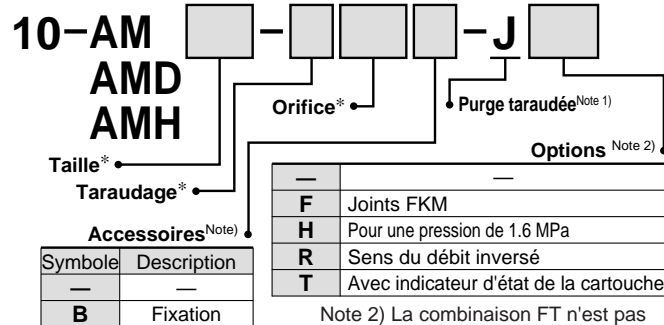

Note 1) "10-" n'est pas compatible avec un produit standard (avec orifice de purge) ou avec une purge automatique.

Note 2) La combinaison FT n'est pas disponible. F et H sont compatibles uniquement avec AM□150C à 550C.

Caractéristiques

Modèle compatible	AME150C à 550C, 650, 850, AMF150C à 550C, 650, 850
-------------------	--

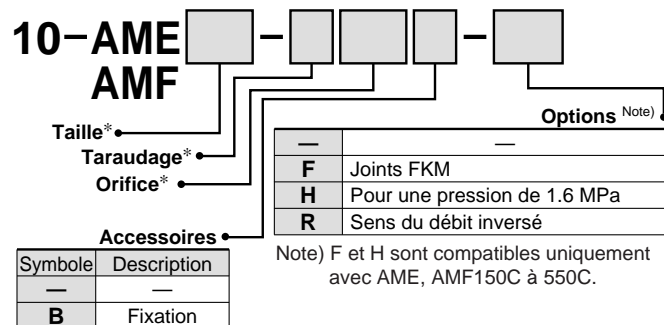

Sans cuivre ni fluor (Série 20)

Afin d'éliminer l'effet des ions cuivre ou de la résine fluorhydrique sur la couleur CRT, les matériaux en cuivre sont nickelés ou remplacés par des matériaux sans cuivre, ce qui évite la création d'ions cuivre. (Cela ne convient pas aux séries AMD, AME, AMF et AMH car le filtre des cartouches contient de la résine fluorhydrique.)

Caractéristiques

Modèle compatible	AFF2C à 22C, 37B
-------------------	------------------

Pour passer commande

* Reportez-vous à "Pour passer commande" pour les caractéristiques standard.

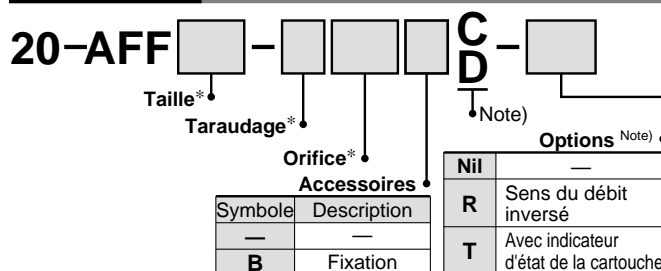

Note) "20-" est compatible uniquement avec une purge automatique N.F. (C) ou une purge automatique N.O. (D). L'orifice de purge et le goulot ne contiennent de série ni cuivre, ni fluorine.

Caractéristiques

Modèle compatible	AFF75B
-------------------	--------

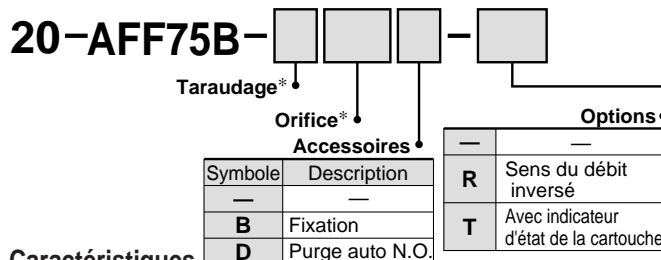

Caractéristiques

Modèle compatible	AM150C à 550C, 650, AMG150C à 550C, 650
-------------------	---

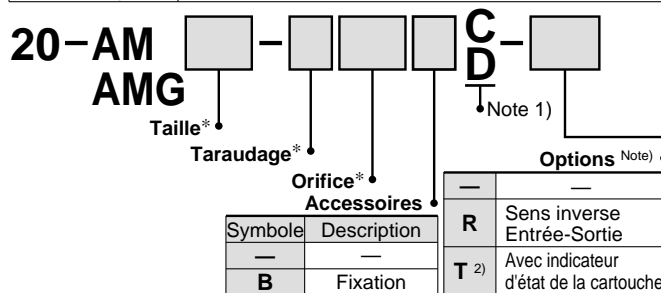

Note 1) "20-" est compatible uniquement avec une purge automatique N.F. (C) ou une purge automatique N.O. (D). L'orifice de purge et le goulot ne contiennent de série ni cuivre, ni fluorine.

Note 2) AMG n'est pas disponible.

Caractéristiques

Modèle compatible	AM850, AMG850
-------------------	---------------

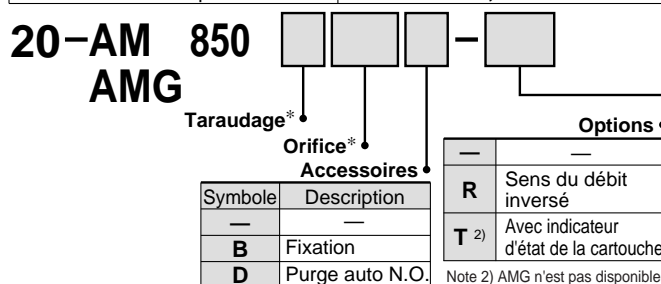

Autres produits : Purge auto

Série AD402/600

La purge est évacuée automatiquement et de manière fiable sans l'intervention d'un opérateur humain.

Hautement résistant à la poussière et à la corrosion, fonctionnement fiable, et une cuve est fournie en standard.



AD402



AD600

Symbole JIS



Modèle / Caractéristiques

Modèle	AD402	AD600
Pression d'épreuve	1.5 MPa	1.5 MPa
Pression d'utilisation maxi	1.0 MPa	1.0 MPa
Plage de pression d'utilisation ^{Note)}	0.1 à 1.0 MPa	0.3 à 1.0 MPa
Température d'utilisation	-5 à 60°C (Sans gel)	-5 à 60°C (Sans gel)
Orifice	1/4, 3/8, 1/2	3/4
Orifice de purge	3/8	1/2
Masse (g)	620	2100



Note) 400 l/min (ANR) mini

⚠ Précautions spécifiques au produit

⚠ Veuillez lire ces consignes avant l'utilisation.
 ⚠ Reportez-vous aux pages arrières pour les Consignes de sécurité "Précautions de manipulation des dispositifs pneumatiques" (M-03-E3A) pour les précautions d'utilisation.

Sélection

⚠ Attention

Utilisez la purge automatique dans les conditions suivantes pour éviter tout dysfonctionnement.

- 1) Utilisez le compresseur au dessus de 3.7 kw {400 l/min (ANR)}.
- 2) Utilisez AD402 avec une pression d'utilisation dépassant 0.1 MPa et AD600 avec une pression supérieure à 0.3 MPa.

Raccordement

⚠ Attention

Le raccordement doit être effectué selon les conditions suivantes pour éviter tout dysfonctionnement.

Pour le raccordement de la purge, utilisez un tuyau dont le diamètre intérieur est supérieur à $\varnothing 10$ et dont la longueur ne dépasse pas 5 m. Evitez les tuyaux montants.

Pour passer commande

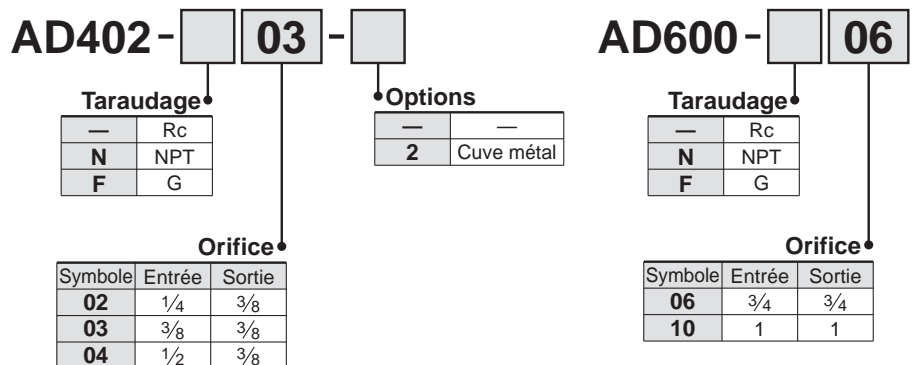

Construction / Dimensions

AD402

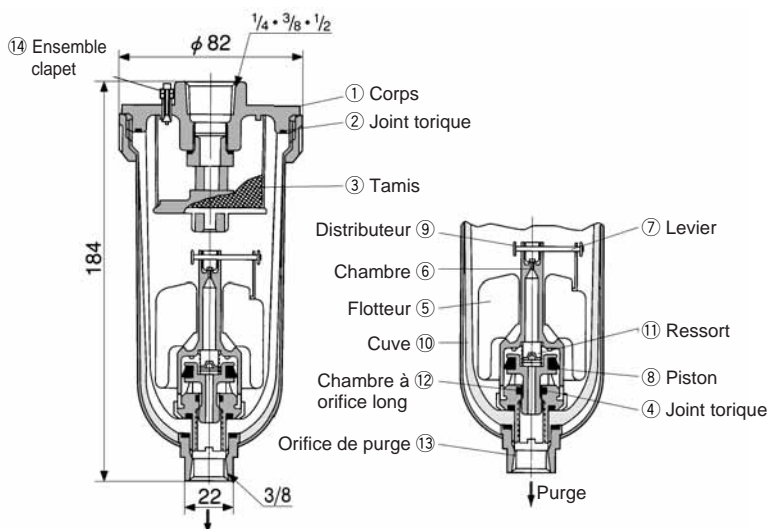

AD600

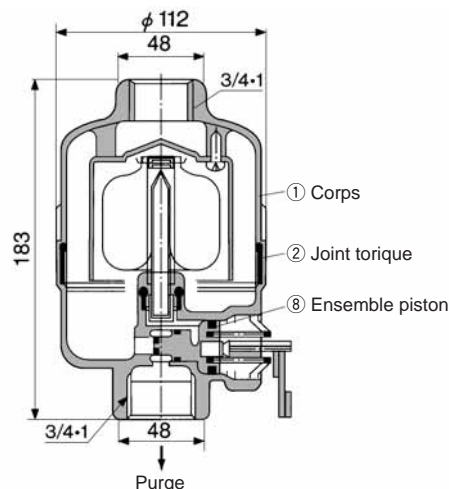

Principe de fonctionnement (AD402)

- Lorsque aucune pression n'est appliquée dans la cuve ⑩, le flotteur ⑤ descend de son propre poids et la vanne ⑨ ferme le trou de la chambre ⑥. Le piston ⑧ est poussé par le ressort vers le bas ⑪, et la purge passe par le long trou de la chambre ⑫ pour entrer dans le boîtier et être évacuée.
- Lorsqu'une pression est appliquée dans la cuve :
Lorsque la pression est supérieure à 0.1 MPa, elle dépasse l'effort du ressort ⑪, permettant au piston ⑧ de monter, et entre en contact avec le joint torique ④. Par conséquent, l'intérieur du boîtier ⑩ est isolé de l'extérieur.
- Lorsque la purge est accumulée :
Le flotteur ⑤ monte et ouvre le trou de la chambre ⑥, permettant à la pression d'entrer dans la chambre ⑥. Le piston ⑧ descend en raison de la pression interne et de la force du ressort ⑪, et la purge accumulée est expulsée par l'orifice de purge ⑬.

Nomenclature

N°	Description	Matériau
1	Corps	Alliage d'aluminium

Pièces de rechange

N°	Description	Matériau	Modèle	
			AD402	AD600
2	Joint torique	NBR	113136	JIS B2401G-100
3	Tamis	Acier inox	20062	—
Note 1)	Système de purge	—	AD34PA	—
8	Ensemble piston	—	—	20025A

Note 1) Système de purge : Ensemble des pièces ④ à ⑫ sauf ⑩.

Note 2) Réf. pour l'ensemble cuve : AD34

Note 3) Réf. pour la cuve ⑩: 201016

Autres produits : Purge auto série lourde Série ADH4000

Entretien facile

Offre un maintien sans enlever la canalisation existante.

Alimentation électrique inutile, aucune perte d'air.

Une purge automatique à flotteur permet une décharge automatique de la purge sans alimentation électrique.

Exemple de montage

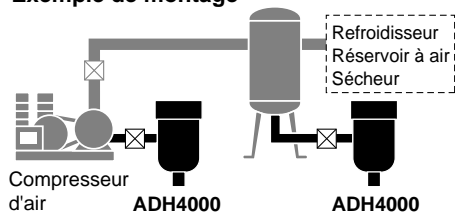

Ensemble robinet à boisseau sphérique

Jeu de fixation

Symbole JIS

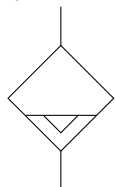

Caractéristiques

Modèle de purge automatique	Modèle à flotteur
Modèle de vanne de purge automatique	N.O. (Normalement ouvert : S'ouvre en cas de perte de pression)
Pression d'épreuve	2.5 MPa
Pression d'utilisation maxi	1.6 MPa
Plage de pression d'utilisation ^{Note)}	0.05 à 1.6 MPa
Fluide	Air comprimé
Température d'utilisation	5 à 60°C (Sans condensation) <Gaz corrosifs, inflammables et solvants organiques sont proscrits.>
Débit de purge maxi	400 cm ³ /min (Pression à 0.7 MPa en cas d'eau)
Masse	1.2 kg (Avec fixation : 1.3 kg)
Couleur	Blanc



Note) Utilisation avec un compresseur d'air d'un débit supérieur à 50 l/min (ANR).

Accessoires (Options)

Description	Réf.	Contenu
Jeu de fixation	BM58	Fixation 1 pc. M6 x 10/(Vis CHC) 2 pcs.
Ensemble robinet à boisseau sphérique	ADH-C400	Robinet à boisseau sphérique / Rc 1/2..... 1 pc. Mamelon double / Rc 1/2..... 2 pcs. Raccord coudé / Rc 1/2..... 1 pc.



Note) Accessoires (En option) inclus (mais pas montés).

Pour passer commande

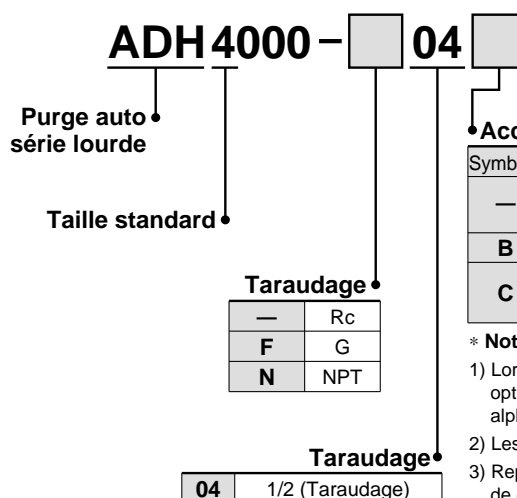

Accessoires (Options)*

Symbole	Contenu	Note
—	Aucun (Standard)	—
B	Jeu de fixations	—
C	Ensemble robinet à boisseau sphérique	N'est pas disponible avec les taroudages G/NPT.

* Notes

- Lorsque vous commandez plusieurs options, inscrivez-les par ordre alphabétique.
- Les accessoires ne sont pas montés.
- Reportez-vous aux schémas pour plus de détails sur les dimensions et les méthodes de fixation.

Construction

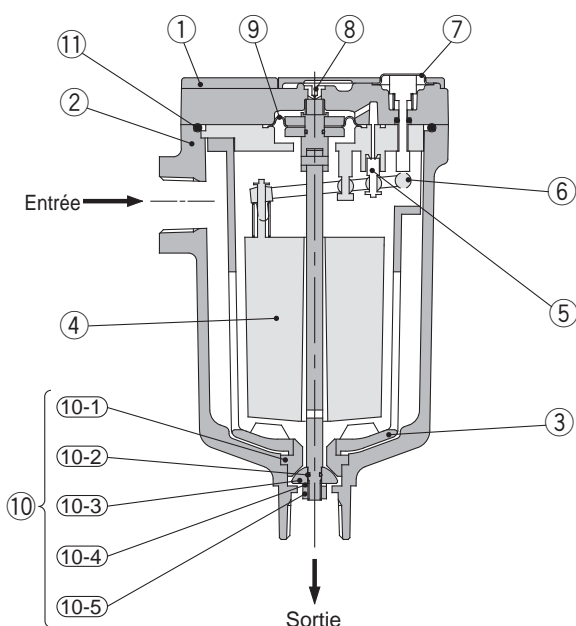

Nomenclature

N	Description	Matériau	Note
1	Corps	Alliage d'aluminium	Traitement de surface + peinture
2	Cuve	Alliage d'aluminium	Traitement de surface + peinture
3	Protection de la purge	Alliage d'aluminium	Traitement de surface + peinture
4	Flotteur	Mousse de caoutchouc	
5	Pilote	Acier inox + Elastique	
6	Levier	Résine	
7	Bouton de purge	Laiton	
8	Orifice		
9	Membrane	Elastique	

Pièces de rechange

N	Description	Réf.	Note
10	Jeu de rechange pour vanne principale	ADH-D400	Le jeu contient des références allant de (10-1) à (10-5)
11	Joint torique	G85(B)	Matière : NBR

Note) Suivez le manuel d'instruction pour remplacer les pièces.
N'assemblez pas d'autres pièces.

⚠️ Précautions spécifiques au produit

Veillez lire ces consignes avant l'utilisation. Reportez-vous aux pages pour les Consignes de sécurité "Précautions de manipulation des dispositifs pneumatiques" (M-03-E3A) pour les précautions d'utilisation.

Design

⚠️ Précaution

1. **Utilisez ce produit dans un environnement où la pression de l'air ne dépasse pas 1.6 MPa.**
Si cette valeur est excédée, il existe un risque d'accident ou de dysfonctionnement.
2. **Une pression d'air de 0.05 MPa et un débit de décharge supérieur à 50l/min (ANR) du compresseur d'air sont nécessaires.**

En dessous de ces valeurs, l'orifice d'échappement de la purge évacuera l'air en continu.

3. Conservez la température de l'air comprimé et la température ambiante de l'endroit où se trouve le produit à une valeur comprise entre 5 et 60C. Au dessus de cette valeur, une panne ou un dysfonctionnement peut survenir.
4. **Évitez d'utiliser ce produit dans un milieu où l'air comprimé ou l'air environnant contient des gaz corrosifs, inflammables ou des solvants organiques.**

Sélection

⚠️ Précaution

1. **La quantité de purge expulsable maxi est de 400 cm³/min.**
Si cette valeur est dépassée pendant l'utilisation du produit, la purge risque de

Raccordement

⚠️ Précaution

1. **Utilisez un raccordement de 1/2^B mini pour l'entrée de purge et évitez les tuyaux montants.**
2. Pour le raccordement de la purge, utilisez un tuyau dont le diamètre intérieur est supérieur à 8 mm et dont la longueur ne dépasse pas 10 m. Évitez les angles ascendants dans le conduit de la purge. Assurez-vous de fixer l'orifice d'échappement lorsque la purge est sous pression.

Montage

⚠️ Précaution

1. **Installez le produit de telle sorte que "l'orifice de sortie" soit positionné à la verticale et vers le bas.**
L'inclinaison à partir de la ligne verticale doit être inférieure à 5.
2. **Installez le produit en laissant au moins 200 mm d'espace au dessus de l'unité, pour l'entretien.**
3. Si le produit doit être placé près d'un compresseur d'air, installez-le de telle sorte qu'il ne subisse pas les vibrations.
4. **Installez une vanne sur l'entrée de la purge pour pouvoir procéder à l'entretien.**
Utilisez un robinet à boisseau sphérique avec un alésage supérieur à 15 mm. (L'ensemble robinet à boisseau sphérique est disponible en tant qu'accessoires, en option.)

Montage

⚠️ Précaution

5. Si la purge est insuffisante, ouvrez la vanne de purge pour lui permettre de s'écouler facilement.

Entretien

⚠️ Précaution

1. **Contrôlez régulièrement les conditions de purge (plus d'une fois par jour).**
Ensuite, appuyez sur le bouton de purge pour ouvrir la vanne d'échappement.
2. L'air du pilote est expulsé par l'orifice d'échappement indiqué dans la partie "Dimensions". **Ne recouvrez pas l'orifice d'échappement.** Nettoyez l'orifice d'échappement de façon à qu'il ne soit pas obstrué par de la poussière, etc.
3. En cas d'introduction de corps étrangers solides de plus d'1 mm, la vanne principale peut se bloquer. Une fois que la pression interne du produit atteint 0 MPa (pression atmosphérique), ôtez la vis CHC (M6) du corps et nettoyez l'intérieur avec de l'eau pour éliminer les corps étrangers solides qui bloquent la vanne principale.
4. Les condensats ne peuvent pas rentrer facilement dans le produit quand celui-ci est en cours d'utilisation. Dans ce cas, réglez l'ouverture de l'angle de la vanne de purge afin de baisser légèrement la pression à l'intérieur de la cuve et de permettre à la purge de s'écouler facilement.

Série ADH4000

Dimensions

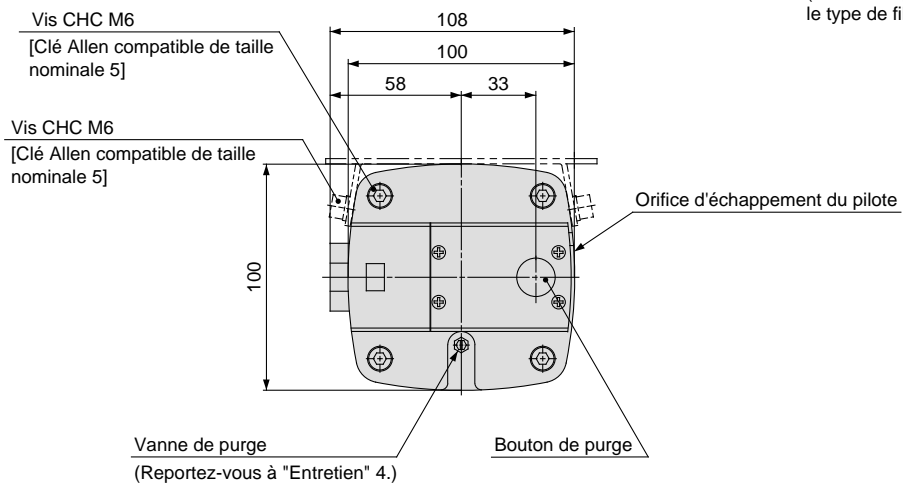
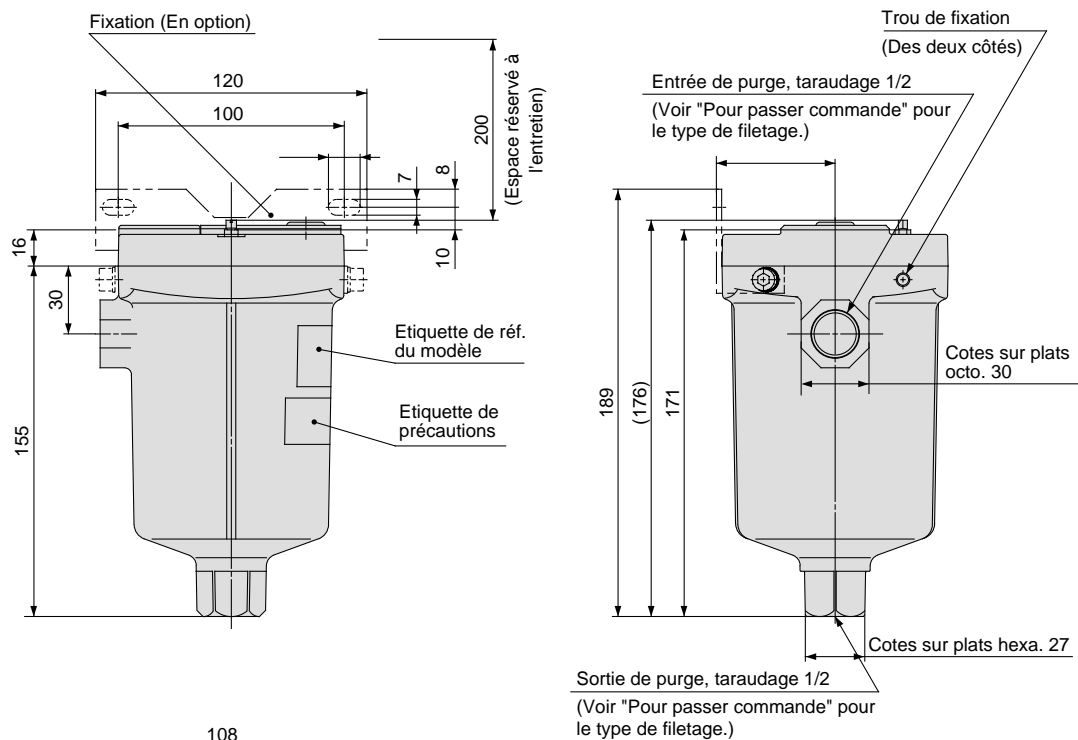

Options : Schéma de référence pour assemblage

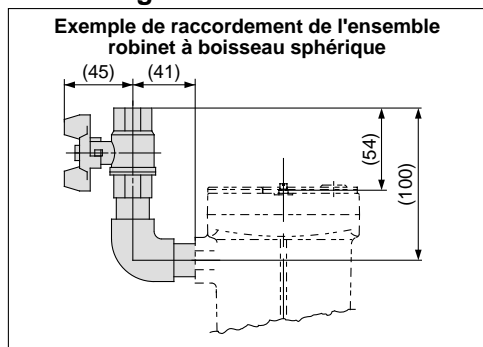

Autres produits : Manomètre différentiel Série GD40-2-01

Vous pouvez connaître la différence de pression entre l'entrée et la sortie de l'air comprimé, en jetant un coup d'oeil au manomètre différentiel. Idéal pour contrôler l'entretien des filtres.

Compact et léger
Installation aisée en utilisant simplement un circuit de dérivation. Muni d'un couvercle de protection afin d'éviter tout danger.



Symbole JIS



Modèle / Caractéristiques

Modèle	GD40-2-01
Fluide	Air comprimé
Pression d'utilisation maxi	1 MPa
Pression d'épreuve	1.5 MPa
Température d'utilisation	5 à 60°C
Orifice Rc	1/8
Plage d'utilisation	0 à 0.2 MPa
Précision	0.006 MPa
Taille du cadran	ø40
Masse (g)	300

Matière des pièces principales

Boîtier	Alliage de zinc
Pièce interne	Laiton, bronze phosphoré
Fenêtre	Polyester
Barre de codage	Acier inox

Accessoires

Tube en nylon	T0425 (0.5 m)
Raccord mâle	H04-01 (1 pc.)
Raccord coudé mâle	DL04-01 (1 pc.)

⚠ Précautions spécifiques au produit

Veillez lire ces consignes avant l'utilisation. Reportez-vous aux pages arrières pour les Consignes de sécurité "Précautions de manipulation des dispositifs pneumatiques" (M-03-E3A) pour les précautions d'utilisation.

Design

⚠ Précaution

1. Evitez d'installer ce produit dans un endroit soumis à des impulsions fréquentes.

Montage

⚠ Précaution

1. Fixation
 - 1) Les inscriptions HIGH et LOW à l'arrière du manomètre différentiel indiquent respectivement les côtés de haute et de basse pression. Connectez la face avec l'inscription HIGH sur le côté entrée du filtre ou d'autres dispositifs et la face LOW sur le côté sortie. N'utilisez pas la vanne de coupure pour éviter les endommagements du manomètre différentiel si la vanne est restée ouverte ou fermée par inadvertance.
 - 2) Installez le manomètre différentiel en position verticale.
 - 3) Raccordez le manomètre correctement car il peut casser s'il parvenait à se détacher.

Exemple de raccordement

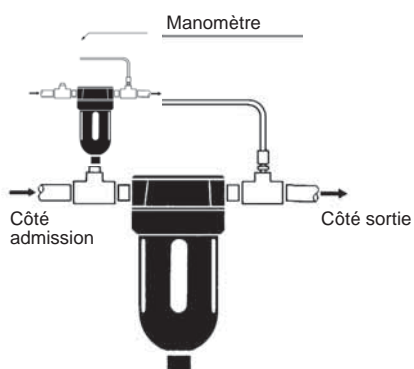

Dimensions

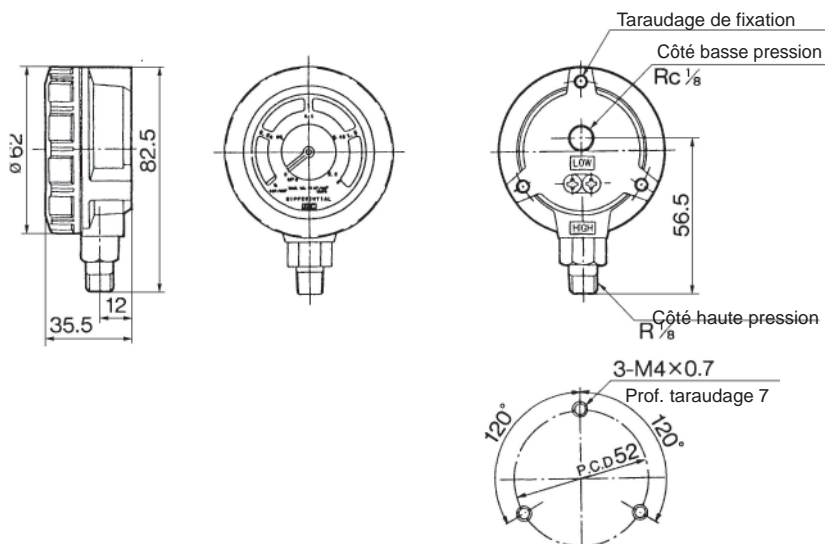



Série AM□/AFF

Précautions 1 spécifiques à ce produit

Veillez lire ces consignes avant l'utilisation. Reportez-vous aux page arrière pour les consignes de sécurité.

Design

⚠ Précaution

1. Installez le produit de telle sorte que le filtre micronique soit placé dans un endroit moins exposé aux impulsions.

Le filtre peut être endommagé si la différence entre la pression d'entrée et celle de sortie dépasse 0.1 MPa.

2. Prenez garde à l'apparition de poussière provenant de l'équipement pneumatique monté du côté sortie.

Des particules de poussière sont susceptibles de s'échapper lors de l'installation de l'équipement pneumatique du côté sortie de la série AM□. Cela peut diminuer la propreté de l'air comprimé. Tenez compte de cet effet sur la propreté de l'air comprimé lors de l'installation d'un équipement pneumatique sur le côté sortie.

3. Sur la façon d'utiliser la purge automatique N.F. et N.O.

Lorsque vous utilisez AFF2C à 22C, 37B, 75B, AM□150C à 550C, 650, 850 avec une purge automatique N.O. ouverte normalement, il est probable que la zone de décharge de la purge envoie de l'air en permanence si le compresseur d'air utilisé possède un faible volume de décharge. C'est le cas si la vanne ne ferme pas car la pression de l'air est de 0.1 MPa ou plus. Par conséquent, lorsque vous utilisez un compresseur pour 3.7 kW maxi, assurez-vous d'utiliser la purge automatique N.F. qui ferme normalement. La pression d'utilisation minimum est de 0.15 MPa même avec une purge automatique N.F.

4. Utilisez un tuyau de taille et de longueur suffisantes pour le raccordement de la purge automatique.

Lorsque vous utilisez AFF2C à 22C, 37B, AM□150C à 550C, 650 avec purge automatique :

Normalement fermée N.F. } Utilisez des tubes dont le diamètre extérieur est de 10 mm et conservez
Normalement ouverte N.O. } une longueur totale de 5 m.

Lorsque vous utilisez AFF75B et AM□850 avec purge automatique :

Normalement ouverte N.O. Utilisez un tuyau dont le diamètre intérieur est d'au moins 9 mm et conservez une longueur totale de 2,8 m.

5. Concevez une installation qui empêche les contre-pressions et les reflux.

Une contre-pression ou un reflux peut endommager le filtre.

⚠ Attention

1. Maintenez le côté taraudé et serrez jusqu'au couple de serrage recommandé lorsque vous vissez dans la tuyauterie.

Un serrage insuffisant peut entraîner une mauvaise étanchéité ou un détachement. Un couple de serrage excessif peut détériorer le taraudage, etc. Si vous serrez sans maintenir le côté taraudé, une force excessive sera directement appliquée sur la fixation du raccordement et peut provoquer une panne.

Couple de serrage recommandé

Unité : N·m

Raccordement	1/8	1/4	3/8	1/2	3/4	1	1 1/2	2
Couple de serrage	1.5 à 2	7 à 9	12 à 14	28 à 30	28 à 30	36 à 38	48 à 50	48 à 50

* Après un serrage manuel, procédez à un serrage additionnel de 1/6 de tour avec un outil de serrage.

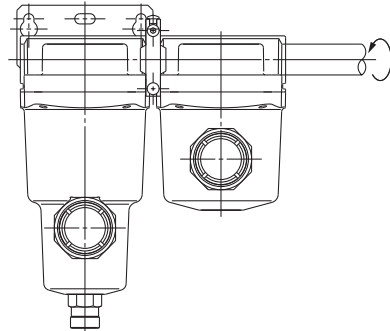

2. N'appliquez aucun moment de torsion ou de flexion sur les fixations (hormis le propre poids du produit). Cela peut endommager les fixations. Appuyez sur le raccordement externe séparément.

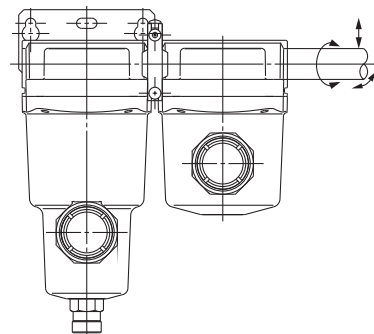

3. Les tuyaux rigides tels que les tuyaux en acier risquent d'être affectés par la répartition d'une charge ou d'une vibration excessive provenant du raccordement latéral. Posez un tuyau flexible entre le tuyau en acier et le produit afin d'éviter cela.



Série AM□/AFF

Précautions 2 spécifiques à ce produit

Veillez lire ces consignes avant l'utilisation. Reportez-vous aux page arrière pour les consignes de sécurité.

Sélection

⚠ Précaution

1. Sur la composition du système purification de l'air comprimé

L'air comprimé contient généralement des particules de polluants (voir liste ci-dessous), cependant il y a quelques variantes dues au type de compresseur et aux caractéristiques. Déterminez la configuration du système en fonction de la propreté d'air comprimé désirée et de son application, en vous référant au "Guide de sélection de l'équipement de traitement de l'air" pour la série AM□ (Best Pneumatics).

[Particules polluantes dans l'air comprimé]

- Eau (purge)
- Poussière aspirée dans l'air ambiant
- Huile dégénérée provenant du compresseur
- Particules solides (rouille) dans la tuyauterie et l'huile

2. Sélection en fonction de la consommation de débit maximum

Si l'air comprimé est utilisé pour être soufflé, etc., vérifiez tout d'abord la consommation d'air maximum avant de sélectionner la taille de la série AM□. (Si l'air comprimé utilisé dépasse le débit maximum autorisé, cela peut affecter la propreté de l'air ou détériorer le filtre.)

Montage

⚠ Précaution

1. Sur le sens de montage des produits

Veillez installer ce produit dans une position horizontale. S'il est installé en diagonale, soit sur les côtés, soit en inversant les faces, la purge filtrée par la cartouche sera projetée vers la sortie.

Raccordement

⚠ Précaution

1. Raccorder dans le bon sens l'entrée et la sortie. Inutilisable en sens inverse

Pour AFF2C à 22C, 37B, 75B, AM□150C à 550C, 650, 850
Vérifiez le sens du débit de l'air comprimé et la flèche "⇨" ou "▷" indiquant le côté entrée du produit avant de raccorder. Il ne peut être utilisé dans le sens opposé.

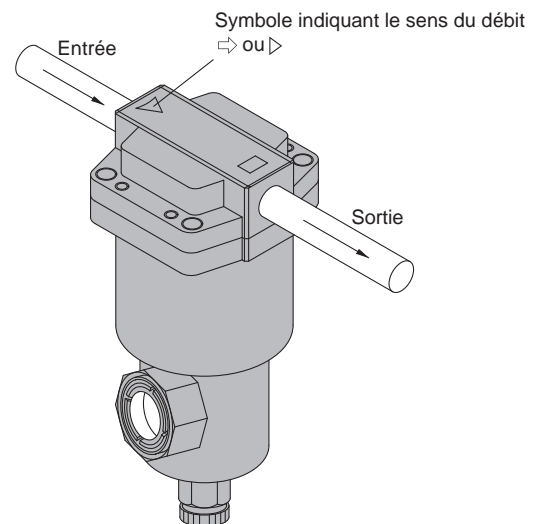

2. Utilisez un dispositif de soufflage pour nettoyer les tuyaux avant de les relier.

Utilisez un dispositif de soufflage pour nettoyer les raccords ou procédez à un lavage afin d'éliminer les copeaux, l'huile de coupe ou tout autre dépôt qui se trouverait à l'intérieur des tubes avant d'effectuer la connexion.

3. Téflonnage

Lors du raccordement, assurez-vous que les copeaux ou le téflon de la partie fileté du raccord ne pénètrent pas dans le tuyau. En cas de téflonnage, laissez 1.5 à 2 filets à découvert.

4. Raccordement modulaire

Montez les fixations fournies d'un côté lorsque vous connectez 2 jeux.

Montez les fixations fournies des deux côtés lorsque vous connectez 3 jeux ou plus.

A titre indicatif concernant le nombre de fixations : une fixation doit être montée tous les 2 produits.



Série AM□/AFF

Précautions 3 spécifiques à ce produit

Veillez lire ces consignes avant l'utilisation. Reportez-vous aux page arrière pour les consignes de sécurité.

Alimentation de l'air

⚠ Précaution

1. Le filtre micronique ne convient à aucun autre gaz que de l'air comprimé.

Le filtre micronique ne convient à aucun autre gaz que de l'air comprimé (exemple : oxygène, hydrogène, gaz inflammables, gaz mixte).

2. Ne pas utiliser d'air comprimé chargé en produits chimiques, solvants organiques, sel et gaz corrosifs.

Ne pas utiliser d'air comprimé chargé en produits chimiques, solvants organiques, sel et gaz corrosifs. Cela peut entraîner la formation de rouille, détériorer les pièces en caoutchouc et en résine ou provoquer une panne.

3. Utilisez ce produit dans la plage de pression d'utilisation spécifiée.

Dommages, panne ou dysfonctionnement peuvent survenir si le filtre micronique est utilisé au dessus de la pression d'utilisation maximum. Si le filtre micronique fonctionne en dessous de la pression d'utilisation minimum, l'augmentation de la résistance au débit d'air, causée par l'obstruction, risque d'empêcher le débit d'air désiré d'être atteint. Si le filtre micronique est utilisé à basse pression comme c'est le cas pour un dispositif de soufflage, effectuez suffisamment de tests auprès des utilisateurs afin de valider les caractéristiques et les performances.

Milieu d'utilisation

⚠ Précaution

1. Ne pas utiliser dans les milieux suivants au risque d'entraîner une panne.

- 1) Dans des milieux exposés à des gaz corrosifs, des solvants organiques, et des solutions chimiques, ou dans des lieux où ces éléments sont susceptibles d'être en contact avec l'équipement.
- 2) Dans des emplacements où de l'eau salée, de l'eau ou de la vapeur d'eau peuvent entrer en contact avec l'équipement.
- 3) Dans des milieux exposés aux chocs et aux vibrations.

2. Prenez garde à la contamination des pièces causée par l'entraînement de l'air ambiant.

Si l'air comprimé est utilisé pour être soufflé, le jet d'air envoyé par la soufflerie peut entraîner un flottement de corps étrangers (particules solides et liquides) dans l'air ambiant, susceptibles de venir se coller sur les pièces. Par conséquent, il est nécessaire de prendre les précautions suffisantes concernant l'air ambiant.

Entretien

⚠ Précaution

1. Dès que le délai de remplacement de la cartouche est atteint, procédez à son remplacement immédiatement.

Remplacez également le joint torique et l'autre joint. La procédure de remplacement est indiquée dans le manuel d'instruction. (Reportez-vous à la page arrière 6 pour connaître les dimensions de la cartouche.)

<Remplacement de la cartouche>

a) AFF2C à 22C, 37B, 75B, AM□150C à 550C, 650, 850

L'intervalle de remplacement de la cartouche est atteint lorsque la pression est à 0.1 MPa ou après deux ans de fonctionnement, selon ce qui se produit en premier. Il est possible de contrôler la chute de pression en observant l'indicateur d'état de la cartouche (-T) ou avec le manomètre différentiel (Exécutions spéciales).

b) AME

Si la cartouche présente des points rouges, elle doit être remplacée avant même que la situation mentionnée ne se produise (a).

c) AMF

Si le côté secondaire dégage une odeur d'huile, la cartouche doit être remplacée avant même que la situation mentionnée ne se produise (a).

2. Assurez-vous d'expulser les condensats accumulés dans le dispositif de filtrage.

Si l'expulsion n'est pas effectuée, les condensats accumulés risquent de s'écouler du côté sortie. Lorsque vous utilisez AFF2C à 22C, 37B, 75B, AM□150C à 550C, 650, 850 avec un dispositif de purge, un orifice de purge ou un robinet à boisseau sphérique, expulsez les condensats avant que le fluide de la purge n'atteigne le centre du niveau. Si le fluide chargé n'est pas purgé correctement, il s'écoulera dans le circuit.

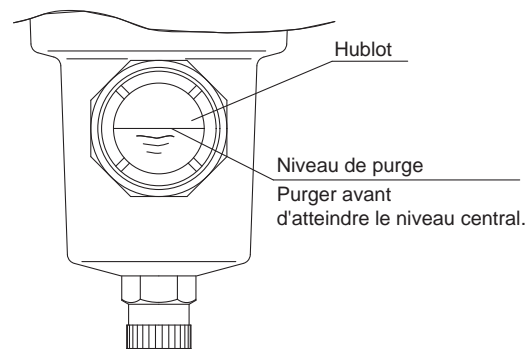



Série AM□/AFF

Précautions 4 spécifiques à ce produit

Veillez lire ces consignes avant l'utilisation. Reportez-vous aux page arrière pour les consignes de sécurité.

Entretien

⚠ Attention

3. Dans le cas d'un modèle avec drainage automatique

- Le drainage automatique fonctionne lorsque drainage s'accumule, et le décharge.
- Lors de l'utilisation du modèle AFF2C vers 22C, 37B, AM□150C vers 550C, 650 avec drainage automatique, le drainage se réalise de manière automatique lorsque le robinet est serré sur la position « S ». Le drainage manuel est également possible.

<Fonctionnement manuel>

Un robinet manuel est joint à l'extrémité du drainage automatique pour une utilisation normale. Pour un déclenchement manuel, le bouton doit être positionné sur « O ». (Soyez vigilant, s'il reste de la pression à l'intérieur du filtre au moment du déclenchement, les condensats risquent d'être soufflés par l'orifice de purge.)

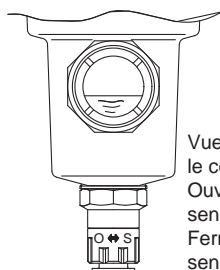

Vue depuis le côté arrière
Ouvert : Tourner dans le sens anti-horlogique
Fermé : Tourner dans le sens horlogique

Ouvert Fermé

4. La méthode de remplacement des pièces de drainage d'échappement et pièces nécessaires sont différentes en fonction du moment de leur fabrication.

Description	Pièces nécessaires		Taille admissible
	Fabriqué en Jan. 2010 ou avant. [Fabrication lot No. jusqu'à oo]	Fabriqué avant Fév 2010 [Lot de fabrication N° oP et avant] <small>Remarque 2)</small>	
Robinet de purge	Non remplaçable	AM-SA039	
Guide de drainage	Non remplaçable	Taraudage Rc : AM-SA040 Taraudage G : AM-SA040-F Taraudage NPT : AM-SA040-N	2C vers 22C 150C vers 550C 650 37B
N.O. purge automatique	Taraudage Rc, G : AD43PA-D Taraudage NPT : NAD43PA-D		
Drainage automatique N.F.	Taraudage Rc, G : AD53PA-D Taraudage NPT : NAD53PA-D		2C vers 22C 150C vers 550C
Ensemble de vanne sphérique	AM-SA004		
Drainage automatique N.O. <small>Remarque 1)</small>	Taraudage Rc : AD34PA-D Taraudage G : EAD34PA-D Taraudage NPT : NAD34PA-D		75B, 850

Remarque 1) Jig (AM-SA005) pour le remplacement du drainage automatique est nécessaire pour le 75B ou 850.

Remarque 2) Lors du remplacement avec un numéro de lot de fabrication oP ou ultérieur, comment les pièces avec la même forme, comme indiqué sur la figure.

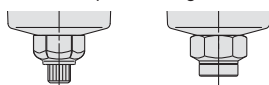

Robinet de purge AM-SA039 Guide de drainage AM-SA040

5 Les pièces du drainage d'échappement changent en fonction de l'option ou du taraudage.

Modèles possibles : AFF2C vers 22C, 37B, AM, AMD, AMH,
Modèles possibles : AMG150C vers 550C, 650

Caractéristiques du drainage automatique	Option	Taraudage		
		Rc	G	NPT
Robinet de purge	Sauf F, V		AM-SA039	
	F		AM-SA039-1	
	V		AM-SA039-2	
	FV		AM-SA039-3	
Guide de drainage	Sauf F, V	AM-SA040	AM-SA040-F	AM-SA040-N
	F	AM-SA040-1	AM-SA040-F-1	AM-SA040-N-1
	V	AM-SA040-2	AM-SA040-F-2	AM-SA040-N-2
	FV	AM-SA040-3	AM-SA040-F-3	AM-SA040-N-3
Drainage automatique N.F.	Sauf F, V	AD53PA-D		NAD53PA-D
	F	AD53PA-D-X155		NAD53PA-D-X155
	V	AD53PA-D-X113		NAD53PA-D-X113
N.O. purge automatique	Sauf F, H, V	AD43PA-D		NAD43PA-D
	F	AD43PA-D-X155		NAD43PA-D-X155
	V	AD43PA-D-X113		NAD43PA-D-X113
	H	AD33PA-D-X2004	EAD33PA-D-X2004	NAD33PA-D-X2004

Autres

1. Élément interchangeable

Les dimensions suivantes sont celles des séries AFF et AM□ :
Les éléments avec les mêmes dimensions de corps ont la même taille.

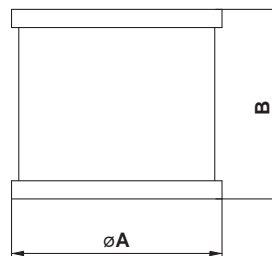

Dimensions des éléments

Modèle	Dimensions des éléments (Valeur référence)	
	øA	B
AFF2C, AM□150C	49	42
AFF4C, AM□250C	58	52
AFF8C, AM□350C	70	78
AFF11C, AM□450C	82	88
AFF22C, AM□550C	96	118
AFF37B, AM□650	122	144
AFF75B, AM□850	142	223

2. À propos des produits sans huile

L'AFF et AM□ Les séries comprennent les pièces qui ne permettent pas de dégraissage (telles que les parties en résine, en caoutchouc et autres éléments). Par conséquent, il n'existe pas de produits sans huile intégralement dégraissés.

3. Dégraissage

Certaines parties comme le corps et le boîtier peuvent être dégraissées. Veuillez contactez SMC pour plus d'informations après avoir confirmé les caractéristiques.

(Disponible en option ou sur commande)



Série AM□/AFF

Précautions 5 spécifiques à ce produit

Veillez lire ces consignes avant l'utilisation. Reportez-vous aux page arrière pour les consignes de sécurité.

Autres

Précautions

2. A propos des produits sans huile

Les séries AFF et AM□ contiennent des pièces (en résine, caoutchouc et des cartouches) qui ne supportent pas le dégraissage. Par conséquent, les produits sans huile contenant des pièces dégraissées ne sont pas disponibles.

3. Dégraissage

Certaines pièces, comme le corps et le boîtier, peuvent être dégraissées. Contactez SMC après avoir confirmé les caractéristiques. (Disponibilité en tant qu'option ou exécutions spéciales)

4. Changement d'huile

Dans les séries AFF et AM□, aucun lubrifiant n'est appliqué sur les pièces soumises à l'air comprimé. Toutefois, pour certaines caractéristiques, de l'huile est appliquée sur certaines pièces. Il est possible de changer le type d'huile (voir Options ou Exécutions spéciales).

5. Volume interne du dispositif de filtrage

Le produit peut être utilisé comme réservoir à air de faible capacité en remplaçant la cartouche. Le volume des dispositifs de filtrage des séries AFF et AM□ est indiqué ci-dessous (quand le filtre est enlevé).

Volume à l'intérieur du filtre

Modèles	Volume à l'intérieur du filtre (Valeur de référence) (cm ³)
AFF2C, AFF2B, AM150C, AM150 AMD150C, AMD150, AMH150C, AMH150	250
AFF4C, AFF4B, AM250C, AM250 AMD250C, AMD250, AMH250C, AMH250	300
AFF8C, AFF8B, AM350C, AM350 AMD350C, AMD350, AMH350C, AMH350	600
AFF11C, AFF11B, AM450C, AM450 AMD450C, AMD450, AMH450C, AMH450	1000
AFF22C, AFF22B, AM550C, AM550 AMD550C, AMD550, AMH550C, AMH550	1500
AFF37B, AM650 AMD650, AMH650	3000
AFF75B, AM850 AMD850, AMH850	9000

Consignes de sécurité

Ces consignes de sécurité ont été rédigées pour prévenir des situations dangereuses pour les personnes et/ou les équipements. Ces instructions indiquent le niveau de risque potentiel à l'aide d'étiquettes "Précaution", "Attention" ou "Danger". Elles sont toutes importantes pour la sécurité et doivent être appliquées, en plus des Normes Internationales (ISO/IEC) ¹⁾, à tous les textes en vigueur à ce jour.

Précaution:

Précaution indique un risque potentiel de faible niveau qui, s'il est ignoré, pourrait entraîner des blessures mineures ou peu graves.

Attention:

Attention indique un risque potentiel de niveau moyen qui, s'il est ignoré, pourrait entraîner la mort ou des blessures graves.

Danger:

Danger indique un risque potentiel de niveau fort qui, s'il est ignoré, pourrait entraîner la mort ou des blessures graves.

- 1) ISO 4414 : Fluides pneumatiques – Règles générales relatives aux systèmes.
ISO 4413 : Fluides hydrauliques – Règles générales relatives aux systèmes.
IEC 60204-1 : Sécurité des machines – Matériel électrique des machines. (1ère partie : recommandations générales)
ISO 10218-1 : Manipulation de robots industriels - Sécurité.
etc.

Attention

1. La compatibilité du produit est sous la responsabilité de la personne qui a conçu le système et qui a défini ses caractéristiques.

Etant donné que les produits mentionnés sont utilisés dans certaines conditions, c'est la personne qui a conçu le système ou qui en a déterminé les caractéristiques (après avoir fait les analyses et tests requis) qui décide de la compatibilité de ces produits avec l'installation. Les performances et la sécurité exigées par l'équipement seront de la responsabilité de la personne qui a déterminé la compatibilité du système.

Cette personne devra réviser en permanence le caractère approprié de tous les éléments spécifiés en se reportant aux informations du dernier catalogue et en tenant compte de toute éventualité de défaillance de l'équipement pour la configuration d'un système.

2. Seules les personnes formées convenablement pourront intervenir sur les équipements ou machines.

Le produit présenté ici peut être dangereux s'il fait l'objet d'une mauvaise manipulation. Le montage, le fonctionnement et l'entretien des machines ou de l'équipement, y compris de nos produits, ne doivent être réalisés que par des personnes formées convenablement et expérimentées.

3. Ne jamais tenter de retirer ou intervenir sur le produit ou des machines ou équipements sans s'être assuré que tous les dispositifs de sécurité ont été mis en place.

1. L'inspection et l'entretien des équipements ou machines ne devront être effectués qu'une fois que les mesures de prévention de chute et de mouvement non maîtrisés des objets manipulés ont été confirmées.
2. Si un équipement doit être déplacé, assurez-vous que toutes les mesures de sécurité indiquées ci-dessus ont été prises, que le courant a été coupé à la source et que les précautions spécifiques du produit ont été soigneusement lues et comprises.
3. Avant de redémarrer la machine, prenez des mesures de prévention pour éviter les dysfonctionnements malencontreux.

4. Contactez SMC et prenez les mesures de sécurité nécessaires si les produits doivent être utilisés dans une des conditions suivantes :

1. Conditions et plages de fonctionnement en dehors de celles données dans les catalogues, ou utilisation du produit en extérieur ou dans un endroit où le produit est exposé aux rayons du soleil.
2. Installation en milieu nucléaire, matériel embarqué (train, navigation aérienne, véhicules, espace, navigation maritime), équipement militaire, médical, combustion et récréation, équipement en contact avec les aliments et les boissons, circuits d'arrêt d'urgence, circuits d'embrayage et de freinage dans les applications de presse, équipement de sécurité ou toute autre application qui ne correspond pas aux caractéristiques standard décrites dans le catalogue du produit.
3. Equipement pouvant avoir des effets néfastes sur l'homme, les biens matériels ou les animaux, exigeant une analyse de sécurité spécifique.
4. Lorsque les produits sont utilisés en système de verrouillage, préparez un circuit de style double verrouillage avec une protection mécanique afin d'éviter toute panne. Vérifiez périodiquement le bon fonctionnement des dispositifs.

Précaution

1. Ce produit est prévu pour une utilisation dans les industries de fabrication.

Le produit, décrit ici, est conçu en principe pour une utilisation inoffensive dans les industries de fabrication.

Si vous avez l'intention d'utiliser ce produit dans d'autres industries, veuillez consulter SMC au préalable et remplacer certaines spécifications ou échanger un contrat au besoin.

Si quelque chose semble confus, veuillez contacter votre succursale commerciale la plus proche.

Garantie limitée et clause limitative de responsabilité/ clauses de conformité

Le produit utilisé est soumis à la "Garantie limitée et clause limitative de responsabilité" et aux "Clauses de conformité". Veuillez lire attentivement et les accepter avant d'utiliser le produit.

Garantie limitée et clause limitative de responsabilité

1. La période de garantie du produit est d'un an de service ou d'un an et demi après livraison du produit, selon la première échéance. ²⁾ Le produit peut également tenir une durabilité spéciale, une exécution à distance ou des pièces de rechange. Veuillez demander l'avis de votre succursale commerciale la plus proche.
 2. En cas de panne ou de dommage signalé pendant la période de garantie, période durant laquelle nous nous portons entièrement responsable, votre produit sera remplacé ou les pièces détachées nécessaires seront fournies. Cette limitation de garantie s'applique uniquement à notre produit, indépendamment de tout autre dommage encouru, causé par un dysfonctionnement de l'appareil.
 3. Avant d'utiliser les produits SMC, veuillez lire et comprendre les termes de la garantie, ainsi que les clauses limitatives de responsabilité figurant dans le catalogue pour tous les produits particuliers.
- 2) Les ventouses sont exclues de la garantie d'un an. Une ventouse étant une pièce consommable, elle est donc garantie pendant un an à compter de sa date de livraison. Ainsi, même pendant sa période de validité, la limitation de garantie ne prend pas en charge l'usure du produit causée par l'utilisation de la ventouse ou un dysfonctionnement provenant d'une détérioration d'un caoutchouc.

Clauses de conformité

1. L'utilisation des produits SMC avec l'équipement de production pour la fabrication des armes de destruction massive (ADM) ou d'autre type d'arme est strictement interdite.
2. Les exportations des produits ou de la technologie SMC d'un pays à un autre sont déterminées par les directives de sécurité et les normes des pays impliqués dans la transaction. Avant de livrer les produits SMC à un autre pays, assurez-vous que toutes les normes locales d'exportation sont connues et respectées.

Précaution

Les produits SMC ne sont pas conçus pour être des instruments de métrologie légale.

Les instruments de mesure fabriqués ou vendus par SMC n'ont pas été approuvés dans le cadre de tests types propres à la réglementation de chaque pays en matière de métrologie (mesure).

Par conséquent les produits SMC ne peuvent être utilisés dans ce cadre d'activités ou de certifications imposées par les lois en question.

Consignes de sécurité

Lisez les "Précautions d'utilisation des Produits SMC" (M-E03-3) avant toute utilisation.

SMC Corporation (Europe)

Austria	+43 (0)2262622800	www.smc.at	office@smc.at
Belgium	+32 (0)33551464	www.smc.be	info@smc.be
Bulgaria	+359 (0)2807670	www.smc.bg	office@smc.bg
Croatia	+385 (0)13707288	www.smc.hr	office@smc.hr
Czech Republic	+420 541424611	www.smc.cz	office@smc.cz
Denmark	+45 70252900	www.smc.dk.com	smc@smcdk.com
Estonia	+372 6510370	www.smc.pneumatics.ee	info@smcee.ee
Finland	+358 207513513	www.smc.fi	smc.fi@smc.fi
France	+33 (0)164761000	www.smc-france.fr	info@smc-france.fr
Germany	+49 (0)61034020	www.smc.de	info@smc.de
Greece	+30 210 2717265	www.smchellas.gr	sales@smchellas.gr
Hungary	+36 23513000	www.smc.hu	office@smc.hu
Ireland	+353 (0)14039000	www.smcautomation.ie	sales@smcautomation.ie
Italy	+39 03990691	www.smcitalia.it	mailbox@smcitalia.it
Latvia	+371 67817700	www.smc.lv	info@smc.lv

Lithuania	+370 5 2308118	www.smclt.lt	info@smclt.lt
Netherlands	+31 (0)205318888	www.smc.nl	info@smc.nl
Norway	+47 67129020	www.smc-norge.no	post@smc-norge.no
Poland	+48 222119600	www.smc.pl	office@smc.pl
Portugal	+351 214724500	www.smc.eu	apoioclientept@smc.smces.es
Romania	+40 213205111	www.smcromania.ro	smcromania@smcromania.ro
Russia	+7 8123036600	www.smc.eu	sales@smcru.com
Slovakia	+421 (0)413213212	www.smc.sk	office@smc.sk
Slovenia	+386 (0)73885412	www.smc.si	office@smc.si
Spain	+34 945184100	www.smc.eu	post@smc.smces.es
Sweden	+46 (0)86031200	www.smc.nu	smc@smc.nu
Switzerland	+41 (0)523963131	www.smc.ch	info@smc.ch
Turkey	+90 212 489 0 440	www.smc.pnomatik.com.tr	info@smcpnomatik.com.tr
UK	+44 (0)845 121 5122	www.smc.uk	sales@smc.uk