

Séparateur d'eau Série AMG

Peut éliminer les gouttelettes d'eau dans l'air comprimé. Utilisez ce produit dans les cas où "l'eau est à éviter, mais que le produit ne doit pas être aussi sec qu'avec un sècheur d'air".

Grâce à l'utilisation d'une cartouche réservée exclusivement à l'élimination des gouttelettes et à la cuve de grande amplitude, il est possible d'atteindre un degré** d'élimination d'eau de 99 %*.

⚠ Précaution

Le séparateur peut éliminer les gouttelettes mais pas l'humidité.

* Condition de l'air aspiré

Pression : 0,7 MPa
Température : 25°C
Humidité relative : 100%
Teneur en liquide (teneur en gouttelettes d'eau) : 15 g/m³ (ANR)
Débit de l'air comprimé : Débit nominal de chaque modèle

** Taux d'élimination d'eau (%) =

$$\frac{\text{Eau éliminée (gouttelettes d'eau) (g)}}{\text{Entrée d'eau (gouttelettes d'eau) (g)}} \times 100$$

Raccordement modulaire possible avec AMG150C à 550C.

(Pour plus de détails, reportez-vous en p. 58).



AMG150C à 550C



AMG650/850

Symbole



(Purge manuelle)



(Purge auto)



Exécutions spéciales

(Pour plus de détails, reportez-vous en p. 63).

Modèle

Modèle	AMG150C	AMG250C	AMG350C	AMG450C	AMG550C	AMG650	AMG850
Débit (l/min (ANR)) ^{Note)}	300	750	1500	2200	3700	6000	12000
Orifice	1/8, 1/4	1/4, 3/8	3/8, 1/2	1/2, 3/4	3/4, 1	1,1 1/2	1 1/2, 2
Masse (kg)	0,38	0,55	0,9	1,4	2,1	4,2	10,5



Note) Débit maxi à 0,7 MPa

Le débit maxi dépend de la pression d'utilisation. Reportez-vous aux "Caractéristiques du débit" (page 5) et au "Débit d'air maximum" (page 6).

Caractéristiques

Fluide	Air comprimé
Pression d'utilisation maxi	1,0 MPa
Pression d'utilisation mini*	0,05 MPa
Pression d'épreuve	1,5 MPa
Température d'utilisation	5 à 60°C
Taux d'élimination d'eau	99%
Remplacement de la cartouche	Après deux ans ou si la pression chute de 0,1 MPa.

* Avec purge automatique : 0,1 MPa (type N.O.) ou 0,15 MPa (type N.C.)

Accessoires

Modèle compatible	AMG150C	AMG250C	AMG350C	AMG450C	AMG550C	AMG650	AMG850
Support de fixation (avec 2 vis de fixation)	AM-BM101	AM-BM102	AM-BM103	AM-BM104	AM-BM105	BM56	BM57

⚠ Précaution

Veillez lire ces consignes avant l'utilisation.

Reportez-vous aux pages arrières pour les consignes de sécurité "Précautions de manipulation des dispositifs pneumatiques" (M-03-E3A) concernant les précautions d'utilisation, et aux pages 73 à 77 pour les Précautions spécifiques au produit.

Pour passer commande



AMG150C à 550C

AMG **550C** - [] - **10** - [] - [] - [] - []

Taille

150C
250C
350C
450C
550C

Tarudage

Symbole	Type
—	Rc
F	G
N	NPT

Orifice

Symbole	Taille	Corps compatibles				
		150C	250C	350C	450C	550C
01	1/8	●				
02	1/4	●	●			
03	3/8		●	●		
04	1/2			●	●	
06	3/4				●	●
10	1					●

Accessoires

Symbole	Description
—	—
B	Fixation*2

*2 La fixation de montage est incluse (mais non montée).

Exécutions spéciales

(La page "Pour passer commande" et les modèles compatibles sont différents de ceux qui apparaissent sur cette page. Reportez-vous à "Exécutions spéciales".)

Symbole	Description	Page détaillée
—	—	—
X26	Purge automatique N.F., N.O., élimination des condensats	P.65

Options*3

Symbole	Désignation
—	—
F	Joints en FKM
H	Pour une pression de 1,6 MPa
J	Purge taraudée en 1/4" *4
R	Sens du débit inversé
V	Dégraissé, *5 vaseline blanche

*4 Un raccordement pour la purge et un autre pour une vanne de coupure (ex.: robinet à boisseau sphérique) sont nécessaires.

*5 Seul le corps/boîtier est dégraissé.

Purge automatique*3

Symbole	Description
—	Purge manuelle
C	Purge auto N.F.
D	Purge auto N.O.

*3 Reportez-vous au tableau ci-dessous pour connaître les combinaisons entre les purges et les options (une seule purge peut être sélectionnée).

Combinaisons des purges et des options

◎ : Toutes les purges sont disponibles (purge taraudée incluse, modèle J).

△ : La purge automatique N.F. (modèle C) n'est pas disponible.

▼ : La purge automatique N.F. (modèle C) et la purge automatique N.O. (modèle D) ne sont pas disponibles.

	F	H	R	V
—	◎	△	◎	◎
F		▼	◎	▼
H			△	▼
R				◎
V				

■ : Non disponible.

Options

Symbole F : Joints en FKM

Le FKM est utilisé pour des pièces comme le joint et le joint torique.

Symbole H : Pour une pression de 1.6 MPa

Peut être utilisé jusqu'à 1.6 MPa au maximum.

Symbole J : Purge taraudée en 1/4"

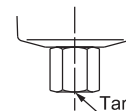

Peut être raccordé à l'orifice d'échappement de la purge.

Tarudage 1/4

Symbole R : Sens du débit inversé

Le débit d'air passe de droite à gauche dans le séparateur.
(Sens standard du débit d'air : de gauche à droite)

Symbole V : Dégraissé, vaseline blanche

Le corps/boîtier est dégraissé. La vaseline blanche remplace le lubrifiant du joint torique et de l'autre joint.



Pour passer commande

AMG650/850

AMG **650** - [] - **10** [] [] - [] - []

Taille

650
850

Taraudage

Symbole	Type
—	Rc
F	G
N	NPT

Orifice

Symbole	Taille	Corps compatible	
		650	850
10	1	●	—
14	1 1/2	●	●
20	2	—	●

Accessoires

Symbole	Description
—	—
B	Fixation*1

*1 La fixation de montage est incluse (mais non montée).

Exécutions spéciales

(La page "Pour passer commande" et les modèles compatibles sont différents de ceux qui apparaissent sur cette page. Reportez-vous à "Exécutions spéciales".)

Symbole	Désignation	Page détaillée
—	—	—
X26	Purge automatique N.F., N.O., élimination des condensats	P.65
X12	Vaseline blanche	P.65

Options *2

Symbole	Description
—	—
J	Purge taraudée en 1/4 *4
R	Sens du débit inversé

*4 Un raccordement pour la purge et un autre pour une vanne de coupure (ex.: robinet à boisseau sphérique) sont nécessaires.

Note) L'indicateur d'état de la cartouche (symbole : T) n'est pas disponible en tant qu'option car les dépôts d'eau à l'intérieur de l'indicateur pourraient causer des dysfonctionnements.

Purge automatique *2

Symbole	Description
—	Purge (sans purge automatique) *3
D	Purge auto N.O.

*2 Reportez-vous aux "Caractéristiques de la purge automatique/Combinaisons d'options".

*3 Le corps 850 est équipée d'un robinet à boisseau sphérique (taraudage Rc3/8). Montez une bride d'extrémité IDF-AP609 (page 58) au robinet à boisseau sphérique si le taraudage NPT3/8 est nécessaire.



Note) Reportez-vous à "Pour commander l'ensemble cuve" à la page 63.

Purge automatique/ Combinaisons d'options

○ : Disponible □ : Non disponible

Purge automatique / Options			Purge automatique		Options		Modèle compatible	
			D	J	R	AMG650	AMG850	
Type de purge automatique	Purge auto N.O.	D	□	□	○	○	○	
	Purge en 1/4"	J	□	○	○	○	□	
Options	Sens du débit inversé	R	○	○	□	○	○	

Série AMG

Débit



Note) Si l'air comprimé dépasse la courbe du débit maxi indiqué dans le tableau ci-dessous, le produit peut être inefficace. Ceci peut endommager la cartouche.

AMG150C

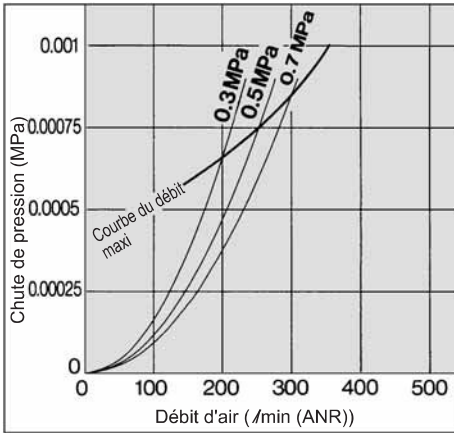

AMG450C

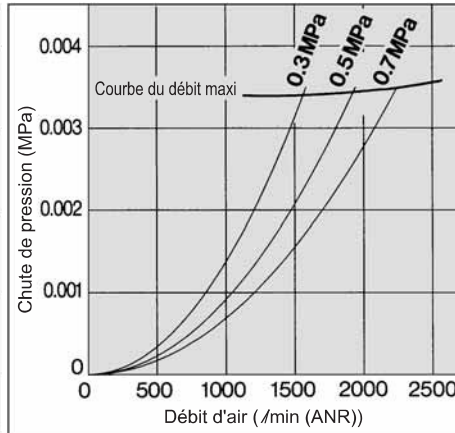

AMG850

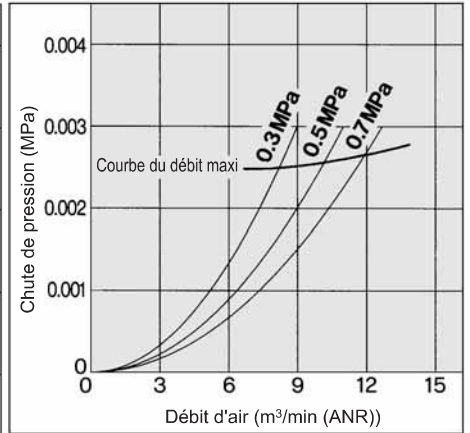

AMG250C

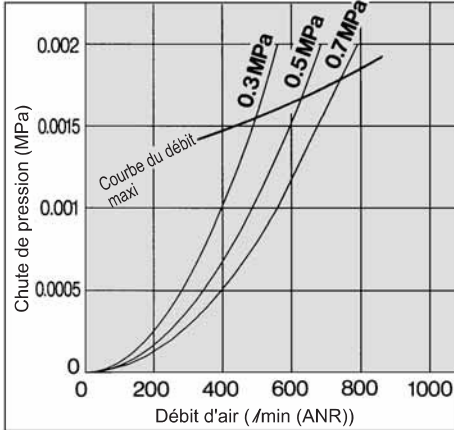

AMG550C

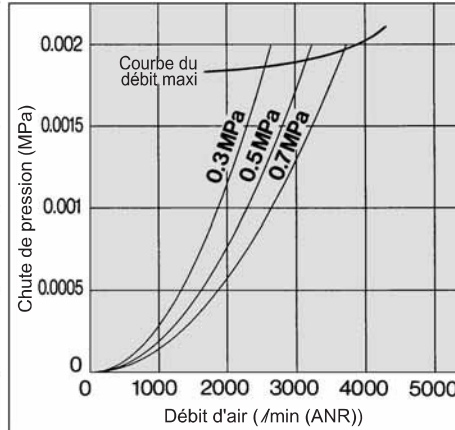

AMG350C

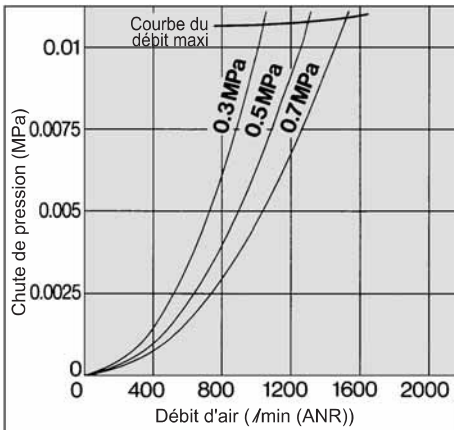

AMG650

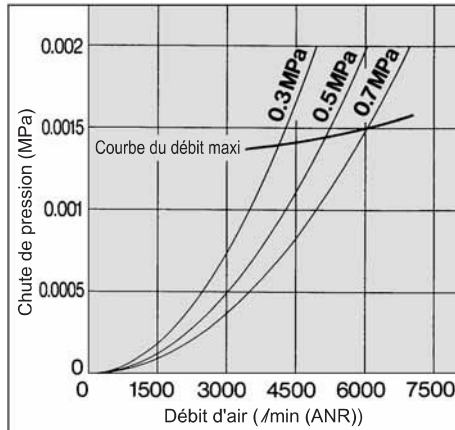

Construction

AMG150C à 550C, AMG650

AMG850

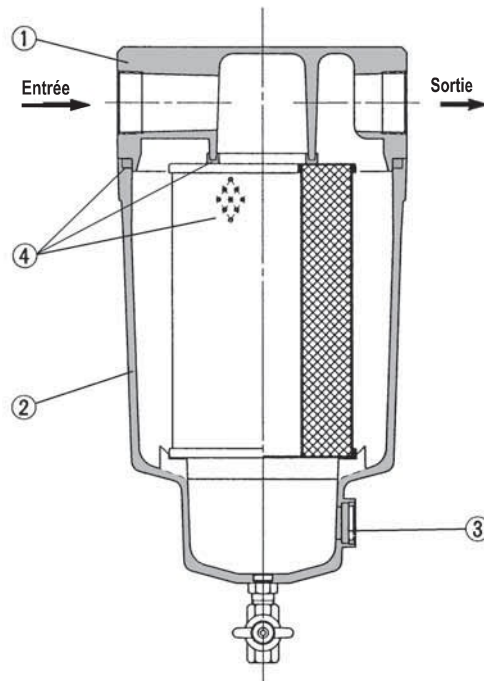
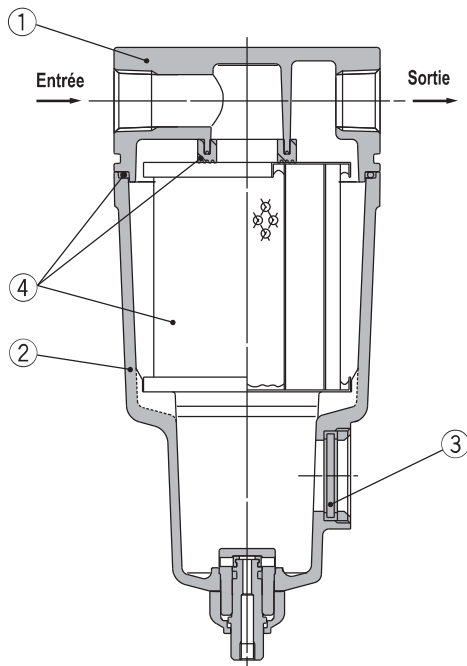

Nomenclature

N	Description	Matière	Note
1	Corps	Alliage d'aluminium	Chromé. Peinture epoxy sur la surface intérieure
2	Cuve	Alliage d'aluminium*	
3	Niveau	Verre trempé	—

* AMG850 est moulé en aluminium.



Note) Reportez-vous à "Pour commander l'ensemble cuve" à la page 59.



Note) Dans le schéma, le niveau est indiqué pour bien comprendre la nomenclature. Toutefois, il diffère de la construction réelle. Reportez-vous aux pages 7 à 9 pour plus de détails.

Pièces de rechange

N	Description	Matière	Modèle compatible	Modèle						
				AMG150C	AMG250C	AMG350C	AMG450C	AMG550C	AMG650	AMG850
4	Ensemble cartouche	Résine, autres	Sauf option F Pour option F	AMG-EL150 AMG-EL150-F	AMG-EL250 AMG-EL250-F	AMG-EL350 AMG-EL350-F	AMG-EL450 AMG-EL450-F	AMG-EL550 AMG-EL550-F	AMG-EL650	AMG-EL850

* Ensemble cartouche : Avec joint (1 pc.) et joint torique (1 pc.)

* Reportez-vous à la page arrière 6 pour le remplacement de la purge automatique.

* Les ensembles cartouche pour les Exécutions spéciales (X12, X20, X26) sont les mêmes que ceux destinés aux commandes standard (voir tableau ci-dessus).

Débit d'air maximum

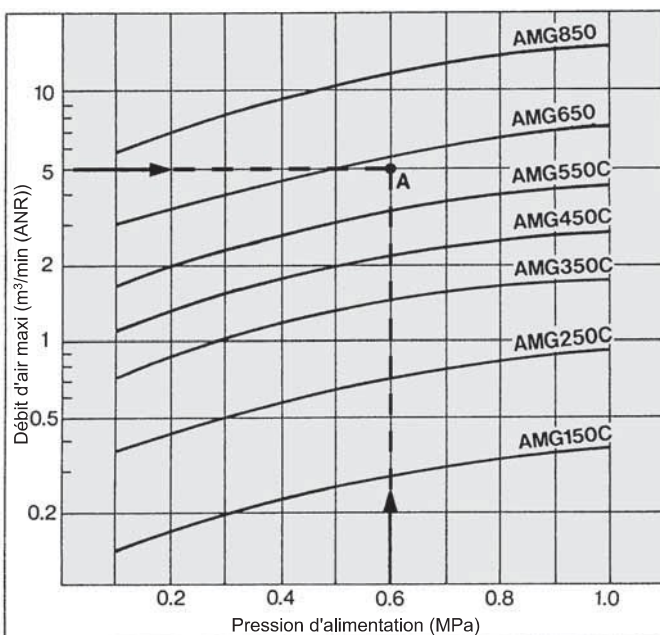

Sélection du modèle

Sélectionnez un modèle correspondant à la procédure suivante, en prenant la pression d'alimentation et le débit d'air maxi en considération. Pression d'alimentation (exemple) : 0,6 MPa

Débit d'air maxi : 5 m³/min (ANR)

1. Le graphique montre le point d'intersection A entre la pression d'alimentation et le débit d'air.
2. Vous avez AMG650 quand la courbe du débit maxi dépasse le point d'intersection A dans le graphique.



Note) Assurez-vous de choisir un modèle dont la courbe de débit maxi dépasse le point d'intersection obtenu. Un modèle dont la courbe du débit d'air maxi se trouve en dessous du point d'intersection aura un débit excessif et, par conséquent, ne sera pas efficace.