

Electrodistributeur 5/2

Tiroir inox /Joint élastique



Conformité
RoHS

Economiseur d'énergie

Standard : **0.4 w**

(**60%** de baisse par rapport au modèle actuel)

Haute pression (1 MPa, tiroir inox) **0.95 w**



Série **VQ1000/2000**



CAT.EUS11-100A-FR

Encombrement réduit

Tous les pilotes sont installés de façon compacte sur un même côté.
L'encombrement réduit de tous les raccords sur un côté permet un montage dans trois sens différents.

La structure plate, à un seul bridage permet de remplacer aisément le distributeur.

Raccords instantanés intégrés pour un raccordement aisé

Commande manuelle avec verrouillage coulissant

Il n'est pas possible d'enclencher la commande manuelle en faisant glisser le détecteur, ceci afin d'éviter tout dysfonctionnement.

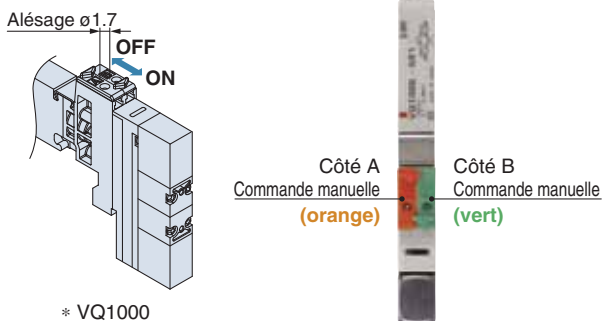

* VQ1000

Design compact pour un débit élevé

Modèle	Intervalle entre les embases (mm)	Caractéristiques du débit		Alésage de vérin compatible
		Tiroir inox	Joint élastique	
		C [dm ³ /(s·bar)]	C [dm ³ /(s·bar)]	
VQ1000	10.5	0.72	1.0	Jusqu'à ø50
VQ2000	16	2.6	3.2	Jusqu'à ø80

Note) Caractéristiques du débit : 4/2 → 5/3 (A/B → R1/R2)

Grand choix de pièces en option (La photo ne représente pas un exemple d'utilisation actuelle.)

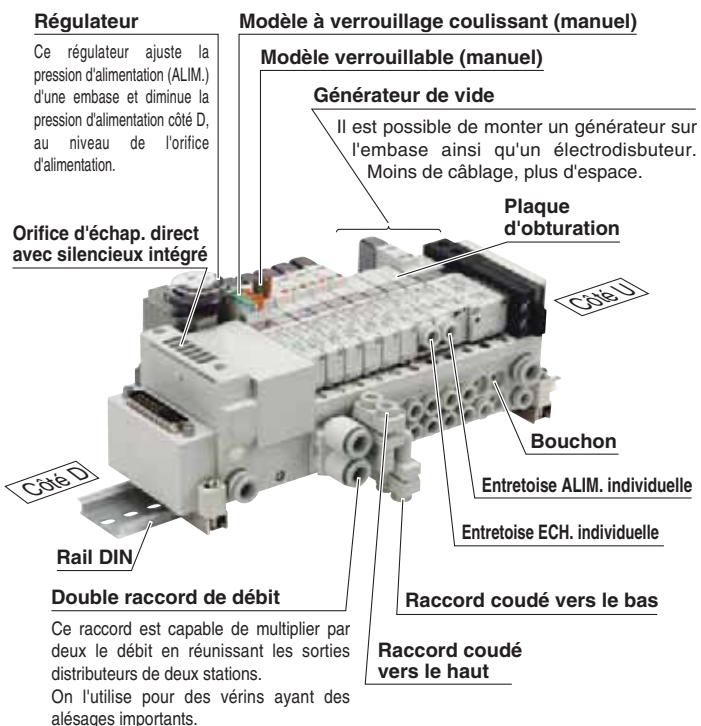

Caractéristiques du distributeur

Montage sur embase	Série VQ1000	Tiroir inox	Conductance sonore C [dm ³ /(s·bar)]		Action					Tension	Alimentation électrique				Commande manuelle			
			4/2 → 5/3 (A/B → R1/R2)	5/3 (centre fermé)	Monostable	Bistable	Centre fermé	Centre ouvert	Centre sous pression		Embrochable	Fil noyé	Connecteur embrochable type L	Connecteur embrochable type M	Modèle à poussoir non-verrouillable (outil requis)	Modèle verrouillable (outil requis)	Modèle verrouillable (manuel)	Modèle à verrouillage coulissant (manuel)
			Bistable Monostable	5/3 (centre fermé)														
Embrochable	P. 7	VQ1□00	0.72	0.72	●	●	●	●	●	●								
		VQ1□01	1.0	0.65														
	P. 11	VQ2□00	2.6	2.0	●	●	●	●	●	●								
		VQ2□01	3.2	2.2														



Série VQ1000



Série VQ2000

Un large éventail de configurations sont disponibles en standard.

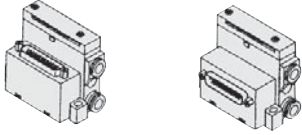
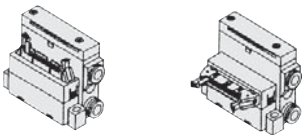
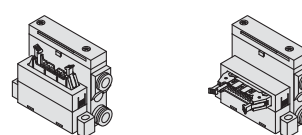
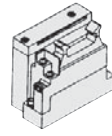
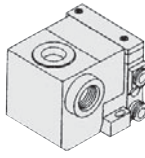
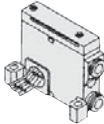
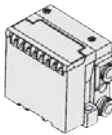
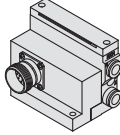
<p>F Kit (connecteur sub D) Nombre de broches: 15/25</p>  <p>Connexion par le haut Connexion latérale</p>	<p>P Kit (câble plat) Nombre de broches: 10/16/20/26</p>  <p>Connexion par le haut Connexion latérale</p>	<p>J Kit (système de câblage PC compatible avec câble plat) Nombre de broches: 20</p>  <p>Connexion par le haut Connexion latérale</p>		
<p>G Kit (câble plat avec bornier) Nombre de broches: 20</p> 	<p>T Kit (boîtier du bornier)</p> 	<p>L Kit (câble)</p> 	<p>S Kit (interface bus de terrain)</p> 	<p>M Kit (connecteur circulaire) (VQ2000 uniquement)</p> 

Distributeurs 2x3/2, 4 voies

Joint élastique uniquement

- 2 distributeurs 3/2 intégrés en un seul corps
- Les distributeurs 3/2 des côtés A et B peuvent fonctionner de façon indépendante.
- S'ils sont utilisés comme distributeurs à 3 voies, seule la moitié du nombre de stations est nécessaire.
- Ce modèle peut également être utilisé comme distributeur 5/2 à 4 voies.

- Centre ouvert : **VQ1A01**
VQ2A01
 Centre de pression : **VQ1B01**
VQ2B01

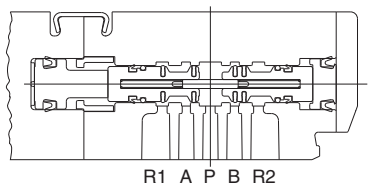

Modèle	Côté A	Côté B	Symbole JIS
VQ1A01 VQ2A01	Distributeur N.F.	Distributeur N.F.	
VQ1B01 VQ2B01	Distributeur N.O.	Distributeur N.O.	
VQ1C01 VQ2C01	Distributeur N.F.	Distributeur N.O.	

Semi-standard						Options														
Pilote externe	Connecteur sub-D15P	Câble plat 10P/16P/20P	Caractéristiques COM négatif	Raccords instantanés en pouces	Caractéristiques du câblage spécifique	Plaque d'obturation	Entretien ALIM./ ECH. individuelle	Joint de séparation ALIM./ ECH.	Plaque d'identification	Clapet anti-retour de contre-pression	Montage sur rail DIN	Silencieux intégré	Silencieux pour raccord ECH.	Raccord coudé pour orifice du vérin	Double raccord de débit	Bouchon pour raccord du vérin	Régulateur	Générateur de vide	Double clapet piloté croisé (séparé)	
●	●	●	Sauf kit S/G ●	●	Sauf kit L ●	●	●	●	●	●	●	●	●	●	●	●	●	●	●	●
P. 55						P. 65														
●	●	●	Sauf kit S/G ●	●	Sauf kit L ●	●	●	●	●	●	●	●	●	●	●	●	●	●	●	●
P. 55						P. 69														

Série VQ / montage sur embase : versions

Modèles d'embase

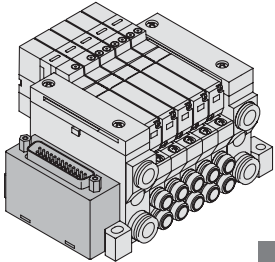
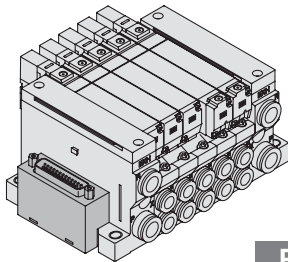
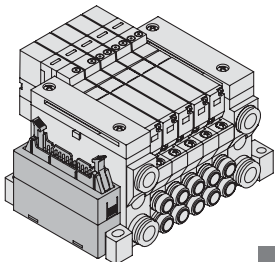
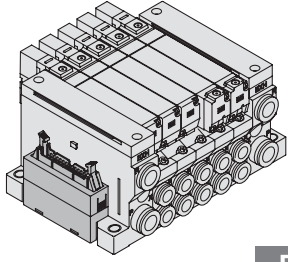
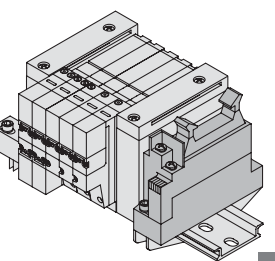
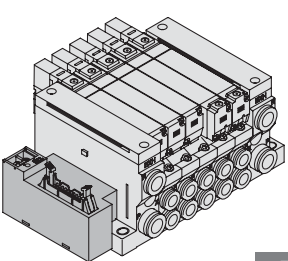
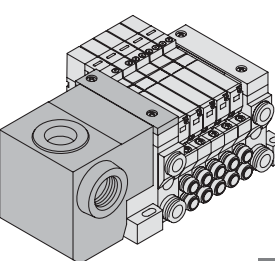
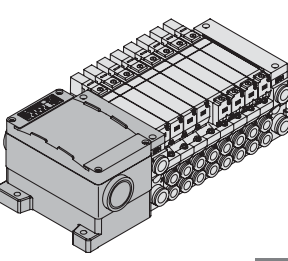
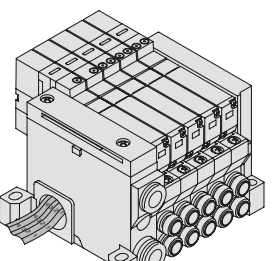
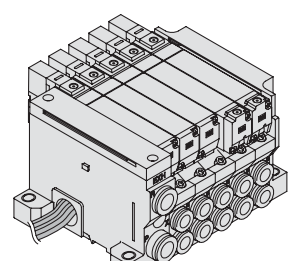
		Embrochable	
		Série VQ1000	Série VQ2000
F Connecteur sub-D Kit Conforme au connecteur sub-D MIL			
	P. 17	P. 17	
P Câble plat (26/20/16/10 broches) Kit Conforme au connecteur de câble plat MIL			
	P. 21	P. 21	
J Câble plat (20 broches) Kit Conforme au connecteur de câble plat MIL Compatible avec système de câblage pour PC			
	P. 29	P. 29	
G Câble plat avec bornier Kit Conforme au connecteur de câble plat MIL Compatible avec l'interface bus de terrain OMRON Compatible avec système de câblage pour PC			
	P. 33	Compatible avec la protection IP65 P. 33	
T Boîtier de connexion (bornier) Kit Le bornier est compacté sur un côté.			
	P. 37	Compatible avec la protection IP65 P. 37	

Modèles d'embase



		Embrochable	
		Série VQ1000	Série VQ2000
S Kit	Système bus de terrain Modèle passerelle Unité bus de terrain : EX510	 Conforme à la protection IP20 P. 41	 Conforme à la protection IP20 P. 41
	Système bus de terrain Modèle intégré (pour sortie) Unité bus de terrain : EX120 /124	 P. 45	 Conforme à la protection IP20 P. 45
M Kit	Système bus de terrain Modèle intégré (pour entrée/sortie) Unité bus de terrain : EX240	 Anti-poussière (-XP) P. 45	 Étanche à la poussière Étanche aux éclaboussures (-W) Conforme à la protection IP65 P. 45
	Connecteur circulaire IP65 (étanche à la poussière et aux éclaboussures)	 	 Conforme à la protection IP65 P. 49

Tableau de vitesse du vérin

Ce diagramme est purement indicatif.

Pour les performances dans des conditions diverses, utilisez le Programme de Sélection de Modèle de SMC avant de tirer des conclusions.

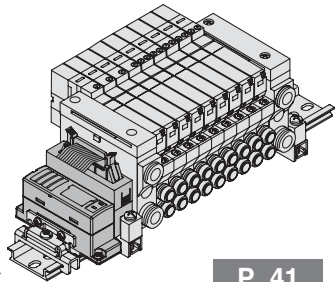
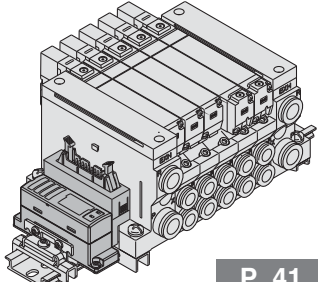
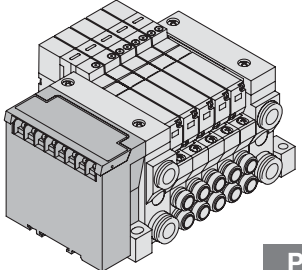
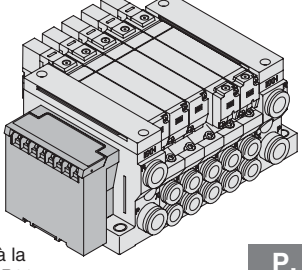
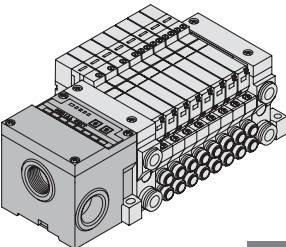
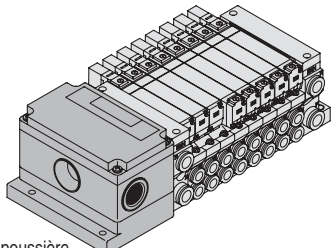

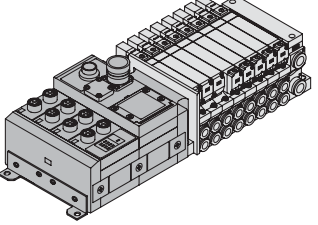
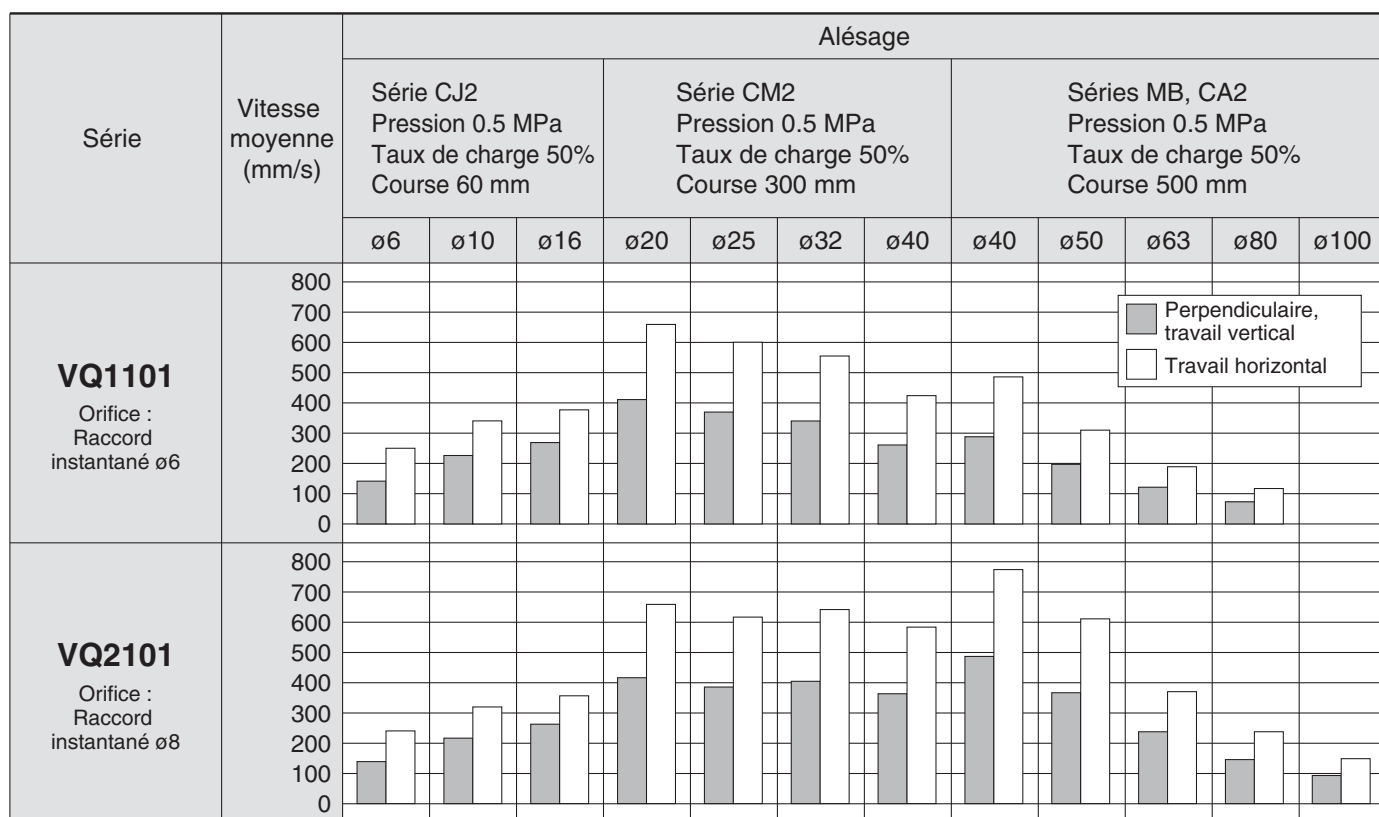
Note 1) C'est quand le vérin s'allonge que le régulateur de débit, directement connecté au vérin et à sa vis de réglage totalement ouverte, procède à un réglage à l'échappement.

Note 2) La vitesse moyenne du vérin est le résultat de la longueur de course divisée par le temps de course total.

Note 3) Taux de charge : $((\text{masse de la charge} \times 9.8) / \text{effort théorique}) \times 100\%$

Conditions

Série	Conditions	Série CJ2	Série CM2	Série MB, CA2
VQ1101	Alésage x Longueur	T0604 (diam.ext. ø6 / diam. int. ø4) x 1 m		
	Régulateur de débit	AS3001F-06		
	Silencieux	AN200-KM8		
VQ2101	Alésage x Longueur	T0806 (diam. ext. ø8 / diam. int. ø6) x 1 m		
	Régulateur de débit	AS3001F-08		
	Silencieux	AN200-KM10		

TABLE DES MATIERES

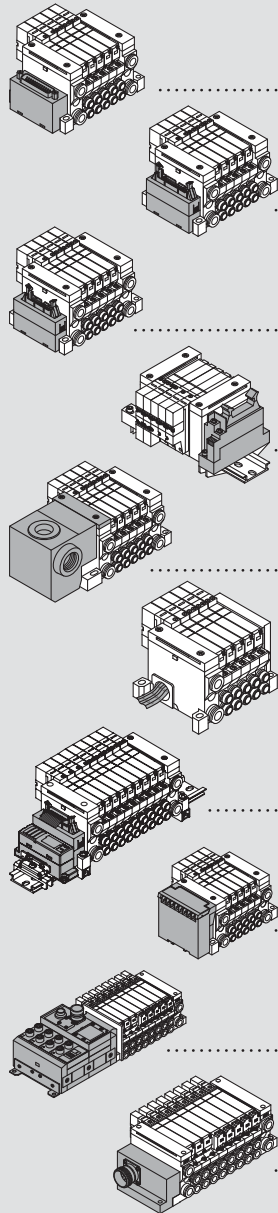

Caractéristiques	P. 1
Modèles	P. 3
Tableau de vitesse du vérin	P. 5
VQ1000 Pour passer commande, Options pour embase	P. 7
VQ2000 Pour passer commande, Options pour embase	P. 11
VQ1000/2000 Modèle, Caractéristiques de l'embase / standard	P. 15
VQ1000/2000 F Kit (connecteur sub-D)	P. 17
VQ1000/2000 P Kit (câble plat)	P. 21
VQ1000/2000 J Kit (câble plat)	P. 25
VQ1000/2000 G Kit (câble plat avec bornier)	P. 29
VQ1000/2000 T Kit (boîtier du bornier)	P. 33
VQ1000/2000 L Kit (câble)	P. 37
VQ1000/2000 S Kit (interface bus de terrain) EX510	P. 41
VQ1000/2000 S Kit (interface bus de terrain) EX120/124	P. 45
VQ1000/2000 S Kit (interface bus de terrain) EX240	P. 49
VQ2000 M Kit (connecteur circulaire)	P. 51
VQ2000 Unité simple sur embase	P. 54
VQ1000/2000 Semi-standard	P. 55
VQ1000/2000 Construction	P. 59
VQ1000/2000 Vue éclatée de l'embase	P. 61
VQ1000/2000 Pièces en option pour embase	P. 65
Consignes de sécurité	Annexe 1
VQ1000/2000 Précautions spécifiques au produit	Annexe 3

F
Kit

P
Kit

J
Kit

G
Kit

T
Kit

L
Kit

S
Kit

M
Kit

Unité simple sur embase

Semi-standard

Construction

Vue éclatée de l'embase

Pièces en option pour embase

Consignes de sécurité

Précautions spécifiques au produit

Unité embrochable

Montage sur embase

Série VQ1000



Pour commander des embases

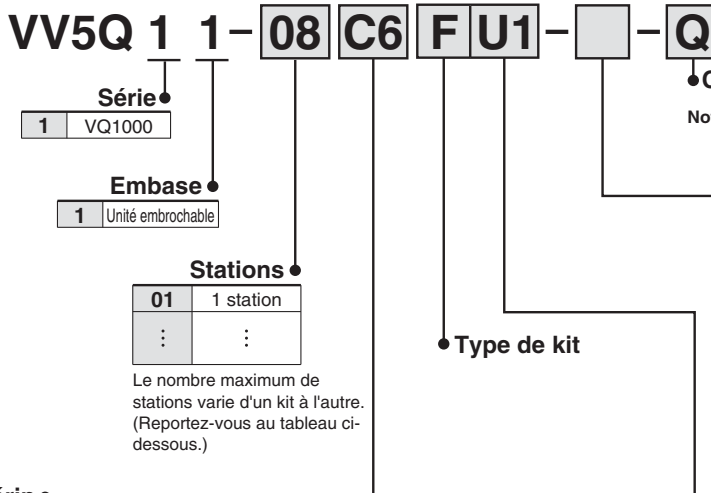

Symbole	Options
—	Aucun
B Note 2)	Avec clapet antiretour de contre-pression
D	Montage sur rail DIN
D0	Avec fixation pour rail DIN (rail DIN non-inclus)
D [] Note 6)	Longueur du rail DIN
G1 Note 3)	1 jeu de régulateur
G2 Note 3)	2 jeux de régulateur
G3 Note 3)	3 jeux de régulateur
K Note 4)	Câblage spécifique (sauf câblage bistable)
N	Avec plaque d'identification
R Note 5)	Pilote externe
S	Orifice d'échap. direct avec silencieux intégré

Orifice du vérin

Symbole	Orifice	Symbole	Orifice
C3	Avec raccord instantané ø3.2	L5	Coudé vers le haut avec filetage M5
C4	Avec raccord instantané ø4	B3	Coudé vers le bas avec raccord instantané ø3.2
C6	Avec raccord instantané ø6	B4	Coudé vers le bas avec raccord instantané ø4
M5	Filetage M5	B6	Coudé vers le bas avec raccord instantané ø6
CM Note 1)	Tailles combinées avec bouchon	B5	Coudé vers le bas avec filetage M5
L3	Coudé vers le haut avec raccord instantané ø3.2	LM Note 1)	Coudé, tailles combinées
L4	Coudé vers le haut avec raccord instantané ø4	MM Note 2)	Taille combinée pour différents types de raccords, avec montage de l'option
L6	Coudé vers le haut avec raccord instantané ø6		

- Note 1) Indiquez "Tailles combinées avec bouchon" sur la fiche de configuration de l'embase.
 Note 2) Si vous sélectionnez une taille combinée pour différents types de raccords ou un ensemble avec double raccord de débit, indiquez "MM" sur la fiche de configuration de l'embase en précisant vos instructions.
 Note 3) Les raccords instantanés sont également disponibles en pouces. Reportez-vous en page 57 pour plus de détails.
 Note 4) Les raccords M5 pour filetage M5 sont livrés sans être assemblés.

Des produits spéciaux sont disponibles avec les Options Spéciales SMC. Reportez-vous au chapitre Best Pneumatics No. ① pour connaître les modèles compatibles.



- Note 1) Quand deux symboles ou plus sont spécifiés, indiquez-les dans l'ordre alphabétique. Exemple : -BRS
 Note 2) Les modèles portant le suffixe -B possèdent des clapets antiretour de prévention pour éviter une contre-pression sur les stations de l'embase. Si vous désirez un clapet antiretour de contre-pression et que vous souhaitez l'installer sur certaines stations d'embases uniquement, spécifiez la position de montage du clapet sur la fiche de configuration de l'embase.
 Note 3) Indiquez la position de montage sur la fiche de configuration de l'embase.
 Note 4) Indiquez les spécificités du câblage sur la fiche de configuration de l'embase. (sauf pour le kit L)
 Note 5) Indiquez "R" pour le modèle de distributeur avec pilote externe.
 Note 6) []: Station. Exemple : D08, le numéro des stations qui peut s'afficher est plus long que le numéro de l'embase des stations.

Type de kit / connexion électrique / longueur de câble

F Kit (connecteur sub-D)		P Kit (câble plat)		J Kit (câble plat 20P)		G Kit (câble plat avec bornier)																																																																																																	
<p>Connexion par le haut</p> <p>Note 1) 25P</p> <p>Connexion latérale</p>		<p>Connexion par le haut</p> <p>Note 1) 26P</p> <p>Connexion latérale</p>		<p>Connexion par le haut</p> <p>20P</p> <p>Connexion latérale</p>		<p>La tension utilisée pour le distributeur est de 24 VDC.</p> <p>20P</p> <p>A commander séparément Unité SI fabriquée par OMRON Corp.</p>																																																																																																	
<table border="1"> <tr> <th colspan="2">Sens de connexion du connecteur</th> <th colspan="2">P. 17</th> </tr> <tr> <th>Connexion par le haut</th> <th>Connexion latérale</th> <th>U0</th> <th>S0</th> </tr> <tr> <td>U1</td> <td>F</td> <td>S1</td> <td>Sans câble</td> </tr> <tr> <td>U2</td> <td>F</td> <td>S2</td> <td>Avec câble (1.5 m)</td> </tr> <tr> <td>U3</td> <td>F</td> <td>S3</td> <td>Avec câble (3 m)</td> </tr> <tr> <td></td> <td></td> <td></td> <td>Avec câble (5 m)</td> </tr> </table>		Sens de connexion du connecteur		P. 17		Connexion par le haut	Connexion latérale	U0	S0	U1	F	S1	Sans câble	U2	F	S2	Avec câble (1.5 m)	U3	F	S3	Avec câble (3 m)				Avec câble (5 m)	<table border="1"> <tr> <th colspan="2">Sens de connexion du connecteur</th> <th colspan="2">P. 21</th> </tr> <tr> <th>Connexion par le haut</th> <th>Connexion latérale</th> <th>U0</th> <th>S0</th> </tr> <tr> <td>U1</td> <td>P</td> <td>S1</td> <td>Sans câble</td> </tr> <tr> <td>U2</td> <td>P</td> <td>S2</td> <td>Avec câble (1.5 m)</td> </tr> <tr> <td>U3</td> <td>P</td> <td>S3</td> <td>Avec câble (3 m)</td> </tr> <tr> <td></td> <td></td> <td></td> <td>Avec câble (5 m)</td> </tr> </table>		Sens de connexion du connecteur		P. 21		Connexion par le haut	Connexion latérale	U0	S0	U1	P	S1	Sans câble	U2	P	S2	Avec câble (1.5 m)	U3	P	S3	Avec câble (3 m)				Avec câble (5 m)	<table border="1"> <tr> <th colspan="2">Sens de connexion du connecteur</th> <th colspan="2">P. 25</th> </tr> <tr> <th>Connexion par le haut</th> <th>Connexion latérale</th> <th>U0</th> <th>S0</th> </tr> <tr> <td>U1</td> <td>J</td> <td>S1</td> <td>Sans câble</td> </tr> <tr> <td>U2</td> <td>J</td> <td>S2</td> <td>Avec câble (1.5 m)</td> </tr> <tr> <td>U3</td> <td>J</td> <td>S3</td> <td>Avec câble (3 m)</td> </tr> <tr> <td></td> <td></td> <td></td> <td>Avec câble (5 m)</td> </tr> </table>		Sens de connexion du connecteur		P. 25		Connexion par le haut	Connexion latérale	U0	S0	U1	J	S1	Sans câble	U2	J	S2	Avec câble (1.5 m)	U3	J	S3	Avec câble (3 m)				Avec câble (5 m)	<table border="1"> <tr> <th colspan="2">Sens de connexion du connecteur</th> <th colspan="2">P. 29</th> </tr> <tr> <th>Connexion par le haut</th> <th>Connexion latérale</th> <th>U0</th> <th>S0</th> </tr> <tr> <td>U1</td> <td>G</td> <td>S1</td> <td>Sans câble</td> </tr> <tr> <td>U2</td> <td>G</td> <td>S2</td> <td>Avec câble (1.5 m)</td> </tr> <tr> <td>U3</td> <td>G</td> <td>S3</td> <td>Avec câble (3 m)</td> </tr> <tr> <td></td> <td></td> <td></td> <td>Avec câble (5 m)</td> </tr> </table>		Sens de connexion du connecteur		P. 29		Connexion par le haut	Connexion latérale	U0	S0	U1	G	S1	Sans câble	U2	G	S2	Avec câble (1.5 m)	U3	G	S3	Avec câble (3 m)				Avec câble (5 m)
Sens de connexion du connecteur		P. 17																																																																																																					
Connexion par le haut	Connexion latérale	U0	S0																																																																																																				
U1	F	S1	Sans câble																																																																																																				
U2	F	S2	Avec câble (1.5 m)																																																																																																				
U3	F	S3	Avec câble (3 m)																																																																																																				
			Avec câble (5 m)																																																																																																				
Sens de connexion du connecteur		P. 21																																																																																																					
Connexion par le haut	Connexion latérale	U0	S0																																																																																																				
U1	P	S1	Sans câble																																																																																																				
U2	P	S2	Avec câble (1.5 m)																																																																																																				
U3	P	S3	Avec câble (3 m)																																																																																																				
			Avec câble (5 m)																																																																																																				
Sens de connexion du connecteur		P. 25																																																																																																					
Connexion par le haut	Connexion latérale	U0	S0																																																																																																				
U1	J	S1	Sans câble																																																																																																				
U2	J	S2	Avec câble (1.5 m)																																																																																																				
U3	J	S3	Avec câble (3 m)																																																																																																				
			Avec câble (5 m)																																																																																																				
Sens de connexion du connecteur		P. 29																																																																																																					
Connexion par le haut	Connexion latérale	U0	S0																																																																																																				
U1	G	S1	Sans câble																																																																																																				
U2	G	S2	Avec câble (1.5 m)																																																																																																				
U3	G	S3	Avec câble (3 m)																																																																																																				
			Avec câble (5 m)																																																																																																				
<table border="1"> <tr> <th>Kit</th> <th>U1</th> <th>U2</th> <th>U3</th> </tr> <tr> <td>F</td> <td>F</td> <td>F</td> <td>F</td> </tr> </table>		Kit	U1	U2	U3	F	F	F	F	<table border="1"> <tr> <th>Kit</th> <th>U1</th> <th>U2</th> <th>U3</th> </tr> <tr> <td>P</td> <td>P</td> <td>P</td> <td>P</td> </tr> </table>		Kit	U1	U2	U3	P	P	P	P	<table border="1"> <tr> <th>Kit</th> <th>U1</th> <th>U2</th> <th>U3</th> </tr> <tr> <td>J</td> <td>J</td> <td>J</td> <td>J</td> </tr> </table>		Kit	U1	U2	U3	J	J	J	J	<table border="1"> <tr> <th>Kit</th> <th>U1</th> <th>U2</th> <th>U3</th> </tr> <tr> <td>G</td> <td>G</td> <td>G</td> <td>G</td> </tr> </table>		Kit	U1	U2	U3	G	G	G	G																																																																
Kit	U1	U2	U3																																																																																																				
F	F	F	F																																																																																																				
Kit	U1	U2	U3																																																																																																				
P	P	P	P																																																																																																				
Kit	U1	U2	U3																																																																																																				
J	J	J	J																																																																																																				
Kit	U1	U2	U3																																																																																																				
G	G	G	G																																																																																																				
<p>Note 2) 2 à 24 stations</p>		<p>Note 2) 2 à 24 stations</p>		<p>Note 2) 2 à 16 stations</p>		<p>Note 2) 2 à 16 stations</p>																																																																																																	

- Note 1) Un kit F et P avec un nombre de broches différent est disponible en plus. Reportez-vous en page 55 pour plus de détails.
 Note 2) Reportez-vous en page 56 pour plus de détails.

Pour commander les distributeurs

Pour commander l'ensemble de l'embase

VQ 1 1 0 0 [] - 5 [] [] 1 - Q

Série
1 VQ1000

Conformité CE
Note) Caractéristiques DC uniquement

Action

1	5/2 monostable
2	Métal 5/2 bistable
	Caoutchouc 5/2 bistable
3	5/3 centre fermé
4	5/3 centre ouvert
5	5/3 centre sous pression
A Note)	Distributeur 2x3/2, 4 voies
B Note)	Distributeur 2x3/2, 4 voies
C Note)	Distributeur 2x3/2, 4 voies

Joint

0	Tiroir inox
1	Joint élastique

Fonction

Symbole	Caractéristiques
—	Standard
B	Temps de réponse rapide
K Note 1)	Modèle haute pression (1.0 MPa)
N Note 2)	Commun négatif
R Note 2)	Pilote externe



Note 1) Tiroir inox uniquement
Note 2) Reportez-vous en pages 56 et 57, au chapitre "Semi-standard" pour le pilote externe et les caractéristiques de négatif commun.

Note 3) Quand deux symboles ou plus sont spécifiés, indiquez-les dans l'ordre alphabétique. Il n'est pas possible de combiner [B] et [K].



Note 4) Joint élastique uniquement

Commande manuelle

—: Modèle avec poussoir non-verrouillable (outil requis)	B: Modèle verrouillable (outil requis)
C: Modèle verrouillable (manuel)	D: Modèle à verrouillage coulissant (manuel)

Indicateur lumineux / protection de circuit

—	Oui
E Note)	Aucun

Note) N'est pas applicable avec le kit S.

Tension de la bobine

5	24 VDC
6	12 VDC

Exemple

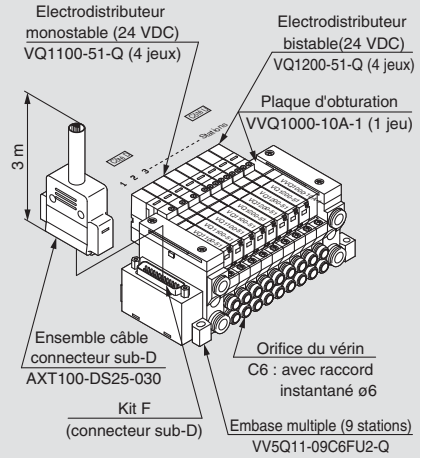

VV5Q11-09C6FU2-Q ··· 1 jeu (réf. kit F embase multiple à 9 stations)
*VQ1100-51 ······· 4 jeux (réf. bobine simple)
*VQ1200-51 ······· 4 jeux (réf. bobine double)
*VVQ1000-10A-1 ····· 1 jeu (réf. plaque d'obturation)

L'astérisque symbolise le bloc. Il prédétermine la référence de l'électrodistributeur, etc.

Spécifiez les références des distributeurs et des options sous la référence de l'embase multiple. S'il s'agit d'un montage complexe, indiquez-les sur la fiche de configuration de l'embase.

⚠ Précaution

Utilisez les caractéristiques standard pour une activation en continu sur de longs laps de temps.

T Kit (boîtier du bornier)

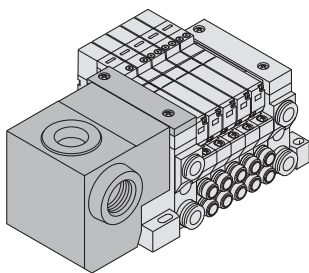

P. 33

Kit T 0 Boîtier du bornier 2 à 24 stations Note 2)

L Kit (câble)

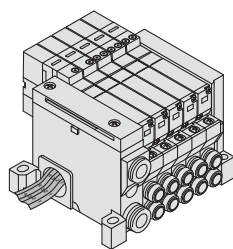

P. 37

Kit L 0 Avec câble (0.6 m) 1 à 8 stations
1 Avec câble (1.5 m)
2 Avec câble (3 m)

S Kit (interface bus de terrain)

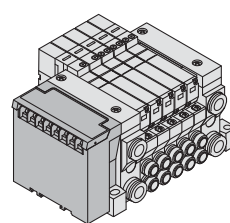

Le distributeur est équipé d'un indicateur lumineux, d'une protection de circuit et d'une tension de 24 VDC. L'unité SI étanche à la poussière est également disponible. Reportez-vous en page 45 pour plus de détails.

P. 45

0	Sans unité SI	16 stations maxi. Note 2)
Q	DeviceNet™	16 stations maxi.
R1	OMRON Corp.: CompoBus/S (16 sorties)	8 stations maxi.
R2	OMRON Corp.: CompoBus/S (8 sorties)	8 stations maxi.
V	CC-LINK	16 stations maxi.

Plaque d'obturation
VVQ1000-10A-1

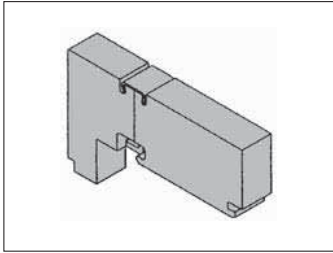

Entretoise d'alim. individuelle
VVQ1000-P-1-C₆
N₇

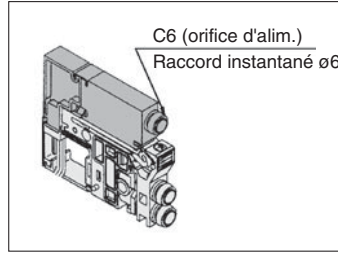

Entretoise d'échap. individuelle
VVQ1000-R-1-C₆
N₇

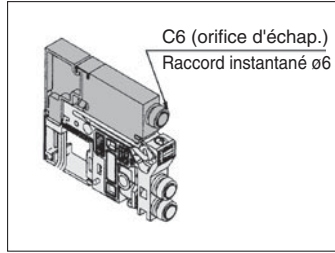

Joint de séparation d'alim.
VVQ1000-16A

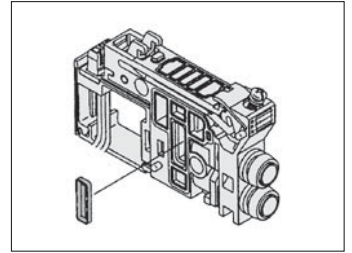

Plaque d'obturation avec connecteur
VVQ1000-1C□-□

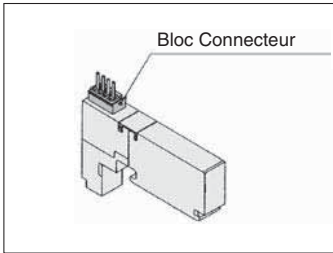

Bloc d'échappement
VVQ1000-19A-
F □ C3, C4
P □ C6, M5
L □ N1, N3
N7

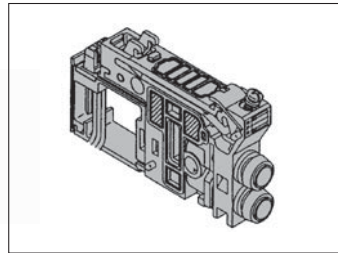

Clapet anti-retour de contre-pression [-B]
VVQ1000-18A

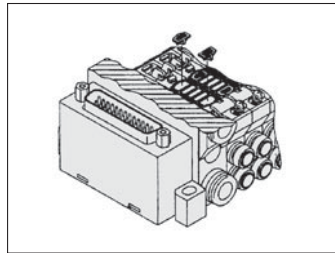

Plaque d'identification[-N]
VVQ1000-N_{NF}-Station
(1 à nb maxi. de stations)

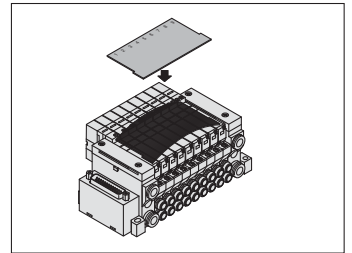

Bouchon
KQ2P-□

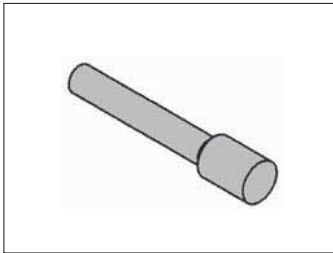

Bouchon
VVQ0000-58A

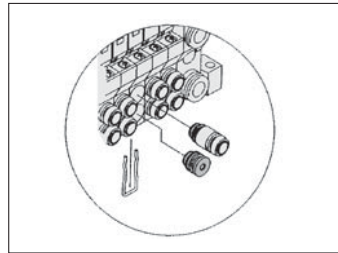

Raccord coudé
VVQ1000-F-L□

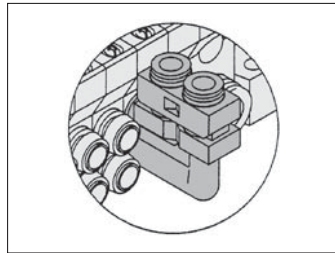

Fixation de montage pour rail DIN
[-D/-D0/-D□]
VVQ1000-57A

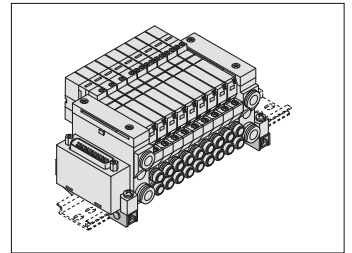

Orifice d'échap. direct avec
silencieux intégré
[-S]

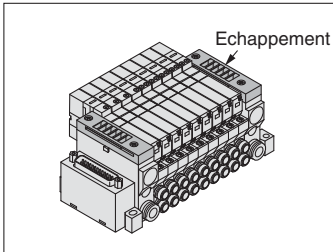

Ensemble raccord à débit double
VVQ1000-52A-C₈
N₉

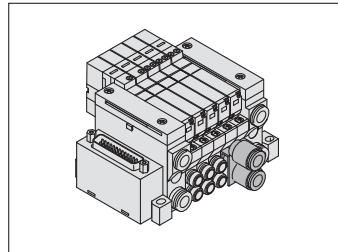

Silencieux (pour raccord d'échap.)
AN200-KM8/AN203-KM8

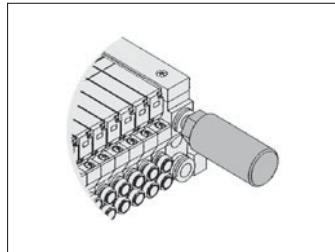

- Reportez-vous en page annexe 4 pour connaître les références des raccords de vérin.
- Reportez-vous en page 62 pour les pièces de rechange.

Régulateur
VVQ1000-AR-1

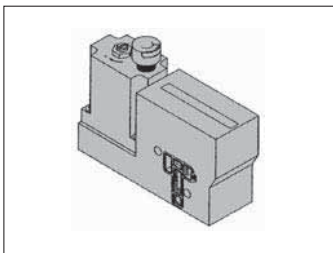

Double clapet piloté
VQ1000-FPG-□□-□

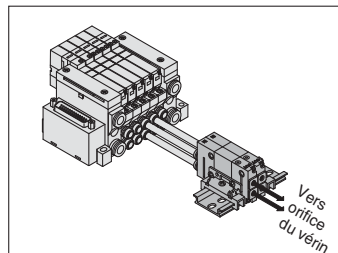

Unité embrochable

Montage sur embase

Série VQ2000



Pour commander des embases

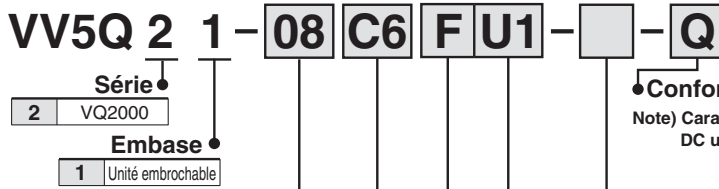

Options

Symbole	Options
—	Aucun
B Note 2)	Avec clapet antiretour de contre-pression
D	Montage sur rail DIN
D0	Avec fixation pour rail DIN (rail DIN non-inclus)
D□ Note 5)	Longueur du rail DIN
K Note 3)	Câblage spécifique (sauf câblage bistable)
N	Avec plaque d'identification
R Note 4)	Pilote externe
S	Orifice d'échap. direct avec silencieux intégré
W	Indice de protection : étanche à la poussière et aux éclaboussures (IP65) (Kit T/L/S/M uniquement)

- Note 1) Quand deux symboles ou plus sont spécifiés, indiquez-les dans l'ordre alphabétique. Exemple : -DNR
- Note 2) Les modèles portant le suffixe -B possèdent des clapets antiretour de prévention pour éviter une contre-pression sur les stations de l'embase. Si vous désirez un clapet antiretour de contre-pression et que vous souhaitez l'installer sur certaines stations d'embases uniquement, spécifiez la position de montage du clapet sur la fiche de configuration de l'embase.
- Note 3) Indiquez les spécificités de câblage sur la fiche de configuration de l'embase. (sauf pour le kit L)
- Note 4) Indiquez "R" pour le modèle de distributeur avec pilote externe.
- Note 5) □: Station. Exemple : D08, le numéro des stations qui peut s'afficher est plus long que le numéro de l'embase des stations.

Stations

01	1 station
⋮	⋮

Le nombre maximum et minimum de stations varie en fonction du kit. (Reportez-vous au tableau ci-dessous.)

Raccord du vérin

Symbole	Orifice
C4	Avec raccord instantané ø4
C6	Avec raccord instantané ø6
C8	Avec raccord instantané ø8
CM Note 1)	Tailles combinées avec bouchon
L4	Coudé vers le haut avec raccord instantané ø4
L6	Coudé vers le haut avec raccord instantané ø6

Type de kit

Symbole	Orifice
L8	Coudé vers le haut avec raccord instantané ø8
B4	Coudé vers le bas avec raccord instantané ø4
B6	Coudé vers le bas avec raccord instantané ø6
B8	Coudé vers le bas avec raccord instantané ø8
LM Note 1)	Coudé, tailles combinées
MM Note 2)	Taille combinée pour différents types de raccordements, avec montage de l'option

- Note 1) Indiquez "Tailles combinées avec bouchon" sur la fiche de configuration de l'embase.
- Note 2) Si vous sélectionnez une taille combinée pour différents types de raccordements, un ensemble avec double raccord de débit ou un double clapet piloté (avec montage direct), indiquez "MM" sur la fiche de configuration de l'embase en précisant vos instructions.
- Note 3) Les raccords instantanés sont également disponibles en pouces. Reportez-vous en page 57 pour plus d'informations.



Des produits spéciaux sont disponibles avec les Options Spéciales SMC. Reportez-vous au chapitre Best Pneumatics No. ① pour connaître les modèles compatibles.

Type de kit / connexion électrique / longueur de câble

F Kit (connecteur sub-D)	P Kit (câble plat)	J Kit (câble plat 20P)	G Kit (câble plat avec bornier)																																																								
<p>Connexion latérale</p> <p>Note 1) 25P</p> <p>Connexion par le haut</p> <p>Sens de connexion du connecteur</p> <p>Connexion par le haut Connexion latérale</p> <p>P. 17</p>	<p>Connexion latérale</p> <p>Note 1) 26P</p> <p>Connexion par le haut</p> <p>Sens de connexion du connecteur</p> <p>Connexion par le haut Connexion latérale</p> <p>P. 21</p>	<p>Connexion latérale</p> <p>20P</p> <p>Connexion par le haut</p> <p>Sens de connexion du connecteur</p> <p>Connexion par le haut Connexion latérale</p> <p>P. 25</p>	<p>La tension utilisée pour le distributeur est de 24 VDC.</p> <p>P. 29</p>																																																								
<table border="1"> <tr> <td>Kit U0</td> <td>S0</td> <td>Sans câble</td> <td rowspan="3">Note 2) 2 à 24 stations max.</td> </tr> <tr> <td>U1</td> <td>S1</td> <td>Avec câble (1.5 m)</td> </tr> <tr> <td>U2</td> <td>S2</td> <td>Avec câble (3 m)</td> </tr> <tr> <td>U3</td> <td>S3</td> <td>Avec câble (5 m)</td> <td></td> </tr> </table>	Kit U0	S0	Sans câble	Note 2) 2 à 24 stations max.	U1	S1	Avec câble (1.5 m)	U2	S2	Avec câble (3 m)	U3	S3	Avec câble (5 m)		<table border="1"> <tr> <td>Kit U0</td> <td>S0</td> <td>Sans câble</td> <td rowspan="3">Note 2) 2 à 24 stations max.</td> </tr> <tr> <td>U1</td> <td>S1</td> <td>Avec câble (1.5 m)</td> </tr> <tr> <td>U2</td> <td>S2</td> <td>Avec câble (3 m)</td> </tr> <tr> <td>U3</td> <td>S3</td> <td>Avec câble (5 m)</td> <td></td> </tr> </table>	Kit U0	S0	Sans câble	Note 2) 2 à 24 stations max.	U1	S1	Avec câble (1.5 m)	U2	S2	Avec câble (3 m)	U3	S3	Avec câble (5 m)		<table border="1"> <tr> <td>Kit U0</td> <td>S0</td> <td>Sans câble</td> <td rowspan="3">Note 2) 2 à 16 stations</td> </tr> <tr> <td>U1</td> <td>S1</td> <td>Avec câble (1.5 m)</td> </tr> <tr> <td>U2</td> <td>S2</td> <td>Avec câble (3 m)</td> </tr> <tr> <td>U3</td> <td>S3</td> <td>Avec câble (5 m)</td> <td></td> </tr> </table>	Kit U0	S0	Sans câble	Note 2) 2 à 16 stations	U1	S1	Avec câble (1.5 m)	U2	S2	Avec câble (3 m)	U3	S3	Avec câble (5 m)		<table border="1"> <tr> <td>Kit U0</td> <td>S0</td> <td>Sans câble</td> <td rowspan="3">Note 2) 2 à 16 stations max.</td> </tr> <tr> <td>U1</td> <td>S1</td> <td>Avec câble (1.5 m)</td> </tr> <tr> <td>U2</td> <td>S2</td> <td>Avec câble (3 m)</td> </tr> <tr> <td>U3</td> <td>S3</td> <td>Avec câble (5 m)</td> <td></td> </tr> </table>	Kit U0	S0	Sans câble	Note 2) 2 à 16 stations max.	U1	S1	Avec câble (1.5 m)	U2	S2	Avec câble (3 m)	U3	S3	Avec câble (5 m)	
Kit U0	S0	Sans câble	Note 2) 2 à 24 stations max.																																																								
U1	S1	Avec câble (1.5 m)																																																									
U2	S2	Avec câble (3 m)																																																									
U3	S3	Avec câble (5 m)																																																									
Kit U0	S0	Sans câble	Note 2) 2 à 24 stations max.																																																								
U1	S1	Avec câble (1.5 m)																																																									
U2	S2	Avec câble (3 m)																																																									
U3	S3	Avec câble (5 m)																																																									
Kit U0	S0	Sans câble	Note 2) 2 à 16 stations																																																								
U1	S1	Avec câble (1.5 m)																																																									
U2	S2	Avec câble (3 m)																																																									
U3	S3	Avec câble (5 m)																																																									
Kit U0	S0	Sans câble	Note 2) 2 à 16 stations max.																																																								
U1	S1	Avec câble (1.5 m)																																																									
U2	S2	Avec câble (3 m)																																																									
U3	S3	Avec câble (5 m)																																																									
T Kit (boîtier du bornier)	L Kit (câble)	S Kit (interface bus de terrain)	M Kit (connecteur circulaire)																																																								
<p>Conforme IP65, étanche à la poussière et aux éclaboussures</p> <p>P. 33</p>	<p>Conforme à IP65, étanche à la poussière et aux éclaboussures</p> <p>P. 37</p>	<p>Le distributeur est équipé d'un indicateur lumineux, d'une protection de circuit et d'une tension de 24 VDC. L'unité SI, étanche à la poussière est également disponible. Reportez-vous en page 45 pour plus d'informations. Le modèle étanche à la poussière et aux éclaboussures (IP65) est disponible.</p> <p>P. 45</p>	<p>P. 51</p>																																																								
<table border="1"> <tr> <td>Kit T</td> <td>O</td> <td>Boîtier du bornier</td> <td>2 à 20 stations</td> <td>Note 2)</td> </tr> </table>	Kit T	O	Boîtier du bornier	2 à 20 stations	Note 2)	<table border="1"> <tr> <td>Kit L</td> <td>0</td> <td>Avec câble (0,6 m)</td> <td rowspan="3">1 à 8 stations max.</td> <td rowspan="3">Note 2)</td> </tr> <tr> <td></td> <td>1</td> <td>Avec câble (1,5 m)</td> </tr> <tr> <td></td> <td>2</td> <td>Avec câble (3 m)</td> </tr> </table>	Kit L	0	Avec câble (0,6 m)	1 à 8 stations max.	Note 2)		1	Avec câble (1,5 m)		2	Avec câble (3 m)	<table border="1"> <tr> <td>Kit S</td> <td>0</td> <td>Sans unité SI</td> <td rowspan="5">16 stations max.</td> <td rowspan="5">Note 2) 16 stations max.</td> </tr> <tr> <td></td> <td>Q</td> <td>DeviceNet™</td> </tr> <tr> <td></td> <td>R1</td> <td>OMRON Corp.: CompoBus/S (16 sorties)</td> </tr> <tr> <td></td> <td>R2</td> <td>OMRON Corp.: CompoBus/S (8 sorties)</td> </tr> <tr> <td></td> <td>V</td> <td>CC-LINK</td> </tr> </table>	Kit S	0	Sans unité SI	16 stations max.	Note 2) 16 stations max.		Q	DeviceNet™		R1	OMRON Corp.: CompoBus/S (16 sorties)		R2	OMRON Corp.: CompoBus/S (8 sorties)		V	CC-LINK	<table border="1"> <tr> <td>Kit M</td> <td>0</td> <td>Sans câble</td> <td rowspan="4">2 à 24 stations</td> <td rowspan="4">Note 2)</td> </tr> <tr> <td></td> <td>1</td> <td>Avec câble (1,5 m)</td> </tr> <tr> <td></td> <td>2</td> <td>Avec câble (3 m)</td> </tr> <tr> <td></td> <td>3</td> <td>Avec câble (5 m)</td> </tr> </table>	Kit M	0	Sans câble	2 à 24 stations	Note 2)		1	Avec câble (1,5 m)		2	Avec câble (3 m)		3	Avec câble (5 m)									
Kit T	O	Boîtier du bornier	2 à 20 stations	Note 2)																																																							
Kit L	0	Avec câble (0,6 m)	1 à 8 stations max.	Note 2)																																																							
	1	Avec câble (1,5 m)																																																									
	2	Avec câble (3 m)																																																									
Kit S	0	Sans unité SI	16 stations max.	Note 2) 16 stations max.																																																							
	Q	DeviceNet™																																																									
	R1	OMRON Corp.: CompoBus/S (16 sorties)																																																									
	R2	OMRON Corp.: CompoBus/S (8 sorties)																																																									
	V	CC-LINK																																																									
Kit M	0	Sans câble	2 à 24 stations	Note 2)																																																							
	1	Avec câble (1,5 m)																																																									
	2	Avec câble (3 m)																																																									
	3	Avec câble (5 m)																																																									

- Note 1) Un kit F et P avec un nombre de broches différent est disponible en plus. Reportez-vous en page 55 pour plus de détails.
- Note 2) Reportez-vous en page 56 pour plus de détails.

- Note 3) Consultez les pages des kits correspondant au modèle IP65. (kits T/L/S)
- Note 4) Un système bus de terrain avec protection IP65 utilisable à l'entrée et à la sortie est également disponible. Reportez-vous en page 49 pour plus d'informations.

Pour commander les distributeurs

Pour commander l'ensemble de l'embase

VQ 2 1 0 0 - 5 - 1 - Q

Série

2	VQ2000
---	--------

Conformité CE
Note) Caractéristiques DC uniquement

Joint

0	Tiroir inox
1	Joint élastique

Indicateur lumineux / protection de circuit

—	Oui
E ^{Note)}	Aucun

Note) N'est pas compatible avec le kit S.

Tension de la bobine

5	24 VDC
6	12 VDC

Action

1	5/2 monostable	A ^{Note)}	Distributeur 2x3/2, 4 voies
2	Inox 5/2 bistable	B ^{Note)}	Distributeur 2x3/2, 4 voies
	Elastique 5/2 bistable		
3	5/3 centre fermé	C ^{Note)}	Distributeur 2x3/2, 4 voies
	5/3 centre ouvert		
4	5/3 centre sous pression	Note) Joint élastique uniquement	Distributeur 2x3/2, 4 voies
	5/3 centre sous pression		
5	5/3 centre sous pression		

Note) Reportez-vous en page 54 pour l'unité simple sur embase.

Fonction

Symbole	Caractéristiques
—	Standard
B	Temps de réponse rapide
K ^{Note 1)}	Modèle haute pression (1.0 MPa)
N ^{Note 2)}	Commun négatif
R ^{Note 2)}	Pilote externe

Note 1) Tiroir inox uniquement
Note 2) Reportez-vous en pages 56 et 57, au chapitre "Semi-standard" pour le pilote externe et les caractéristiques de négatif commun.
Note 3) Quand deux symboles ou plus sont spécifiés, indiquez-les dans l'ordre alphabétique. Il n'est pas possible de combiner [B] et [K].

Commande manuelle

—: Modèle à poussoir non-verrouillable (outil requis)

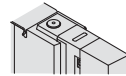

B: Modèle à poussoir verrouillable (outil requis)

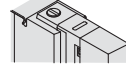

C: Modèle verrouillable (manuel)

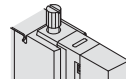

D: Modèle à verrouillage coulissant (manuel)

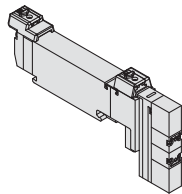

Exemple

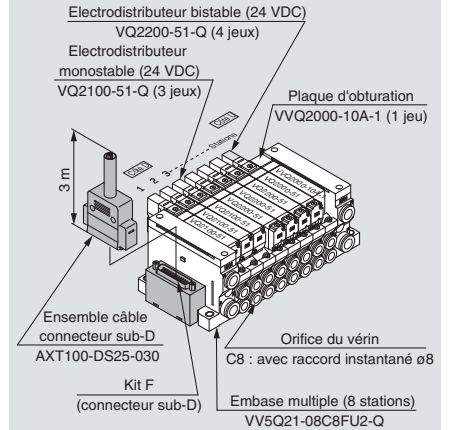

VV5Q21-08C8FU2 1 jeu (réf. kit F embase multiple à 8 stations)
*VQ2100-51 3 jeux (réf. électrodistributeur monostable)
*VQ2200-51 4 jeux (réf. électrodistributeur bistable)
*VVQ2000-10A-1 1 jeu (réf. plaque d'obturation)
L'astérisque symbolise le bloc. Il prédétermine la référence de l'électrodistributeur, etc.

Spécifiez les références des distributeurs et des options sous la référence de l'embase multiple. S'il s'agit d'un montage complexe, indiquez-les sur la fiche de configuration de l'embase.

Précaution

Utilisez les caractéristiques standard pour une activation en continu sur de longs laps de temps.

Plaque d'obturation
VVQ2000-10A-1

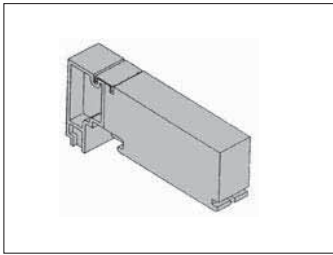

Entretoise d'alim. individuelle
VVQ2000-P-1-C8
N9

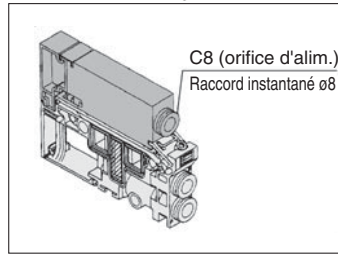

Entretoise d'échap. individuelle
VVQ2000-R-1-C8
N9

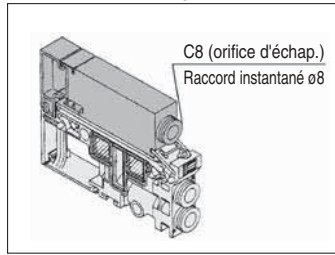

Joint de séparation ALIM.
VVQ2000-16A

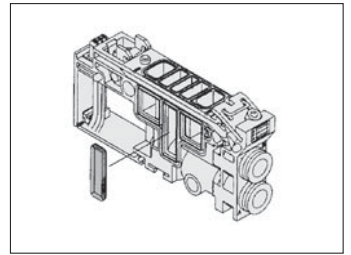

Plaque de bloc d'échap.
VVQ2000-19A

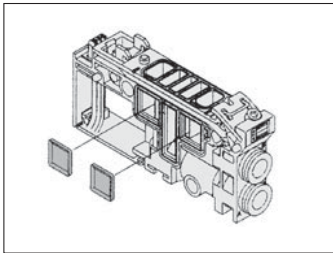

Entretoise stop ALIM.
VVQ2000-24A-1

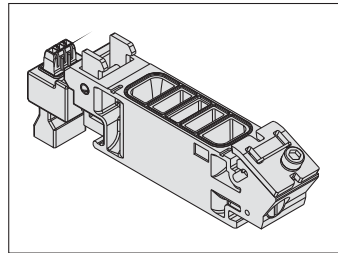

Clapet anti-retour de contre-pression [-B]
VVQ2000-18A

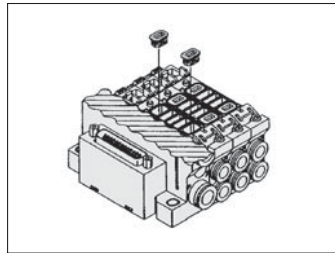

Plaque d'identification[-N]
VVQ2000-N-Station
(1 à nb maxi. de stations)

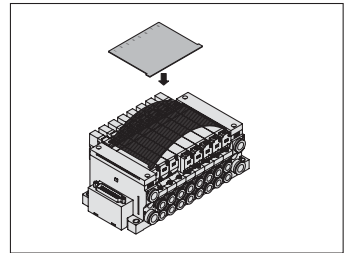

Bouchon
KQ2P-□

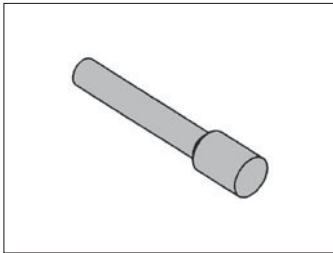

Bouchon
VVQ1000-58A

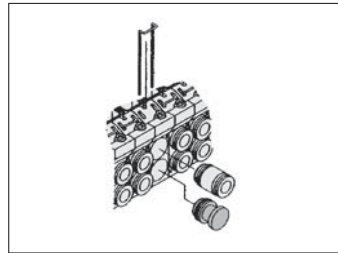

Fixation de montage pour rail DIN
[-D/-D0/-D□]
VVQ2000-57A

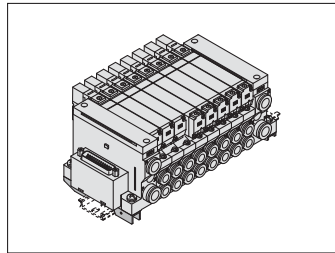

Orifice d'échap. direct avec silencieux intégré
[-S]

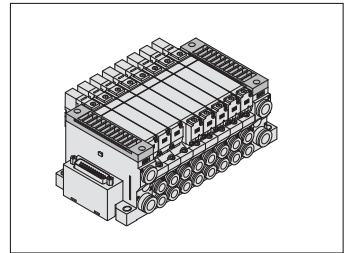

Silencieux (pour raccord d'échap.)
AN200-KM10

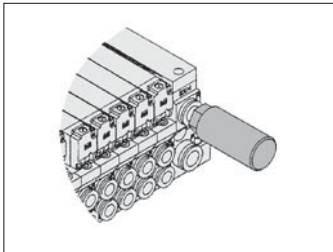

Raccord coudé
VVQ2000-F-L□

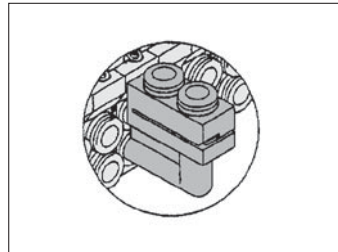

Ensemble raccord à débit double
VVQ2000-52A-
C10
N11

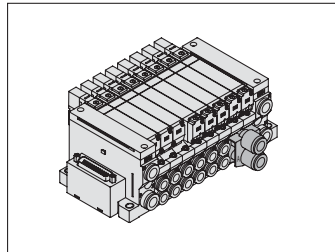

- Reportez-vous en page annexe 4 pour connaître les références des raccords de vérin.
- Reportez-vous en page 64 pour les pièces de rechange.

Double clapet piloté (séparé)
VQ2000-FPG-□□-□

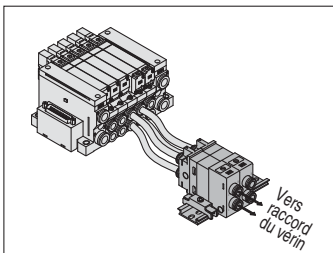

Double clapet piloté (montage direct)
VVQ2000-23A-□

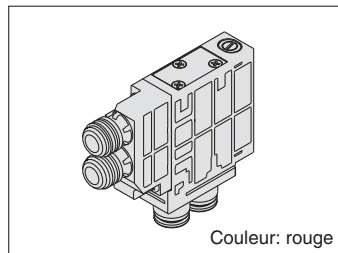

Unité embrochable

Montage sur embase

Série VQ1000/2000

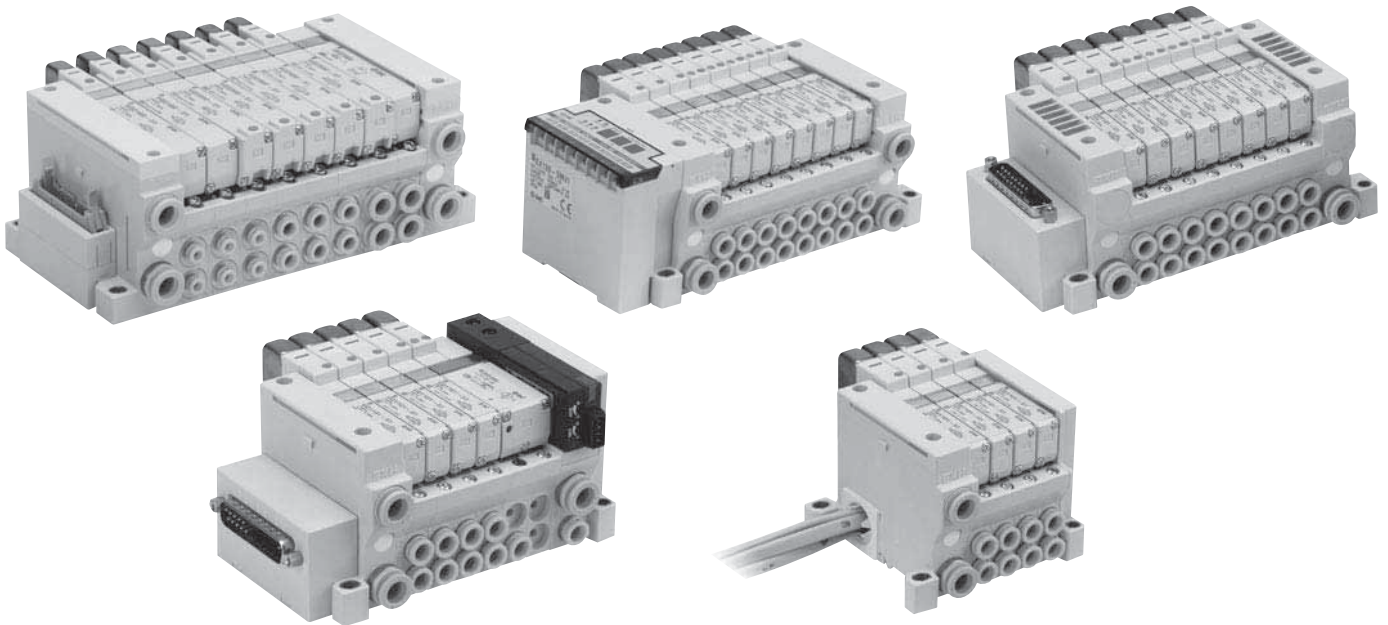

Modèle

Série	Action	Modèle		Caractéristiques du débit ^{Note 1)}								Temps de réponse (ms) ^{Note 2)}		Masse (g)
				1 → 2/4 (P → A/B)				2/4 → 3/5 (A/B → R1/R2)				Standard : 0.4 W	Temps de réponse rapide : 0.95 W	
				C [dm ³ /(s·bar)]	b	Cv	Q ^{Note 3)} [l/min](ANR)	C [dm ³ /(s·bar)]	b	Cv	Q ^{Note 3)} [l/min](ANR)			
VQ1000	5/2 Monostable	Tiroir inox	VQ1100	0.70	0.15	0.16	163	0.72	0.25	0.18	178	15 maxi.	12 maxi.	67
		Joint élastique	VQ1101	0.85	0.20	0.21	204	1.0	0.30	0.25	254	20 maxi.	15 maxi.	
	5/2 Bistable	Tiroir inox	VQ1200	0.70	0.15	0.16	163	0.72	0.25	0.18	178	13 maxi.	10 maxi.	77
		Joint élastique	VQ1201	0.85	0.20	0.21	204	1.0	0.30	0.25	254	20 maxi.	15 maxi.	
	5/3 Centre fermé	Tiroir inox	VQ1300	0.68	0.15	0.16	158	0.72	0.25	0.18	178	26 maxi.	20 maxi.	
		Joint élastique	VQ1301	0.70	0.20	0.16	168	0.65	0.42	0.18	179	33 maxi.	25 maxi.	
	5/3 Centre ouvert	Tiroir inox	VQ1400	0.68	0.15	0.16	158	0.72	0.25	0.18	178	26 maxi.	20 maxi.	
		Joint élastique	VQ1401	0.70	0.20	0.16	168	1.0	0.30	0.25	254	33 maxi.	25 maxi.	
	5/3 Centre sous pression	Tiroir inox	VQ1500	0.70	0.15	0.16	163	0.72	0.25	0.18	178	26 maxi.	20 maxi.	
		Joint élastique	VQ1501	0.85	0.20	0.21	204	0.65	0.42	0.18	179	33 maxi.	25 maxi.	
5/4 Double vanne 3/2	Joint élastique	VQ1 ^A _C 01	0.70	0.20	0.16	168	0.70	0.20	0.16	168	33 maxi.	25 maxi.		
VQ2000	5/2 Monostable	Tiroir inox	VQ2100	2.0	0.15	0.46	466	2.6	0.15	0.60	606	29 maxi.	22 maxi.	
		Joint élastique	VQ2101	2.2	0.28	0.55	552	3.2	0.30	0.80	814	31 maxi.	24 maxi.	
	5/2 Bistable	Tiroir inox	VQ2200	2.0	0.15	0.46	466	2.6	0.15	0.60	606	20 maxi.	15 maxi.	105
		Joint élastique	VQ2201	2.2	0.28	0.55	552	3.2	0.30	0.80	814	26 maxi.	20 maxi.	
	5/3 Centre fermé	Tiroir inox	VQ2300	2.0	0.15	0.46	466	2.0	0.18	0.46	474	38 maxi.	29 maxi.	
		Joint élastique	VQ2301	2.0	0.28	0.49	502	2.2	0.31	0.60	563	44 maxi.	34 maxi.	
	5/3 Centre ouvert	Tiroir inox	VQ2400	2.0	0.15	0.46	466	2.6	0.15	0.60	606	38 maxi.	29 maxi.	
		Joint élastique	VQ2401	2.0	0.28	0.49	502	3.2	0.30	0.80	814	44 maxi.	34 maxi.	
	5/3 Centre sous pression	Tiroir inox	VQ2500	2.4	0.17	0.57	565	2.0	0.18	0.46	474	38 maxi.	29 maxi.	
		Joint élastique	VQ2501	3.2	0.28	0.80	804	2.2	0.31	0.60	563	44 maxi.	34 maxi.	
5/4 Double vanne 3/2	Joint élastique	VQ2 ^A _B _C 01	1.8	0.28	0.46	452	1.8	0.28	0.46	452	44 maxi.	34 maxi.		

Note 1) Les valeurs données correspondent à l'orifice C6 : (VQ1000), C8: (VQ2000) sans clapet antiretour de contre-pression.
 Note 2) Pour JIS B 8375-1981 (pression d'alimentation de 0.5 MPa; avec indicateur lumineux, protection de circuit; air propre).
 Le temps de réponse varie selon la pression et la qualité de l'air.) Les valeurs sont données pour les modèles bistables en cours de fonctionnement.
 Note 3) Ces valeurs ont été calculées selon l'ISO6358 et indiquent le débit dans des conditions standard avec une pression d'alimentation de 0.6 MPa (pression relative) et une chute de pression de 0.1 MPa.

Caractéristiques standard

Symbole JIS

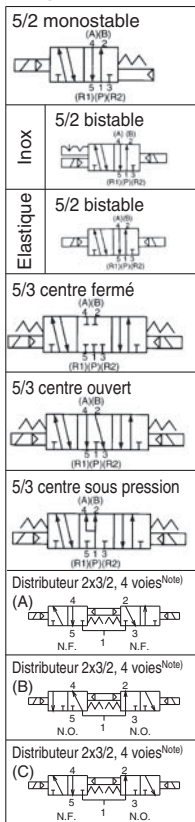

Note) Joint élastique uniquement

Caractéristiques du distributeur	Modèle de distributeur	Tiroir inox	Joint élastique	
	Fluide	Air, gaz neutre	Air, gaz neutre	
	Pression d'utilisation maxi.	0.7 MPa (modèle haute pression : 1.0 MPa)	0.7 MPa	
	Pression d'utilisation mini.	Monostable	0.1 MPa	0.15 MPa
		Bistable	0.1 MPa	0.1 MPa
		5/3	0.1 MPa	0.2 MPa
	5/4	—	0.15 MPa	
	Température d'utilisation	-10 à 50°C ^{Note 1)}		
	Lubrification	Non requise		
	Commande manuelle	Modèle à poussoir, verrouillable (outil requis, manuel), semi-standard		
Résistance aux chocs / vibrations ^{Note 2)}	150/30 m/s ²			
Indice de protection	Anti-poussière, étanche à la poussière et aux éclaboussures (IP65) ^{Note 4)}			
Caractéristiques électriques	Tension nominale de la bobine	12, 24 VDC		
	Variation de tension admissible	±10 % de la tension nominale		
	Indice d'isolation de la bobine	Equivalent à la classe B		
	Consommation électrique (courant)	24 VDC	0.4 W DC (17 mA), 0.95 W DC (40 mA) ^{Note 3)}	
		12 VDC	0.4 W DC (34 mA), 0.95 W DC (80 mA) ^{Note 3)}	



Note 1) Utilisez de l'air sec pour éviter la condensation lorsque vous travaillez à de basses températures.
 Note 2) Résistance aux chocs..... Aucun dysfonctionnement n'est constaté suite au test de chocs réalisé dans l'axe et perpendiculairement à l'axe du distributeur principal et de l'armature, à l'état activé et désactivé pour chaque statut. (Condition initiale)
 Résistance aux vibrations..... Aucun dysfonctionnement lorsque soumis au balayage de fréquence de 45 à 2 000 Hz. Test réalisé à l'état activé et désactivé dans l'axe et perpendiculairement à l'axe du distributeur principal et de l'armature. (Condition initiale)
 Note 3) Valeurs correspondant à un temps de réponse rapide, à un modèle haute tension (0.95 W)
 Note 4) L'étanchéité à la poussière et aux éclaboussures (IP65) est disponible sur les kits T/L/S/M du modèle VQ2000.

Caractéristiques de l'embase

Série	Modèle standard	Type de connexion	Caractéristiques du raccordement		Stations utilisables ^{Note 2)}	Electrodistributeur compatible	Masse de 5 stations (g)	
			Sens du raccordement	Orifice ^{Note 1)}				
VQ1000	VV5Q11-□□□-Q	Kit F—connecteur sub-D Kit P—câble plat Kit J—câble plat (20P) Kit G—câble plat avec bornier Kit T—boîtier du bornier Kit L—câble Kit S—interface bus de terrain	Latéral	C8 (ø8)	C3 (ø3.2)	(Kits F/P/T) (2 à 24 stations)	VQ1□00 VQ1□01	643 (monostable) 754 (5/3 bistable)
				Options : Orifice d'échap. direct avec silencieux intégré	C4 (ø4) C6 (ø6) M5 (filetage M5)			
VQ2000	VV5Q21-□□□-Q	Kit F—connecteur sub-D Kit P—câble plat Kit J—câble plat (20P) Kit G—câble plat avec bornier Kit T—boîtier du bornier Kit L—câble Kit S—interface bus de terrain Kit M—connecteur circulaire	Latéral	C10 (ø10)	C4 (ø4)	(Kits F/P) (2 à 24 stations)	VQ2□00 VQ2□01	1076 (monostable) 1119 (5/3 bistable)
				Options : Orifice d'échap. direct avec silencieux intégré	C6 (ø6) C8 (ø8)			



Note 1) Les raccords instantanés sont également disponibles en pouces. Reportez-vous en page 57 pour plus de détails.
 Note 2) Reportez-vous en page 56 pour plus de détails.

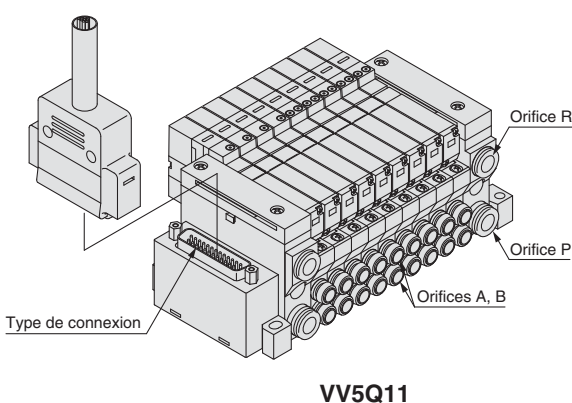

VV5Q11

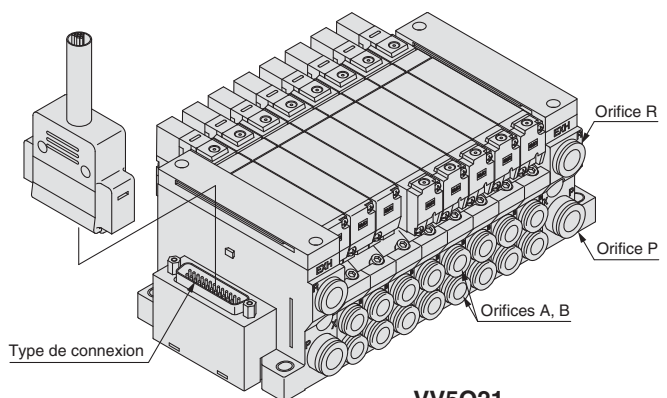

VV5Q21

F Série VQ1000/2000 Kit (connecteur sub-D)

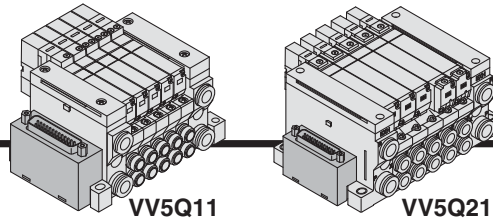

- Le connecteur sub-D réduit le temps d'installation des raccordements électriques.
- L'usage d'un connecteur sub-D (25P ; 15P en semi-standard) conforme au standard MIL permet d'utiliser des connecteurs présents dans le commerce et d'avoir une grande interchangeabilité.
- Choisissez la position du réceptacle (sur le côté ou sur le dessus) en tenant compte de l'espace de montage disponible.
- Le nombre maximum de stations est de 24.

Caractéristiques de l'embase

Série	Caractéristiques du raccordement		Stations utilisables
	Sens du raccordement	Orifice	
VQ1000	Latéral	1(P), 3(R) / 4(A), 2(B)	24 stations maxi.
VQ2000	Latéral	C8 / C4, C6, C8	24 stations maxi.

Connecteur sub-D (25 broches)

Ensemble câble ●

AXT100-DS25-015
030
050

(L'ensemble câble connecteur sub-D peut être commandé séparément ou être inclus dans la réf. de l'embase. Reportez-vous à "Pour commander les embases".)

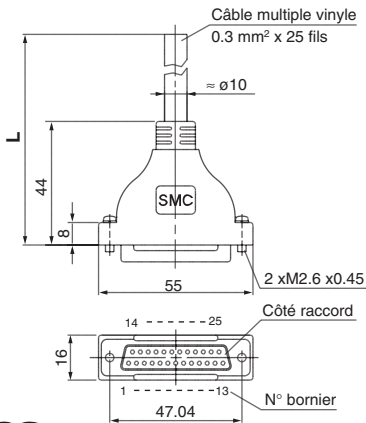

Ensemble câble connecteur sub-D

Longueur du câble (L)	Réf. de l'ensemble	Note
1.5 m	AXT100-DS25-015	Câble 25 fils x 24AWG
3 m	AXT100-DS25-030	
5 m	AXT100-DS25-050	

Note 1) Pour d'autres connecteurs, utilisez un connecteur femelle à 25 broches conforme à MIL-C-24308.

Note 2) Utilisation impossible pour le transfert de câble.

Exemple de fabricants de connecteurs

- Fujitsu Limited
- Japan Aviation Electronics Industry, Ltd.
- J.S.T. Mfg. Co., Ltd.
- Hirose Electric Co., Ltd.

Caractéristiques électriques

Élément	Propriété
Résistance du conducteur Ω/km , 20°C	65 maxi.
Limite de tension V, 1 min, AC	1000
Résistance d'isolation $M\Omega/\text{km}$, 20°C	5 mini.

Note) Le rayon de courbure minimum de l'ensemble connecteur sub-D est de 20 mm.

Couleur du câble déterminée par le n° de bornier de l'ensemble câble connecteur sub-D

N° bornier	Couleur du câble	Indication
1	Noir	Aucun
2	Marron	Aucun
3	Rouge	Aucun
4	Orange	Aucun
5	Jaune	Aucun
6	Rose	Aucun
7	Bleu	Aucun
8	Violet	Blanc
9	Gris	Noir
10	Blanc	Noir
11	Blanc	Rouge
12	Jaune	Rouge
13	Orange	Rouge
14	Jaune	Noir
15	Rose	Noir
16	Bleu	Blanc
17	Violet	Aucun
18	Gris	Aucun
19	Orange	Noir
20	Rouge	Blanc
21	Marron	Blanc
22	Rose	Rouge
23	Gris	Rouge
24	Noir	Blanc
25	Blanc	Aucun



Note 1) Les modèles avec 15 broches sont également disponibles. Reportez-vous en page 55 pour plus de détails.

Note 2) Des longueurs autres que celles indiquées ci-dessus sont également disponibles. Contactez SMC pour plus de détails.

Pour commander des embases

VV5Q 1 1-08 C6 F U 1 - - Q

● **Série**

1	VQ1000
2	VQ2000

● **Embase**

1	Unité embrochable
---	-------------------

● **Stations**

02	2 stations
⋮	⋮
24	24 stations

● **Sens de l'entrée du connecteur**

U	Connexion par le haut
S	Connexion latérale

● **Longueur du câble**

0	Sans câble
1	Avec câble (1.5 m)
2	Avec câble (3 m)
3	Avec câble (5 m)

● **Orifice du vérin**

Symbole	Raccordement	VQ1000	VQ2000
C3	Avec raccord instantané $\phi 3.2$	●	—
C4	Avec raccord instantané $\phi 4$	●	●
C6	Avec raccord instantané $\phi 6$	●	●
C8	Avec raccord instantané $\phi 8$	—	●
M5	Filetage M5	●	—
CM Note 3)	Tailles combinées avec bouchon	●	●
MM Note 4)	Taille combinée pour différents types de raccordements, avec montage de l'option	●	●

● **Options**

Symbole	Options	VQ1000	VQ2000
—	Aucun	●	●
B Note 2)	Avec clapet antiretour de contre-pression	●	●
D	Montage sur rail DIN	●	●
D0	Avec fixation pour rail DIN (rail DIN non-inclus)	●	●
D□ Note 3)	Longueur du rail DIN (□: stations 02 à 24)	●	●
G1 Note 4)	1 jeu de régulateur	—	—
G2 Note 4)	2 jeux de régulateur	●	—
G3 Note 4)	3 jeux de régulateur	—	—
K Note 5)	Caractéristiques du câblage spécifique (sauf câblage bistable)	●	●
N	Avec plaque d'identification	●	●
R Note 6)	Pilote externe	●	●
S	Orifice d'échap. direct avec silencieux intégré	●	●

● **Conformité CE**
Note) Caractéristiques DC uniquement



Note) Reportez-vous en page 56 pour plus de détails.



- Note 1) Ajoutez "L" (vers le haut) ou "B" (vers le bas) pour le modèle coudé. Exemple B6 (coudé vers le bas avec raccord instantané $\phi 6$)
- Note 2) Indiquez "LM" pour les modèles avec raccords coudés et raccords de vérin combinés.
- Note 3) Indiquez "Tailles combinées avec bouchon" sur la fiche de configuration de l'embase.
- Note 4) Si vous sélectionnez une taille combinée pour différents types de raccordements, un ensemble avec double raccord de débit ou un double clapet piloté (avec montage direct), indiquez "MM" sur la fiche de configuration de l'embase en précisant vos instructions.
- Note 5) Les raccords instantanés sont également disponibles en pouces. Reportez-vous en page 57 pour avoir plus de détails sur les "Semi-standard".



- Note 1) Quand deux symboles ou plus sont spécifiés, indiquez-les dans l'ordre alphabétique. Exemple) -BRS
- Note 2) Les modèles portant le suffixe -B possèdent des clapets antiretour de prévention pour éviter une contre-pression sur les stations de l'embase. Si vous désirez un clapet antiretour de contre-pression et que vous souhaitez l'installer sur certaines stations d'embases uniquement, spécifiez la position de montage du clapet sur la fiche de configuration de l'embase.
- Note 3) Le numéro des stations qui peut s'afficher est plus long que le numéro de l'embase des stations.
- Note 4) Indiquez la position de montage sur la fiche de configuration de l'embase.
- Note 5) Indiquez les spécificités de câblage sur la fiche de configuration de l'embase.
- Note 6) Indiquez "R" pour le distributeur avec pilote externe.

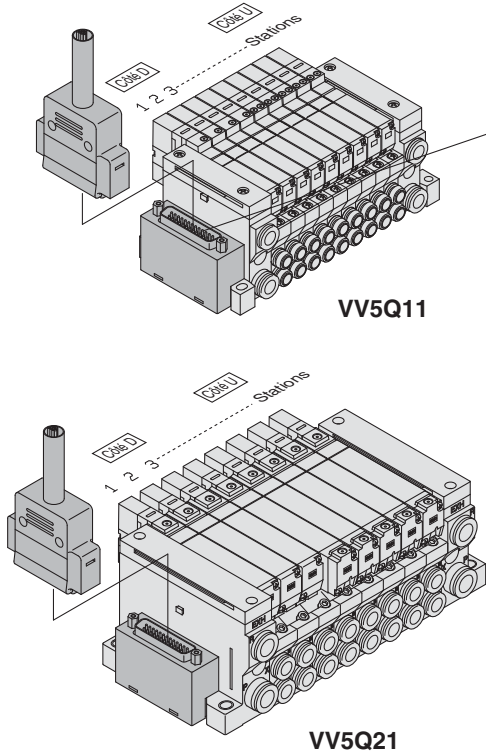

Le nombre total de stations est calculé en partant de la station 1, située du côté D.

● **Caractéristiques du câblage électrique**

Connecteur sub-D
015
AXT100-DS25- 030 Couleur du câble
050

N° bornier	Polarité	Couleur du câble	Indication
1	(-)	(+)	Noir
2	(-)	(+)	Jaune
3	(-)	(+)	Marron
4	(-)	(+)	Rose
5	(-)	(+)	Rouge
6	(-)	(+)	Bleu
7	(-)	(+)	Orange
8	(-)	(+)	Violet
9	(-)	(+)	Jaune
10	(-)	(+)	Gris
11	(-)	(+)	Rose
12	(-)	(+)	Noir
13	(+)	(-)	Blanc
14	(-)	(+)	Blanc
15	(-)	(+)	Blanc
16	(-)	(+)	Blanc
17	(-)	(+)	Blanc
18	(-)	(+)	Blanc
19	(-)	(+)	Blanc
20	(-)	(+)	Blanc
21	(-)	(+)	Blanc
22	(-)	(+)	Blanc
23	(-)	(+)	Blanc
24	(-)	(+)	Blanc
25	(-)	(+)	Blanc
COM.			

Caractéristiques COM positif / Caractéristiques COM négatif

Note) Lorsque vous utilisez la caractéristique COM négatif pour VQ1000/2000, utilisez des distributeurs pour COM négatif. (voir page 56)
Reportez-vous en page 56 pour avoir plus de détails sur les "Semi-standard".

Pour commander les distributeurs

VQ 1 1 0 0 - 5 - 1 - Q

Série
1 VQ1000
2 VQ2000

Action

1	5/2 monostable
2	5/2 bistable
3	5/3 centre fermé
4	5/3 centre ouvert
5	5/3 centre sous pression
A	2x3/2, 4 voies (N.F. + N.F.)
B	2x3/2, 4 voies (N.O. + N.O.)
C	2x3/2, 4 voies (N.F. + N.O.)

Fonction

—	Standard
B	Temps de réponse rapide
K ^{Note 1)}	Modèle haute pression (1.0 MPa)
N ^{Note 2)}	Commun négatif
R ^{Note 2)}	Pilote externe

Joint

0	Tiror inox
1	Joint élastique

Conformité CE
Note) Caractéristiques DC uniquement

Commande manuelle

—	Modèle à pousser non-verrouillable (outil requis)
B	Modèle verrouillable (outil requis)
C	Modèle verrouillable (manuel)
D	Modèle à verrouillage coulissant (manuel)

Indicateur lumineux / protection de circuit

—	Oui
E	Aucun

Tension de la bobine

5	24 VDC
6	12 VDC

Note 1) Tiror inox uniquement
Note 2) Voir en pages 56 et 57, au chapitre "Semi-standard" pour le pilote externe et les caractéristiques de négatif commun.
Note 3) Quand deux symboles ou plus sont spécifiés, indiquez-les dans l'ordre alphabétique. Il n'est pas possible de combiner [B] et [K].

Pour commander l'ensemble de l'embase

Spécifiez les références des distributeurs et des options sous la référence de l'embase multiple.

<Exemple>
Kit du connecteur sub-D avec câble (3 m)
VV5Q11-09C6FU2-Q · 1 jeu-Réf. embase
*VQ1100-51-Q 2 jeux-Réf. distributeur (stations 1 à 2)
*VQ1200-51-Q 4 jeux-Réf. distributeur (stations 3 à 6)
*VQ1300-51-Q 2 jeux-Réf. distributeur (stations 7 à 8)
*VVQ1000-10A-1-Q ··· 1 jeu-Réf. plaque d'obturation (station 9)

Ajoutez l'astérisque devant la référence de l'électrodistributeur, etc.

Ecrivez séquence par séquence en partant de la station 1, située du côté D. Si les références écrites collectivement sont complexes, indiquez-les sur la fiche de configuration de l'embase.

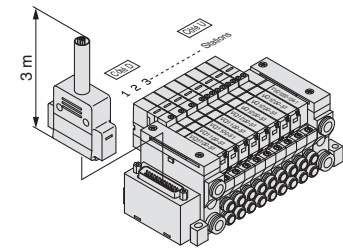

⚠ Prémunition

Utilisez les caractéristiques standard pour un fonctionnement en continu sur de longs laps de temps.



- Kit F
- Kit P
- Kit J
- Kit G
- Kit T
- Kit L
- Kit S
- Kit M
- Unité simple sur embase
- Semi-standard
- Construction
- Vue éclatée de l'embase
- Pièces en option pour embase
- Consignes de sécurité
- Précautions spécifiques au produit

F Série VQ1000/2000

Kit (connecteur sub-D)

VV5Q11

Les lignes en pointillés indique le montage sur rail DIN [-D] et l'entrée de la connexion latérale [-FS].

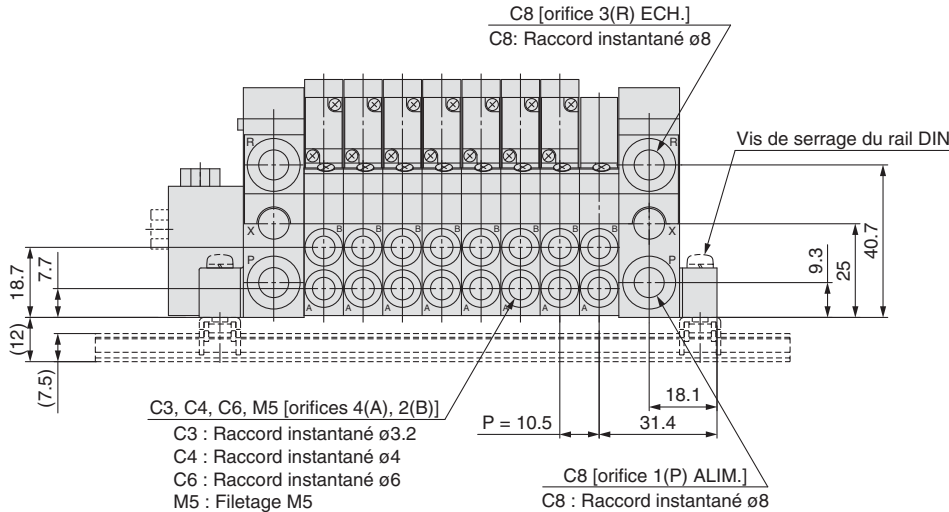

Côté D

Stations -- 1 -- 2 -- 3 -- 4 -- 5 -- 6 -- 7 -- 8 -- n

Côté U

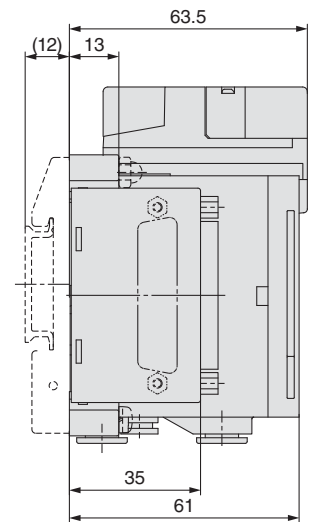
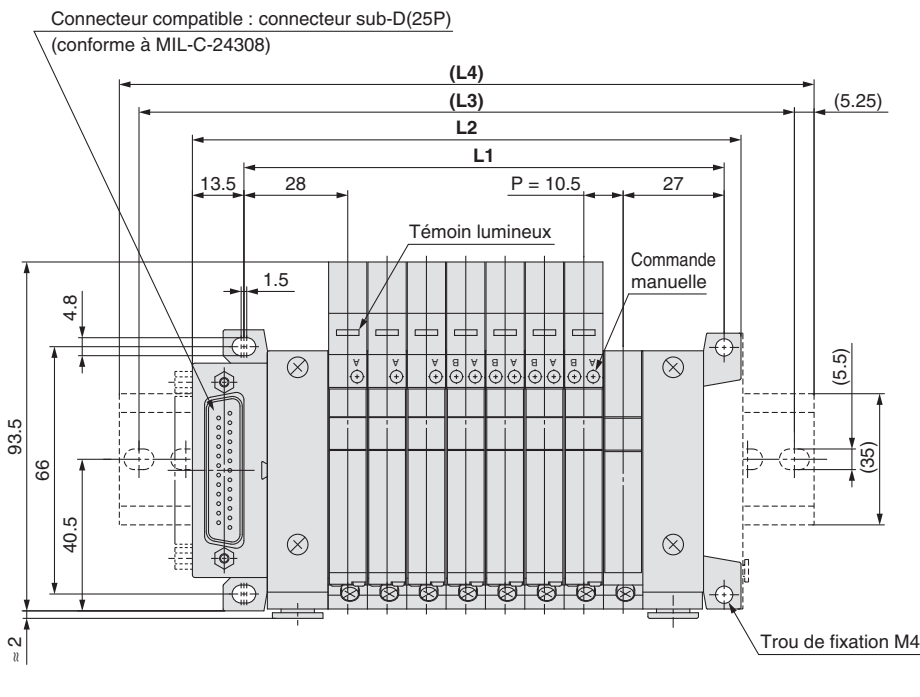

Dimensions

Formule L1 = 10.5n + 44.5, L2 = 10.5n + 62.5 n : stations (24 maxi.)

L \ n	2	3	4	5	6	7	8	9	10	11	12	13	14	15	16	17	18	19	20	21	22	23	24
L1	65.5	76	86.5	97	107.5	118	128.5	139	149.5	160	170.5	181	191.5	202	212.5	223	233.5	244	254.5	265	275.5	286	296.5
L2	83.5	94	104.5	115	125.5	136	146.5	157	167.5	178	188.5	199	209.5	220	230.5	241	251.5	262	272.5	283	293.5	304	314.5
(L3)	112.5	125	125	137.5	150	162.5	175	187.5	187.5	200	212.5	225	237.5	250	250	262.5	275	287.5	300	312.5	325	325	337.5
(L4)	123	135.5	135.5	148	160.5	173	185.5	198	198	210.5	223	235.5	248	260.5	260.5	273	285.5	298	310.5	323	335.5	335.5	348

Avec éjecteur : formule L1 = 10.5n + 28.7 + (nombre d'éjecteurs x 26.7)
L2 = 10.5n + 46.3 + (nombre d'éjecteurs x 26.7)
L4 équivaut à L2 plus environ 30.

VV5Q21

Les lignes en pointillés indique le montage sur rail DIN [-D] et l'entrée de la connexion latérale [-FS].

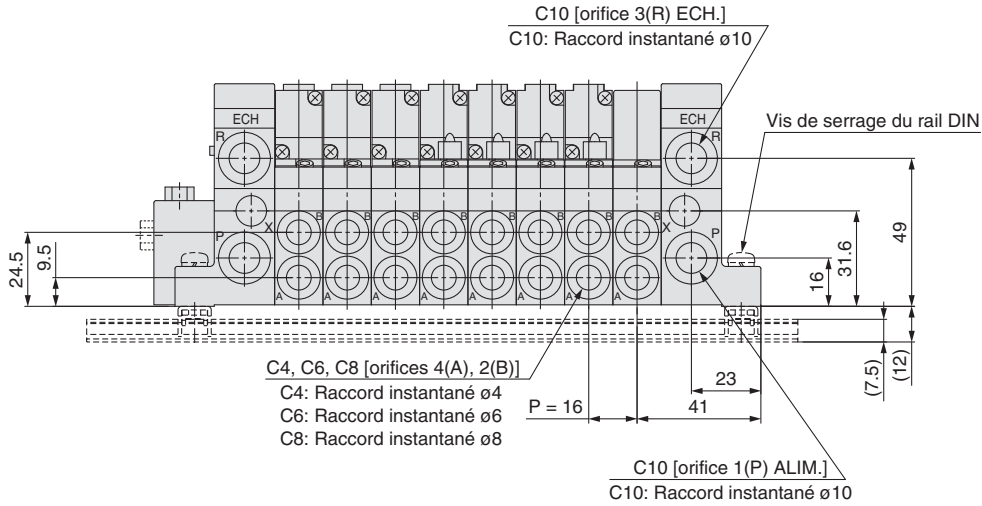

Côté D Stations -- 1 --- 2 --- 3 --- 4 --- 5 --- 6 --- 7 --- 8 --- n Côté U

Connecteur compatible : connecteur sub-D (25P)
(compatible avec MIL-C-24308)

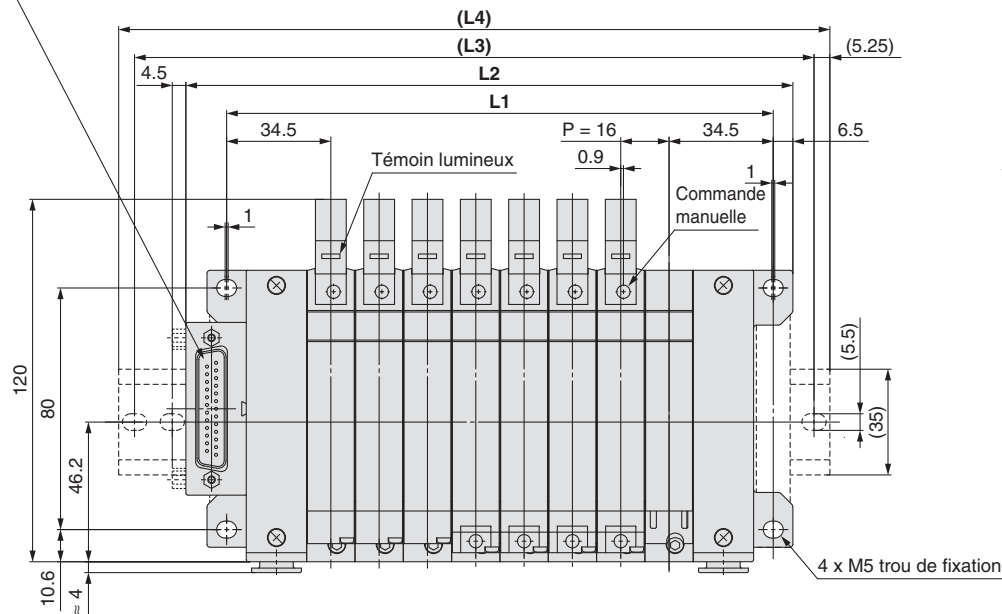

Dimensions

Formule L1 = 16n + 53, L2 = 16n + 73 n : stations (24 maxi.)

L \ n	2	3	4	5	6	7	8	9	10	11	12	13	14	15	16	17	18	19	20	21	22	23	24
L1	85	101	117	133	149	165	181	197	213	229	245	261	277	293	309	325	341	357	373	389	405	421	437
L2	105	121	137	153	169	185	201	217	233	249	265	281	297	313	329	345	361	377	393	409	425	441	457
(L3)	137.5	150	162.5	187.5	200	212.5	225	250	262.5	275	300	312.5	325	337.5	350	375	387.5	400	412.5	437.5	450	462.5	487.5
(L4)	148	160.5	173	198	210.5	223	235.5	260.5	273	285.5	310.5	323	335.5	348	360.5	385.5	398	410.5	423	448	460.5	473	498

Kit F

Kit P

Kit J

Kit G

Kit T

Kit L

Kit S

Kit M

Unité simple sur embase

Semi-standard

Construction

Vue éclatée de l'embase

Pièces en option pour embase

Consignes de sécurité

Précautions spécifiques au produit

P

Série VQ1000/2000 Kit (câble plat)

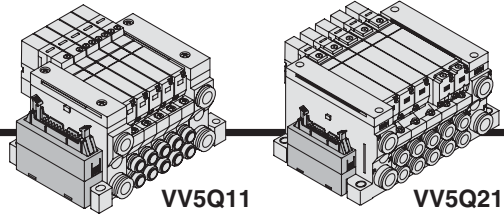

VV5Q11

VV5Q21

- Le connecteur MIL du câble plat réduit le temps d'installation des raccordements électriques.
- L'usage d'un connecteur pour câble plat (26P) conforme au standard MIL permet d'utiliser des connecteurs présents dans le commerce et d'avoir une grande interchangeabilité.
- Choisissez la position du réceptacle (sur le côté ou sur le dessus) en tenant compte de l'espace de montage disponible.
- Le nombre maximum de stations est de 24.

Caractéristiques de l'embase

Série	Caractéristiques du raccordement		Stations utilisables
	Sens du raccordement	Orifice	
VQ1000	Latéral	1(P), 3(R) / 4(A), 2(B)	24 stations maxi.
VQ2000	Latéral	C10	24 stations maxi.

Câble plat (26 broches)

AXT100-FC26-¹/_{to}³
(L'ensemble câble connecteur plat peut être commandé séparément ou inclus dans la référence d'une embase. Reportez-vous au chapitre "Pour commander les embases")

Ensemble connecteur câble plat

Longueur du câble (L)	Réf. de l'ensemble	Note
1.5 m	AXT100-FC26-1	Câble 26 fils x 28AWG
3 m	AXT100-FC26-2	
5 m	AXT100-FC26-3	

Note 1) Avec d'autres connecteurs du commerce, utilisez un modèle à 26 broches conforme à MIL-C-83503 avec soulagement de traction.
Note 2) Utilisation impossible pour le transfert de câble.

Exemple de fabricants de connecteurs

- Hirose Electric Co., Ltd.
- Sumitomo 3M Limited
- Fujitsu Limited
- Japan Aviation Electronics Industry, Ltd.
- J.S.T. Mfg. Co., Ltd.
- Oki Electric Cable Co., Ltd.

Note 1) En plus des modèles ci-dessus, les modèles 10P, 16P, 20P sont également disponibles. Reportez-vous en page 55 pour plus de détails.
Note 2) Des longueurs autres que celles indiquées ci-dessus sont également disponibles. Contactez SMC pour plus de détails.

Ensemble câble

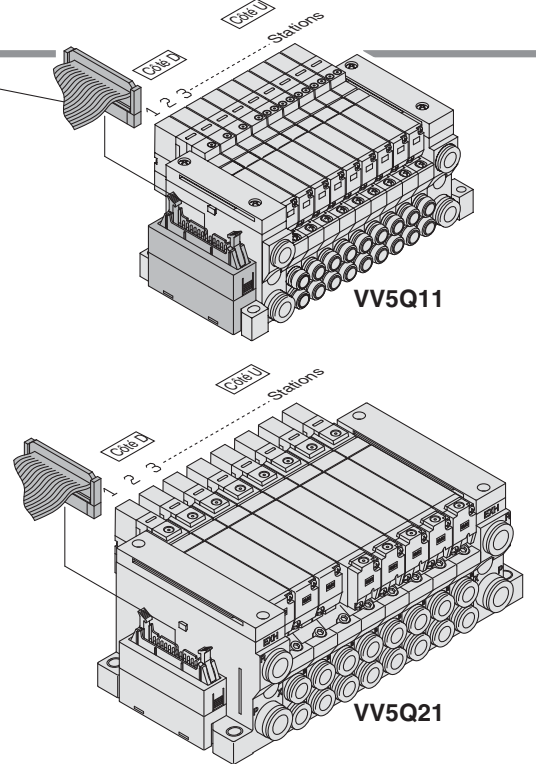

Le nombre total de stations est calculé à partir de la station 1, située du côté D.

Pour commander des embases

VV5Q 1 1 - 08 C6 P U 1 - [] - Q

Série

1	VQ1000
2	VQ2000

Embase

1	Unité embrochable
---	-------------------

Stations

02	2 stations
...	...
24	24 stations

Sens d'entrée du connecteur

U	Connexion par le haut
S	Connexion latérale

Orifice du vérin

Symbole	Raccordement	VQ1000	VQ2000
C3	Avec raccord instantané ø3.2	●	—
C4	Avec raccord instantané ø4	●	●
C6	Avec raccord instantané ø6	●	●
C8	Avec raccord instantané ø8	—	●
M5	Filetage M5	●	—
CM Note 3)	Tailles combinées avec bouchon	●	●
MM Note 4)	Taille combinée pour différents types de raccordements, avec montage de l'option	●	●

Longueur du câble

0	Sans câble
1	Avec câble (1.5 m)
2	Avec câble (3 m)
3	Avec câble (5 m)

Conformité CE
Note) Caractéristiques DC uniquement

Note) Reportez-vous en page 56 pour plus de détails.

- Note 1) Ajoutez "L" (vers le haut) ou "B" (vers le bas) pour le modèle coudé. Exemple B6 (coudé vers le bas avec raccord instantané ø6)
Note 2) Indiquez "LM" pour les modèles avec raccords coudés et raccords de vérin combinés.
Note 3) Indiquez "Tailles combinées avec bouchon" sur la fiche de configuration de l'embase.
Note 4) Si vous sélectionnez une taille combinée pour différents types de raccordements, un ensemble avec double raccord de débit ou un double clapet piloté (avec montage direct), indiquez "MM" sur la fiche de configuration de l'embase en précisant vos instructions.
Note 5) Les raccords instantanés sont également disponibles en pouces. Reportez-vous en page 57 pour avoir plus de détails sur les "Semi-standard".

Options

Symbole	Options	VQ1000	VQ2000
—	Aucun	●	●
B Note 2)	Avec clapet antiretour de contre-pression	●	●
D	Montage sur rail DIN	●	●
D0	Avec fixation pour rail DIN (rail DIN non-inclus)	●	●
D□ Note 3)	Longueur du rail DIN (□: stations 02 à 24)	●	●
G1 Note 4)	1 jeu de régulateur	●	—
G2 Note 4)	2 jeux de régulateur	●	—
G3 Note 4)	3 jeux de régulateur	●	—
K Note 5)	Caractéristiques du câblage spécifique (sauf câblage bistable)	●	●
N	Avec plaque d'identification	●	●
R Note 6)	Pilote externe	●	●
S	Orifice d'échap. direct avec silencieux intégré	●	●

- Note 1) Quand deux symboles ou plus sont spécifiés, indiquez-les dans l'ordre alphabétique. Exemple) -BRB
Note 2) Les modèles portant le suffixe -B possèdent des clapets antiretour de prévention pour éviter une contre-pression sur les stations de l'embase. Si vous désirez un clapet antiretour de contre-pression et que vous souhaitez l'installer sur certaines stations d'embases uniquement, spécifiez la position de montage du clapet sur la fiche de configuration de l'embase.
Note 3) Le numéro des stations qui peut s'afficher est plus long que le numéro de l'embase des stations.
Note 4) Indiquez la position de montage sur la fiche de configuration de l'embase.
Note 5) Indiquez les caractéristiques de câblage sur la fiche de configuration de l'embase.
Note 6) Indiquez "R" pour le distributeur avec pilote externe.

Kit F
Kit P
Kit J
Kit G
Kit T
Kit L
Kit S
Kit M
Unité simple sur embase
Semi-standard
Construction
Vue éclatée de l'embase
Pièces en option pour embase
Consignes de sécurité
Précautions spécifiques au produit

● **Caractéristiques du câblage électrique**

Connecteur pour câble plat

Réf. borne du connecteur

Position du repère (triangle)

N° bornier	Polarité
BOB. A. 1	(-) (+)
BOB. B. 2	(-) (+)
BOB. A. 3	(-) (+)
BOB. B. 4	(-) (+)
BOB. A. 5	(-) (+)
BOB. B. 6	(-) (+)
BOB. A. 7	(-) (+)
BOB. B. 8	(-) (+)
BOB. A. 9	(-) (+)
BOB. B. 10	(-) (+)
BOB. A. 11	(-) (+)
BOB. B. 12	(-) (+)
BOB. A. 13	(-) (+)
BOB. B. 14	(-) (+)
BOB. A. 15	(-) (+)
BOB. B. 16	(-) (+)
BOB. A. 17	(-) (+)
BOB. B. 18	(-) (+)
BOB. A. 19	(-) (+)
BOB. B. 20	(-) (+)
BOB. A. 21	(-) (+)
BOB. B. 22	(-) (+)
BOB. A. 23	(-) (+)
BOB. B. 24	(-) (+)
COM. 25	(+) (-)
COM. 26	(+) (-)

Caractéristiques du câblage électrique

Caractéristiques COM positif

Caractéristiques COM négatif

Note)

Tout comme les spécifications de câblage électrique standard, le câblage bistable (connecté à BOB. A et BOB. B) est utilisé pour le branchement interne de chaque station (12 maxi.), indépendamment du type de distributeur et d'option.

La combinaison de câblage monostable et bistable est disponible en semi-standard. Reportez-vous en page 56 pour plus d'informations.

Note) Lorsque vous utilisez la caractéristique COM négatif pour VQ1000/2000, utilisez des distributeurs pour COM négatif (voir page 56). Reportez-vous en page 56 pour avoir plus de détails sur les "Semi-standard".

Pour commander les distributeurs

VQ 1 1 0 0 - 5 - 1 - Q

Série

1	VQ1000
2	VQ2000

Action

1	5/2 monostable
2	5/2 bistable
3	5/3 centre fermé
4	5/3 centre ouvert
5	5/3 centre sous pression
A	2x3/2, 4 voies (N.F. + N.F.)
B	2x3/2, 4 voies (N.O + N.O)
C	2x3/2, 4 voies (N.F. + N.O.)

Joint

0	Tiroir inox
1	Joint élastique

Fonction

Symbole	Caractéristiques
—	Standard
B	Temps de réponse rapide
K ^{Note 1)}	Modèle haute pression (1.0 MPa)
N ^{Note 2)}	Commun négatif
R ^{Note 2)}	Pilote externe

Conformité CE

Note) Caractéristiques DC uniquement

Commande manuelle

—	Modèle à pousser non-verrouillable (outil requis)
B	Modèle verrouillable (outil requis)
C	Modèle verrouillable (manuel)
D	Modèle à verrouillage coulissant (manuel)

Indicateur lumineux / protection de circuit

—	Oui
E	Aucun

Tension de la bobine

5	24 VDC
6	12 VDC

⚠ Prémunition
Utilisez les caractéristiques standard pour un fonctionnement en continu sur de longs laps de temps.

Note 1) Tiroir inox uniquement
Note 2) Voir en pages 56 et 57, au chapitre "Semi-standard" pour le pilote externe et les caractéristiques de commun négatif.
Note 3) Quand deux symboles ou plus sont spécifiés, indiquez-les dans l'ordre alphabétique. Il n'est pas possible de combiner [B] et [K].

Pour commander l'ensemble de l'embase

Spécifiez les références des distributeurs et des options sous la référence de l'embase multiple.

<Exemple>
Kit câble plat (3 m)
VV5Q11-09C6PU2-Q...1 jeu-Réf. embase
*VQ1100-51-Q2 jeux-Réf. distributeur (stations 1 à 2)
*VQ1200-51-Q4 jeux-Réf. distributeur (stations 3 à 6)
*VQ1300-51-Q2 jeux-Réf. distributeur (stations 7 à 8)
*VVQ1000-10A-1-Q...1 jeu-Réf. plaque d'obturation (station 9)

Ajoutez l'astérisque devant la référence de l'électrodistributeur, etc.

Ecrivez séquence par séquence en partant de la station 1, située du côté D. Si les références écrites conjointement sont complexes, indiquez-les sur la fiche de configuration de l'embase.

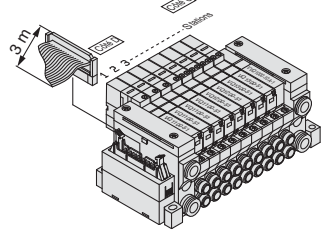

P Série VQ1000/2000 Kit (câble plat)

VV5Q11

Les lignes en pointillés indique le montage sur rail DIN [-D] et l'entrée de la connexion latérale [-PS].

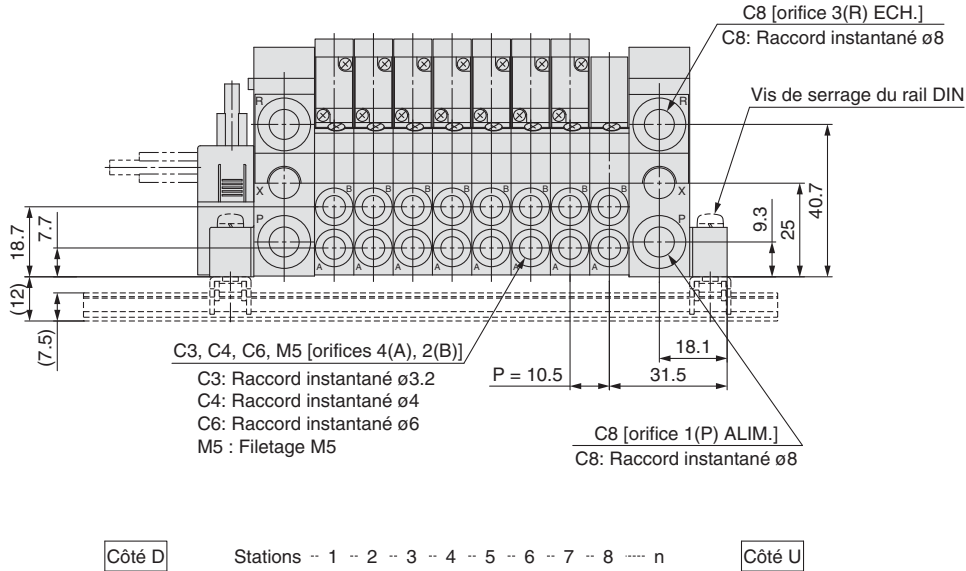

Connecteur compatible : connecteur pour câble plat (26P)
(compatible avec MIL-C-83503)

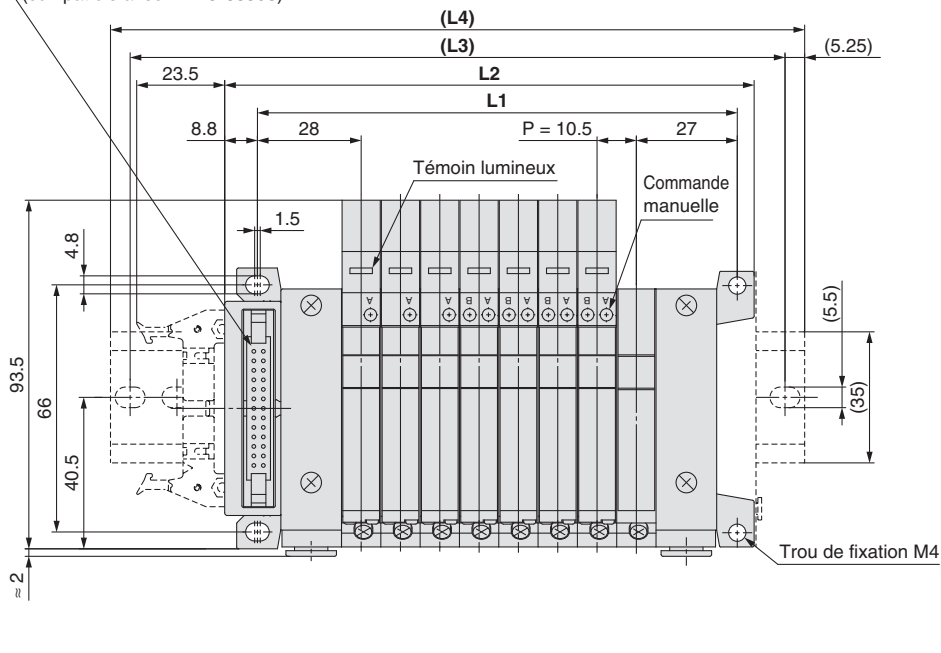

Dimensions

Formule L1 = 10.5n + 44.5, L2 = 10.5n + 57.5 n : stations (24 maxi.)

Kit \ n	2	3	4	5	6	7	8	9	10	11	12	13	14	15	16	17	18	19	20	21	22	23	24
L1	65.5	76	86.5	97	107.5	118	128.5	139	149.5	160	170.5	181	191.5	202	212.5	223	233.5	244	254.5	265	275.5	286	296.5
L2	78.5	89	99.5	110	120.5	131	141.5	152	162.5	173	183.5	194	204.5	215	225.5	236	246.5	257	267.5	278	288.5	299	309.5
(L3)	112.5	125	125	137.5	150	162.5	175	187.5	187.5	200	212.5	225	225	237.5	250	262.5	275	287.5	287.5	300	312.5	325	337.5
(L4)	123	135.5	135.5	148	160.5	173	185.5	198	210.5	223	235.5	235.5	248	260.5	273	285.5	298	298	310.5	323	335.5	348	

Avec éjecteur : formule L1 = 10.5n + 28.7 + (nombre d'éjecteurs x 26.7)
L2 = 10.5n + 41.3 + (nombre d'éjecteurs x 26.7)
L4 équivaut à L2 plus environ 30.

VV5Q21

Les lignes en pointillés indique le montage sur rail DIN [-D] et l'entrée de la connexion latérale [-PS].

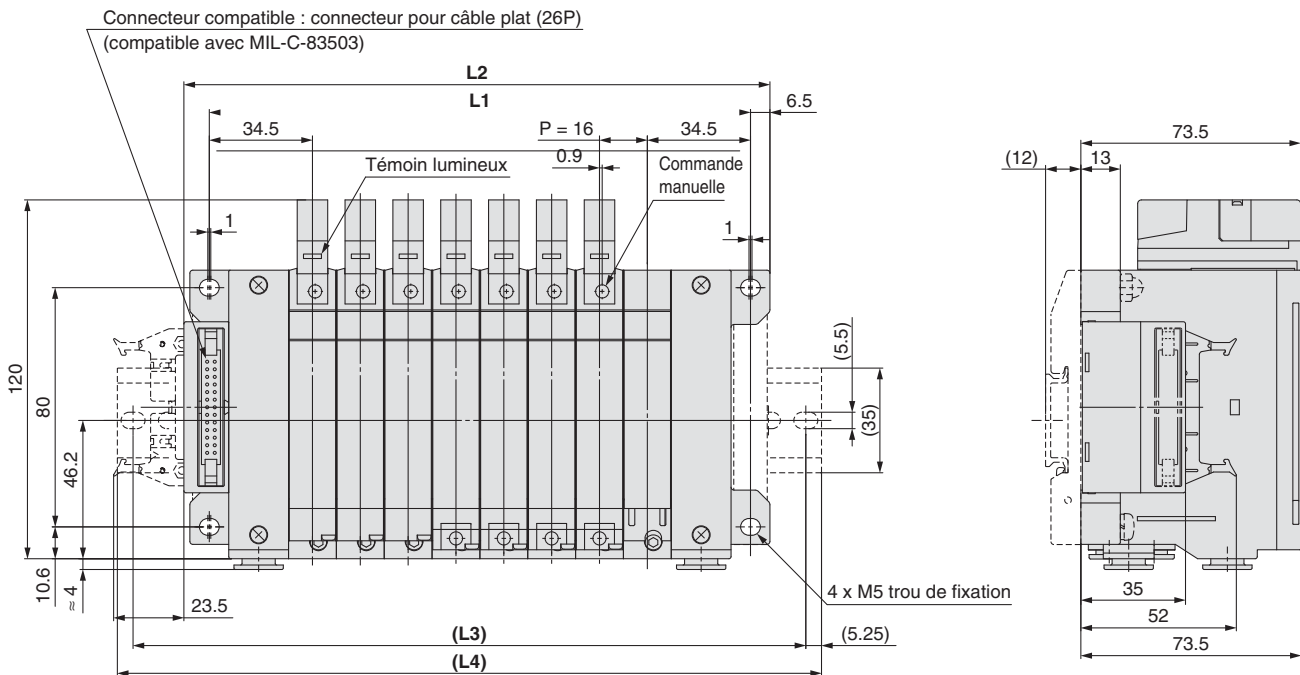
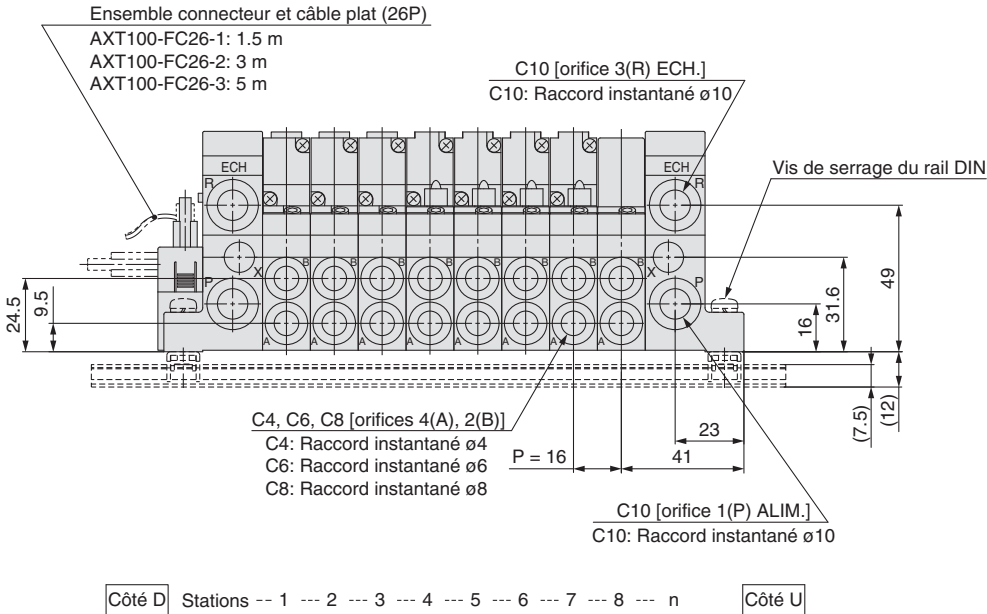

Dimensions

Formule L1 = 16n + 53, L2 = 16n + 68 n : stations (24 maxi.)

L	n	2	3	4	5	6	7	8	9	10	11	12	13	14	15	16	17	18	19	20	21	22	23	24
L1		85	101	117	133	149	165	181	197	213	229	245	261	277	293	309	325	341	357	373	389	405	421	437
L2		100	116	132	148	164	180	196	212	228	244	260	276	292	308	324	340	356	372	388	404	420	436	452
(L3)		125	150	162.5	175	187.5	212.5	225	237.5	262.5	275	287.5	300	312.5	337.5	350	362.5	387.5	400	412.5	425	450	462.5	475
(L4)		135.5	160.5	173	185.5	198	223	235.5	248	273	285.5	298	310.5	323	348	360.5	373	398	410.5	423	435.5	460.5	473	485.5

Kit F
 Kit P
 Kit J
 Kit G
 Kit T
 Kit L
 Kit S
 Kit M
 Unité simple sur embase
 Semi-standard
 Construction
 Vue éclatée de l'embase
 Pièces en option pour embase
 Consignes de sécurité au produit
 Précautions spécifiques au produit

J

Série VQ1000/2000 Kit (câble plat)

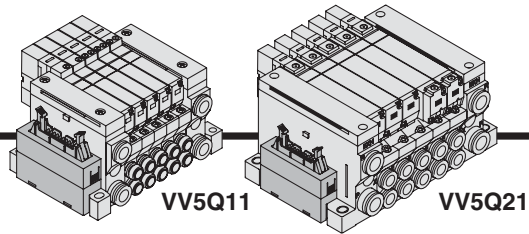

- Le connecteur MIL du câble plat réduit le temps d'installation des raccordements électriques.
- L'usage d'un connecteur pour câble plat (20P) conforme au standard MIL permet d'utiliser des connecteurs présents dans le commerce et d'avoir une grande interchangeabilité.
- Choisissez la position du réceptacle (sur le côté ou sur le dessus) en tenant compte de l'espace de montage disponible.
- Le nombre maximum de stations est de 16.

Caractéristiques de l'embase

Série	Caractéristiques du raccordement		Stations utilisables
	Sens du raccordement	Orifice	
VQ1000	Latéral	1(P), 3(R) / 4(A), 2(B)	16 stations maxi.
VQ2000	Latéral	C8 / C4, C6, C8	16 stations maxi.

Câble plat (20 broches)

AXT100-FC20-1
(L'ensemble câble connecteur plat peut être commandé séparément ou inclus dans la référence d'une embase. Reportez-vous au chapitre "Pour commander les embases".)

Ensemble connecteur câble plat

Longueur câble (L)	Réf. de l'ensemble	Note
1.5 m	AXT100-FC20-1	Câble 20 fils x 28AWG
3 m	AXT100-FC20-2	
5 m	AXT100-FC20-3	

Note 1) Avec d'autres connecteurs du commerce, utilisez un modèle à 20 broches conforme à MIL-C-83503 avec soulagement de traction.
 Note 2) Utilisation impossible pour le transfert de câble.

Exemple de fabricants de connecteurs

- Hirose Electric Co., Ltd.
- Japan Aviation Electronics Industry, Ltd.
- Sumitomo 3M Limited
- J.S.T. Mfg. Co., Ltd.
- Fujitsu Limited
- Oki Electric Cable Co., Ltd.

Note) Des longueurs autres que celles indiquées ci-dessus sont également disponibles. Contactez SMC pour plus de détails.

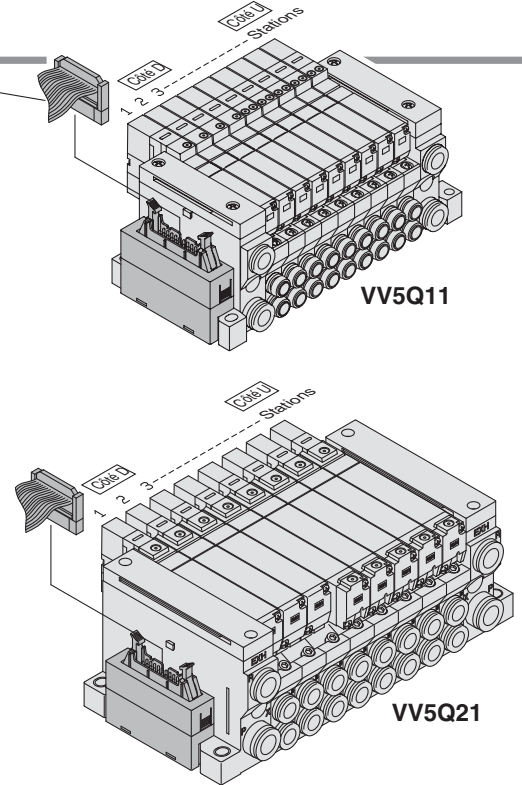

Le nombre total de stations est calculé à partir de la station 1, située du côté D.

Pour commander des embases

VV5Q 1 1 - 08 C6 J U 1 - - Q

Série

1	VQ1000
2	VQ2000

Embase

1	Unité embrochable
---	-------------------

Stations

02	2 stations
⋮	⋮
16	16 stations

Note) Reportez-vous en page 56 pour plus de détails.

Sens de connexion du connecteur

U	Connexion par le haut
S	Connexion latérale

Longueur du câble

0	Sans câble
1	Avec câble (1.5 m)
2	Avec câble (3 m)
3	Avec câble (5 m)

Orifice du vérin

Symbole	Raccordement	VQ1000	VQ2000
C3	Avec raccord instantané ø3.2	●	—
C4	Avec raccord instantané ø4	●	●
C6	Avec raccord instantané ø6	●	●
C8	Avec raccord instantané ø8	—	●
M5	Filetage M5	●	—
CM	Tailles combinées avec bouchon	●	●
MM	Taille combinée pour différents types de raccordements, avec montage de l'option	●	●

Options

Symbole	Options	VQ1000	VQ2000
—	Aucun	●	●
B	Avec clapet antiretour de contre-pression	●	●
D	Montage sur rail DIN	●	●
D0	Avec fixation pour rail DIN (rail DIN non-inclus)	●	●
D□	Longueur du rail DIN (□: stations 02 à 24)	●	●
G1	1 jeu de régulateur	●	—
G2	2 jeux de régulateur	●	—
G3	3 jeux de régulateur	●	—
K	Caractéristiques du câblage spécifique (sauf câblage bistable)	●	●
N	Avec plaque d'identification	●	●
R	Pilote externe	●	●
S	Orifice d'échap. direct avec silencieux intégré	●	●

- Note 1) Ajoutez "L" (vers le haut) ou "B" (vers le bas) pour le modèle coudé. Exemple B6 (coudé vers le bas avec raccord instantané ø6)
- Note 2) Indiquez "LM" pour les modèles avec raccords coudés et raccords de vérin combinés.
- Note 3) Indiquez "Tailles combinées avec bouchon" sur la fiche de configuration de l'embase.
- Note 4) Si vous sélectionnez une taille combinée pour différents types de raccordements, un ensemble avec double raccord de débit ou un double clapet piloté (avec montage direct), indiquez "MM" sur la fiche de configuration de l'embase en précisant vos instructions.
- Note 5) Les raccords instantanés sont également disponibles en pouces. Reportez-vous en page 57 pour avoir plus de détails sur les "Semi-standard".

- Note 1) Quand deux symboles ou plus sont spécifiés, indiquez-les dans l'ordre alphabétique. Exemple -BRS
- Note 2) Les modèles portant le suffixe -B possèdent des clapets antiretour de prévention pour éviter une contre-pression sur les stations de l'embase. Si vous désirez un clapet antiretour de contre-pression et que vous souhaitez l'installer sur certaines stations d'embases uniquement, spécifiez la position de montage du clapet sur la fiche de configuration de l'embase.
- Note 3) Le numéro des stations qui peut s'afficher est plus long que le numéro de l'embase des stations.
- Note 4) Indiquez la position de montage sur la fiche de configuration de l'embase.
- Note 5) Indiquez les spécificités de câblage sur la fiche de configuration de l'embase.
- Note 6) Indiquez "R" pour le distributeur avec pilote externe.

• **Caractéristiques du câblage électrique**

Connecteur pour câble plat

Position du repère (triangle)

Réf. borne du connecteur

Station	N° bornier	Polarité
Station 1	BOB. A 20	(-) (+)
	BOB. B 18	(-) (+)
Station 2	BOB. A 16	(-) (+)
	BOB. B 14	(-) (+)
Station 3	BOB. A 12	(-) (+)
	BOB. B 10	(-) (+)
Station 4	BOB. A 8	(-) (+)
	BOB. B 6	(-) (+)
Station 5	BOB. A 19	(-) (+)
	BOB. B 17	(-) (+)
Station 6	BOB. A 15	(-) (+)
	BOB. B 13	(-) (+)
Station 7	BOB. A 11	(-) (+)
	BOB. B 9	(-) (+)
Station 8	BOB. A 7	(-) (+)
	BOB. B 5	(-) (+)
	4	
	3	
	COM. 2	(+) (-)
	COM. 1	(+) (-)

Caractéristiques COM positif

Note) Lorsque vous utilisez la caractéristique COM négatif pour VQ1000/2000, utilisez des distributeurs pour COM négatif (voir page 56). Reportez-vous en page 56 pour avoir plus de détails sur les "Semi-standard".

Pour commander les distributeurs

VQ 1 1 0 0 - 5 - 1 - Q

Conformité CE

Série

1	VQ1000
2	VQ2000

Action

1	5/2 monostable
2	5/2 bistable
3	5/3 centre fermé
4	5/3 centre ouvert
5	5/3 centre sous pression
A	2x3/2, 4 voies (N.F. + N.F.)
B	2x3/2, 4 voies (N.O + N.O)
C	2x3/2, 4 voies (N.F. + N.O.)

Joint

0	Tiroir inox
1	Joint élastique

Commande manuelle

-	Modèle à pousser non-verrouillable (outil requis)
B	Modèle verrouillable (outil requis)
C	Modèle verrouillable (manuel)
D	Modèle à verrouillage coulissant (manuel)

Indicateur lumineux / protection de circuit

-	Oui
E	Aucun

Tension de la bobine

5	24 VDC
---	--------

Fonction

Symbole	Caractéristiques
-	Standard
B	Temps de vitesse rapide
K ^{Note 1)}	Modèle haute pression (1.0 MPa)
N ^{Note 2)}	Commun négatif
R ^{Note 2)}	Pilote externe

Pour commander l'ensemble de l'embase

Spécifiez les références des distributeurs et des options sous la référence de l'embase multiple.

<Exemple>
 Kit câble plat (3 m)
 VV5Q11-08C6JU2-Q...1 jeu-Réf. embase
 *VQ1100-51-Q2 jeux-Réf. distributeur (stations 1 à 2)
 *VQ1200-51-Q4 jeux-Réf. distributeur (stations 3 à 6)
 *VQ1300-51-Q1 jeu-Réf. distributeur (station 7)
 *VVQ1000-10A-1-Q...1 jeu-Réf. plaque d'obturation (station 8)

Ajoutez l'astérisque devant la référence de l'électrodistributeur, etc.

Ecrivez séquence par séquence en partant de station 1, située du côté D. Si les références écrites conjointement sont complexes, indiquez-les sur la fiche de configuration de l'embase.

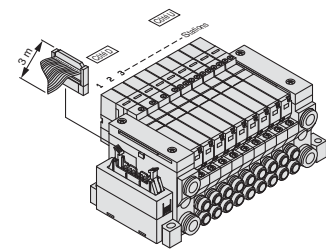

Note 1) Tiroir inox uniquement
 Note 2) Voir en pages 56 et 57, au chapitre "Semi-standard" pour le pilote externe et les caractéristiques de commun négatif.
 Note 3) Quand deux symboles ou plus sont spécifiés, indiquez-les dans l'ordre alphabétique. Il n'est pas possible de combiner [B] et [K].

J Série VQ1000/2000 Kit (câble plat)

VV5Q11

Les lignes en pointillés indique le montage sur rail DIN [-D] et l'entrée de la connexion latérale [-JS].

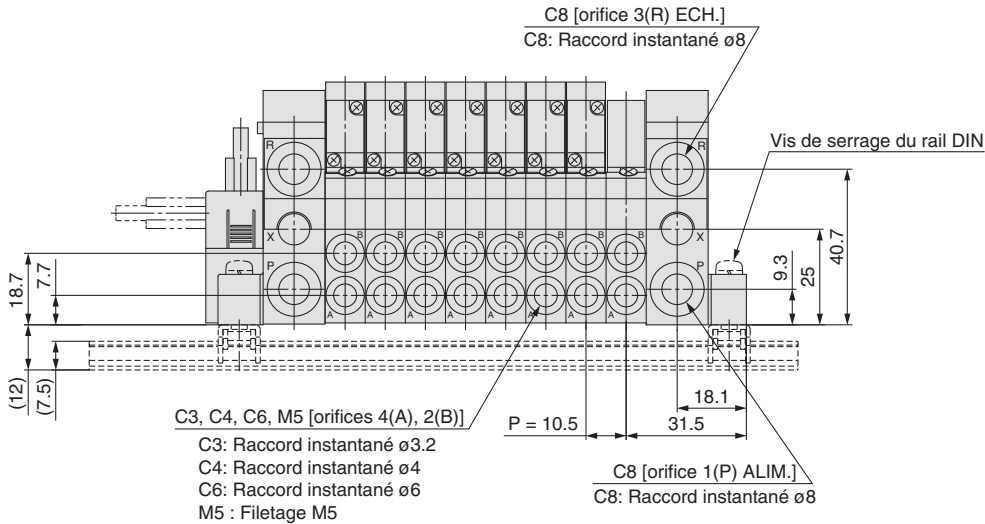

Côté D Stations -- 1 -- 2 -- 3 -- 4 -- 5 -- 6 -- 7 -- 8 --- n Côté U

Connecteur compatible : connecteur pour câble plat (20P)
(compatible avec MIL-C-83503)

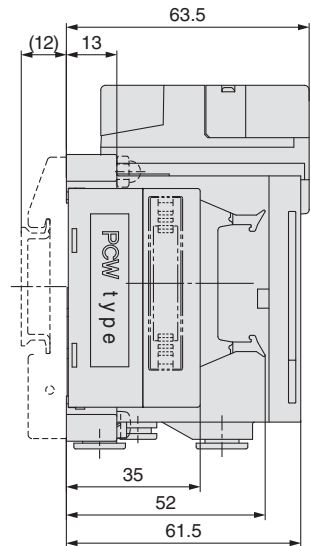
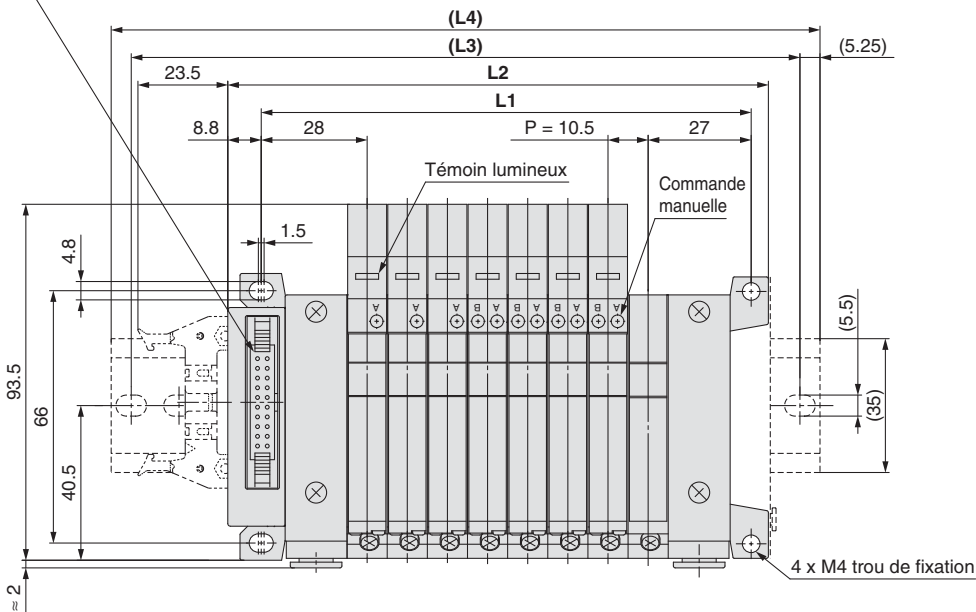

Dimensions

Formule L1 = 10.5n + 44.5, L2 = 10.5n + 57.5 n : stations (16 maxi.)

L \ n	2	3	4	5	6	7	8	9	10	11	12	13	14	15	16
L1	65.5	76	86.5	97	107.5	118	128.5	139	149.5	160	170.5	181	191.5	202	212.5
L2	78.5	89	99.5	110	120.5	131	141.5	152	162.5	173	183.5	194	204.5	215	225.5
(L3)	112.5	125	125	137.5	150	162.5	175	187.5	187.5	200	212.5	225	225	237.5	250
(L4)	123	135.5	135.5	148	160.5	173	185.5	198	198	210.5	223	235.5	235.5	248	260.5

Avec éjecteur : formule L1 = 10.5n + 28.7 + (nombre d'éjecteurs x 26.7)
L2 = 10.5n + 41.3 + (nombre d'éjecteurs x 26.7)
L4 équivaut à L2 plus environ 30.

VV5Q21

Les lignes en pointillés indique le montage sur rail DIN [-D] et l'entrée de la connexion latérale [-JS].

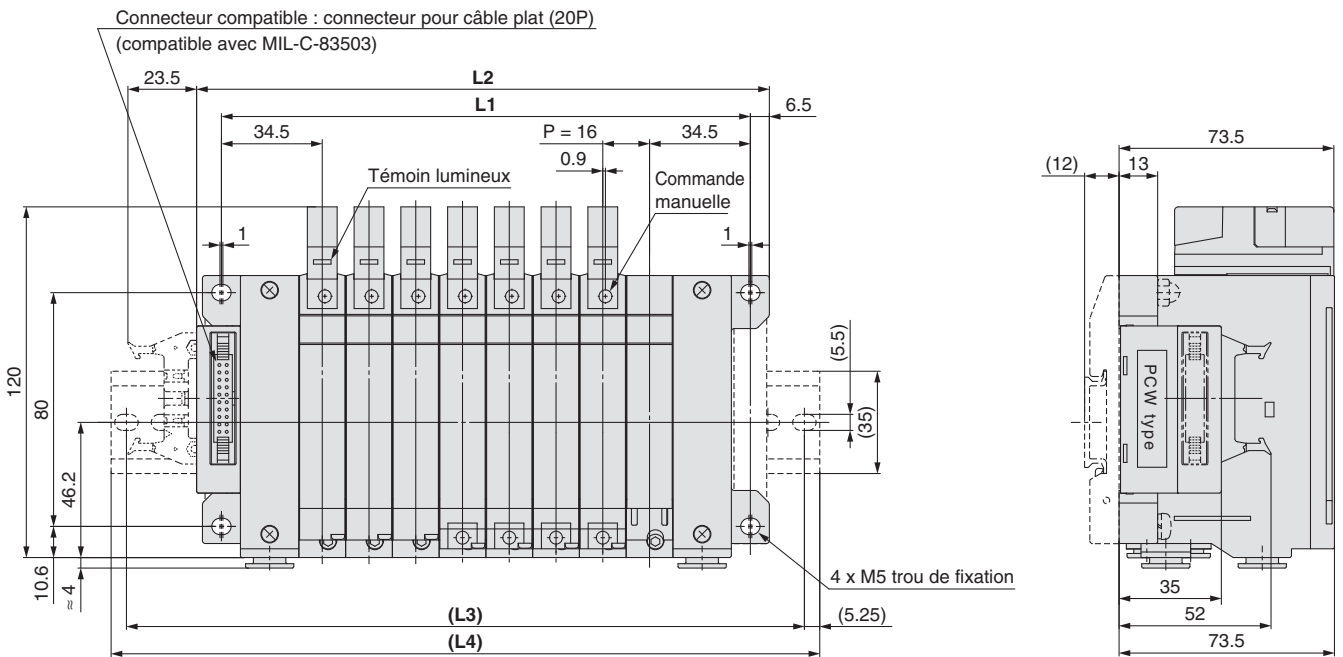
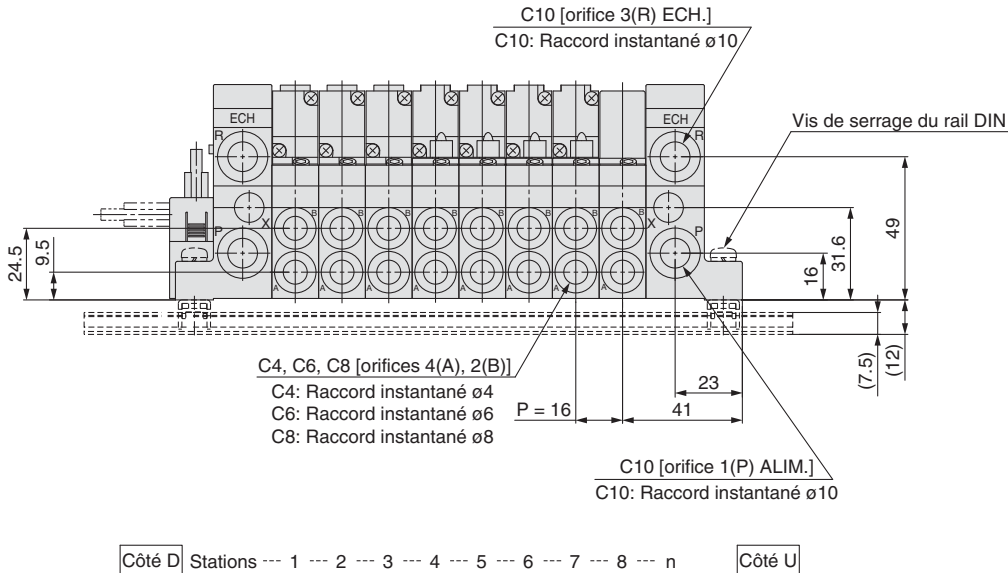

Dimensions

Formule $L1 = 16n + 53$, $L2 = 16n + 68$ n : stations (16 maxi.)

L \ n	2	3	4	5	6	7	8	9	10	11	12	13	14	15	16
L1	85	101	117	133	149	165	181	197	213	229	245	261	277	293	309
L2	100	116	132	148	164	180	196	212	228	244	260	276	292	308	324
(L3)	125	150	162.5	175	187.5	212.5	225	237.5	262.5	275	287.5	300	312.5	337.5	350
(L4)	135.5	160.5	173	185.5	198	223	235.5	248	273	285.5	298	310.5	323	348	360.5

G Série VQ1000/2000 Kit (câble plat avec bornier)

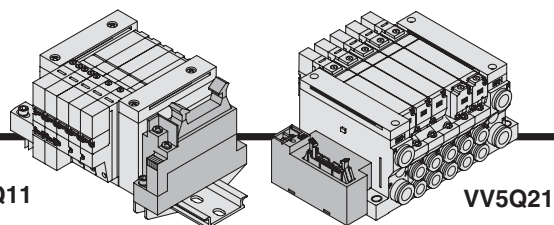

- Bornier pour une alimentation équipée d'un câble plat à 20 broches servant à connecter des distributeurs.
- Les électrodistributeurs et l'alimentation peuvent être connectés via le même câble sur la même unité de sortie spécifique, laquelle requiert une alimentation électrique provenant de la sortie du circuit interne.
- Le nombre maximum de stations est de 16.

Caractéristiques de l'embase

Série	Caractéristiques du raccordement		Stations utilisables
	Sens du raccordement	Orifice	
VQ1000	Latéral	1(P), 3(R) / 4(A), 2(B)	16 stations maxi.
VQ2000	Latéral	C8 / C4, C6, C8	16 stations maxi.

Câble plat (20 broches)

AXT100-FC20-¹/₃

(L'ensemble câble connecteur plat peut être commandé séparément ou inclus dans la référence d'une embase. Reportez-vous au chapitre "Pour commander les embases".)

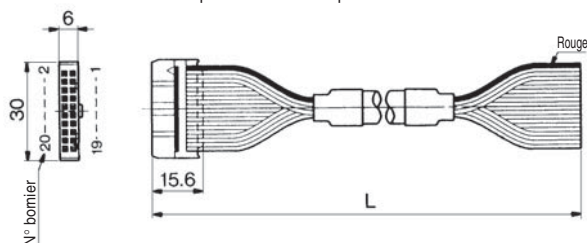

Ensemble connecteur câble plat

Longueur du câble (L)	Réf. de l'ensemble	Note
1.5 m	AXT100-FC20-1	Câble 20 fils x 28AWG
3 m	AXT100-FC20-2	
5 m	AXT100-FC20-3	

- * Avec d'autres connecteurs du commerce, utilisez un modèle à 20 broches conforme à MIL-C-83503 avec soulagement de traction.
- * Utilisation impossible pour le transfert de câble.

Exemple de fabricants de connecteurs

- Hirose Electric Co., Ltd.
- Japan Aviation Electronics Industry, Ltd.
- Sumitomo 3M Limited
- J.S.T. Mfg. Co., Ltd.
- Oki Electric Cable Co., Ltd.
- Fujitsu Limited

Note) Des longueurs autres que celles indiquées ci-dessus sont également disponibles. Contactez SMC pour plus de détails.

Ensemble câble

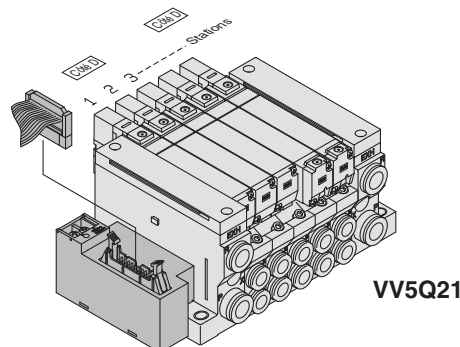
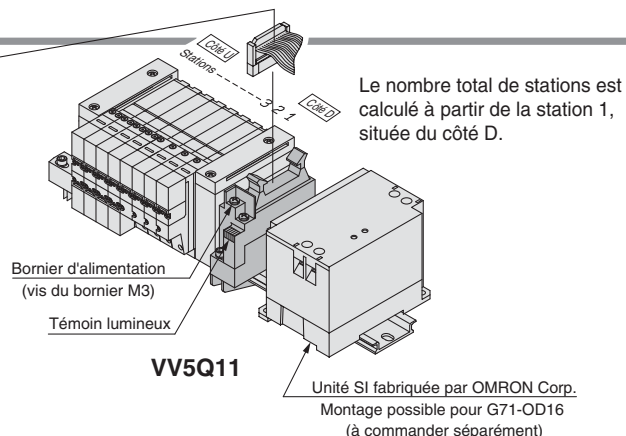

Pour commander des embases

VV5Q 1 1 - 08 C6 G - - Q

● **Série**

1	VQ1000
2	VQ2000

● **Embase**

1	Unité embrochable
---	-------------------

● **Sens de l'entrée du connecteur, par le haut**

-	VQ1000
U	VQ2000

● **Orifice du vérin**

Symbole	Raccordement	VQ1000	VQ2000
C3	Avec raccord instantané ø3.2	●	—
C4	Avec raccord instantané ø4	●	●
C6	Avec raccord instantané ø6	●	●
C8	Avec raccord instantané ø8	—	●
M5	Filetage M5	●	—
CM Note 3)	Tailles combinées avec bouchon	●	●
MM Note 4)	Taille combinée pour différents types de raccordements, avec montage de l'option	●	●

● **Longueur du câble**

0	Sans câble
1	Longueur de câble 1.5 m
2	Longueur de câble 3 m
3	Longueur de câble: 5 m

● **Conformité CE**

Options

Symbole	Options	VQ1000	VQ2000
—	Aucun	●	●
B Note 2)	Avec clapet antiretour de contre-pression	●	●
D	Montage sur rail DIN	●	●
D0	Avec fixation pour rail DIN (rail DIN non-inclus)	●	●
D□ Note 3)	Longueur du rail DIN (□: stations 02 à 24)	●	●
G1 Note 4)	1 jeu de régulateur	—	—
G2 Note 4)	2 jeux de régulateur	●	—
G3 Note 4)	3 jeux de régulateur	—	—
K Note 5)	Caractéristiques du câblage spécifique (sauf câblage bistable)	●	●
N	Avec plaque d'identification	●	●
R Note 6)	Pilote externe	●	●
Kit	Orifice d'échap. direct avec silencieux intégré	●	●



Note) Reportez-vous en page 56 pour plus de détails.



Note 1) Ajoutez "L" (vers le haut) ou "B" (vers le bas) pour le modèle coudé. Exemple B6 (coudé vers le bas avec raccord instantané ø6)

Note 2) Indiquez "LM" pour les modèles avec raccords coudés et raccords de vérin combinés.

Note 3) Indiquez "Tailles combinées avec bouchon" sur la fiche de configuration de l'embase.

Note 4) Si vous sélectionnez une taille combinée pour différents types de raccordements, un ensemble avec double raccord de débit ou un double clapet piloté (avec montage direct), indiquez "MM" sur la fiche de configuration de l'embase en précisant vos instructions.

Note 5) Les raccords instantanés sont également disponibles en pouces. Reportez-vous en page 57 pour avoir plus de détails sur les "Semi-standard".



Note 1) Quand deux symboles ou plus sont spécifiés, indiquez-les dans l'ordre alphabétique. Exemple) -BRS



Note 2) Les modèles portant le suffixe -B possèdent des clapets antiretour de prévention pour éviter une contre-pression sur les stations de l'embase. Si vous désirez un clapet antiretour de contre-pression et que vous souhaitez l'installer sur certaines stations d'embases uniquement, spécifiez la position de montage du clapet sur la fiche de configuration de l'embase.

Note 3) Le numéro des stations qui peut s'afficher est plus long que le numéro de l'embase des stations.

Note 4) Indiquez la position de montage sur la fiche de configuration de l'embase.

Note 5) Indiquez les caractéristiques de câblage sur la fiche de configuration de l'embase.

Note 6) Indiquez "R" pour le distributeur avec pilote externe.

Kit F
Kit P
Kit J
Kit G
Kit T
Kit L
Kit S
Kit M
Unité simple sur embase
Semi-standard
Construction
Vue éclatée de l'embase
Pièces en option pour embase
Consignes de sécurité au produit

● Bloc connecteur

Schéma du circuit électrique (sous les câbles se trouve le boîtier de toutes les connexions bistables)

Connecteur pour câble plat

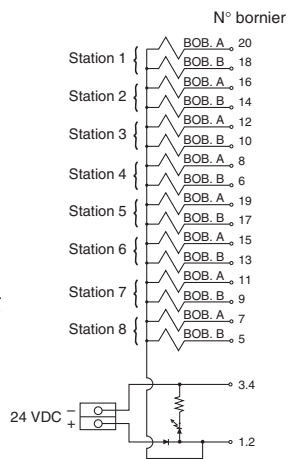
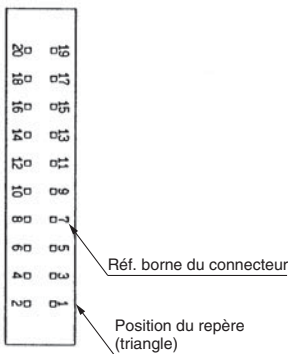

Tout comme les spécifications de câblage électrique standard, le câblage bistable (connecté à BOB. A et BOB. B) est utilisé pour le branchement interne de chaque station (8 maxi.), indépendamment du type de distributeur et d'option. La combinaison de câblage monostable et bistable est disponible en semi-standard. Reportez-vous en page 56 pour plus d'informations.

Pour commander les distributeurs

VQ 1 1 0 0 - 5 - 1 - Q

Série

1	VQ1000
2	VQ2000

Joint

0	Tiroir inox
1	Joint élastique

Action

1	5/2 monostable
2	5/2 bistable
3	5/3 centre fermé
4	5/3 centre ouvert
5	5/3 centre sous pression
A	2x3/2, 4 voies (N.F. + N.F.)
B	2x3/2, 4 voies (N.O + N.O)
C	2x3/2, 4 voies (N.F. + N.O.)

Tension de la bobine

5	24 VDC
---	--------

Commande manuelle

—	Modèle à poussoir non-verrouillable (outil requis)
B	Modèle verrouillable (outil requis)
C	Modèle verrouillable (manuel)
D	Modèle à verrouillage coulissant (manuel)

Indicateur lumineux / protection de circuit

—	Oui
E	Aucun

Fonction

Symbole	Caractéristiques
—	Standard
B	Temps de réponse rapide
K <small>Note 1)</small>	Modèle haute pression (1.0 MPa)
R <small>Note 2)</small>	Pilote externe



Note 1) Tiroir inox uniquement
 Note 2) Voir en page 57, au chapitre "Semi-standard" pour les caractéristiques de pilote externe.
 Note 3) Quand deux symboles ou plus sont spécifiés, indiquez-les dans l'ordre alphabétique. Il n'est pas possible de combiner [B] et [K].

Pour commander l'ensemble de l'embase

Spécifiez les références des distributeurs et des options sous la référence de l'embase multiple.

<Exemple>

Kit câble plat avec bornier et câble (3 m)

VV5Q11-08C6G2-Q...1 jeu-Réf. embase

- *VQ1100-51-Q4 jeux-Réf. distributeur (stations 1 à 4)
- *VQ1200-51-Q1 jeu-Réf. distributeur (station 5)
- *VQ1300-51-Q3 jeux-Réf. distributeur (stations 6 à 8)

Ajoutez l'astérisque devant la référence de l'électrodistributeur, etc.

Ecrivez séquence par séquence en partant de la station 1, située du côté D. Si les références écrites conjointement sont complexes, indiquez-les sur la fiche de configuration de l'embase.

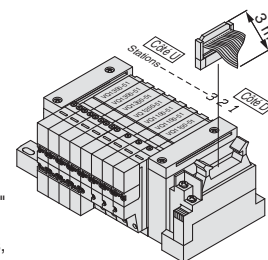

G Série VQ1000/2000

Kit (câble plat avec bornier)

VV5Q11

Les lignes en pointillés et les dimensions entre parenthèses correspondent au montage sur rail DIN [-D].

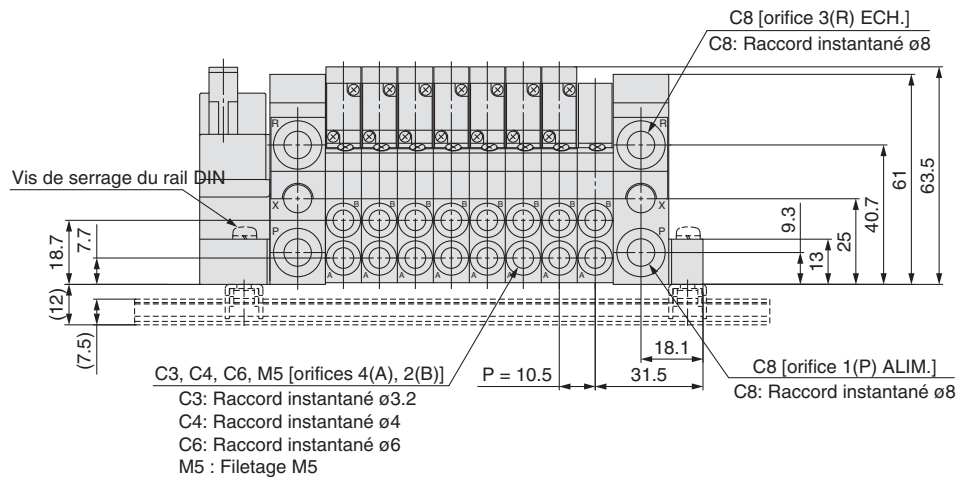

Côté D Stations -- 1 -- 2 -- 3 -- 4 -- 5 -- 6 -- 7 -- 8 --- n Côté U

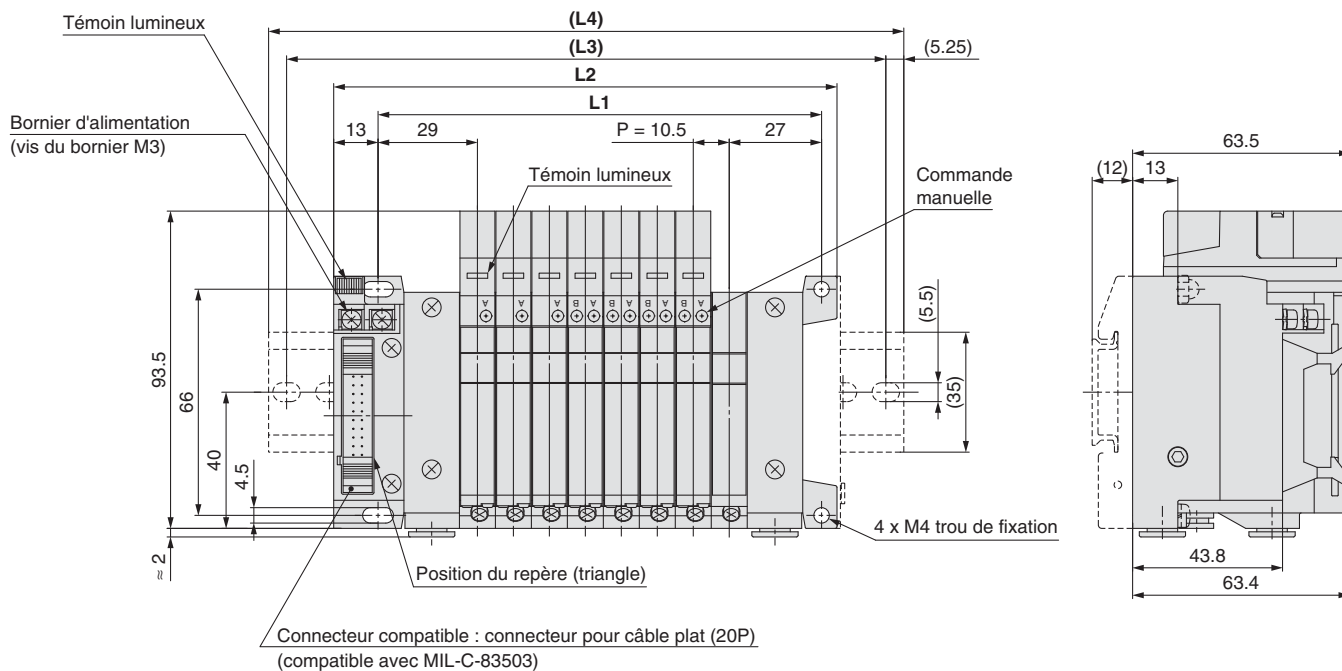

Dimensions

Formule L1 = 10.5n + 45.5, L2 = 10.5n + 63 n : stations (16 maxi.)

L	n	2	3	4	5	6	7	8	9	10	11	12	13	14	15	16
L1		66.5	77	87.5	98	108.5	119	129.5	140	150.5	161	171.5	182	192.5	203	213.5
L2		84	94.5	105	115.5	126	136.5	147	157.5	168	178.5	189	199.5	210	220.5	231
(L3)		112.5	125	125	137.5	150	162.5	175	187.5	187.5	200	212.5	225	237.5	250	262.5
(L4)		123	135.5	135.5	148	160.5	173	185.5	198	198	210.5	223	235.5	248	260.5	273

Avec éjecteur : formule L1 = 10.5n + 29.7 + (nombre d'éjecteurs x 26.7)
 L2 = 10.5n + 46.8 + (nombre d'éjecteurs x 26.7)
 L4 équivaut à L2 plus environ 30.

VV5Q21

Les lignes en pointillés indiquent le montage sur rail DIN [-D] (avec fixation de montage pour rail DIN).

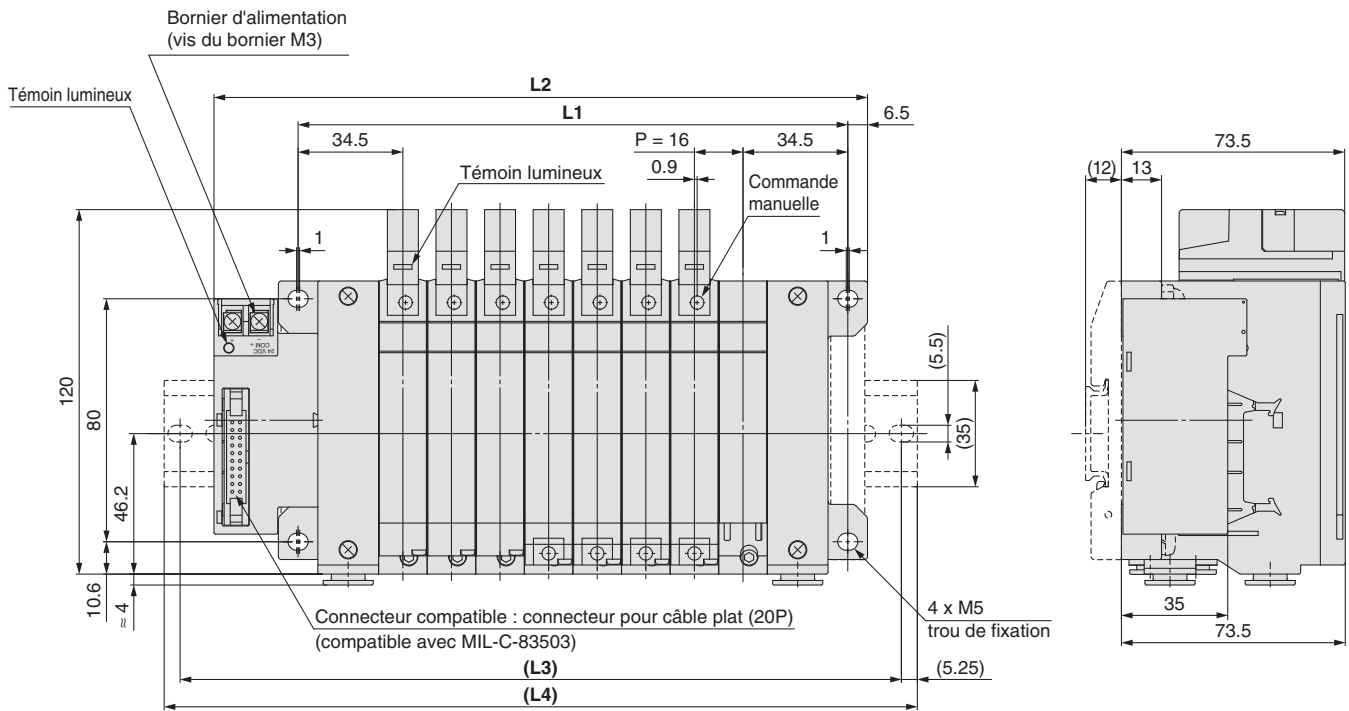
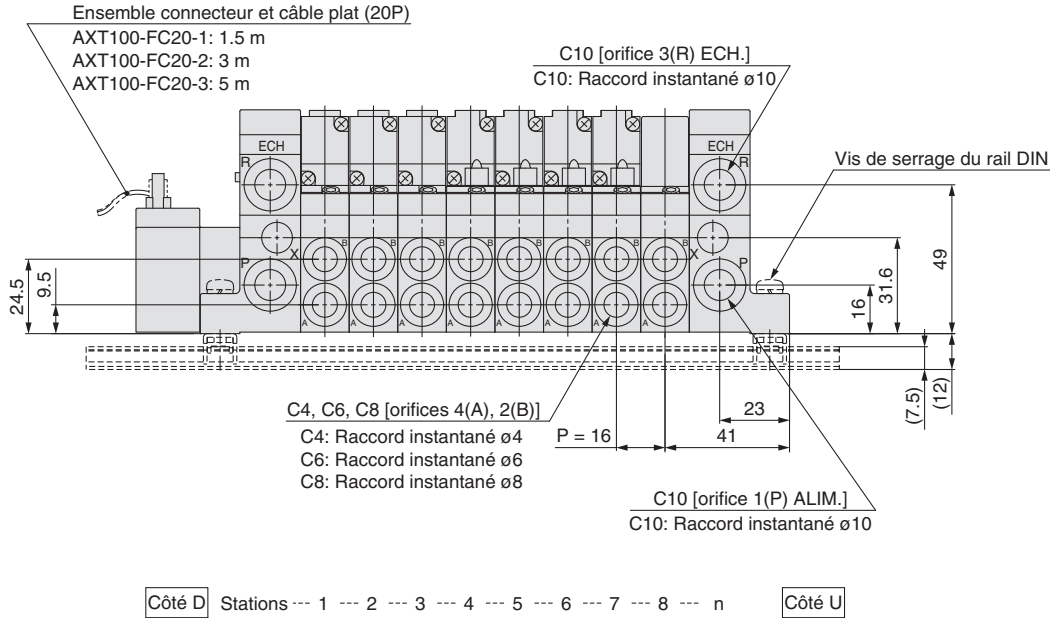

Dimensions

Formule L1 = 16n + 53, L2 = 16n + 87 n : stations (16 maxi.)

L	n	2	3	4	5	6	7	8	9	10	11	12	13	14	15	16
L1		85	101	117	133	149	165	181	197	213	229	245	261	277	293	309
L2		119	135	151	167	183	199	215	231	247	263	279	295	311	327	343
(L3)		150	162.5	175	187.5	212.5	225	237.5	262.5	275	287.5	300	325	337.5	350	362.5
(L4)		160.5	173	185.5	198	223	235.5	248	273	285.5	298	310.5	335.5	348	360.5	373

T Série VQ1000/2000 Kit (boîtier du bornier)

Conforme à la protection IP65

VV5Q11

- Ce kit est muni d'un petit bornier à l'intérieur du boîtier d'assemblage. L'entrée de la connexion électrique {VQ1000: G 1/2, VQ2000: G 3/4} permet de connecter les raccords du bornier.
- Nombre de stations maxi. : 24 (VQ1000), 20 (VQ2000)
- Indice de protection : conforme à IP65, étanche à la poussière et aux éclaboussures (série VQ2000)

Caractéristiques de l'embase

Série	Caractéristiques du raccordement			Stations utilisables
	Sens du raccordement	Orifice		
VQ1000	Latéral	1(P), 3(R)	4(A), 2(B)	24 stations maxi.
VQ2000	Latéral	C10	C4, C6, C8	20 stations maxi.

Connexion du bornier (VQ1000)

Ouvrez le couvercle du bornier pour y connecter les câbles.

Etape 1. Retirer le couvercle du bornier

Détachez les vis du couvercle du bornier et ouvrez celui-ci dans le sens indiqué par la flèche. Vous pouvez maintenant le séparer du bornier.

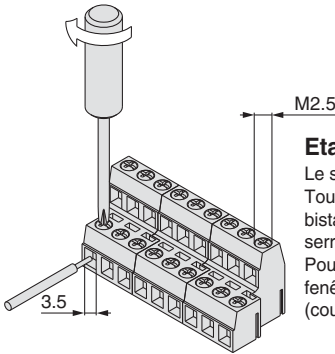

Etape 2. Câblage

Le schéma ci-contre représente le câblage du bornier. Toutes les stations sont équipées d'un câblage bistable. Insérez chaque fil dans le bornier ouvert et serrez les vis au-dessus directement. Pour établir la connexion, insérez les fils dans la fenêtre du bornier puis serrez les vis sur le dessus. (couple de serrage : 0.25 à 0.35 N-m)

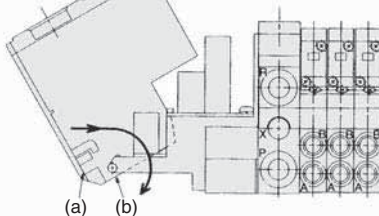

Etape 3. Monter le couvercle du bornier

Fixez la rainure (a) sur l'axe (b) et fermez le couvercle. Puis, serrez les vis.

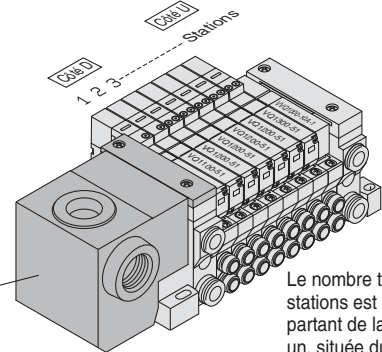
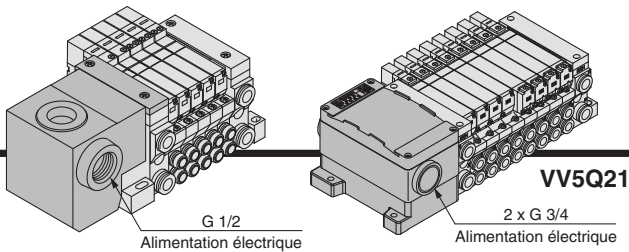

Le nombre total de stations est calculé en partant de la station un, située du côté D.

Caractéristiques du câblage électrique : VQ1000

N° bornier	Polarité	
	COM (+)	(-)
Station 1	BOB_A_1A	(-)
	BOB_B_1B	(+)
Station 2	BOB_A_2A	(-)
	BOB_B_2B	(+)
Station 3	BOB_A_3A	(-)
	BOB_B_3B	(+)
Station 4	BOB_A_4A	(-)
	BOB_B_4B	(+)
Station 5	BOB_A_5A	(-)
	BOB_B_5B	(+)
Station 6	BOB_A_6A	(-)
	BOB_B_6B	(+)
Station 7	BOB_A_7A	(-)
	BOB_B_7B	(+)
Station 8	BOB_A_8A	(-)
	BOB_B_8B	(+)
Station 9	BOB_A_9A	(-)
	BOB_B_9B	(+)
Station 10	BOB_A_10A	(-)
	BOB_B_10B	(+)
Station 11	BOB_A_11A	(-)
	BOB_B_11B	(+)
Station 12	BOB_A_12A	(-)
	BOB_B_12B	(+)
COM	COM (+)	(-)

1ère rangée 2ème rangée 3ème rangée

La quantité de borniers utilisée dépend du nombre de stations de l'embase:

Embase	Bornier
2 à 8 stations	2 rangées
9 à 12 stations	3 rangées

Tout comme les spécifications de câblage électrique standard, le câblage bistable (connecté à BOB_A et BOB_B) est utilisé pour le branchement interne de chaque station (12 maxi.), indépendamment du type de distributeur et d'option.

La combinaison de câblage monostable et bistable est disponible en semi-standard. Reportez-vous en page 56 pour plus d'informations.

Note) Lorsque vous utilisez la caractéristique COM négatif pour VQ1000/2000, utilisez des distributeurs pour COM négatif. Reportez-vous en page 56 pour avoir plus de détails sur les "Semi-standard".

Pour commander des embases

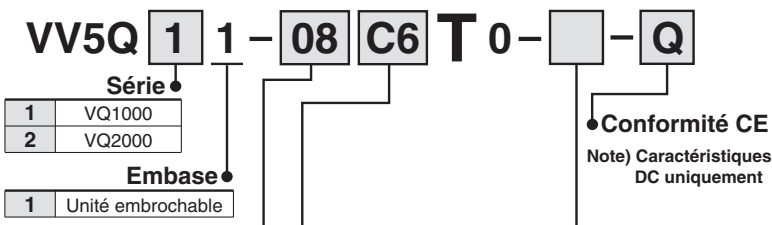

Symbole	Raccordement	VQ1000	VQ2000
C3	Avec raccord instantané ø3.2	●	—
C4	Avec raccord instantané ø4	●	●
C6	Avec raccord instantané ø6	●	●
C8	Avec raccord instantané ø8	—	●
M5	Filetage M5	●	—
CM	Tailles combinées avec bouchon	●	●
MM	Taille combinée pour différents types de raccords, avec montage de l'option	●	●

- Note 1) Ajoutez "L" (vers le haut) ou "B" (vers le bas) pour le modèle coudé. Exemple) B6 (coudé vers le bas avec raccord instantané ø6)
- Note 2) Indiquez "LM" pour les modèles avec raccords coulés et raccords de vérin combinés.
- Note 3) Indiquez "Tailles combinées avec bouchon" sur la fiche de configuration de l'embase.
- Note 4) Si vous sélectionnez une taille combinée pour différents types de raccords, un ensemble avec double raccord de débit ou un double clapet piloté (avec montage direct), indiquez "MM" sur la fiche de configuration de l'embase en précisant vos instructions. Les raccords instantanés sont également disponibles en pouces. Reportez-vous en page 57 pour avoir plus de détails sur les "Semi-standard".

Options

Symbole	Options	VQ1000	VQ2000
—	Aucun	●	●
B	Avec clapet antiretour de contre-pression	●	●
D	Montage sur rail DIN	●	●
D0	Avec fixation pour rail DIN (rail DIN non-inclus)	●	●
D	Longueur du rail DIN (□: stations 02 à 24)	●	●
G1	1 jeu de régulateur	●	—
G2	2 jeux de régulateur	●	—
G3	3 jeux de régulateur	●	—
K	Câblage spécifique (sauf câblage bistable)	●	●
N	Avec plaque d'identification	●	●
R	Pilote externe	●	●
S	Orifice d'échap. direct avec silencieux intégré	●	●
W	Indice de protection : étanche à la poussière et aux éclaboussures (IP65)	—	●

- Note 1) Quand deux symboles ou plus sont spécifiés, indiquez-les dans l'ordre alphabétique. Exemple) -BRS
- Note 2) Les modèles portant le suffixe -B possèdent des clapets antiretour de prévention pour éviter une contre-pression sur les stations de l'embase. Si vous désirez un clapet antiretour de contre-pression et que vous souhaitez l'installer sur certaines stations d'embases uniquement, spécifiez la position de montage du clapet sur la fiche de configuration de l'embase.
- Note 3) Le numéro des stations qui peut s'afficher est plus long que le numéro de l'embase des stations.
- Note 4) Indiquez la position de montage sur la fiche de configuration de l'embase.
- Note 5) Indiquez les caractéristiques de câblage sur la fiche de configuration de l'embase.
- Note 6) Indiquez "R" pour le distributeur avec pilote externe.

● Câblage du bornier (VQ2000)

Ouvrez le couvercle du bornier pour y connecter les câbles.

Etape 1. Retirer le couvercle du bornier

Desserrez les vis de fixation (4 pcs.) sur le couvercle du bornier et ôtez le couvercle.

Etape 2. Câblage

Desserrez les vis du bornier, connectez les câbles et pour finir, resserrez les vis. (couple de serrage : 0.5 à 0.7 N·m)
Le schéma ci-contre représente le câblage du bornier. Toutes les stations sont munies d'un câblage bistable indépendamment du nombre de distributeurs montés.

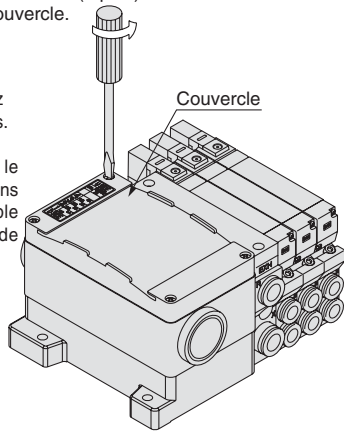
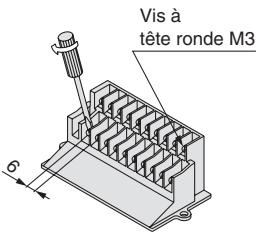

Etape 3. Monter le couvercle du bornier

Serrez les vis après avoir vérifié que le joint est installé correctement. (couple de serrage : 0.7 à 1.2 N·m)

Borne à sertir compatible : 1.25-3S, 1.25Y-3, 1.25Y-3N, 1.25Y-3.5

● Caractéristiques du câblage : VQ2000



	N° bornier	Polarité
Station 1	BOB. A. 1A	(-) (+)
	BOB. B. 1B	(-) (+)
Station 2	BOB. A. 2A	(-) (+)
	BOB. B. 2B	(-) (+)
Station 3	BOB. A. 3A	(-) (+)
	BOB. B. 3B	(-) (+)
Station 4	BOB. A. 4A	(-) (+)
	BOB. B. 4B	(-) (+)
Station 5	BOB. A. 5A	(-) (+)
	BOB. B. 5B	(-) (+)
Station 6	BOB. A. 6A	(-) (+)
	BOB. B. 6B	(-) (+)
Station 7	BOB. A. 7A	(-) (+)
	BOB. B. 7B	(-) (+)
Station 8	BOB. A. 8A	(-) (+)
	BOB. B. 8B	(-) (+)
Station 9	BOB. A. 9A	(-) (+)
	BOB. B. 9B	(-) (+)
Station 10	BOB. A. 10A	(-) (+)
	BOB. B. 10B	(-) (+)
	COM.	(+) (-)

Tout comme les spécifications de câblage électrique standard, le câblage bistable (connecté à BOB. A et BOB. B) est utilisé pour le branchement interne de chaque station (10 maxi.), indépendamment du type de distributeur et d'option.
La combinaison de câblage monostable et bistable est disponible en semi-standard. Reportez-vous en page 56 pour plus d'informations.

Note) Lorsque vous utilisez la caractéristique COM négatif pour VQ1000/2000, utilisez des distributeurs pour COM négatif.

Reportez-vous en page 56 pour avoir plus de détails sur les "Semi-standard".

Note) Caractéristiques COM positif / Caractéristiques COM négatif

Pour commander les distributeurs

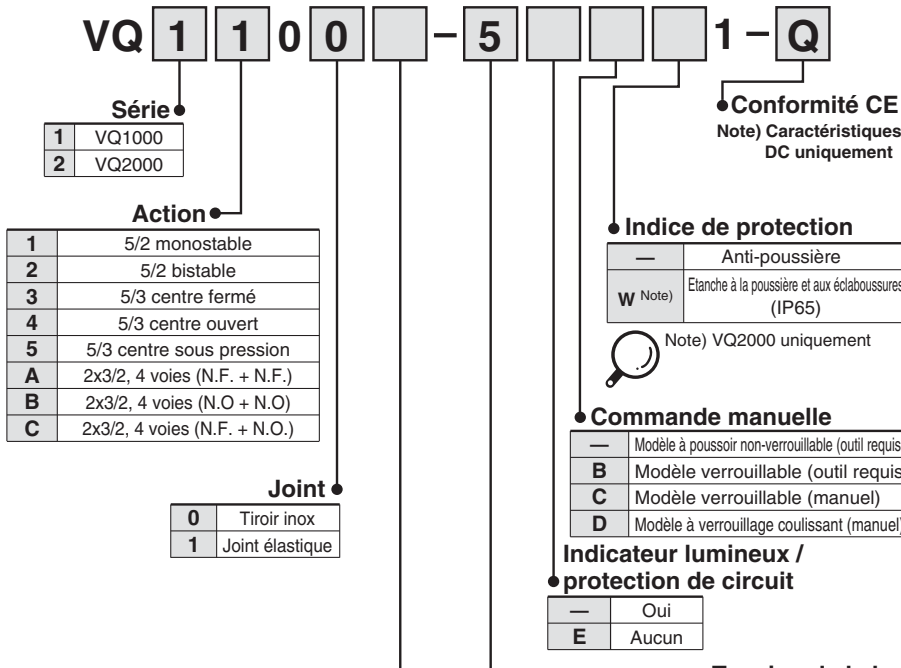

Série

1	VQ1000
2	VQ2000

Action

1	5/2 monostable
2	5/2 bistable
3	5/3 centre fermé
4	5/3 centre ouvert
5	5/3 centre sous pression
A	2x3/2, 4 voies (N.F. + N.F.)
B	2x3/2, 4 voies (N.O + N.O)
C	2x3/2, 4 voies (N.F. + N.O.)

Joint

0	Tiroir inox
1	Joint élastique

Conformité CE
Note) Caractéristiques DC uniquement

Indice de protection

—	Anti-poussière
W Note)	Etanche à la poussière et aux éclaboussures (IP65)

Note) VQ2000 uniquement

Commande manuelle

—	Modèle à pousser non-verrouillable (outil requis)
B	Modèle verrouillable (outil requis)
C	Modèle verrouillable (manuel)
D	Modèle à verrouillage coulissant (manuel)

Indicateur lumineux / protection de circuit

—	Oui
E	Aucun

Fonction

Symbole	Caractéristiques
—	Standard
B	Temps de réponse rapide
K Note 1)	Modèle haute pression (1.0 MPa)
N Note 2)	Commun négatif
R Note 2)	Pilote externe

⚠ Précaution
Utilisez les caractéristiques standard pour un fonctionnement en continu sur de longs laps de temps.

Pour commander l'ensemble de l'embase

Spécifiez les références des distributeurs et des options sous la référence de l'embase multiple.

<Exemple>
Kit boîtier du bornier
VV5Q11-08C6T0-Q...1 jeu-Réf. embase
*VQ1100-51-Q...2 jeux-Réf. distributeur (stations 1 à 2)
*VQ1200-51-Q...4 jeux-Réf. distributeur (stations 3 à 6)
*VQ1300-51-Q...1 jeu-Réf. distributeur (station 7)
*VVQ1000-10A-1...1 jeu-Réf. plaque d'obturation (station 8)

Ajoutez l'astérisque devant la référence de l'électrodistributeur, etc.

Ecrivez séquence par séquence en partant de la station 1, située du côté D. Si les références écrites conjointement sont complexes, indiquez-les sur la fiche de configuration de l'embase.

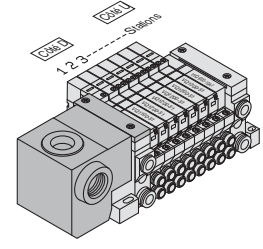

Note 1) Tiroir inox uniquement
Note 2) Voir en pages 56 et 57, au chapitre "Semi-standard" pour le pilote externe et les caractéristiques de commun négatif.
Note 3) Quand deux symboles ou plus sont spécifiés, indiquez-les dans l'ordre alphabétique. Il n'est pas possible de combiner [B] et [K].

- Kit F
- Kit P
- Kit J
- Kit G
- Kit T
- Kit L
- Kit S
- Kit M
- Unité simple sur embase
- Semi-standard
- Construction
- Vue éclatée de l'embase
- Pièces en option pour embase
- Consignes de sécurité
- Précautions spécifiques au produit

T Série VQ1000/2000

Kit (boîtier du bornier)

VV5Q11

Les lignes en pointillés et les dimensions entre parenthèses correspondent au montage sur rail DIN [-D].

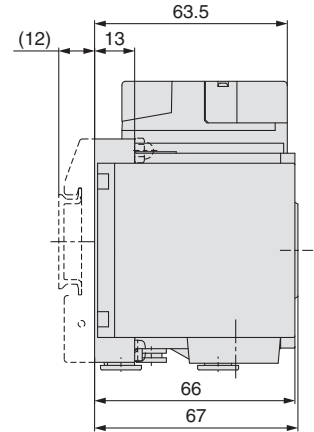
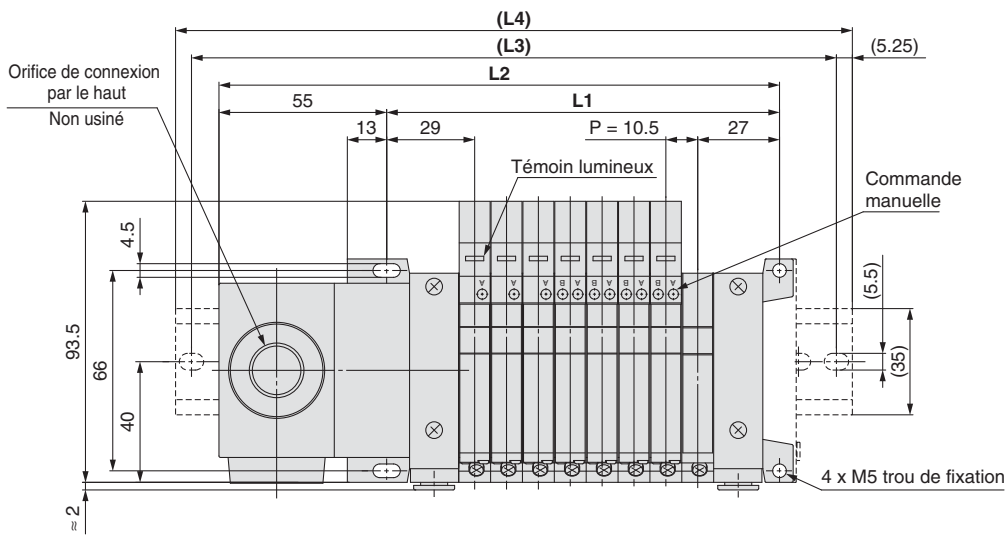
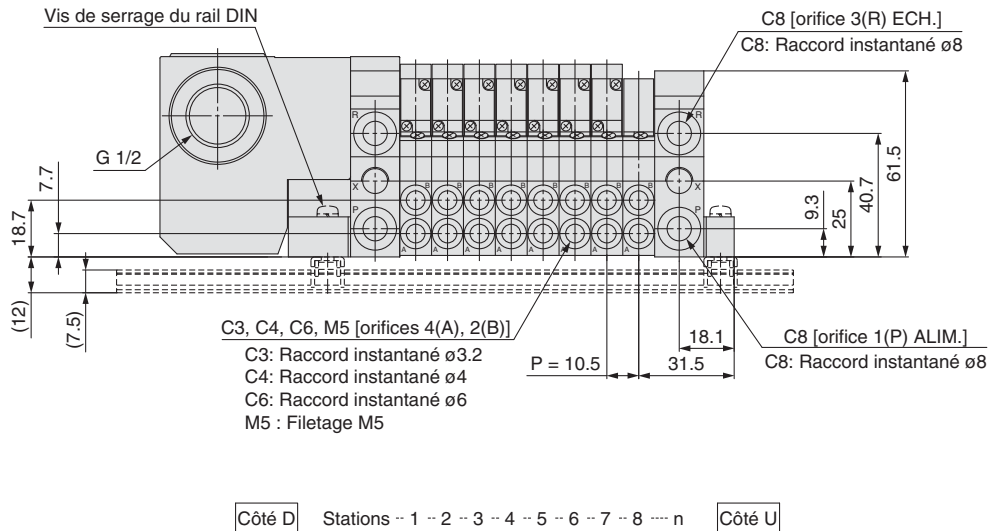

Dimensions

Formule L1 = 10.5n + 45.5, L2 = 10.5n + 105 n : stations (24 maxi.)

L \ n	2	3	4	5	6	7	8	9	10	11	12	13	14	15	16	17	18	19	20	21	22	23	24
L1	66.5	77	87.5	98	108.5	119	129.5	140	150.5	161	171.5	182	192.5	203	213.5	224	234.5	245	255.5	266	276.5	287	297.5
L2	126	136.5	147	157.5	168	178.5	189	199.5	210	220.5	231	241.5	252	262.5	273	283.5	294	304.5	315	325.5	336	346.5	357
(L3)	150	162.5	175	187.5	187.5	200	212.5	225	237.5	250	262.5	262.5	275	287.5	300	312.5	325	325	337.5	350	362.5	375	387.5
(L4)	160.5	173	185.5	198	198	210.5	223	235.5	248	260.5	273	273	285.5	298	310.5	323	335.5	335.5	348	360.5	373	385.5	398

Avec éjecteur : formule L1 = 10.5n + 29.7 + (nombre d'éjecteurs x 26.7)
L2 = 10.5n + 88.8 + (nombre d'éjecteurs x 26.7)
L4 équivaut à L2 plus environ 30.

VV5Q21

Les lignes en pointillés indiquent le montage sur rail DIN [-D] (avec fixation de montage pour rail DIN).

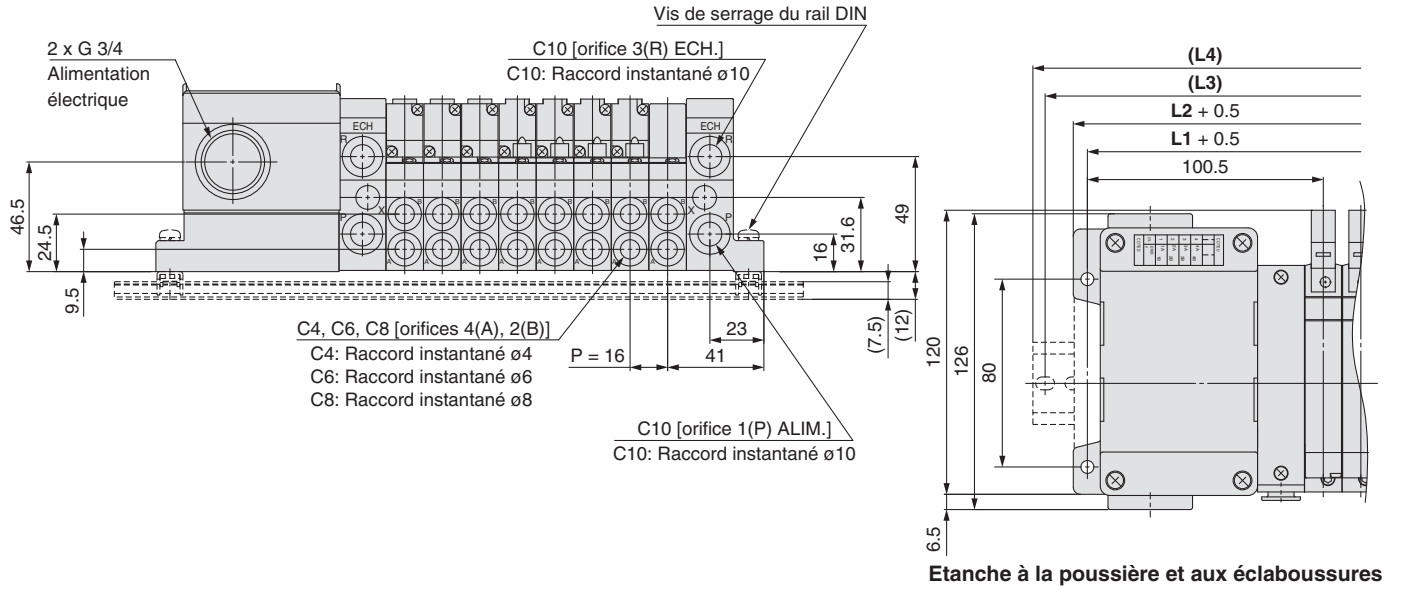

Côté D Stations -- 1 -- 2 -- 3 -- 4 -- 5 -- 6 -- 7 -- 8 -- n Côté U

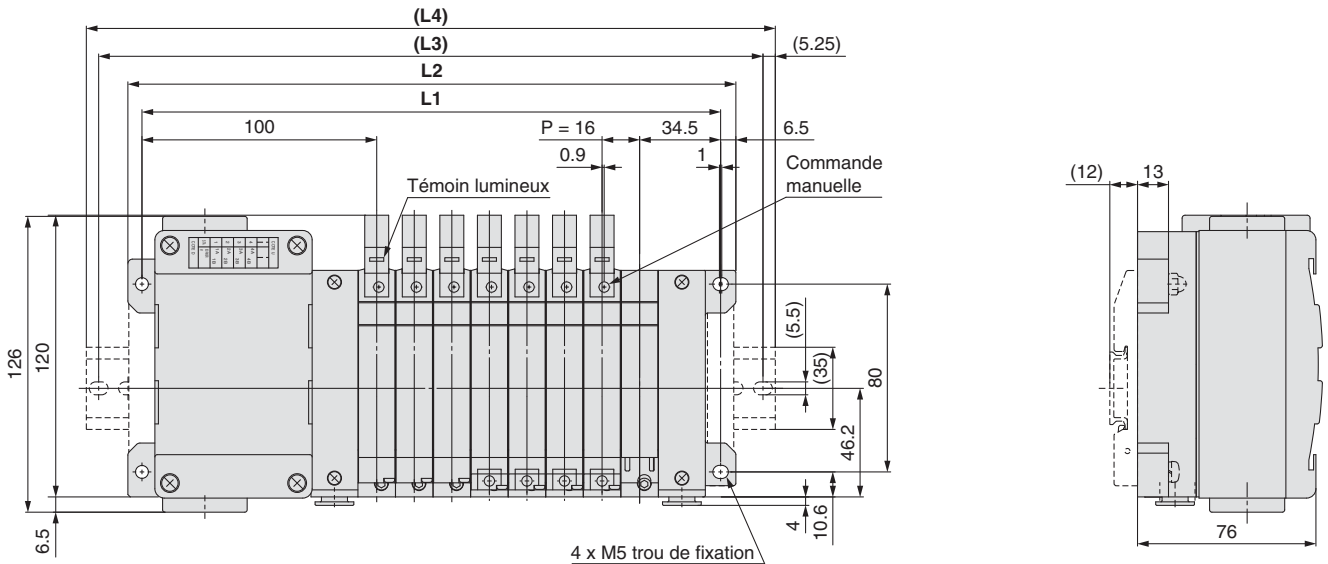

Dimensions

Formule L1 = 16n + 118.5, L2 = 16n + 131 n : stations (20 maxi.)

L	n	2	3	4	5	6	7	8	9	10	11	12	13	14	15	16	17	18	19	20
L1		150.5	166.5	182.5	198.5	214.5	230.5	246.5	262.5	278.5	294.5	310.5	326.5	342.5	358.5	374.5	390.5	406.5	422.5	438.5
L2		163	179	195	211	227	243	259	275	291	307	323	339	355	371	387	403	419	435	451
(L3)		187.5	200	225	237.5	250	262.5	287.5	300	312.5	337.5	350	362.5	375	400	412.5	425	450	462.5	475
(L4)		198	210.5	235.5	248	260.5	273	298	310.5	323	348	360.5	373	385.5	410.5	423	435.5	460.5	473	485.5

L Série VQ1000/2000 Kit (câble)

Conforme à la protection IP65

- Connexion électrique directe. Modèles disponibles avec une station ou plus.
- Les orifices d'alimentation et d'échappement sont installés sur un même côté afin de gagner de l'espace.
- Le nombre maximum de stations est de 8.
- Indice de protection : conforme à IP65, étanche à la poussière et aux éclaboussures (série VQ2000)

Caractéristiques du câblage : COM positif ●

Chaque station comprend trois câbles quel que soit le type de distributeur monté. Le fil rouge correspond à la connexion COM.

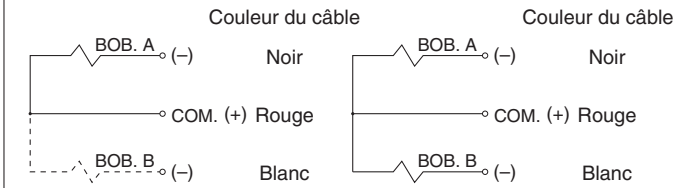

Electrodistributeur monostable

Electrodistributeur bistable

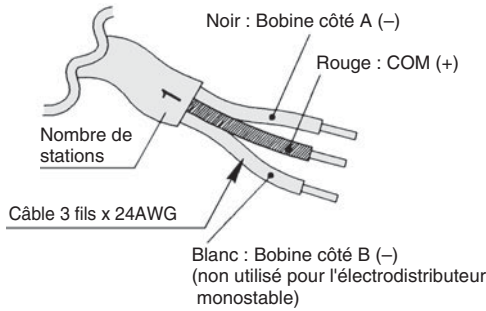

Utilisez n'importe lequel des câbles suivants pour modifier la longueur du câble :

Câble avec connecteur

Longueur de câble	Référence
0.6 m	VVQ1000-84A-6-*
1.5 m	VVQ1000-84A-15-*
3 m	VVQ1000-84A-30-*

* Numéro des stations 1 à 8

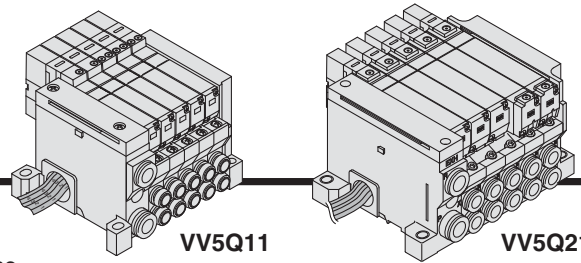

Caractéristiques de l'embase

Série	Caractéristiques du raccordement		Stations utilisables
	Sens du raccordement	Orifice	
VQ1000	Latéral	1(P), 3(R) / C8, C3, C4, C6, M5	8 stations maxi.
VQ2000	Latéral	C10 / C6, C8	8 stations maxi.

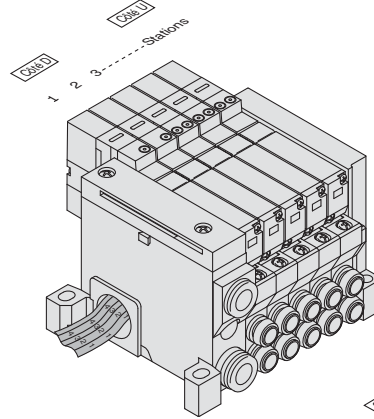

VV5Q11

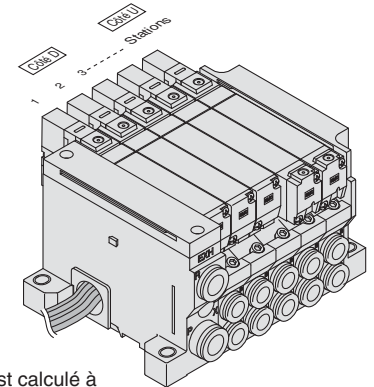

VV5Q21

Le nombre total de stations est calculé à partir de la station un, située du côté D.

Pour commander des embases

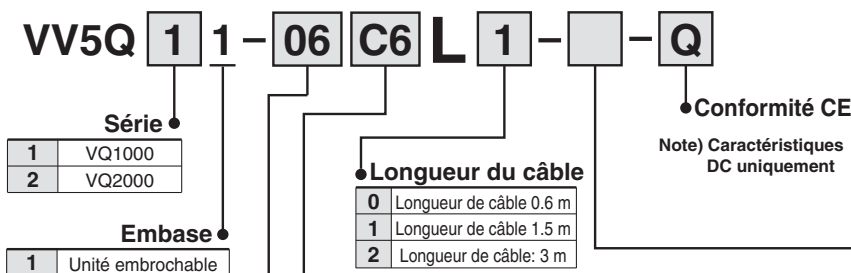

Options

Symbole	Options	VQ1000	VQ2000
—	Aucun	●	●
B Note 2)	Avec clapet antiretour de contre-pression	●	●
D	Montage sur rail DIN	●	●
DO	Avec fixation pour rail DIN (rail DIN non-inclus)	●	●
D□ Note 3)	Longueur du rail DIN (□: stations 02 à 24)	●	●
G1 Note 4)	1 jeu de régulateur	●	—
G2 Note 4)	2 jeux de régulateur	●	—
G3 Note 4)	3 jeux de régulateur	●	—
N	Avec plaque d'identification	●	●
R Note 5)	Pilote externe	●	●
S	Orifice d'échap. direct avec silencieux intégré	●	●
W	Indice de protection : étanche à la poussière et aux éclaboussures (IP65)	—	●

Note 1) Quand deux symboles ou plus sont spécifiés, indiquez-les dans l'ordre alphabétique. Exemple) -BRS

Note 2) Les modèles portant le suffixe -B possèdent des clapets antiretour de prévention pour éviter une contre-pression sur les stations de l'embase. Si vous désirez un clapet antiretour de contre-pression et que vous souhaitez l'installer sur certaines stations d'embases uniquement, spécifiez la position de montage du clapet sur la fiche de configuration de l'embase.

Note 3) Le numéro des stations qui peut s'afficher est plus long que le numéro de l'embase des stations.

Note 4) Indiquez la position de montage sur la fiche de configuration de l'embase.

Note 5) Indiquez "R" pour le distributeur avec pilote externe.

Note) Voir en page 56 au chapitre "Semi-standard" pour les caractéristiques de commun négatif.

- Note 1) Ajoutez "L" (vers le haut) ou "B" (vers le bas) pour le modèle coudé.
Exemple) B6 (coudé vers le bas avec raccord instantané ø6)
- Note 2) Indiquez "LM" pour les modèles avec raccords coudés et raccords de vérin combinés.
- Note 3) Indiquez "Tailles combinées avec bouchon" sur la fiche de configuration de l'embase.
- Note 4) Si vous sélectionnez une taille combinée pour différents types de raccords, un ensemble avec double raccord de débit ou un double clapet piloté (avec montage direct), indiquez "MM" sur la fiche de configuration de l'embase en précisant vos instructions.
- Note 5) Les raccords instantanés sont également disponibles en pouces. Reportez-vous en page 57 pour avoir plus de détails sur les "Semi-standard".

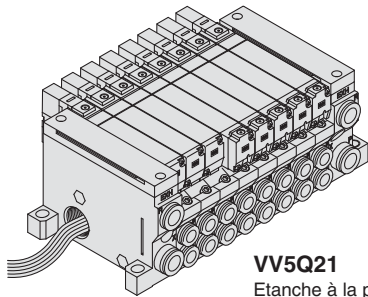

VV5Q21
Etanche à la poussière et aux éclaboussures

● **Caractéristiques du câblage : COM négatif (semi-standard)**

Chaque station comprend trois câbles quel que soit le type de distributeur monté. Le fil noir correspond à la connexion COM.

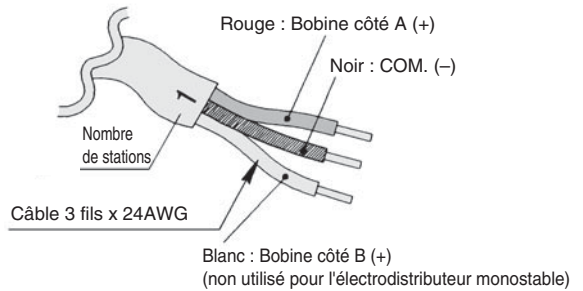
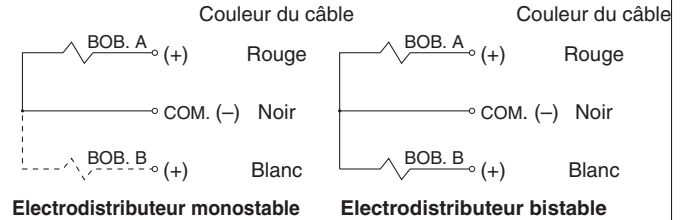

Câble avec connecteur

Longueur de câble	Référence
0.6 m	VVQ1000-84AN-6-*
1.5 m	VVQ1000-84AN-15-*
3 m	VVQ1000-84AN-30-*

* Numéro des stations 1 à 8



Note) Utilisez des vannes de négatif commun avec des caractéristiques de négatif commun. Voir en page 56 au chapitre "Semi-standard" pour les caractéristiques de commun négatif.

Pour commander les distributeurs

VQ 1 1 0 0 - 5 - - - 1 - Q

Série

1	VQ1000
2	VQ2000

Joint

0	Tiroir inox
1	Joint élastique

Action

1	5/2 monostable
2	5/2 bistable
3	5/3 centre fermé
4	5/3 centre ouvert
5	5/3 centre sous pression
A	2x3/2, 4 voies (N.F. + N.F.)
B	2x3/2, 4 voies (N.O + N.O.)
C	2x3/2, 4 voies (N.F. + N.O.)

Fonction

Symbole	Caractéristiques
—	Standard
B	Temps de réponse rapide
K <small>Note 1)</small>	Modèle haute pression (1.0 MPa)
N <small>Note 2)</small>	Commun négatif
R <small>Note 2)</small>	Pilote externe

Conformité CE

Note) Caractéristiques DC uniquement

Indice de protection

—	Anti-poussière
W <small>Note)</small>	Etanche à la poussière et aux éclaboussures (IP65)

Note) VQ2000 uniquement

Commande manuelle

—	Modèle à pousser non-verrouillable (outil requis)
B	Modèle verrouillable (outil requis)
C	Modèle verrouillable (manuel)
D	Modèle à verrouillage coulissant (manuel)

Indicateur lumineux / protection de circuit

—	Oui
E	Aucun

Tension de la bobine

5	24 VDC
6	12 VDC



Note 1) Tiroir uniquement
 Note 2) Voir en pages 56 et 57, au chapitre "Semi-standard" pour le pilote externe et les caractéristiques de négatif commun.
 Note 3) Quand deux symboles ou plus sont spécifiés, indiquez-les dans l'ordre alphabétique. Il n'est pas possible de combiner [B] et [K].

Pour commander l'ensemble de l'embase

Spécifiez les références des distributeurs et des options sous la référence de l'embase multiple.

<Exemple>

Kit de câble (3 m)
 VV5Q11-06C6L2-Q...1 jeu-Réf. embase
 *VQ1100-51-Q...2 jeux-Réf. distributeur (stations 1 à 2)
 *VQ1200-51-Q...2 jeux-Réf. distributeur (stations 3 à 4)
 *VQ1300-51-Q...1 jeu-Réf. distributeur (station 5)
 *VVQ1000-10A-1...1 jeu-Réf. plaque d'obturation (station 6)

Ajoutez l'astérisque devant la référence de l'électrodistributeur, etc.

Ecrivez séquence par séquence en partant de la station 1, située du côté D. Si les références écrites conjointement sont complexes, indiquez-les sur la fiche de configuration de l'embase.

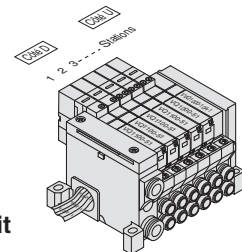

⚠ Prémunition

Utilisez les caractéristiques standard pour un fonctionnement en continu sur de longs laps de temps.

Série VQ1000/2000

Kit (câble)

VV5Q11

Les lignes en pointillés indiquent le montage sur rail DIN [-D] (avec fixation de montage pour rail DIN).

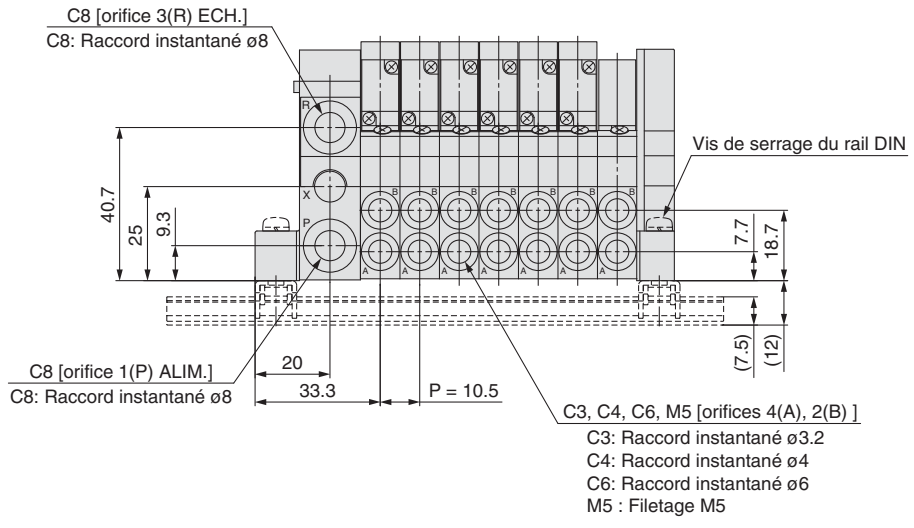

Côté D Stations -- 1 -- 2 -- 3 -- 4 -- 5 -- 6 -- 7 -- n Côté U

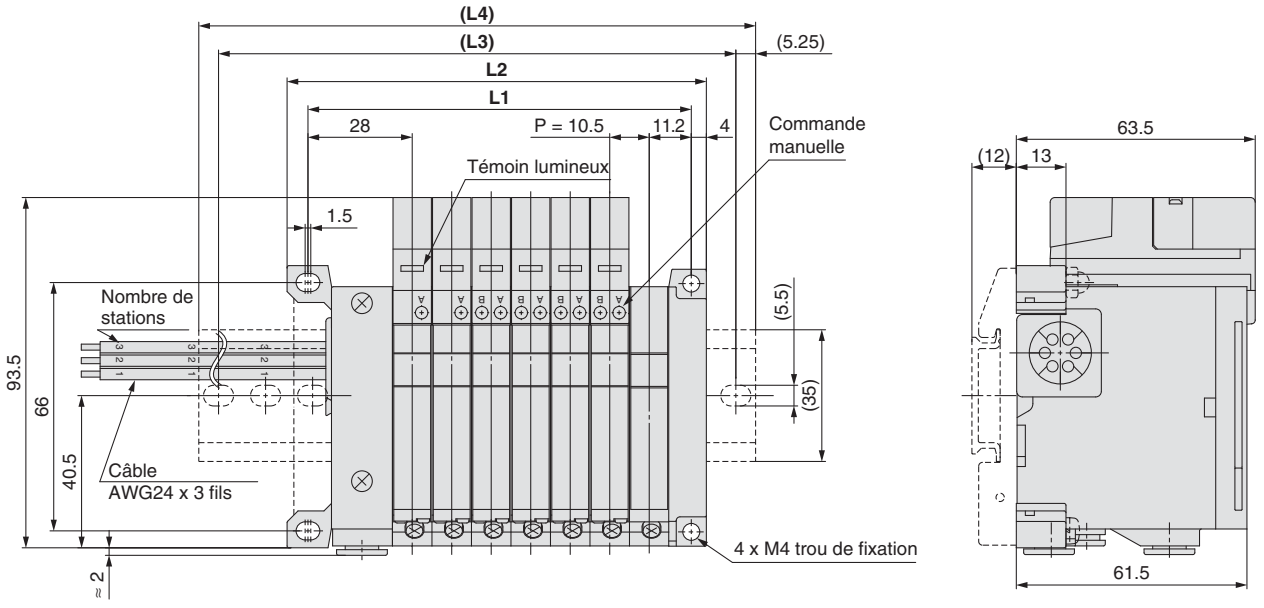

Dimensions

Formule L1 = 10.5n + 28.5, L2 = 10.5n + 38
n : stations (8 maxi.)

L	n	1	2	3	4	5	6	7	8
L1	39	49.5	60	70.5	81	91.5	102	112.5	122
L2	48.5	59	69.5	80	90.5	101	111.5	122	
(L3)	75	87.5	87.5	100	112.5	125	137.5	150	
(L4)	85.5	98	98	110.5	123	135.5	148	160.5	

Avec éjecteur : formule L1 = 10.5n + 28.5 + (nombre d'éjecteurs x 26.7)
L2 = 10.5n + 38 + (nombre d'éjecteurs x 26.7)
L4 équivaut à L2 plus environ 30.

VV5Q21

Les lignes en pointillés indiquent le montage sur rail DIN [-D] (avec fixation de montage pour rail DIN).

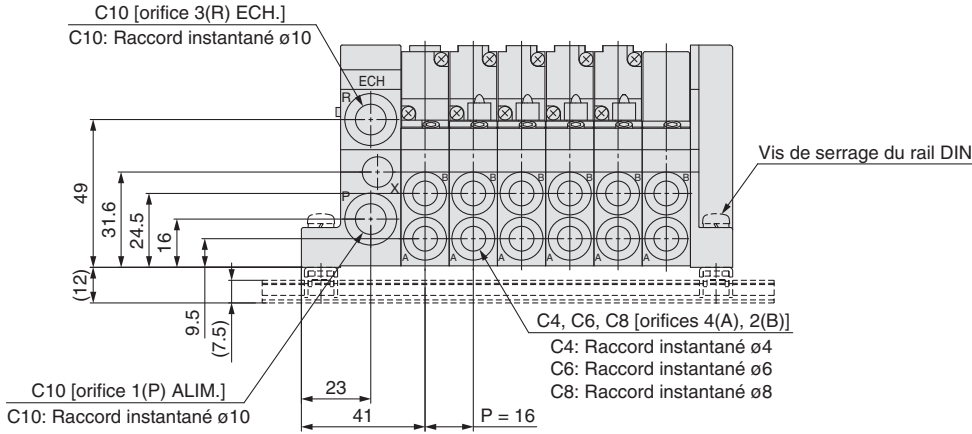

Côté D Stations --- 1 --- 2 --- 3 --- 4 --- 5 --- 6 --- n Côté U

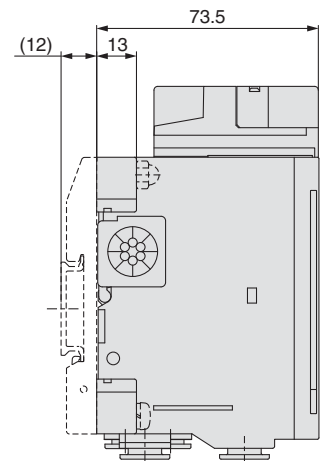
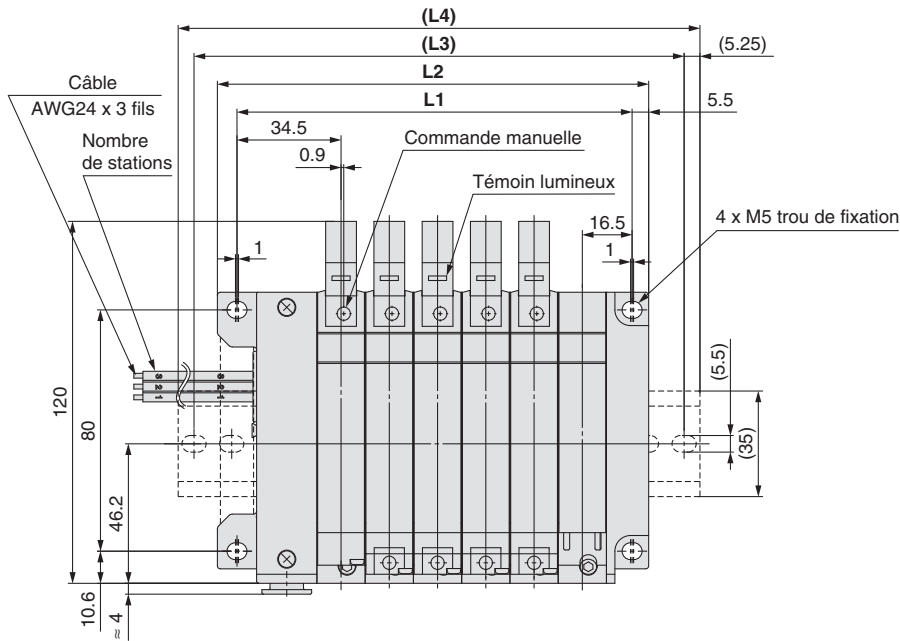

Étanche à la poussière et aux éclaboussures

Formule L1 = 16n + 35, L2 = 16n + 47
n : stations (8 maxi.)

Dimensions

L	n	1	2	3	4	5	6	7	8
L1		51	67	83	99	115	131	147	163
L2		63	79	95	111	127	143	159	175
(L3)		87.5	100	125	137.5	150	162.5	184.5	200
(L4)		98	110.5	135.5	148	160.5	173	198	210.5

Kit F

Kit P

Kit J

Kit G

Kit T

Kit L

Kit S

Kit M

Unité simple sur embase

Semi-standard

Construction

Vue éclatée de l'embase

Pièces en option pour embase

Consignes de sécurité

Précautions spécifiques au produit

Pour commander des embases

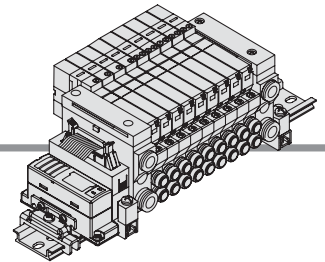

VV5Q 1 1 - SB 08 - D - Q

Série d'embase

1	VQ1000
2	VQ2000

Conformité CE

Caractéristiques de l'unité SI

—	Sortie NPN(COM+)
N	Sortie PNP(COM-)

Stations du distributeur

Symbole	Stations
01	1 station
⋮	⋮
08	8 stations

Réf. unité SI

Symbole	Caractéristiques de l'unité SI	Réf. unité SI
—	Sortie NPN(COM+)	EX510-S002A
N	Sortie PNP(COM-)	EX510-S102A

Note) 16 stations maxi.
(caractéristiques du câblage spécifique)

Orifice du vérin

Symbole	Orifice	VQ1000	VQ2000	
Dimensions en mm	C3	Avec raccord instantané ø3.2	○	—
	C4	Avec raccord instantané ø4	○	○
	C6	Avec raccord instantané ø6	○	○
	C8	Avec raccord instantané ø8	—	○
	M5	Filetage M5	○	—
	CM Note 1)	Avec tailles combinées et bouchon	○	○
	L3	Coudé vers le haut avec raccord instantané ø3.2	○	—
	L4	Coudé vers le haut avec raccord instantané ø4	○	○
	L6	Coudé vers le haut avec raccord instantané ø6	○	○
	L8	Coudé vers le haut avec raccord instantané ø8	—	○
	L5	Coudé vers le haut avec filetage M5	○	—
	B3	Coudé vers le bas avec raccord instantané ø3.2	○	—
	B4	Coudé vers le bas avec raccord instantané ø4	○	○
	B6	Coudé vers le bas avec raccord instantané ø6	○	○
	B8	Coudé vers le bas avec raccord instantané ø8	—	○
	B5	Coudé vers le bas avec filetage M5	○	—
LM Note 1)	Coudé, tailles combinées	○	○	
Dimensions en pouces	N1	ø1/8" avec raccord instantané	○	—
	N3	ø5/32" avec raccord instantané	○	○
	N7	ø1/4" avec raccord instantané	○	○
	N9	ø5/16" avec raccord instantané	—	○
	M5T	Filetage UNF10-32	○	—
	NM Note 1)	Avec tailles combinées et bouchon	○	○
	LN1	Coudé vers le haut avec raccord instantané ø1/8"	○	—
	LN3	Coudé vers le haut avec raccord instantané ø5/32"	○	○
	LN7	Coudé vers le haut avec raccord instantané ø1/4"	○	○
	LN9	Coudé vers le haut avec raccord instantané ø5/16"	—	○
	L5T	Coudé vers le haut avec filetage UNF10-32	○	—
	BN1	Coudé vers le bas avec raccord instantané ø1/8"	○	—
	BN3	Coudé vers le bas avec raccord instantané ø5/32"	○	○
	BN7	Coudé vers le bas avec raccord instantané ø1/4"	○	○
	BN9	Coudé vers le bas avec raccord instantané ø5/16"	—	○
	B5T	Coudé vers le bas avec filetage UNF10-32	○	—
LNM Note 1)	Coudé, tailles combinées	○	○	
MM Note 2)	Taille combinée pour différents types de raccords, avec montage de l'option	○	○	

Note 1) Indiquez "Tailles combinées avec bouchon" sur la fiche de configuration de l'embase.
Note 2) Si vous sélectionnez une taille combinée pour différents types de raccords, un ensemble avec double raccord de débit ou un double clapet piloté (avec montage direct), indiquez "MM" sur la fiche de configuration de l'embase.

Reportez-vous au catalogue Best Pneumatics n°1 pour obtenir plus de détails sur le système d'interface bus de terrain à passerelle EX510.

Options

Symbole	Options
—	Aucun
B Note 2)	Avec clapet antiretour
D □ Note 7)	Longueur du rail DIN (□: stations 02 à 16)
G1 Note 3) Note 6)	1 jeu de régulateur
G2 Note 3) Note 6)	2 jeux de régulateur
G3 Note 3) Note 6)	3 jeux de régulateur
K Note 4)	Câblage spécifique (sauf câblage bistable)
N	Avec plaque d'identification
R Note 5)	Avec pilote externe
S	Orifice d'échap. direct avec silencieux intégré



Note 1) Quand deux symboles ou plus sont spécifiés, indiquez-les dans l'ordre alphabétique. Exemple) -BRS



Note 2) Les modèles portant le suffixe -B possèdent des clapets antiretour de prévention pour éviter une contre-pression sur les stations de l'embase. Si vous désirez un clapet antiretour de contre-pression et que vous souhaitez l'installer sur certaines stations d'embases uniquement, spécifiez la position de montage du clapet sur la fiche de configuration de l'embase.

Note 3) Indiquez la position de montage sur la fiche de configuration de l'embase.

Note 4) Indiquez les caractéristiques de câblage sur la fiche de configuration de l'embase.

Note 5) Indiquez "R" pour le distributeur avec pilote externe.

Note 6) VQ1000 uniquement

Note 7) Le numéro des stations qui peut s'afficher est plus long que le numéro de l'embase des stations.

Montage sur rail DIN

Pour commander l'ensemble de l'embase

Exemple

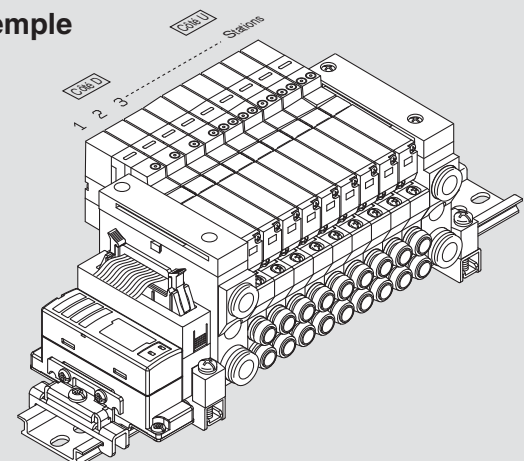

VV5Q11-SB08C6-D-Q ... 1 jeu (kit SB, réf. embase multiple à 8 stations)
 *VQ1100-51-Q 4 jeux (réf. électrodistributeur monostable)
 *VQ1200-51-Q 3 jeux (réf. électrodistributeur bistable)
 *VQ1300-51-Q 1 jeu (réf. modèle à 3 positions)
 → L'astérisque symbolise le bloc. Ajoutez-le devant la référence de l'électrodistributeur, etc.
 → Placez-les dans l'ordre à commencer par la première station sur le côté D.

Ajoutez les références de distributeurs et d'options sous la référence de l'embase. S'il s'agit d'un montage complexe, indiquez-les sur la fiche de configuration de l'embase.

Pour commander les distributeurs

VQ 1 1 0 0 [] - 5 [] 1 - Q

Série

1	VQ1000
2	VQ2000

Action

1	5/2 monostable
2	Inox 5/2 bistable
	Elastique 5/2 bistable
3	5/3 centre fermé
4	5/3 centre ouvert
5	5/3 centre sous pression
A Note)	Distributeur 2x3/2, 4 voies (A) N.F. 1 N.F.
B Note)	Distributeur 2x3/2, 4 voies (B) N.O. 1 N.O.
C Note)	Distributeur 2x3/2, 4 voies (C) N.F. 1 N.O.

Note) Joint élastique uniquement

Conformité CE

Commande manuelle

—: Modèle à poussoir non-verrouillable (outil requis)

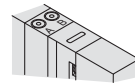

B: Modèle verrouillable (outil requis)

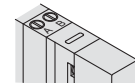

C: Modèle verrouillable (manuel)

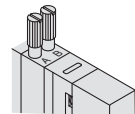

D: Modèle à verrouillage coulissant (manuel)

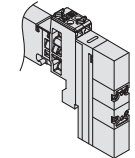

Tension nominale

5	24 VDC
---	--------

Fonction

Symbole	Caractéristiques
—	Standard (0.4 W)
B	Temps de réponse rapide (0.95 W)
K Note 1)	Modèle haute pression (1.0 MPa) [0.95 W]
N Note 2)	Commun négatif
R Note 2)	Pilote externe

Note 1) Tiroir inox uniquement

Note 2) Voir en pages 56 et 57, au chapitre "Semi-standard" pour le pilote externe et les caractéristiques de négatif commun.

Note 3) Quand deux symboles ou plus sont spécifiés, indiquez-les dans l'ordre alphabétique. Il n'est pas possible de combiner [B] et [K].

Joint

0	Tiroir inox
1	Joint élastique

Kit F

Kit P

Kit J

Kit G

Kit T

Kit L

Kit S

Kit M

Unité simple sur embase

Semi-standard

Construction

Vue éclatée de l'embase

Pièces en option pour embase

Consignes de sécurité

Précautions spécifiques au produit



Série VQ1000/2000

Kit (interface bus de terrain) Montage sur embase embrochable : pour système d'interface bus de terrain à passerelle EX510

VV5Q11

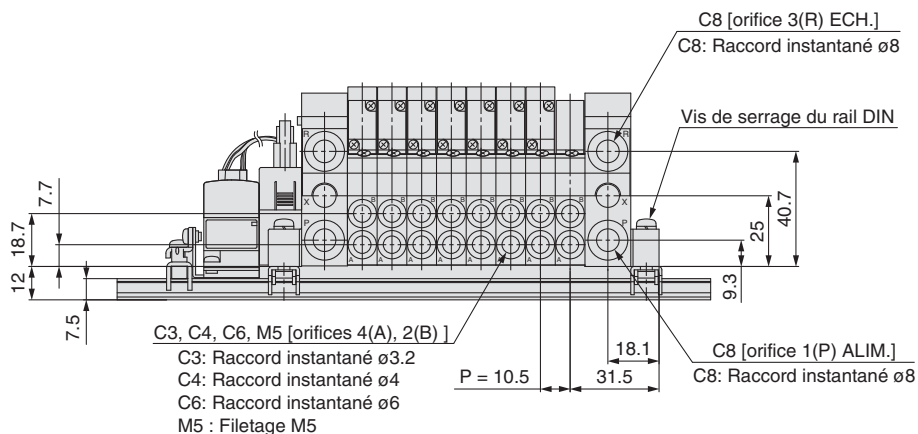

Côté D Stations 1 2 3 4 5 6 7 8 ... n Côté U

Connecteur compatible :
connecteur pour câble plat (20P)
(compatible avec MIL-C-83503)

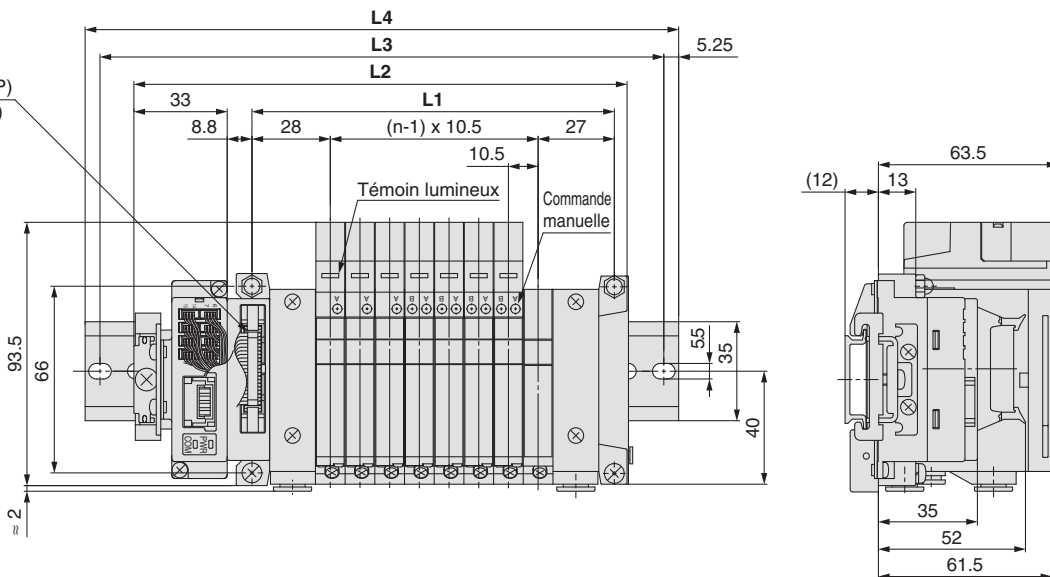

Dimensions

Formule L1 = 10.5n + 44.5, L2 = 10.5n + 91 n : stations (16 maxi.)

L \ n	1	2	3	4	5	6	7	8	9	10	11	12	13	14	15	16
L1	55	65.5	76	86.5	97	107.5	118	128.5	139	149.5	160	170.5	181	191.5	202	212.5
L2	101.5	112	122.5	133	143.5	154	164.5	175	185.5	196	206.5	217	227.5	238	248.5	259
L3	125	137.5	150	162.5	175	175	187.5	200	212.5	225	237.5	237.5	250	262.5	275	287.5
L4	135.5	148	160.5	173	185.5	185.5	198	210.5	223	235.5	248	248	260.5	273	285.5	298

VV5Q21

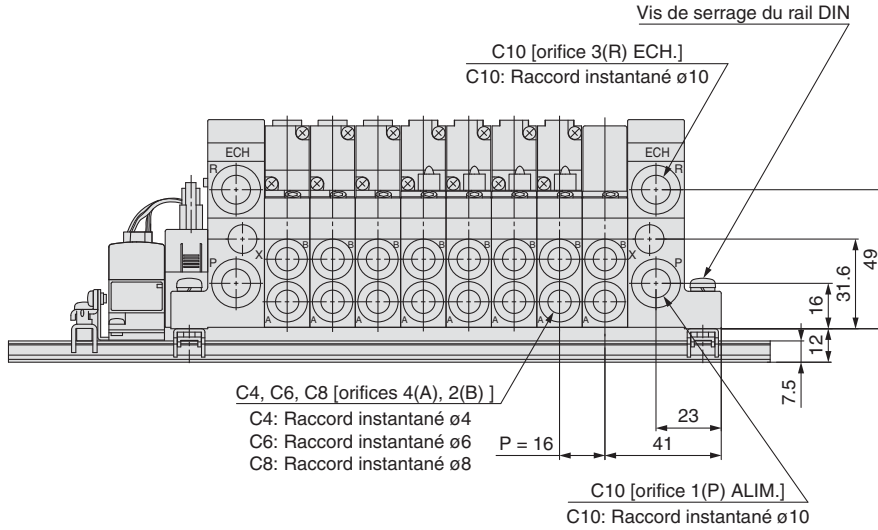

Côté D Stations -- 1 --- 2 --- 3 --- 4 --- 5 --- 6 --- 7 --- 8 --- n Côté U

Connecteur compatible : connecteur pour câble plat (20P)
(compatible avec MIL-C-83503)

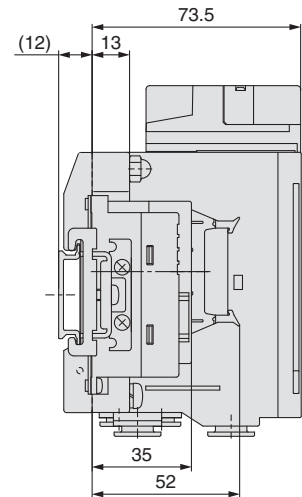
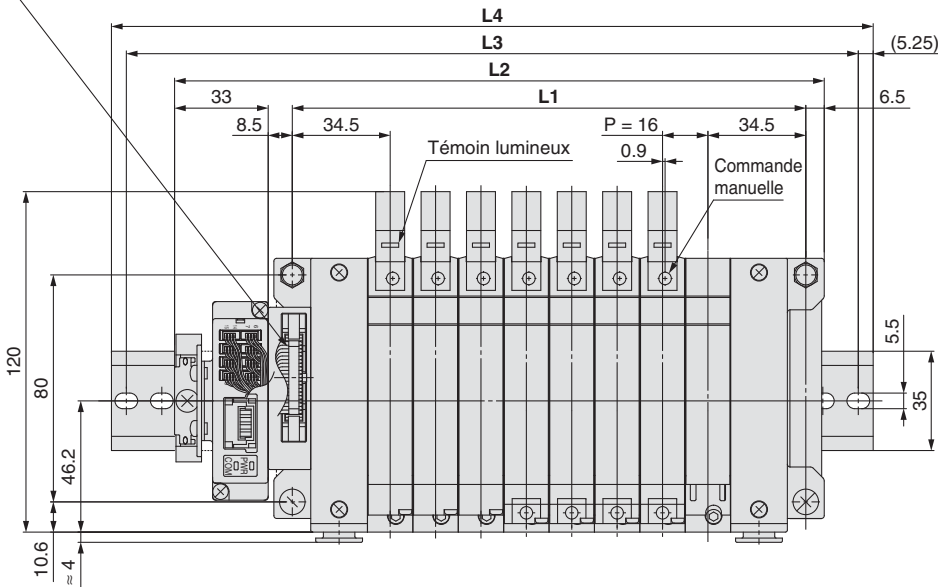

Dimensions

Formule L1 = 16n + 53, L2 = 16n + 101 n : stations (16 maxi.)

L \ n	1	2	3	4	5	6	7	8	9	10	11	12	13	14	15	16
L1	69	85	101	117	133	149	165	181	197	213	229	245	261	277	293	309
L2	117	133	149	165	181	197	213	229	245	261	277	293	309	325	341	357
L3	137.5	162.5	175	187.5	212.5	225	237.5	250	275	287.5	300	312.5	337.5	350	362.5	387.5
L4	148	173	185.5	198	223	235.5	248	260.5	285.5	298	310.5	323	348	360.5	373	398

Conforme à la protection IP65

- Le système d'interface bus de terrain simplifie les travaux de branchement en diminuant la quantité de câblage et en économisant de l'espace.
- Indice de protection : conforme à IP65, étanche à la poussière et aux éclaboussures (série VQ2000)

Caractéristiques de l'embase

Série	Caractéristiques du raccordement		Stations utilisables
	Sens du raccordement	Orifice	
VQ1000	Latéral	1(P), 3(R) / 4(A), 2(B)	16 stations maxi.
VQ2000	Latéral	C10 / C4, C6, C8	16 stations maxi.

Pour commander des embases

VV5Q 1 1 - 08 C6 S V - XP - Q

● **Série**

1	VQ1000
2	VQ2000

● **Embase**

1	Unité embrochable
---	-------------------

● **Stations**

02	2 stations
⋮	⋮
16 (Note 1)	16 stations

● **Caractéristiques de l'unité SI**

Symbole	Protocole	Stations
0	Sans unité SI	16 stations maxi.
Q	Système DeviceNet™	16 stations maxi.
R1	OMRON Corp.: CompoBus/S (16 sorties)	maxi.
R2	OMRON Corp.: CompoBus/S (8 sorties)	8 stations maxi.
V	CC-LINK	16 stations maxi.

● **Options**

Symbole	Options	VQ1000	VQ2000
—	Aucun	●	●
B (Note 2)	Avec clapet antiretour de contre-pression	●	●
D	Montage sur rail DIN	●	●
D □ (Note 3)	Montage sur rail DIN (□: stations 02 à 24)	●	●
G1 (Note 4)	1 jeu de régulateur	●	—
G2 (Note 4)	2 jeux de régulateur	●	—
G3 (Note 4)	3 jeux de régulateur	●	—
K (Note 5)	Caractéristiques du câblage spécifique (sauf câblage bistable)	●	●
N	Avec plaque d'identification	●	●
R (Note 6)	Avec pilote externe	●	●
S	Orifice d'échap. direct avec silencieux intégré	●	●
W (Note 7, Note 8)	Indice de protection : étanche à la poussière et aux éclaboussures (IP65)	—	●

● **Anti-poussière (-XP)**
Ajoutez "XP" à la fin des références des unités SI étanches à la poussière (sauf en ce qui concerne l'option Q, quand les caractéristiques de l'unité SI sont compatibles avec DeviceNet™)

● **Conformité CE**

● **Orifice du vérin**

Symbole	Orifice	VQ1000	VQ2000
C3	Avec raccord instantané ø3.2	●	—
C4	Avec raccord instantané ø4	●	●
C6	Avec raccord instantané ø6	●	●
C8	Avec raccord instantané ø8	—	●
M5	Filetage M5	●	—
CM (Note 3)	Tailles combinées avec bouchon	●	●
MM (Note 4)	Taille combinée pour différents types de raccordements, avec montage de l'option	●	●

Orifice du vérin

Symbole	Orifice	VQ1000	VQ2000
C3	Avec raccord instantané ø3.2	●	—
C4	Avec raccord instantané ø4	●	●
C6	Avec raccord instantané ø6	●	●
C8	Avec raccord instantané ø8	—	●
M5	Filetage M5	●	—
CM (Note 3)	Tailles combinées avec bouchon	●	●
MM (Note 4)	Taille combinée pour différents types de raccordements, avec montage de l'option	●	●

- Note 1) Ajoutez "L" (vers le haut) ou "B" (vers le bas) pour le modèle coudé.
Exemple) B6 (coudé vers le bas avec raccord instantané ø6)
- Note 2) Indiquez "LM" pour les modèles avec raccords coudés et raccords de vérin combinés.
- Note 3) Indiquez "Tailles combinées avec bouchon" sur la fiche de configuration de l'embase.
- Note 4) Si vous sélectionnez une taille combinée pour différents types de raccordements, un ensemble avec double raccord de débit ou un double clapet piloté (avec montage direct), indiquez "MM" sur la fiche de configuration de l'embase en précisant vos instructions.
- Note 5) Les raccords instantanés sont également disponibles en pouces. Reportez-vous en page 57 pour avoir plus de détails sur les "Semi-standard".

Réf. unité SI (sans option W [option anti-poussière (-XP) incluse])

Symbole	Protocole	Réf. unité SI	Conformité CE
Q	DeviceNet™	Standard : EX120-SDN1 Anti-poussière : sans réf.	○
R1	OMRON Corp.: CompoBus/S (16 sorties)	Standard : EX120-SCS1 Anti-poussière : EX120-SCS1-XP	○
R2	OMRON Corp.: CompoBus/S (8 sorties)	Standard : EX120-SCS2 Anti-poussière : EX120-SCS2-XP	○
V	CC-LINK	Standard : EX120-SMJ1 Anti-poussière : EX120-SMJ1-XP	○

Réf. unité SI (avec option W)

Symbole	Protocole	Réf. unité SI	Conformité CE
Q	Système DeviceNet™	EX124D-SDN1	○
R1	OMRON Corp.: CompoBus/S (16 sorties)	EX124D-SCS1	○
R2	OMRON Corp.: CompoBus/S (8 sorties)	EX124D-SCS2	○
V	CC-LINK	EX124D-SMJ1	○

- Note 1) Quand deux symboles ou plus sont spécifiés, indiquez-les dans l'ordre alphabétique.
Exemple) -BRS
- Note 2) Les modèles portant le suffixe -B possèdent des clapets antiretour de prévention pour éviter une contre-pression sur les stations de l'embase. Si vous désirez un clapet antiretour de contre-pression et que vous souhaitez l'installer sur certaines stations d'embases uniquement, spécifiez la position de montage du clapet sur la fiche de configuration de l'embase.
- Note 3) Le numéro des stations qui peut s'afficher est plus long que le numéro de l'embase des stations.
- Note 4) Indiquez la position de montage sur la fiche de configuration de l'embase.
- Note 5) Indiquez les caractéristiques de câblage sur la fiche de configuration de l'embase.
- Note 6) Indiquez "R" pour le distributeur avec pilote externe.
- Note 7) La combinaison "W" et "XP" n'est pas disponible.
- Note 8) Reportez-vous au chapitre "Dimensions", page 48 pour connaître les dimensions de l'unité SI et du distributeur avec l'option W (étanche à la poussière et aux éclaboussures).

Reportez-vous au catalogue Best Pneumatics n°① pour obtenir plus de détails sur le système d'interface bus de terrain (sortie)

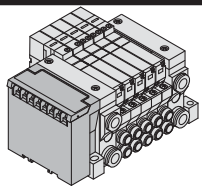

VV5Q11

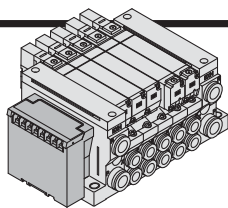

VV5Q21

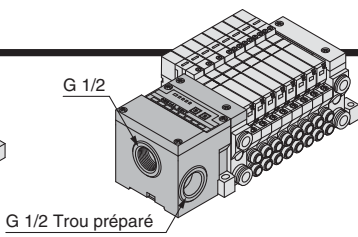

VV5Q11
Anti-poussière (-XP)

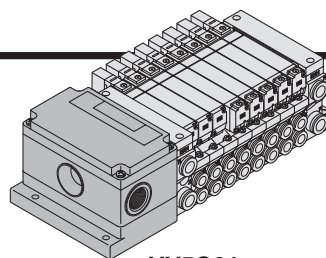

VV5Q21
Étanche à la poussière et aux éclaboussures (-W)

Pour commander les distributeurs

VQ 1 1 0 0 - 5 - 1 - Q

Série

1	VQ1000
2	VQ2000

Action

1	5/2 monostable
2	5/2 bistable
3	5/3 centre fermé
4	5/3 centre ouvert
5	5/3 centre sous pression
A	2x3/2, 4 voies (N.F. + N.F.)
B	2x3/2, 4 voies (N.O + N.O)
C	2x3/2, 4 voies (N.F. + N.O.)

Joint

0	Tiroir inox
1	Joint élastique

Conformité CE

—	Conformité CE
Q	Conformité CE

Indice de protection

—	Anti-poussière
W Note)	Étanche à la poussière et aux éclaboussures (IP65)

Note) VQ2000 uniquement

Commande manuelle

—	Modèle à pousser non-verrouillable (outil requis)
B	Modèle verrouillable (outil requis)
C	Modèle verrouillable (manuel)
D	Modèle à verrouillage coulissant (manuel)

Tension de la bobine

5	24 VDC ; avec indicateur lumineux / protection de circuit
---	---

Pour commander l'ensemble de l'embase

Spécifiez les références des distributeurs et des options sous la référence de l'embase multiple.

<Exemple>

- VV5Q11-08C6SV-Q** ... 1 jeu-Réf. embase
 *VQ1100-51-Q ... 2 jeux-Réf. distributeur (stations 1 à 2)
 *VQ1200-51-Q ... 4 jeux-Réf. distributeur (stations 3 à 6)
 *VQ1300-51-Q ... 1 jeu-Réf. distributeur (station 7)
 *VVQ1000-10A-1 ... 1 jeu-Réf. plaque d'obturation (station 8)

Ajoutez l'astérisque devant la référence de l'électrodistributeur, etc.

Ecrivez séquence par séquence en partant de la station 1, située du côté D. Si les références écrites conjointement sont complexes, indiquez-les sur la fiche de configuration de l'embase.

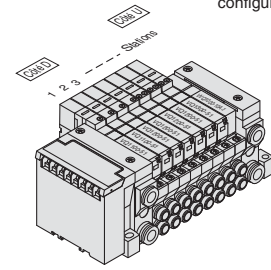

Fonction

Symbole	Caractéristiques
—	Standard
B	Temps de réponse rapide
K Note 1)	Modèle haute pression (1.0 MPa)
N Note 2)	Commun négatif
R Note 2)	Pilote externe



Note 1) Tiroir inox uniquement
 Note 2) Voir en pages 56 et 57, au chapitre "Semi-standard" pour le pilote externe et les caractéristiques de commun négatif.
 Note 4) Quand deux symboles ou plus sont spécifiés, indiquez-les dans l'ordre alphabétique. Il n'est pas possible de combiner [B] et [K].

- Kit F
- Kit P
- Kit J
- Kit G
- Kit T
- Kit L
- Kit S
- Kit M
- Unité simple sur embase
- Semi-standard
- Construction
- Vue éclatée de l'embase
- Pièces en option pour embase
- Consignes de sécurité
- Précautions spécifiques au produit



Série VQ1000/2000

Kit (interface bus de terrain) : pour système d'interface bus de terrain (sortie) intégré EX120

VV5Q11

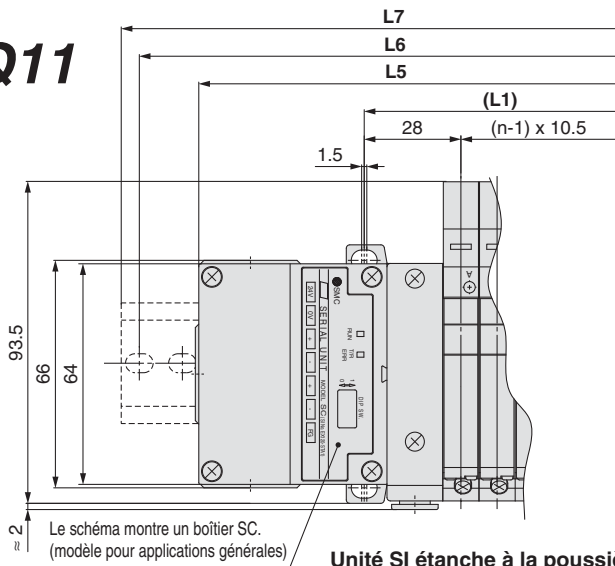

Les lignes en pointillés indiquent le montage sur rail DIN [-D]
(avec fixation de montage pour rail DIN).

Unité SI étanche à la poussière

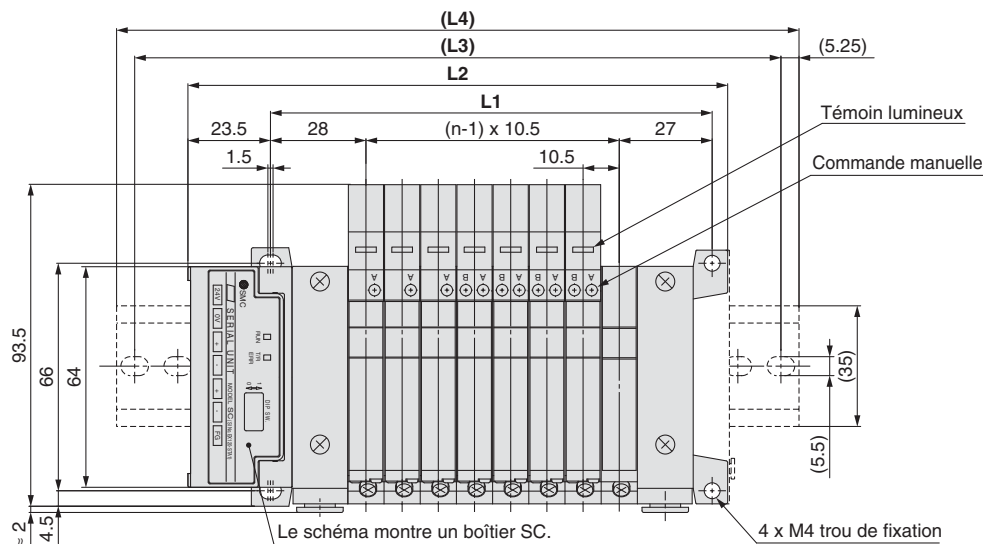
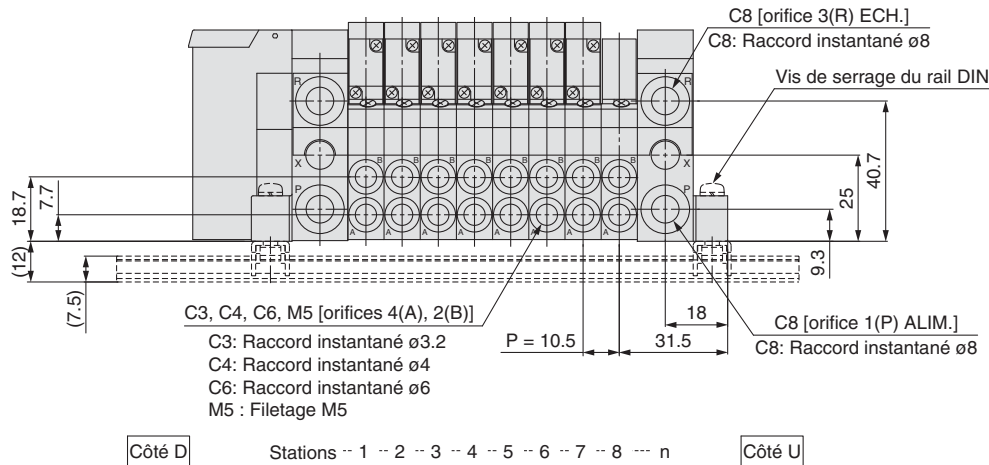

Avec éjecteur : formule

$$L1 = 10.5n + 28.7 + (\text{nombre d'éjecteurs} \times 26.7)$$

$$L2 = 10.5n + 56.3 + (\text{nombre d'éjecteurs} \times 26.7)$$

L4 équivaut à L2 plus environ 30.

Unité SI étanche à la poussière : L5 = 10.5n + 97, L6 = L3 + 25, L7 = L4 + 25
Formule L1 = 10.5n + 44.5, L2 = 10.5n + 72.5 n: stations (16 maxi.)

Dimensions

L \ n	2	3	4	5	6	7	8	9	10	11	12	13	14	15	16
L1	65.5	76	86.5	97	107.5	118	128.5	139	149.5	160	170.5	181	191.5	202	212.5
L2	93.5	104	114.5	125	135.5	146	156.5	167	177.5	188	198.5	209	219.5	230	240.5
(L3)	125	125	137.5	150	162.5	175	187.5	187.5	200	212.5	225	237.5	250	250	262.5
(L4)	135.5	135.5	148	160.5	173	185.5	198	198	210.5	223	235.5	248	260.5	260.5	273

Les lignes en pointillés indiquent le montage sur rail DIN [-D] (avec fixation de montage pour rail DIN).

VV5Q21

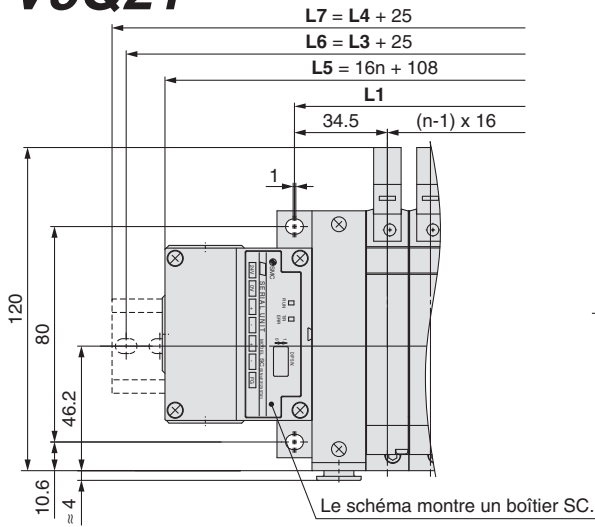

Unité SI étanche à la poussière

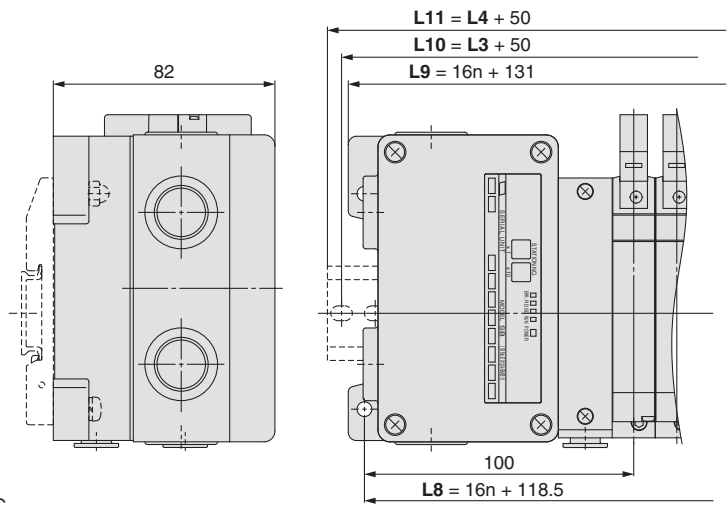

Unité SI, étanche à la poussière et aux éclaboussures (IP65) (système d'interface bus de terrain (sortie) intégré EX124)

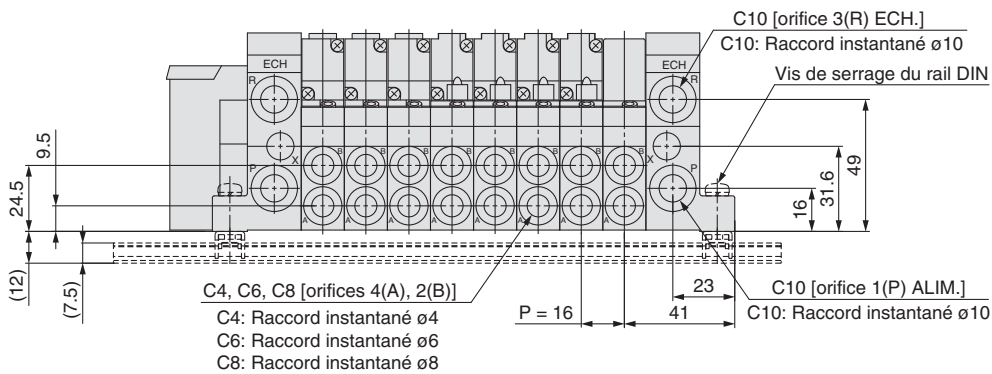

Côté D Stations -- 1 -- 2 -- 3 -- 4 -- 5 -- 6 -- 7 -- 8 -- n Côté U

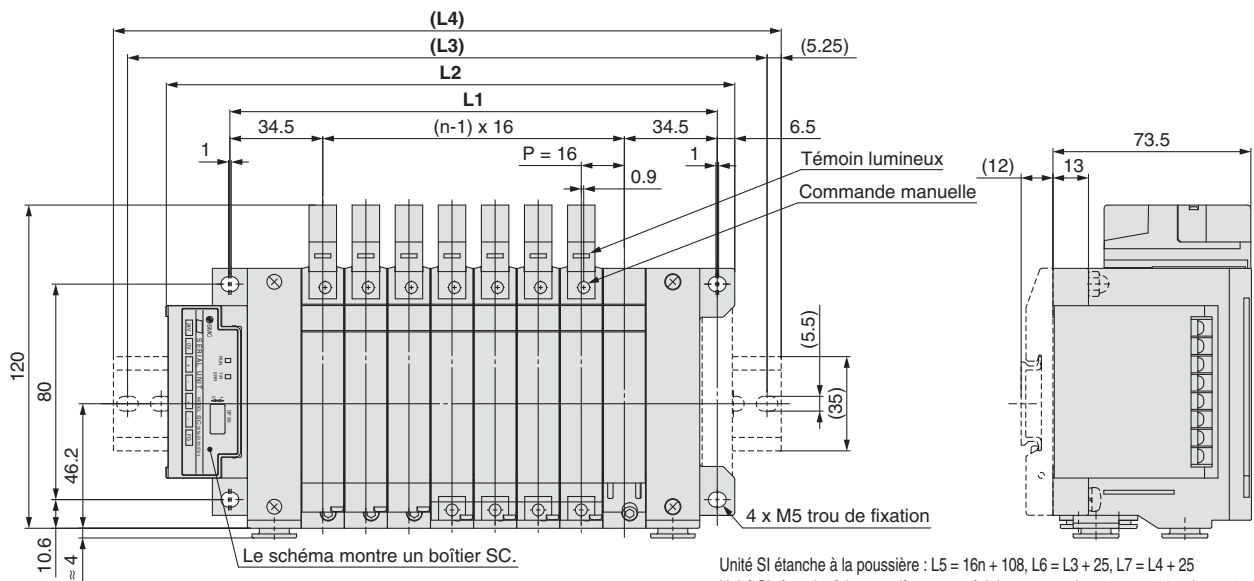

Unité SI étanche à la poussière : L5 = 16n + 108, L6 = L3 + 25, L7 = L4 + 25
 Unité SI, étanche à la poussière et aux éclaboussures : L8 = 16n + 118.5, L9 = 16n + 131
 L10 = L3 + 50, L11 = L4 + 50

Formule L1 = 16n + 53, L2 = 16n + 83 n : stations (16 maxi.)

Dimensions

L \ n	2	3	4	5	6	7	8	9	10	11	12	13	14	15	16
L1	85	101	117	133	149	165	181	197	213	229	245	261	277	293	309
L2	115	131	147	163	179	195	211	227	243	259	275	291	307	323	339
(L3)	137.5	162.5	175	187.5	200	225	237.5	250	262.5	287.5	300	312.5	337.5	350	362.5
(L4)	148	173	185.5	198	210.5	235.5	248	260.5	273	298	310.5	323	348	360.5	373



Série VQ2000

Kit (interface bus de terrain) : pour système interface bus de terrain (E/S) intégré EX240

Conforme à la protection IP65

VQ2000 uniquement

- Le système d'interface bus de terrain simplifie les travaux de branchement en diminuant la quantité de câblage et en économisant de l'espace.

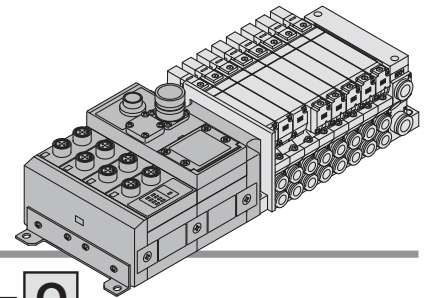

Pour commander des embases

VV5Q21 - 08 C6 S D QW 1 - N W - Q

VQ2000
Série embrochable

Stations

01	1 station
⋮	⋮
16	16 stations

Orifice du vérin

Symbole	Raccordement
C4	Avec raccord instantané ø4
C6	Avec raccord instantané ø6
C8	Avec raccord instantané ø8
CM <small>Note 3)</small>	Tailles combinées avec bouchon
MM <small>Note 4)</small>	Taille combinée pour différents types de raccords, avec montage de l'option

Montage de l'unité SI D : Montage côté D

Conformité CE
Q Conformité CE

Indice de protection IP65 (étanche à la poussière et aux éclaboussures)

Options

Symbole	Options
—	Aucun
B	Avec clapet antiretour de contre-pression
K	Câblage spécifique (sauf câblage bistable)
N	Avec plaque d'identification
R	Pilote externe

Note) Quand deux symboles ou plus sont spécifiés, indiquez-les dans l'ordre alphabétique.
Exemple : -BNR

Caractéristiques de l'unité DI

—	Entrée capteur PNP (COM+) ou sans unité SI/DI
N	Entrée capteur NPN (COM-)

Nombre d'unités DI

—	Sans unité SI ou DI
0	Unité DI : Aucun
1	Unité DI : 1 pc.
2	Unité DI : 2 pcs.
3	Unité DI : 3 pcs.
4	Unité DI : 4 pcs.

Modèle

0W	Sans unité SI	
QW	DeviceNet™	+COM.
NWN	PROFIBUS-DP	-COM.

Note) Seul le commun positif (COM+) est disponible pour le DeviceNet™. Commandez uniquement des distributeurs en commun positif (COM+). Etant donné que PROFIBUS est uniquement en commun négatif (COM-), commandez également les distributeurs en commun négatif (COM-).

Reportez-vous au catalogue Best Pneumatics n°1 pour obtenir plus de détails sur le système d'interface bus de terrain (sortie) intégré EX240.

Note 1) Ajoutez "L" (vers le haut) ou "B" (vers le bas) pour le modèle coudé.
Exemple) B6 (coudé vers le bas avec raccord instantané ø6)

Note 2) Indiquez "LM" pour les modèles avec raccords coudés et raccords de vérin combinés.

Note 3) Indiquez "Tailles combinées avec bouchon" sur la fiche de configuration de l'embase.

Note 4) Si vous sélectionnez une taille combinée pour différents types de raccords, un ensemble avec double raccord de débit ou un double clapet piloté (avec montage direct), indiquez "MM" sur la fiche de configuration de l'embase en précisant vos instructions.

Note 5) Les raccords instantanés sont également disponibles en pouces. Reportez-vous en page 57 pour avoir plus de détails sur les "Semi-standard".

Pour commander des distributeurs

VQ 2 1 0 0 - 5 W 1 - Q

Joint

0	Tiroir inox
1	Joint élastique

Action

1	5/2 monostable
2	5/2 bistable
3	5/3 centre fermé
4	5/3 centre ouvert
5	5/3 centre sous pression
A	2x3/2, 4 voies (N.F. + N.F.)
B	2x3/2, 4 voies (N.O. + N.O.)
C	2x3/2, 4 voies (N.F. + N.O.)

Fonction

Symbole	Caractéristiques
—	Standard
B	Temps de réponse rapide
K <small>Note 1)</small>	Modèle haute pression (1.0 MPa)
N <small>Note 2)</small>	Commun négatif
R <small>Note 2)</small>	Pilote externe

Indice de protection IP65 (étanche à la poussière et aux éclaboussures)

Conformité CE
Q Conformité CE

Commande manuelle

—	Modèle à poussoir non-verrouillable (outil requis)
B	Modèle verrouillable (outil requis)
C	Modèle verrouillable (manuel)
D	Modèle à verrouillage coulissant (manuel)

Tension de la bobine

5	24 VDC ; avec indicateur lumineux et protection de circuit
---	--

Note 1) Tiroir inox uniquement
Note 2) Voir en pages 56 et 57, au chapitre "Semi-standard" pour le pilote externe et les caractéristiques de commun négatif.
Note 3) Quand un distributeur est compatible avec un PROFIBUS DP, l'unité SI est en commun négatif. Choisissez des distributeurs en commun négatif.
Note 4) Quand deux symboles ou plus sont spécifiés, indiquez-les dans l'ordre alphabétique. Il n'est pas possible de combiner [B] et [K].

Précaution
Utilisez les caractéristiques standard pour un fonctionnement en continu sur de longs laps de temps.

VV5Q21

(kit interface bus de terrain : EX240)

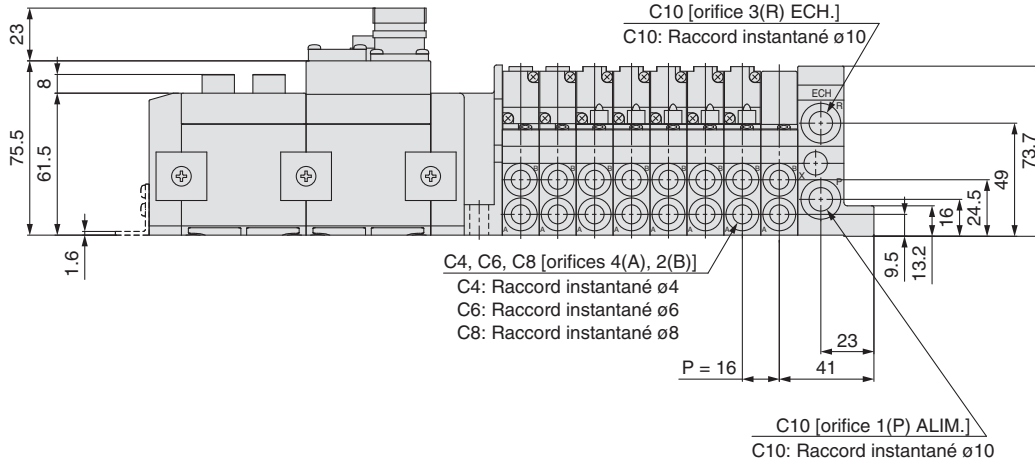

Côté D Stations --- 1 -- 2 -- 3 -- 4 -- 5 -- 6 -- 7 -- 8 -- n Côté U

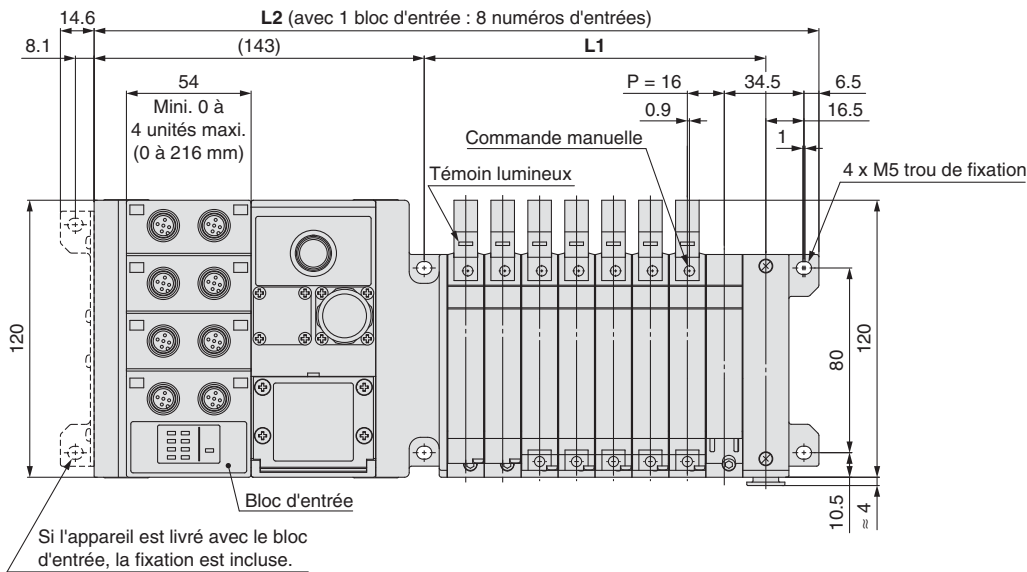

Formule $L1 = 16n + 36.5$ $L2 = 16n + 186$ (avec une unité DI, il faudra ajouter 54 mm pour augmenter chaque pièce.)
n : stations (24 maxi.)

Dimensions

L \ n	2	3	4	5	6	7	8	9	10	11	12	13	14	15	16	17	18	19	20	21	22	23	24
L1	68.5	84.5	100.5	116.5	132.5	148.5	164.5	180.5	196.5	212.5	228.5	244.5	260.5	276.5	292.5	308.5	324.5	340.5	356.5	372.5	388.5	404.5	420.5
L2	218	234	250	266	282	298	314	330	346	362	378	394	410	426	442	458	474	490	506	522	538	554	570

Kit F

Kit P

Kit J

Kit G

Kit T

Kit L

Kit S

Kit M

Unité simple sur embase

Semi-standard

Construction

Vue éclatée de l'embase

Pièces en option pour embase

Consignes de sécurité de sécurité

Précautions spécifiques au produit

M Série VQ2000

Kit (connecteur circulaire)

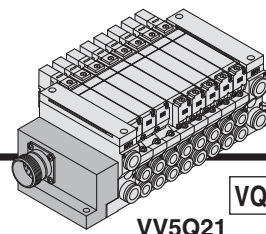

VQ2000 uniquement

VV5Q21

- Le connecteur plat MIL réduit le temps d'installation des raccordements électriques.
- L'embase et les connecteurs, tous deux conformes à l'indice de protection IP65 (étanche à la poussière et aux éclaboussures) protègent efficacement les composants électriques.
- Le nombre maximum de stations est de 24.

Caractéristiques de l'embase

Série	Caractéristiques du raccordement		Stations utilisables
	Sens du raccordement	Orifice	
VQ2000	Latéral	1(P), 3(R) 4(A), 2(B)	24 stations maxi.

Connecteur circulaire (26 broches)

Ensemble câble ●

015
AXT100-MC26-030
050

(Ensemble câble et connecteur circulaire inclus dans la référence de l'embase.)
(Reportez-vous à "Pour commander les embases".)

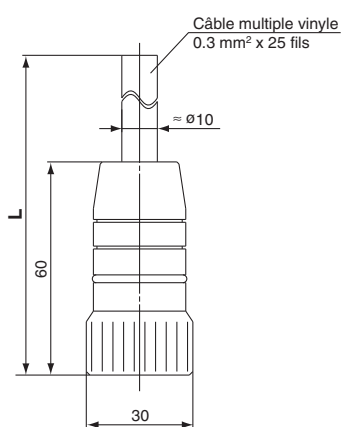

Ensemble câble et connecteur circulaire

Longueur du câble (L)	Réf. de l'ensemble	Note
1.5 m	AXT100-MC26-015	Câble 25 fils x 24AWG
3 m	AXT100-MC26-030	
5 m	AXT100-MC26-050	

Note) Utilisation impossible pour le transfert de câble.

Caractéristiques électriques

Élément	Propriété
Résistance conducteur $\Omega/\text{km}, 20^\circ\text{C}$	65 maxi
Limite de tension V, 1 min, AC	1000
Résistance d'isolation $\text{M}\Omega/\text{km}, 20^\circ\text{C}$	5 mini.

Note) Le rayon de courbure minimum pour le câble circulaire est de 20 mm.

Bornier de l'ensemble câble et connecteur circulaire

N° bornier	Couleur du câble	Indication
1	Noir	Aucun
2	Marron	Aucun
3	Rouge	Aucun
4	Orange	Aucun
5	Jaune	Aucun
6	Rose	Aucun
7	Bleu	Aucun
8	Violet	Blanc
9	Gris	Noir
10	Blanc	Noir
11	Blanc	Rouge
12	Jaune	Rouge
13	Orange	Rouge
14	Jaune	Noir
15	Rose	Noir
16	Bleu	Blanc
17	Violet	Aucun
18	Gris	Aucun
19	Orange	Noir
20	Rouge	Blanc
21	Marron	Blanc
22	Rose	Rouge
23	Gris	Rouge
24	Noir	Blanc
25	Blanc	Aucun
26	Blanc	Aucun

Note) Des longueurs autres que celles indiquées ci-dessus sont également disponibles. Contactez SMC pour plus de détails.

Pour commander les embases

VV5Q 2 1 - 08 C6 M 1 - N W - Q

Série ● 2 VQ2000

Embase ● 1 Unité embrochable

Stations ● 02 2 stations
: :
24 24 stations

Orifice du vérin

Symbole	Raccordement
C4	Avec raccord instantané $\varnothing 4$
C6	Avec raccord instantané $\varnothing 6$
C8	Avec raccord instantané $\varnothing 8$
CM Note 3)	Tailles combinées avec bouchon
MM Note 4)	Taille combinée pour différents types de raccordements, avec montage de l'option

Note 1) Ajoutez "L" (vers le haut) ou "B" (vers le bas) pour le modèle coudé. Exemple) B6 (coudé vers le bas avec raccord instantané $\varnothing 6$)
Note 2) Indiquez "LM" pour les modèles avec raccords coudés et raccords de vérin combinés.
Note 3) Indiquez "Tailles combinées avec bouchon" sur la fiche de configuration de l'embase.
Note 4) Si vous sélectionnez une taille combinée pour différents types de raccordements, un ensemble avec double raccord de débit ou un double clapet piloté (avec montage direct), indiquez "MM" sur la fiche de configuration de l'embase en précisant vos instructions.
Note 5) Les raccords instantanés sont également disponibles en pouces. Reportez-vous en page 57 pour avoir plus de détails sur les "Semi-standard".

Longueur du câble

0	Sans câble
1	Avec câble (1.5 m)
2	Avec câble (3 m)
3	Avec câble (5 m)

Options

Symbole	Options
—	Aucun
B Note 2)	Avec clapet antiretour de contre-pression
D	Montage sur rail DIN
DO	Avec fixation pour rail DIN (rail DIN non-inclus)
D□ Note 3)	Montage sur rail DIN(□: stations 02 à 24)
K Note 4)	Câblage spécifique (sauf câblage bistable)
N	Avec plaque d'identification
R Note 5)	Pilote externe

Conformité CE

—	—
Q	Conformité CE

Note) Caractéristiques DC uniquement

Note 1) Quand deux symboles ou plus sont spécifiés, indiquez-les dans l'ordre alphabétique. Exemple) -BKR
Note 2) Les modèles portant le suffixe -B possèdent des clapets antiretour de prévention pour éviter une contre-pression sur les stations de l'embase. Si vous désirez un clapet antiretour de contre-pression et que vous souhaitez l'installer sur certaines stations d'embases uniquement, spécifiez la position de montage du clapet sur la fiche de configuration de l'embase.
Note 3) Le numéro des stations qui peut s'afficher est plus long que le numéro de l'embase des stations.
Note 4) Indiquez les spécificités de câblage sur la fiche de configuration de l'embase.
Note 5) Indiquez "R" pour le distributeur avec pilote externe.

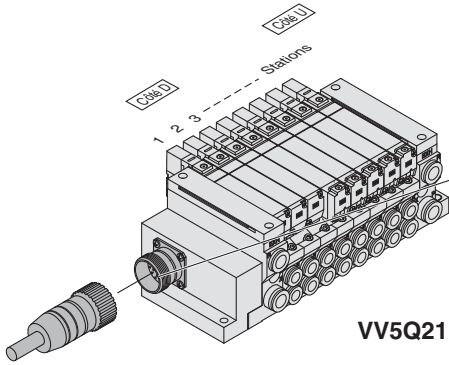

Le nombre total de stations est calculé en partant de la station un, située du côté D.

VV5Q21

● **Caractéristiques du câblage électrique**

Ensemble câble et connecteur circulaire
015
AXT100-MC26-030 Couleur du câble **050**

	N° bornier	Polarité	Couleur du câble		Indication
Station 1	BOB. A 1	(-)	(+)	Noir	Aucun
	BOB. B 2	(-)	(+)	Marron	Aucun
Station 2	BOB. A 3	(-)	(+)	Rouge	Aucun
	BOB. B 4	(-)	(+)	Orange	Aucun
Station 3	BOB. A 5	(-)	(+)	Jaune	Aucun
	BOB. B 6	(-)	(+)	Rose	Aucun
Station 4	BOB. A 7	(-)	(+)	Bleu	Aucun
	BOB. B 8	(-)	(+)	Violet	Blanc
Station 5	BOB. A 9	(-)	(+)	Gris	Noir
	BOB. B 10	(-)	(+)	Blanc	Noir
Station 6	BOB. A 11	(-)	(+)	Blanc	Rouge
	BOB. B 12	(-)	(+)	Jaune	Rouge
Station 7	BOB. A 13	(-)	(+)	Orange	Rouge
	BOB. B 14	(-)	(+)	Jaune	Noir
Station 8	BOB. A 15	(-)	(+)	Rose	Noir
	BOB. B 16	(-)	(+)	Bleu	Blanc
Station 9	BOB. A 17	(-)	(+)	Violet	Aucun
	BOB. B 18	(-)	(+)	Gris	Aucun
Station 10	BOB. A 19	(-)	(+)	Orange	Noir
	BOB. B 20	(-)	(+)	Rouge	Blanc
Station 11	BOB. A 21	(-)	(+)	Marron	Blanc
	BOB. B 22	(-)	(+)	Rose	Rouge
Station 12	BOB. A 23	(-)	(+)	Gris	Rouge
	BOB. B 24	(-)	(+)	Noir	Blanc
(maxi.)	COM. 25	(+)	Note)	Blanc	Aucun
	COM. 26	(+)	Note)	Blanc	Aucun

Caractéristiques COM positif **Caractéristiques COM négatif**

Note) Lorsque vous utilisez la caractéristique COM négatif pour les VQ1000/2000, utilisez des distributeurs pour commun négatif. (voir page 56).
 Reportez-vous en page 56 pour avoir plus de détails sur les "Semi-standard".

Pour commander les distributeurs

VQ 2 1 0 0 - 5 - W 1 - Q

Série
 2 VQ2000

Action

1	5/2 monostable
2	5/2 bistable
3	5/3 centre fermé
4	5/3 centre ouvert
5	5/3 centre sous pression
A	2x3/2, 4 voies (N.F. + N.F.)
B	2x3/2, 4 voies (N.O + N.O)
C	2x3/2, 4 voies (N.F. + N.O.)

Joint

0	Tiroir inox
1	Joint élastique

Fonction

Symbole	Caractéristiques
—	Standard
B	Temps de réponse rapide
K ^{Note 1)}	Modèle haute pression (1.0 MPa)
N ^{Note 2)}	Commun négatif
R ^{Note 2)}	Pilote externe

Note 1) Tiroir inox uniquement
 Note 2) Voir en pages 56 et 57, au chapitre "Semi-standard" pour le pilote externe et les caractéristiques de négatif commun.
 Note 3) Quand deux symboles ou plus sont spécifiés, indiquez-les dans l'ordre alphabétique. Il n'est pas possible de combiner [B] et [K].

Conformité CE
 Note) Caractéristiques DC uniquement

Indice de protection IP65 (étanche à la poussière et aux éclaboussures)

Commande manuelle

—	Modèle à pousser non-verrouillable (outil requis)
B	Modèle verrouillable (outil requis)
C	Modèle verrouillable (manuel)
D	Modèle à verrouillage coulissant (manuel)

Indicateur lumineux / protection de circuit

—	Oui
E	Aucun

Tension de la bobine

5	24 VDC
6	12 VDC

Pour commander l'ensemble de l'embase

Spécifiez les références des distributeurs et des options sous la référence de l'embase multiple.

<Exemple>
 Kit connecteur circulaire et câble (3 m)
VV5Q21-09C6M2-W-Q · 1 jeu - Réf. embase
 *VQ2100-51-Q ···· 3 jeux - Réf. distributeur (stations 1 à 3)
 *VQ2200-51-Q ···· 3 jeux - Réf. distributeur (stations 4 à 6)
 *VQ2300-51-Q ···· 2 jeux - Réf. distributeur (stations 7 à 8)
 *VVQ2000-10A-1 ···· 1 jeu - Réf. plaque d'obturation (station 9)

Ajoutez l'astérisque devant la référence de l'electrodistributeur, etc.

Ecrivez séquence par séquence en partant de la station 1, située du côté D. Si les références écrites conjointement sont complexes, indiquez-les sur la fiche de configuration de l'embase.

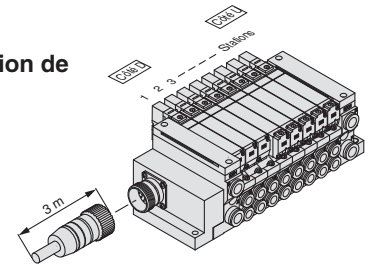

⚠ Prémunition
 Utilisez les caractéristiques standard pour un fonctionnement en continu sur de longs laps de temps.

Kit F
 Kit P
 Kit J
 Kit G
 Kit T
 Kit L
 Kit S
 Kit M
 Unité simple sur embase
 Semi-standard
 Construction
 Vue éclatée de l'embase
 Pièces en option pour embase
 Consignes de sécurité au produit

M Série VQ2000

Kit (connecteur circulaire)

VV5Q21

Les lignes en pointillés et les dimensions entre parenthèses correspondent au montage sur rail DIN [-D].

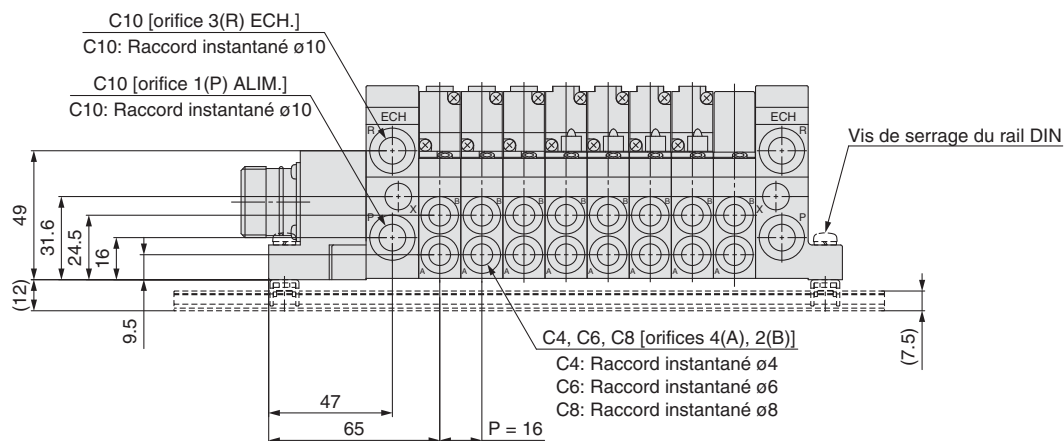

Côté D Stations -- 1 -- 2 -- 3 -- 4 -- 5 -- 6 -- 7 -- 8 -- n Côté U

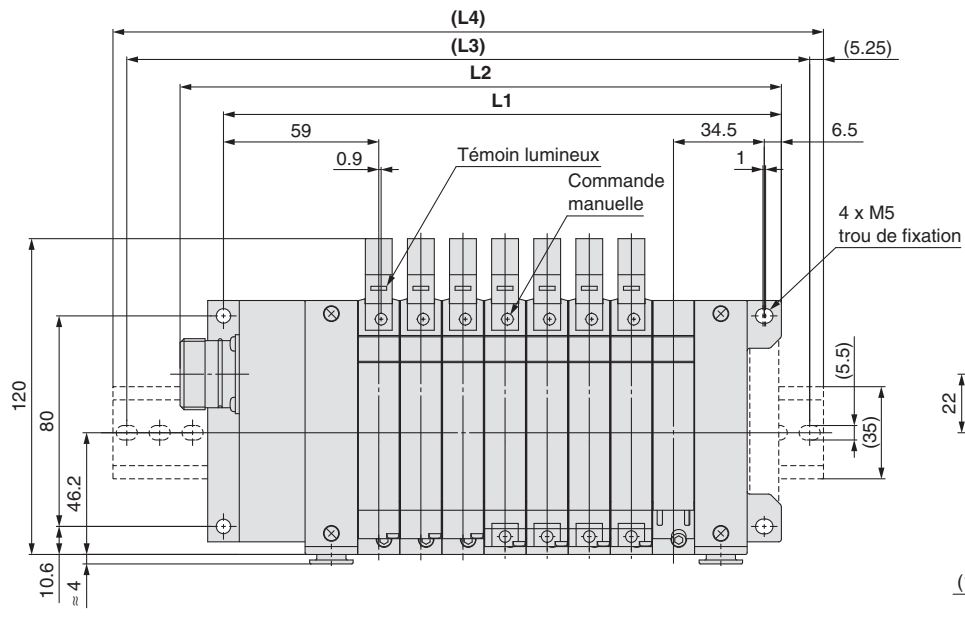

Fabriqué par CONINVERS GmbH
HC-26P1NRAWF00

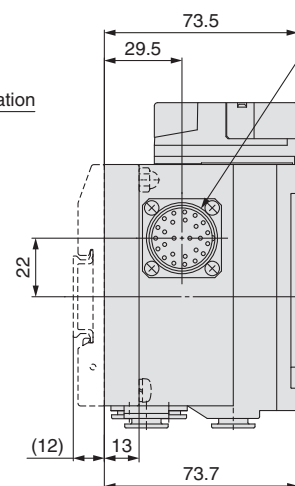

Dimensions

Formule $L1 = 16n + 77.5$, $L2 = 16n + 100.5$ n : stations (12 maxi.)

L \ n	2	3	4	5	6	7	8	9	10	11	12
L1	109.5	125.5	141.5	157.5	173.5	189.5	205.5	221.5	237.5	253.5	269.5
L2	132.5	148.5	164.5	180.5	196.5	212.5	228.5	244.5	260.5	276.5	292.5
(L3)	162.5	175	187.5	200	225	237.5	250	275	287.5	300	312.5
(L4)	173	185.5	198	210.5	235.5	248	260.5	285.5	298	310.5	323

Unité simple sur embase

VQ2000 uniquement

Série VQ2000

Pour passer commande

Caractéristiques standard avec indice de protection IP65

Bornier facile à utiliser

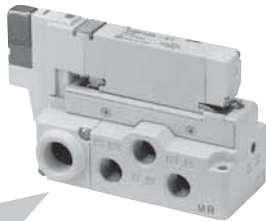
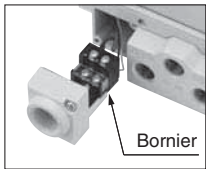

Si **Distributeur** + **Embase**

VQ2 1 0 0 - 5 W 1 - 02 **- Q**

● **Conformité CE**
Note) Caractéristiques DC uniquement

● **Filetage**

—	Rc
N	NPT
T	NPTF
F	G

● **Orifice**

02	1/4
----	-----

Si **l'Embase** est seule

VQ2000 - PW - 02

Entrée identique aux produits standard.

Indice de protection

—	Anti-poussière
W Note 1)	IP65 (étanche à la poussière et aux éclaboussures)

Note 1) Les distributeurs possèdent des caractéristiques IP65.

Dimensions

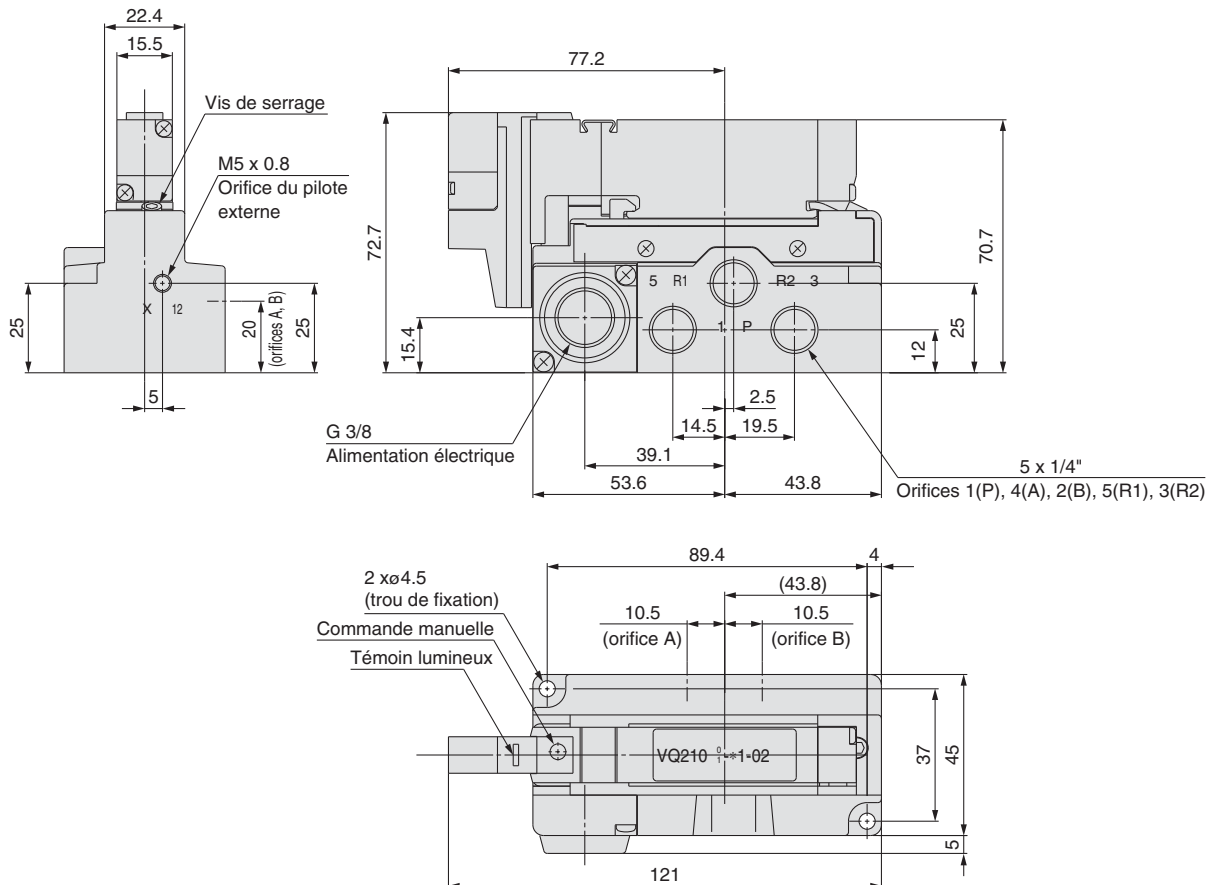

Note) Lorsque ce distributeur est utilisé en IP65, montez un connecteur jointé sur l'entrée de l'alimentation.

Série VQ1000/2000

Semi-standard

Nombres différents de broches connecteur

Les kits F et P possédant les nombres de broches suivants sont disponibles en plus du nombre de broches standard (F = 25P; P = 26P). Sélectionnez le nombre de broches désiré et la longueur du câble dans la liste des câbles. Commandez le câble séparément.

F Kit (connecteur sub-D) 15 broches

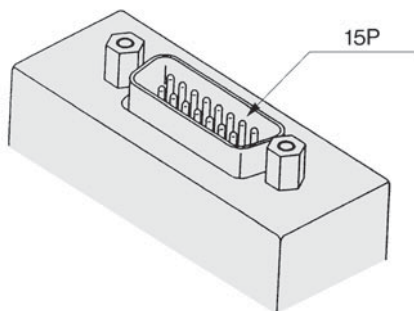

Pour commander les embases

VV5Q11-06 C6 F SA - [] - Q

Stations
Orifice du vérin

Options

Pour passer commande
Connecteur sub-D, 15 broches
Position du connecteur-Latéral
Sans câble

Kit / connexion électrique

Broches	Position	Connexion par le haut	Connexion latérale
15P (7 stations maxi.)		Kit F	UA
			SA

Note) De la même manière que pour les modèles à 25 broches (standard), sur la première station, le bornier n°1 est BOB.A, le bornier n°9 BOB.B et le bornier n°8 est COM.

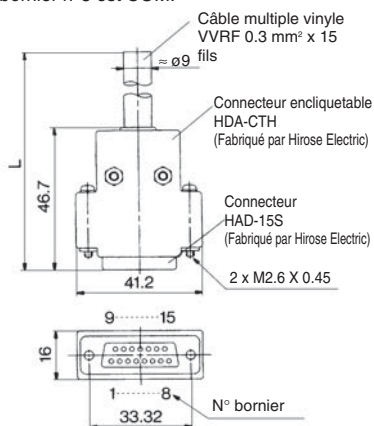

Couleur du câble déterminée par le n° de bornier de l'ensemble câble connecteur sub-D

N° bornier	Couleur du câble	Indication
1	Noir	Aucun
2	Marron	Aucun
3	Rouge	Aucun
4	Orange	Aucun
5	Jaune	Aucun
6	Rose	Aucun
7	Bleu	Aucun
8	Violet	Blanc
9	Gris	Noir
10	Blanc	Noir
11	Blanc	Rouge
12	Jaune	Rouge
13	Orange	Rouge
14	Jaune	Noir
15	Rose	Noir

Ensemble câble connecteur sub-D

Longueur câble (L)	Broches	15P
1.5 m		AXT100-DS15-1
3 m		AXT100-DS15-2
5 m		AXT100-DS15-3

Note) Pour d'autres connecteurs du commerce, utilisez un modèle conforme à MIL-C-24308.

P Kit (câble plat) 10/16/20 broches

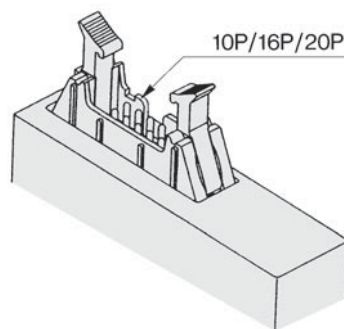

Pour commander les embases

VV5Q11-06 C6 P SC - [] - Q

Stations
Orifice du vérin

Options

Pour passer commande
Câble plat, 20 broches
Position du connecteur-Latéral
Sans câble

Kit / connexion électrique

Broches	Position	Connexion par le haut	Connexion latérale
10P (4 stations maxi.)		Kit P	UA
16P (7 stations maxi.)			UB
20P (9 stations maxi.)			UC
			SA
			SB
			SC

Note) De la même manière que pour les modèles à 26 broches (standard), sur la première station, le bornier n°1 est BOB.A, le bornier n°2 BOB.B et deux broches des nombres maxi. de borniers sont COM.

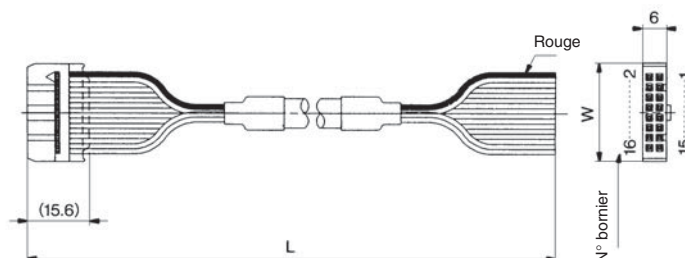

Ensemble câble plat

Longueur câble (L)	Broches	10P	16P	20P
1.5 m		AXT100-FC10-1	AXT100-FC16-1	AXT100-FC20-1
3 m		AXT100-FC10-2	AXT100-FC16-2	AXT100-FC20-2
5 m		AXT100-FC10-3	AXT100-FC16-3	AXT100-FC20-3
Largeur du connecteur (W)		17.2	24.8	30

Note) Pour d'autres connecteurs du commerce, utilisez un modèle conforme à MIL-C-83503 avec soulagement de traction.

Caractéristiques de câblage spécifique

Dans le câblage interne du kit F/P/J/G/T/S, un câblage bistable (connecté à BOB. A et BOB. B) est utilisé pour chaque station, indépendamment du type de distributeur et d'option. La combinaison de câblage monostable et bistable est disponible en option.

1. Pour passer commande

Indiquez "-K" comme symbole d'option pour la référence de l'embase et n'oubliez pas de spécifier la position de montage et le nombre de stations des câblages monostables et bistables sur la fiche de configuration de l'embase.

Exemple) **VV5Q11-08C6FU1-DKS -Q**

Autres symboles d'options :
à indiquer par ordre alphabétique.

2. Caractéristiques du câblage

Câblage n°1 avec l'électrodistributeur de la première station, côté A (à connecter au bornier 1) sans laisser de bornier libre.

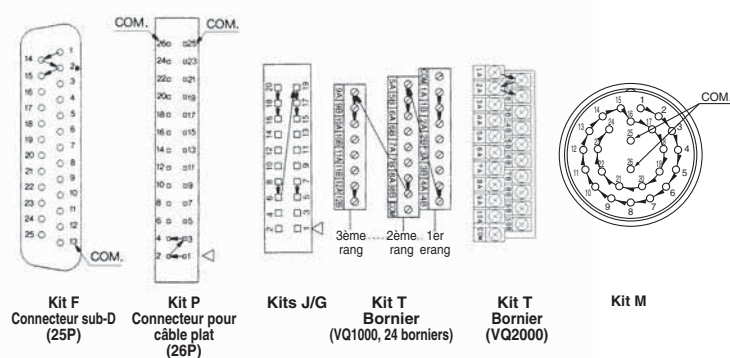

3. Nombre de stations maxi.

Le nombre maximum de stations dépend du nombre de bobines. En partant du principe qu'il faut une station pour un électrodistributeur monostable et deux pour un autre bistable, déterminez le nombre de stations de telle sorte que le nombre total ne soit pas supérieur au nombre maximum donné dans le tableau suivant.

Kit	Kit F (connecteur sub-D)	Kit P (câble plat)				Kit J (câble plat)	G Kit (câble plat avec bornier)	
Type	F _S □ 25P	F _S □ 15P	P _S □ 26P	P _S □ 20P	P _S □ 16P	P _S □ 10P	J _S □ 20P	G □
Points maxi.	24	14	24	18	14	8	16	16

Kit	Kit T (boîtier du bornier)		Kit S (interface bus de terrain)	Kit M (connecteur circulaire)
Type	2 rangées de borniers		S □	M □
Points maxi.	3 rangées de borniers			
VQ1000	16	24	16	24
VQ2000	20		16	24

Caractéristiques de commun négatif

Indiquez la référence du distributeur de la façon suivante pour les caractéristiques de commun négatif.

La référence de l'embase ci-dessous correspond aux kits T (VQ1000) et L (VQ1000/2000). Pour les autres kits, vous pouvez utiliser l'embase standard. Toutefois, le commun négatif n'est pas compatible avec les kits S et G (sauf la passerelle EX510 et le modèle intégré EX240).

Pour commander les distributeurs

VQ1100 N -51-Q

Caractéristiques de commun négatif

Pour commander les embases

Kit T (VQ1000) :

VV5Q11-06 C6 T N - □ -Q

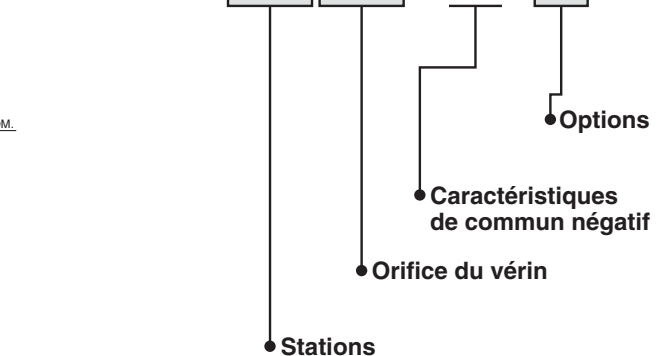

Kit L (VQ1000/2000) :

VV5Q11-06 C6 L N 1 - □ -Q

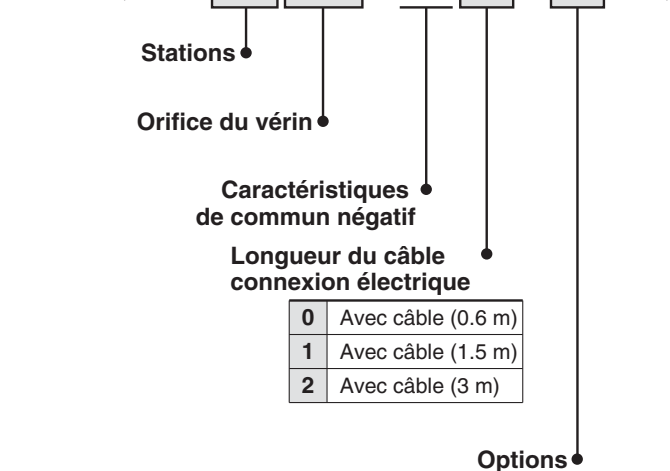

0	Avec câble (0.6 m)
1	Avec câble (1.5 m)
2	Avec câble (3 m)

- Kit F
- Kit P
- Kit J
- Kit G
- Kit T
- Kit L
- Kit S
- Kit M
- Unité simple sur embase
- Semi-standard
- Construction
- Vue éclatée de l'embase
- Pièces en option pour embase
- Consignes de sécurité
- Précautions spécifiques au produit

Série VQ1000/2000

Semi-standard

Caractéristiques du pilote externe

Si la pression d'alimentation de l'électrodistributeur est inférieure à la pression d'utilisation requise (0.1 à 0.2 MPa), ou si le distributeur est utilisé pour le vide, demandez un modèle à pilote externe. Commandez une embase ou un distributeur en ajoutant la caractéristique du pilote externe : "R". L'orifice X de l'embase multiple est muni d'un raccord instantané pour pilote externe.

VQ1000: C4 (raccord instantané ø4)

VQ2000: C6 (raccord instantané ø6)

Pour commander les embases

VV5Q11-08C6FU1-R S-Q

Caractéristiques du pilote externe

Autres symboles d'options :
à indiquer par ordre alphabétique.

Pour commander les distributeurs

VQ1100 R-51-Q

Caractéristiques du pilote externe

Note 1) Quand deux fonctions ou plus sont spécifiées, indiquez-les dans l'ordre alphabétique.

Note 2) Etant donné que le pilote d'échappement de ce distributeur est libéré du passage R1, il n'est pas possible de faire le vide ailleurs qu'à partir des orifices d'échappement et d'alimentation.

Raccords instantanés en pouces

Le distributeur avec raccords instantanés en pouces apparaît ci-dessous.

VV5Q11-06 N7 PS0-□-Q

Stations

Options

Kit / connexion électrique

Orifice du vérin

Symbole	N1	N3	N7	N9	M5T	NM
Diam. ext. du tube utilisable (en pouces)	ø1/8"	ø5/32"	ø1/4"	ø5/16"	10-32UNF (filetage M5)	Combinés
Orifices 4(A), 2(B)	VQ1000	●	●	—	●	●
	VQ2000	—	●	●	—	●

Note) Quand des raccords en pouces sont choisis pour les orifices des vérins, des raccords en pouces sont également sélectionnés pour les orifices 1(P), 3(R).

Orifices 1(P), 3(R)
VQ1000 ø5/16" (N9)
VQ2000 ø3/8" (N11)

Montage sur rail DIN

Chaque embase peut être montée sur un rail DIN. Commandez-le en indiquant l'option de montage sur rail DIN, "-D". Dans ce cas, un rail DIN dont la taille dépasse de 30 mm celle de l'embase est inclus avec le nombre de stations spécifiques.

● Quand le rail DIN n'est pas nécessaire.

(Seules les fixations de montage sur rail DIN sont livrées.)

Indiquez le symbole d'option "-D0" pour la référence de l'embase.

Exemple)

VV5Q11-08C6FU1-D0S-Q

Autres symboles d'options :
à indiquer par ordre alphabétique.

● Lorsque vous utilisez un rail DIN plus long que l'embase avec un nombre spécial de stations.

Indiquez clairement le nombre de stations nécessaires à côté du symbole "-D" pour les options de l'embase

Exemple)

VV5Q11-08C6FU1-D09S-Q

Rail DIN pour 9 stations

Autres symboles d'options :
à indiquer par ordre alphabétique.

Note) Le numéro des stations qui peut s'afficher est plus long que le numéro de l'embase des stations.

● Pour le montage d'un rail DIN

Commandez les fixations de montage du rail DIN. (Voir "Pièces en option pour embase" en pages 67 et 71.)

N°VVQ1000-57A (pour VQ1000)

VVQ2000-57A (pour VQ2000)

2 pcs. par jeu.

● Lorsque vous commandez uniquement le rail DIN.

Réf. rail DIN : AXT100-DR-□

Note) En ce qui concerne □, spécifiez le numéro dans le tableau du rail DIN. Reportez-vous aux dimensions de chaque kit pour les dimension L.

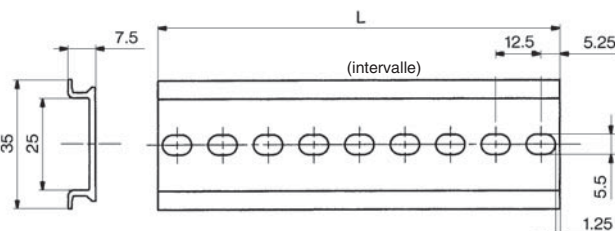

Dimensions L

L = 12.5 x n + 10.5

N°	1	2	3	4	5	6	7	8	9	10
Dimensions L	23	35.5	48	60.5	73	85.5	98	110.5	123	135.5
N°	11	12	13	14	15	16	17	18	19	20
Dimensions L	148	160.5	173	185.5	198	210.5	223	235.5	248	260.5
N°	21	22	23	24	25	26	27	28	29	30
Dimensions L	273	285.5	298	310.5	323	335.5	348	360.5	373	385.5
N°	31	32	33	34	35	36	37	38	39	40
Dimensions L	398	410.5	423	435.5	448	460.5	473	485.5	498	510.5

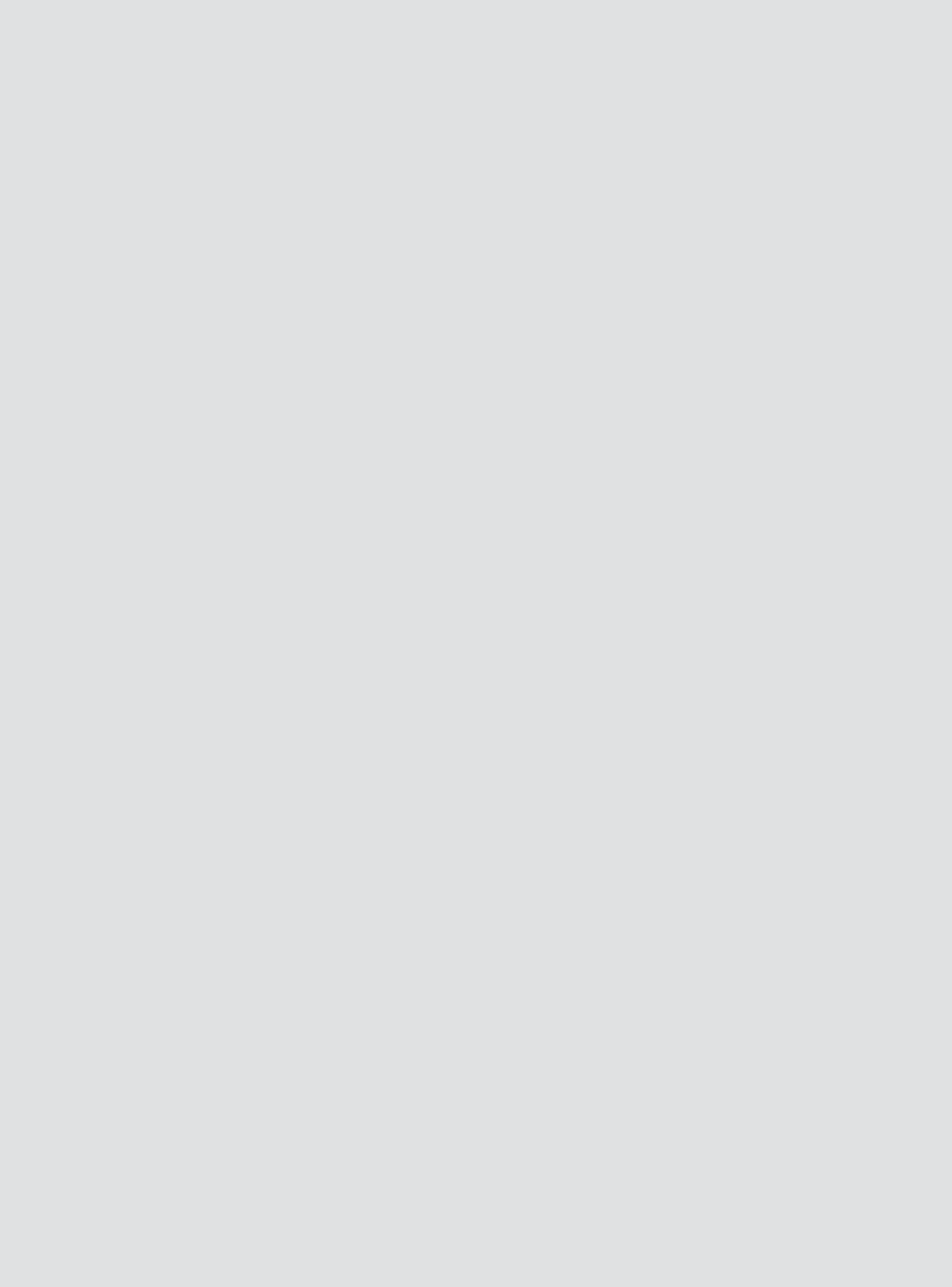

Précautions
spécifiques
au produit

Consignes
de sécurité

Pièces en
option
pour embase

Vue éclatée
de l'embase

Construction

**Semi-
standard**

Unité simple
sur embase

Kit **M**

Kit **S**

Kit **L**

Kit **T**

Kit **G**

Kit **J**

Kit **P**

Kit **F**

Série VQ1000/2000

Construction

Unité embrochable VQ1000 : Pièces principales / pièces de remplacement

Tiroir inox

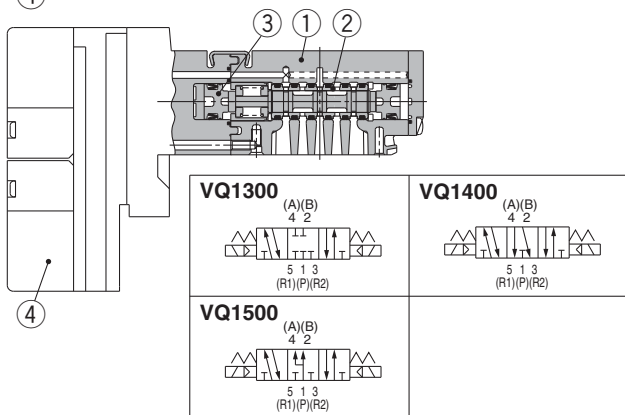
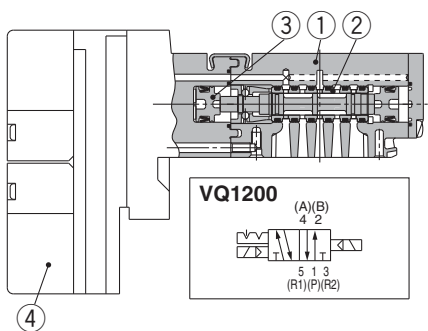
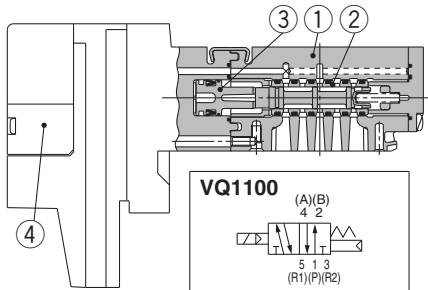

Joint élastique

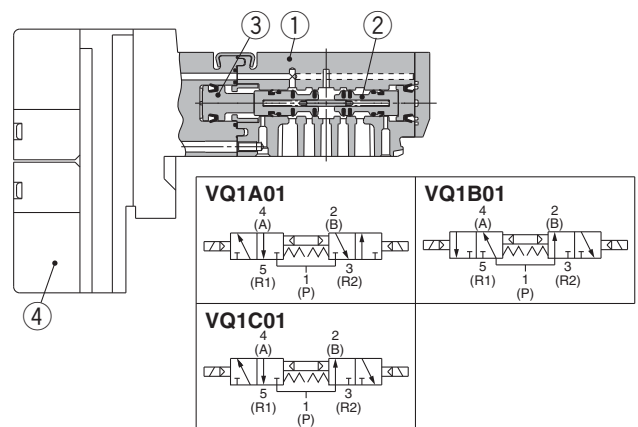
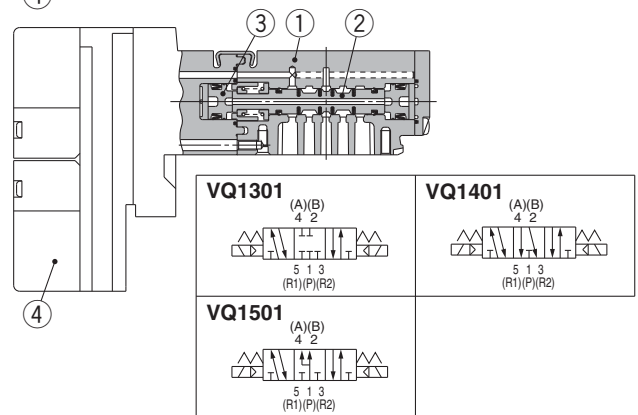
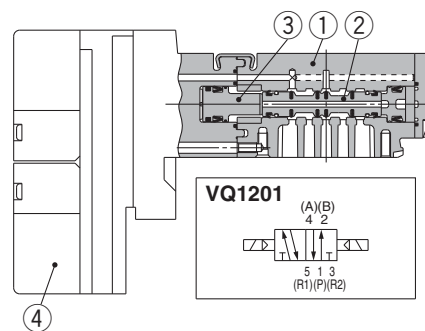
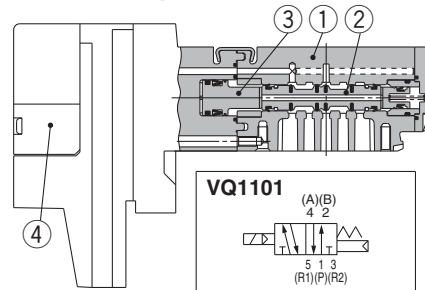

Nomenclature

N°	Description	Matière	Note
1	Corps	Alliage de zinc	
2	Tiroir / fourreau	Acier inox	
3	Piston	Résine	
4	Ensemble pilote	—	

Note) Voir en page 62 "Pour commander l'ensemble pilote".

Nomenclature

N°	Description	Matière	Note
1	Corps	Alliage de zinc	
2	Tiroir	Aluminium, HNBR	
3	Piston	Résine	
4	Ensemble pilote	—	

Note) Voir en page 62 "Pour commander l'ensemble pilote".

Unité embrochable VQ2000 : Pièces principales / pièces de remplacement

Tiroir inox

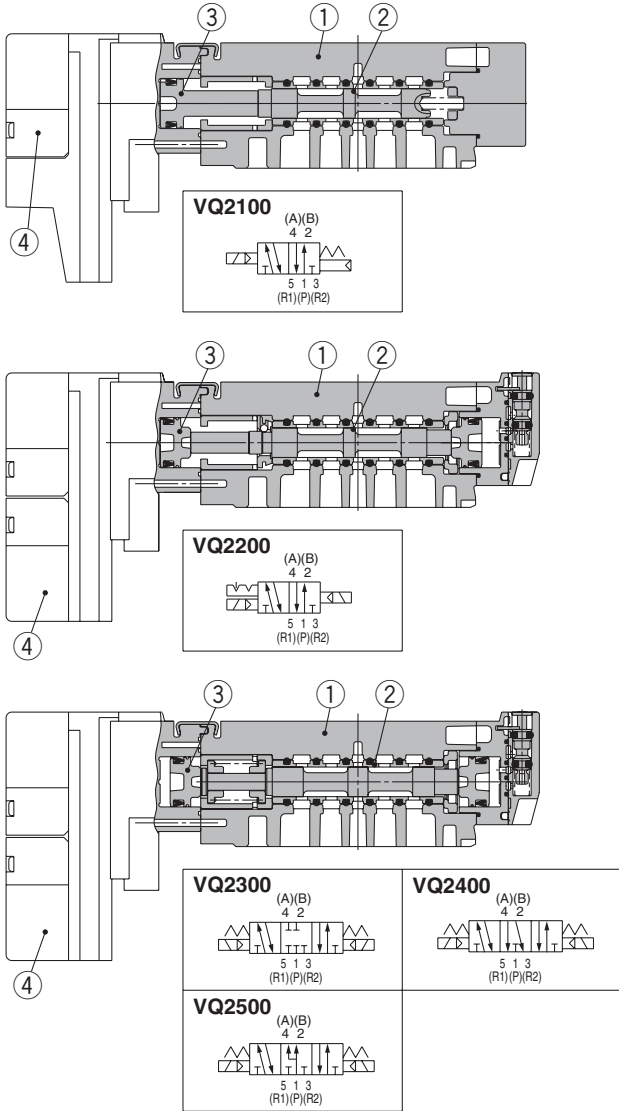

Nomenclature

N°	Description	Matière	Note
1	Corps	Alliage de zinc	
2	Tiroir / fourreau	Acier inox	
3	Piston	Résine	
4	Ensemble pilote	—	

Note) Voir en page 62 "Pour commander l'ensemble pilote".

Joint élastique

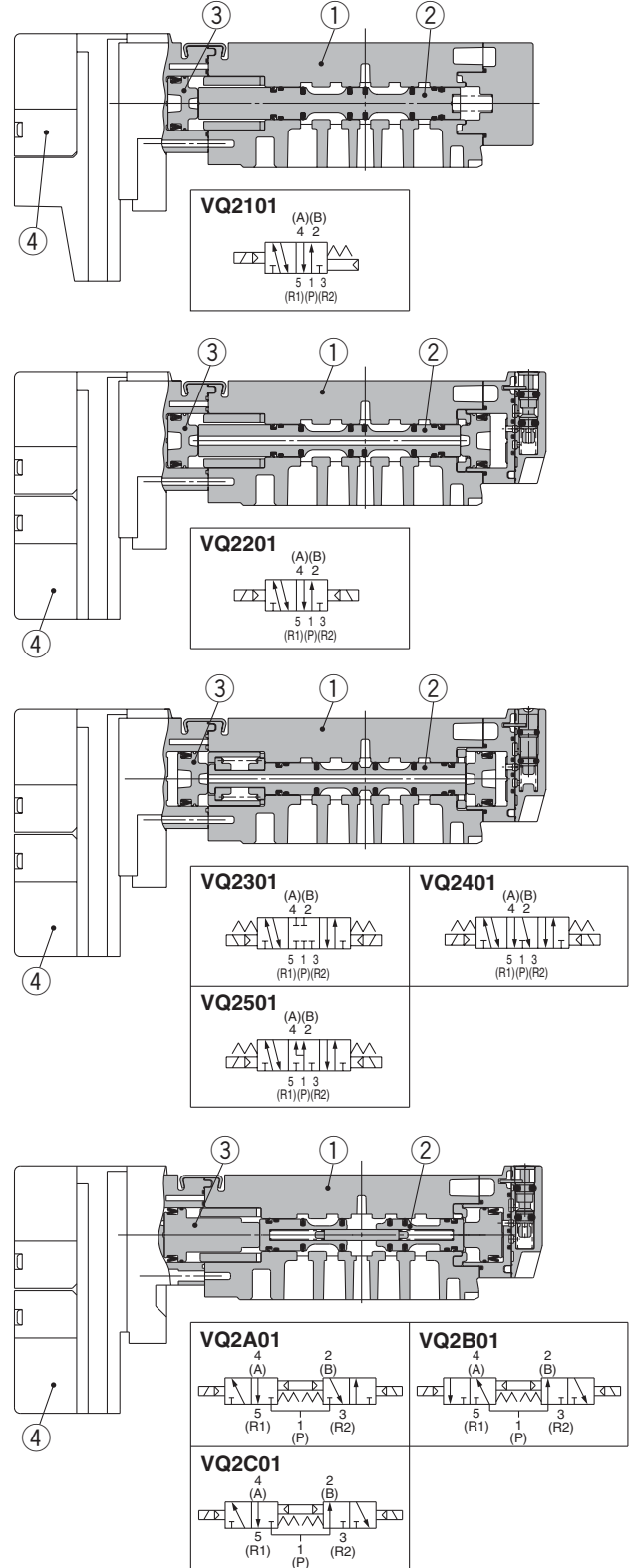

Nomenclature

N°	Description	Matière	Note
1	Corps	Alliage de zinc	
2	Tiroir	Aluminium, HNBR	
3	Piston	Résine	
4	Ensemble pilote	—	

Note) Voir en page 62 "Pour commander l'ensemble pilote".

Kit F

Kit P

Kit J

Kit G

Kit T

Kit L

Kit S

Kit M

Unité simple sur embase

Semi-standard

Construction

Vue éclatée de l'embase

Pièces en option pour embase

Consignes de sécurité

Précautions spécifiques au produit

Vue éclatée de l'embase

Unité embrochable VQ1000 : vue éclatée

(kits F/P/J/L/S)

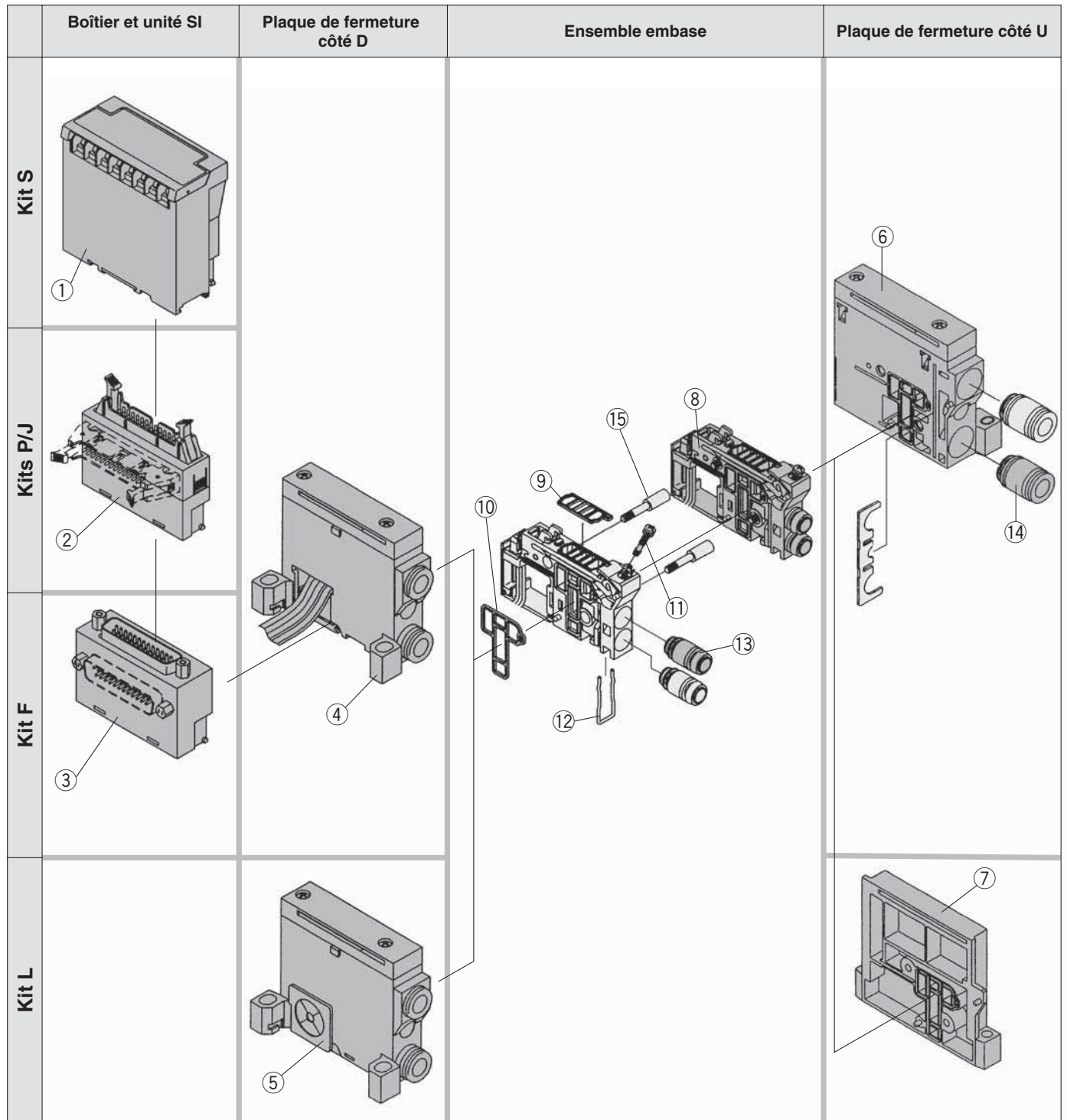

<Boîtier et unité SI>

Boîtier et réf. unité SI

N°	Embase	Référence	Description
①	(kit SQ)	EX120-SDN1	DeviceNet™
	(kit SR1)	EX120-SCS1(-XP) <small>Note 2)</small>	OMRON Corp.: CompoBus/S (16 sorties)
	(kit SR2)	EX120-SCS2(-XP) <small>Note 2)</small>	OMRON Corp.: CompoBus/S (8 sorties)
	(kit SV)	EX120-SMJ1(-XP) <small>Note 2)</small>	CC-LINK
②	Kit P _S ^U	AXT100-1-P_S^U <small>Note 1)</small>	Boîtier du câble plat □ =Nombre de broches: 26/20/16/10
	Kit J _S ^U	AXT100-1-J_S^U20 <small>Note 1)</small>	Boîtier du câble plat
③	Kit F _S ^U	AXT100-1-F_S^U15 <small>Note 1, 3)</small>	Boîtier du connecteur sub-D
		AXT100-1-FS25	

Note 1) Connexion par le haut pour FU, PU, JU et connexion latérale pour FS, JS, PS.

Note 2) Ajoutez "XP" à la fin de la référence de l'unité SI étanche à la poussière. (incompatible avec les kits S/SQ)

Note 3) Le kit F (kit connecteur sub-D) pour la série VV5Q11 associé au connecteur 25 broches est en une seule pièce, l'unité ③ n'est donc pas nécessaire.

<Plaque de fermeture côté D>

④⑤ Réf. plaque de fermeture côté D

VVQ1000-3A-1-□-□

Alimentation électrique

F	Pour kit F <small>Note 3)</small>
P	Pour kit P
J	Pour kit J
L	Pour kit L
S	Pour kit S

Options

—	Echap. commun
R <small>Note 1)</small>	Pilote externe
S <small>Note 1)</small>	Orifice d'échap. direct avec silencieux intégré



Note 1) Quand les deux options sont précisées, indiquez RS.

Note 2) Le boîtier et l'unité SI des kits F/P/J/S ne sont pas inclus. Commandez séparément ①, ②, ③.

Note 3) Utiliser la référence suivante pour le connecteur 25 broches du côté D : VVQ1000-3A-1-FU25-□

<Ensemble embase>

⑧ Réf. ensemble embase

VVQ1000-1A-□-□

Alimentation électrique

F0	Sans câble
F1	Kit F pour 2 à 12 stations / câblage bistable
F2	Kit F pour 13 à 24 stations / câblage bistable
F3	Kit F pour 2 à 24 stations / câblage monostable
P1	Kits P/J/S pour 2 à 12 stations / câblage bistable
P2	Kits P/J/S pour 13 à 24 stations / câblage bistable
P3	Kits P/J/S pour 2 à 24 stations / câblage monostable
L0 □	Kit L0 □: stations (1 à 8)
L1 □	Kit L1 □: stations (1 à 8)
L2 □	Kit L2 □: stations (1 à 8)

Tirants (2 pcs.) et câble pour extension sont inclus.

Orifice

C3	Avec raccord instantané ø3.2
C4	Avec raccord instantané ø4
C6	Avec raccord instantané ø6
M5	Filetage M5
C0	Sans raccord instantané (avec clip)

<Pièces de rechange pour embase>

Pièces de rechange

N°	Référence	Description	Matière	Quantité
⑨	VVQ1000-80A-1	Joint	HNBR	12
⑩	VVQ1000-80A-2	Joint	HNBR	12
⑪	VVQ1000-80A-3	Vis de serrage	Acier carbone	12
⑫	VVQ1000-80A-4	Clip	Acier inox	12



Note) Un jeu contenant 12 pcs. est inclus.

<Plaque de fermeture côté U>

⑥ Réf. plaque de fermeture côté U (pour kits F/P/J/S)

VVQ1000-2A-1-□

Options

—	Echap. commun
R	Pilote externe
S	Orifice d'échap. direct avec silencieux intégré



Note) Le ⑭ raccord est inclus.

⑦ Réf. plaque de fermeture côté U (pour kit L)

VVQ1000-2A-1-L

<Ensemble raccord>

⑬ Réf. ensemble raccord (pour orifice de vérin)

VVQ1000-50A-□

Orifice

C3	Tube utilisable ø3.2
C4	Tube utilisable ø4
C6	Tube utilisable ø6
M5	Filetage M5



Note) Vous pouvez commander des unités de 10 pièces.

⑭ Réf. ensemble raccord (pour orifices 1(P), 3(R))

VVQ1000-51A-C8

Tube utilisable ø8



Note) Vous pouvez commander des unités de 10 pièces.

⑮ Réf. tirant (2 pcs par jeu)

VVQ1000-TR-□

Note 1) Commandez les tirants quand des stations d'embase sont supprimées. Si des stations sont rajoutées, les tirants sont inclus avec l'ensemble de l'embase. Il est donc inutile de les commander.

Note 2) □: stations 02 à 24

Note 3) Pour les kits S/P/J/F/L

Ensemble pilote

V112 □ - □ □

Fonction

Symbole	Caractéristiques
—	Standard
B	Temps de réponse rapide
K	Modèle haute pression (1.0 MPa)

Tension de la bobine

5	24 VDC
6	12 VDC

Indice de protection

A	Étanche à la poussière et aux éclaboussures (IP65)
B	Anti-poussière

Note) Commun à l'électrodistributeur monostable et bistable

Vue éclatée de l'embase

Unité embrochable VQ2000 : vue éclatée

(kits F/P/J/L/G/S)

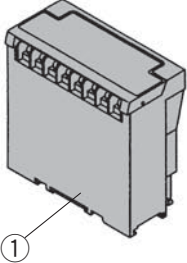
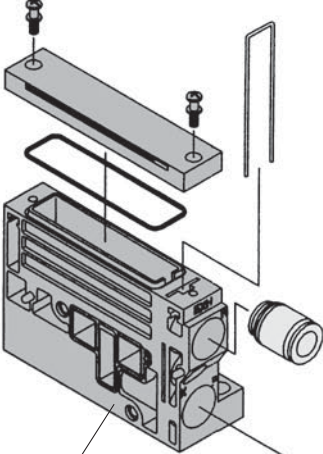
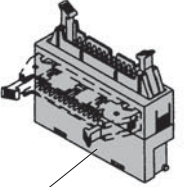
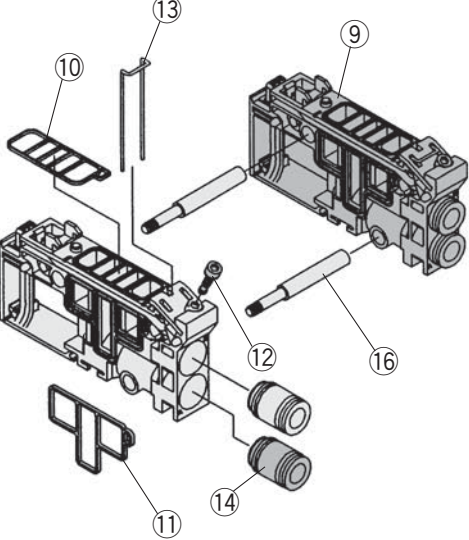
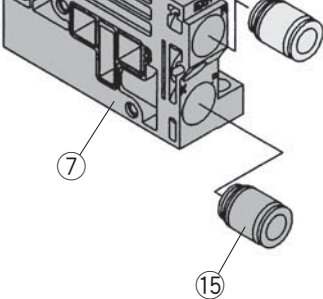
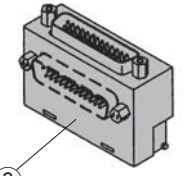
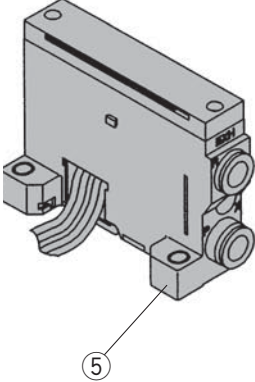
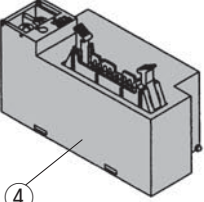
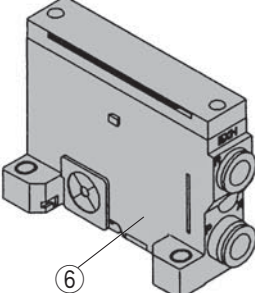
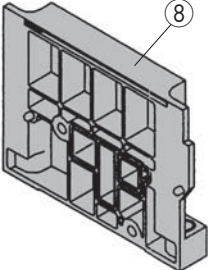
	Boîtier et unité SI	Plaque de fermeture côté D	Ensemble embase	Plaque de fermeture côté U
Kit S				
Kits P/J				
Kit F				
Kit G				
Kit L				

<Boîtier et unité SI>

Boîtier et réf. unité SI

N°	Embase	Référence	Description
①	(kit SQ)	EX120-SDN1 [EX124D-SDN1] <small>Note 2)</small>	DeviceNet™
	(kit SR1)	EX120-SCS1(-XP) <small>Note 1)</small> [EX124D-SCS1] <small>Note 2)</small>	OMRON Corp.: CompoBus/S (16 sorties)
	(kit SR2)	EX120-SCS2(-XP) <small>Note 1)</small> [EX124D-SCS2] <small>Note 2)</small>	OMRON Corp.: CompoBus/S (8 sorties)
	(kit SV)	EX120-SMJ1(-XP) <small>Note 1)</small> [EX124D-SMJ1] <small>Note 2)</small>	CC-LINK
②	Kit P _S ^U	AXT100-1-P_S^U <small>Note 3)</small>	Boîtier du câble plat □: Nombre de broches: 26/20/16/10
	Kit J _S ^U	AXT100-1-J_S^U20 <small>Note 3)</small>	Boîtier du câble plat
③	Kit F _S ^U	AXT100-1-F_S^U <small>Note 3)</small>	Boîtier du connecteur sub-D □: Nombre de broches: 25/15
④	Kit G	AXT100-1-GU20	Boîtier pour câble plat et bornier

Note 1) Ajoutez "-XP" à la fin de la référence de l'unité SI étanche à la poussière.

Note 2) Étanche à la poussière et aux éclaboussures (IP65)

Note 3) Connexion par le haut pour FU, PU, JU et connexion latérale pour FS, JS, PS.

<Plaque de fermeture côté D>

⑤⑥ Réf. plaque de fermeture côté D

VVQ2000-3A-1- □ □ □

Alimentation électrique

F	Pour kit F
P	Pour kit P
J	Pour kit J
L	Pour kit L
G	Pour kit G
S	Pour kit S

Indice de protection

—	Anti-poussière
W	Étanche à la poussière et aux éclaboussures (IP65)

Note) Les kits F/P/J/G ne sont disponibles qu'avec l'option "-". Le kit M est disponible avec [W] uniquement. Le type d'embase détermine les kits S/L/T choisis.

Options

—	Echapp. commun
R <small>Note 1)</small>	Pilote externe
S <small>Note 1)</small>	Orifice d'échapp. direct avec silencieux intégré

Note 1) Quand les deux options sont précisées, indiquez RS.

Note 2) Le boîtier et l'unité SI des kits F/P/J/G/S ne sont pas inclus. Commandez séparément ①, ②, ③, ④.

Note 3) "S" (silencieux intégré) et "W" (IP65) ne peuvent être combinés.

<Plaque de fermeture côté U>

⑦ Réf. plaque de fermeture côté U (pour kits F/P/J/G/T/S/M)

VVQ2000-2A-1- □ □

Options

—	Echapp. commun
R	Pilote externe
S	Sortie d'échapp. direct avec silencieux intégré

Indice de protection

—	Anti-poussière
W	Étanche à la poussière et aux éclaboussures (IP65)

Note) Les kits F/P/J/G ne sont disponibles qu'avec l'option "-". Le kit M est disponible avec [W] uniquement. Le type d'embase détermine les kits S/L/T choisis.



Note 1) Le ⑮ raccord est inclus.

Note 2) Le boîtier et l'unité SI des kits F/P/J/G/S ne sont pas inclus. Commandez séparément ①, ②, ③, ④.

Note 3) "S" (silencieux intégré) et "W" (IP65) ne peuvent être combinés.

⑧ Réf. plaque de fermeture côté U (pour kit L)

VVQ2000-2A-1-L- □

Indice de protection

—	Anti-poussière
W	Étanche à la poussière et aux éclaboussures (IP65)

Note) Sélectionnez le boîtier en fonction de l'embase.

<Ensemble embase>

⑨ Réf. ensemble embase

VVQ2000-1A- □ □ □

Tirants (2 pcs.) et câble pour extension sont inclus.

Alimentation électrique

F0	Sans câble
F1	Kit F pour 2 à 12 stations / câblage bistable
F2	Kit F pour 13 à 24 stations / câblage bistable
F3	Kit F pour 2 à 24 stations / câblage monostable
P1	Kits P/J/G/S pour 2 à 12 stations / câblage bistable
P2	Kits P/J/G/S pour 13 à 24 stations / câblage bistable
P3	Kits P/J/G/S pour 2 à 24 stations / câblage monostable
L0 □	Kit L0 □: stations (1 à 8)
L1 □	Kit L1 □: stations (1 à 8)
L2 □	Kit L2 □: stations (1 à 8)
T1	Kit T pour 2 à 20 stations / câblage bistable
T3	Kit T pour 2 à 20 stations / câblage monostable
M1	Kit M pour 2 à 12 stations / câblage bistable
M2	Kit M pour 13 à 24 stations / câblage bistable
M3	Kit M pour 2 à 24 stations / câblage monostable

Orifice

C4	Avec raccord instantané ø4
C6	Avec raccord instantané ø6
C8	Avec raccord instantané ø8
C0	Sans raccord instantané (avec clip)

Indice de protection

—	Anti-poussière
W	Étanche à la poussière et aux éclaboussures (IP65)

Note) Les kits F/P/J/G ne sont disponibles qu'avec "Nil" uniquement. Le kit M est disponible avec [W] uniquement. Le type d'embase détermine les kits S/L/T choisis.

<Ensemble raccord>

⑭ Réf. ensemble raccord (pour orifice de vérin)

VVQ1000-51A- □

Orifice

C4	Tube ø4
C6	Tube ø6
C8	Tube ø8



Note) Vous pouvez commander des unités de 10 pièces.

⑮ Réf. ensemble raccord (pour orifices 1(P), 3(R))

VVQ2000-51A-C10

Tube ø10



Note) Vous pouvez commander des unités de 10 pièces.

⑯ Réf. tirant (2 pcs par jeu)

VVQ2000-TR- □

Note 1) Commandez les tirants quand des stations d'embase sont supprimées. Si des stations sont rajoutées, les tirants sont inclus avec l'embase. Il est donc inutile de les commander.

Note 2) □: stations 02 à 24

Note 3) Pour les kits S/P/J/F/L

<Pièces de rechange pour embase>

Pièces de rechange

N°	Référence	Description	Matière	Quantité
⑩	VVQ2000-80A-1	Joint	HNBR	12
⑪	VVQ2000-80A-2	Joint	HNBR	12
⑫	VVQ2000-80A-3	Vis de serrage	Acier carbone	12
⑬	VVQ2000-80A-4	Clip	Acier inox	12

Note) Un jeu contenant 12 pcs. est inclus.



Kit F

Kit P

Kit J

Kit G

Kit T

Kit L

Kit S

Kit M

Unité simple sur embase

Semi-standard

Construction

Vue éclatée de l'embase

Pièces en option pour embase

Consignes de sécurité

Précautions spécifiques au produit

Série VQ1000

VQ1000: Pièces en option pour embase

Plaque d'obturation VVQ1000-10A-1

Symbole JIS



Elle est installée sur l'embase lorsqu'un distributeur est enlevé pour l'entretien ou lorsqu'il est prévu d'installer un distributeur supplémentaire, etc.

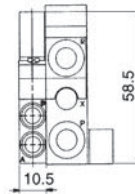
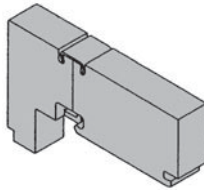

Entretoise ALIM. individuelle VVQ1000-P-1-C6 N7

Quand une même embase doit être utilisée à différentes pressions, les entretoises d'alimentation individuelles servent de raccords d'alimentation pour les différentes pressions. (Un emplacement est occupé.)

Bloquez les deux côtés de la station qui utilisent la pression d'alimentation provenant de l'entretroise individuelle, avec les deux joints de séparation de l'alimentation. (voir exemple d'application)

Note 1) Indiquez la position de montage de l'entretroise et du joint de séparation de l'alimentation sur la fiche de configuration de l'embase. Le joint de séparation est utilisé dans un emplacement ou deux pour un réglage. (Deux joints de séparation pour l'alimentation sont livrés avec l'entretroise individuelle pour bloquer la station d'alimentation.)

Note 2) Le câblage électrique est relié de série à la station de l'embase, là où l'entretroise individuelle est montée.

Note 3) Si les stations équipées d'entretroises ne nécessitent aucun câblage, indiquez "X" dans la colonne des caractéristiques de câblage sur la fiche de configuration de l'embase.

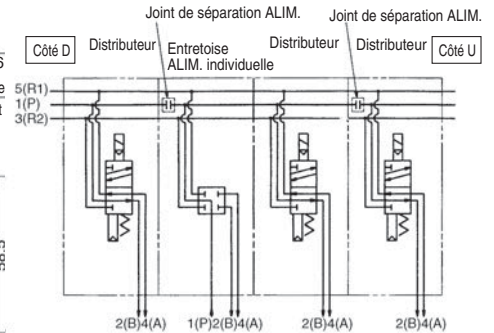
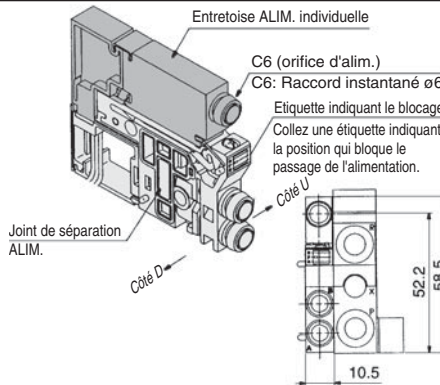

Entretoise ECH. individuelle VVQ1000-R-1-C6 N7

Cette entretoise est utilisée pour l'échappement du distributeur quand celui-ci affecte d'autres stations parce que le circuit est mal configuré. (Un emplacement est occupé.)

Bloquez les deux côtés de la station d'échappement du distributeur. (voir exemple d'application)

Note 1) Spécifiez la position de montage, le bloc d'échappement ou la position du joint de séparation ECH sur la fiche de configuration de l'embase. Le joint de séparation est utilisé dans un emplacement ou deux pour un réglage.

Note 2) Si vous commandez une entretoise d'échappement avec la référence de l'embase, le bloc d'échappement est utilisé dans la position de blocage. Il est donc inutile de commander un bloc d'échappement car il est intégré à l'entretroise.

Si vous commandez une entretoise individuelle d'échappement séparément, commandez aussi un bloc d'échappement séparé car il ne sera pas livré avec l'entretroise.

Note 3) Le câblage électrique est relié de série à la station de l'embase, là où l'entretroise individuelle d'échappement est montée.

Note 4) Si les stations équipées d'entretroises ne nécessitent aucun câblage, indiquez "X" dans la colonne des caractéristiques de câblage sur la fiche de configuration de l'embase.

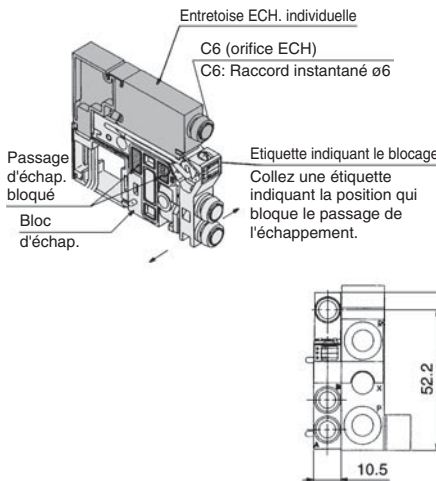

Description / modèle	Stations	1	2	3	4	5	6	7
Distributeur	Monostable	●	●	●				
Options	Entretoise d'échap. individuelle VVQ1000-R-1-C6	●						
	Position ECH bloqué : indiquez 2 emplacements.	●	●					

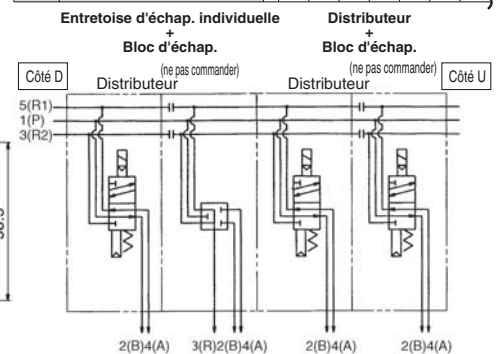

Joint de séparation ALIM. VVQ1000-16A

Lorsque l'embase est alimentée en pressions différentes, un joint de séparation est utilisé pour séparer les stations où les pressions sont différentes.

Note) Indiquez la position de montage sur la fiche de configuration de l'embase.

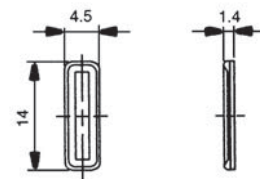
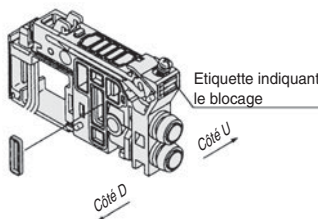

<Etiquette indiquant le blocage>

Les étiquettes indiquant les positions de blocage sont incluses (étiquettes pour le passage de l'ALIM./l'ECH.) et les positions de blocage des passages de l'ALIM./l'ECH.)

Note) Lorsque vous commandez une embase avec plaque de séparation intégrée, l'embase comporte une étiquette de blocage.

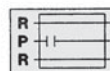

Passage ALIM. bloqué

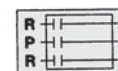

Passage ALIM. / ECH. bloqué

Plaque d'obturation avec connecteur VVQ1000-1C

Symbole JIS



Connecteur		Longueur du câble connecteur (mm)			
—	Sans connecteur	300	20	2000	
6	Avec connecteur / 2 fils	600	25	2500	
10	Avec connecteur / 4 fils	1000	30	3000	
15		1500			

Plaque d'obturation avec connecteur pour sortie individuelle afin d'actionner un distributeur individuel ou un équipement qui n'est pas sur l'embase.

Note) Quand la référence de la plaque d'identification comprend "N" à la fin, cela signifie que la forme de cette plaque est différente d'une plaque standard.

Note) Le courant électrique doit être de 1A maxi. (avec distributeurs inclus).

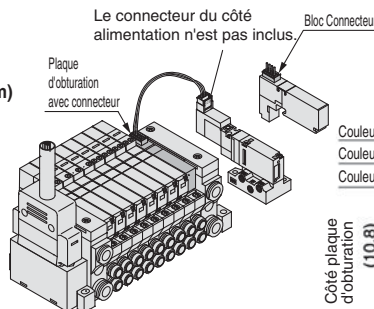

Réf. ensemble connecteur AXT661-43 A-6

Longueur de câble (mm)		Réf. ensemble connecteur	
—	300	43	4 fils
6	600	44	2 fils
10	1000		
20	2000		
30	3000		

Couleur du câble : Noir
Couleur du câble : Rouge
Couleur du câble : Blanc

24AWG
Diam. ext. de la gaine ø1.5

Bloc d'échap.

VVQ1000-19A-P-(C3/C4/C6/M5/N1/N3/N7)

Ensemble embase
Alimentation électrique

F0	Sans câble
F1	Pour kit F (2 à 12 stations) / câblage bistable
F2	Pour kit F (13 à 24 stations) / câblage bistable
F3	Pour kit F (2 à 24 stations) / câblage monostable
P1	Pour kits P, G, T, S (2 à 12 stations) / câblage bistable
P2	Pour kits P, G, T, S (13 à 24 stations) / câblage bistable
P3	Pour kits P, G, T, S (2 à 24 stations) / câblage monostable
L0*	Kit L0
L1*	Kit L1 } * 1 à 8 stations
L2*	Kit L2 }

L'embase de séparation est utilisée entre des stations où l'échappement doit être partagé, au cas où, suite à la configuration du circuit, un distributeur altère d'autres stations. L'échappement côté D est bloqué dans le module d'échappement. Il peut également être utilisé en combinaison avec une entretoise d'échappement individuelle.

<Etiquette indiquant le blocage>

Les étiquettes indiquant les positions de blocage sont incluses. (étiquettes pour le passage de l'ECH. et les positions de blocage des passages de l'ALIM./l'ECH.)

Note 1) Lorsque vous commandez un bloc d'échappement avec l'embase, celle-ci comporte une étiquette indiquant le blocage.

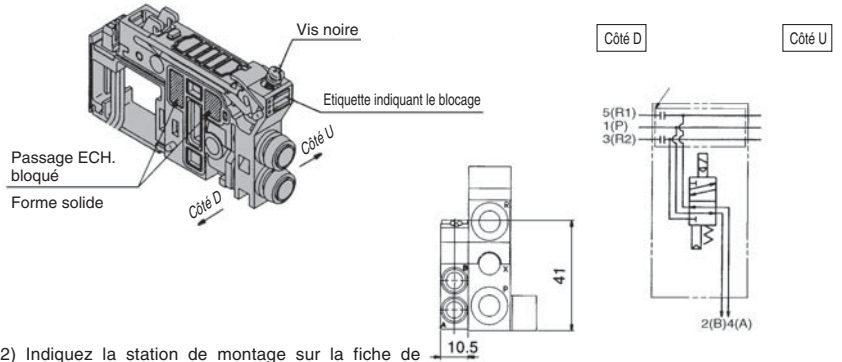

Note 2) Indiquez la station de montage sur la fiche de configuration de l'embase.

Note 3) Lorsque vous commandez cette option intégrée dans l'embase, spécifiez la référence du bloc d'échappement avec "*" sous la référence de l'embase.

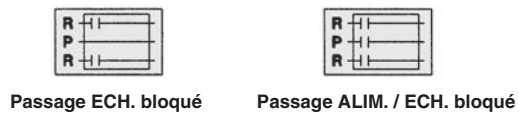

Ensemble clapet antiretour de contre-pression [-B]

VVQ1000-18A

Il évite un dysfonctionnement du vérin provoqué par un autre échappement de distributeur. Insérez-le dans le raccord R (ECH.) sur le côté de l'embase concerné. Il est efficace lorsqu'un vérin à simple effet ou un électrodistributeur à centre ouvert est utilisé.

Note 1) Si vous souhaitez que ce soit monté sur toutes les stations d'embase, ajoutez "B" à la fin de la référence de l'embase.

Note 2) Si vous désirez un clapet antiretour de contre-pression et que vous souhaitez l'installer sur certaines stations d'embase uniquement, spécifiez clairement la station de montage du clapet sur la fiche de configuration de l'embase.

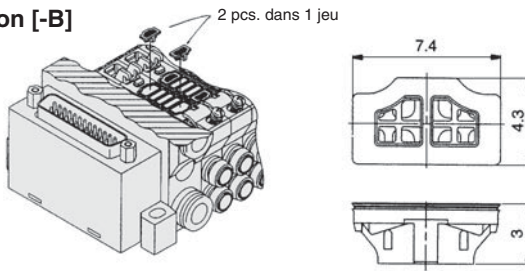

(Précautions)

1. L'ensemble du clapet antiretour de contre-pression correspond à la structure comportant le clapet. Toutefois, comme le distributeur a de légères fuites d'air, soyez prudent pour que l'air évacué ne reste pas dans l'orifice d'échappement.
2. Quand un clapet antiretour est monté, la surface équivalente du distributeur diminue d'environ 20 %.

Plaque d'identification [-N]

VVQ1000-NC-N-Station (1 à nb de stations maxi.)

C'est une plaque en résine transparente dans laquelle on insère une étiquette qui indique la fonction de l'électrodistributeur, etc. Placez-la dans l'emplacement situé sur le côté de la plaque de fermeture et courbez-la comme le montre le schéma.

Note 1) Si la plaque d'obturation avec connecteur est montée, elle deviendra automatiquement "VVQ1000-NC-n".

Note 2) Pour commander cette option avec une embase, ajoutez le suffixe "-N" à la fin de la référence de l'embase.

**N : Standard
NC: pour monter une plaque d'obturation avec un connecteur**

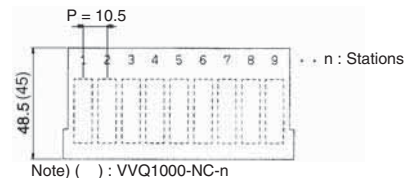
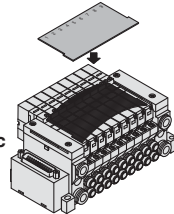

Bouchon (pour raccords instantanés)

KQ2P-□

Il est inséré dans un orifice du vérin inutilisé et dans les raccords d'alim./d'éch. A commander par lot de 10 pièces.

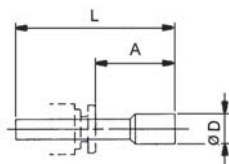

Dimensions

Taille de raccord compatible ød	Modèle	A	L	D	Taille de raccord compatible ød	Modèle	A	L	D
3.2	KQ2P-23	16	31.5	3.2	1/8"	KQ2P-01	16	31.5	5
4	KQ2P-04	16	32	6	5/32"	KQ2P-03	16	32	6
6	KQ2P-06	18	35	8	1/4"	KQ2P-07	18	35	8.5
8	KQ2P-08	20.5	39	10	5/16"	KQ2P-09	20.5	39	10

Bouchon

VVQ000-58A

Le bouchon est utilisé pour obturer l'orifice du vérin.

Note 1) Pour commander cette option avec une embase, ajoutez "CM" pour avoir la référence de l'embase avec l'orifice, et spécifiez la station de montage et les positions de montage du vérin 4(A) et 2(B) sur la fiche de configuration de l'embase.

Note 2) Serrez une vis M3 doucement dans l'orifice du bouchon et tirez pour l'extraire.

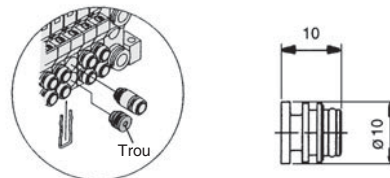

Raccord coudé

VVQ1000-F-L(C3/C4/C6/M5/N1/N3/N7)

Utilisé pour un raccordement vers le haut ou le bas en sortant de l'embase.

Note 1) Lorsque vous commandez cette option intégrée à l'embase, indiquez "L□" ou "B□" pour la taille de l'embase (si elle est installée sur toutes les stations). Lorsque vous l'installez sur une partie des stations d'embase, spécifiez la référence du raccord coudé et la station de montage sur la fiche de configuration de l'embase.

Note 2) Lorsque vous montez un raccord coudé sur le bord de la station d'embase et un silencieux sur l'orifice d'échappement, sélectionnez un silencieux AN203-KM8. Un silencieux (AN200-KM8) intervient sur les raccords.

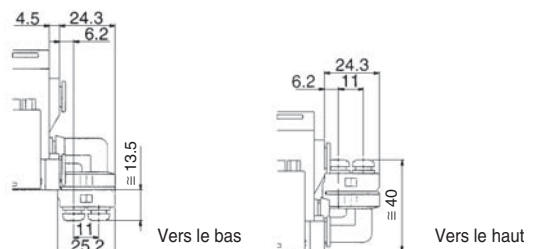
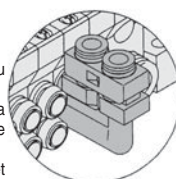

Kit F
Kit P
Kit J
Kit G
Kit T
Kit L
Kit S
Kit M
Unité simple sur embase
Semi-standard
Construction
Vue éclatée de l'embase
Pièces en option pour embase
Consignes de sécurité au produit
Précautions spécifiques au produit

Série VQ1000

VQ1000: Pièces en option pour embase

Fixation de montage pour rail DIN [-D/-D0/-D□]

VVQ1000-57A

Elle est utilisée pour fixer une embase sur un rail DIN.

Note 1) Pour commander cette option avec une embase, ajoutez "D" à la fin de la référence de l'embase.

1 jeu de fixation pour le montage du rail DIN est utilisé pour 1 embase (2 fixations de montage pour rail DIN).

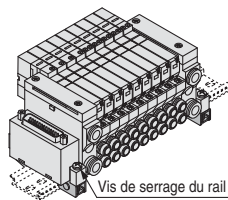

Vis de serrage du rail DIN

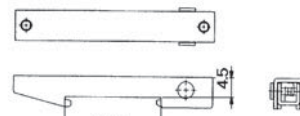

Les vis de montage sont incluses.

Sortie d'échappement direct avec silencieux intégré [-S]

C'est un modèle avec un raccord d'échappement sur le dessus de la plaque de fermeture de l'embase. Le silencieux intégré permet de supprimer efficacement la nuisance sonore. (réduction du bruit : 30 dB)

Note 1) Pour commander cette option avec une embase, ajoutez "S" à la fin de la référence de l'embase.

Note) Une grande quantité des condensats formés dans la source d'air sont évacués sous forme d'air avec des condensats.



● Reportez-vous à la page arrière 5 pour l'entretien.

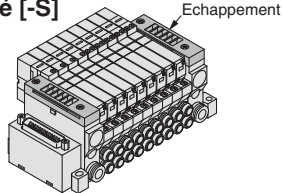

Ensemble raccords à débit double

VVQ1000-52A-C8 N9

Ce raccord sert à multiplier le débit en combinant les sorties de 2 stations distributeurs. Il est utilisé pour commander un vérin de gros diamètre. C'est un raccord instantané pour un orifice de ø8 ou ø5/16".

Note 1) L'orifice correspondant à la référence de l'embase s'appelle "CM". Indiquez clairement la référence du double raccord de débit et spécifiez la station de montage sur la fiche de configuration de l'embase.

Note 2) Un double raccord de débit comprend un clip spécial avec une pièce composée de deux stations qui sert de clip de maintien.

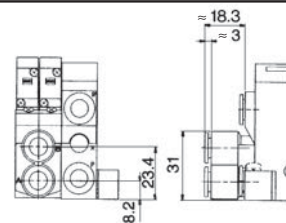
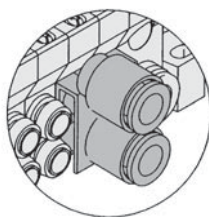

Silencieux (pour orifice d'échap.)

Ce silencieux doit être inséré dans l'orifice d'échappement (raccords instantanés) du modèle à échappement commun.

Note 1) Lorsque vous montez un raccord coudé (VVQ1000-F-L□) sur le bord de la station d'embase, sélectionnez un silencieux AN203-KM8. Un silencieux (AN200-KM8) intervient sur les raccords.

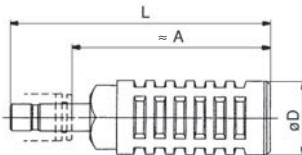

Dimensions

Série	Tailles de raccord compatible ød	Modèle	A	L	D	Surface équivalente (mm ²)	Baisse du bruit (dB)
VQ1000	8	AN200-KM8	59	78	22	20	30
		AN203-KM8	32	51	16	14	25*

Régulateur

VVQ1000-AR-1

Le régulateur contrôle la pression d'alimentation de l'embase. L'air alimenté par l'orifice ALIM. du côté D est régulé. L'orifice d'alimentation du côté D est bouché.

Quand un régulateur est monté, l'orifice d'alimentation de l'embase (côté U) est bouché. Une embase peut accueillir jusqu'à trois unités maximum.

Caractéristiques

Pression d'utilisation maximum (MPa)	0.8
Plage de pression de réglage (MPa)	0.05 à 0.7
Température d'utilisation (°C)	5 à 50
Fluide	Air
Distributeur avec pression mini. d'ouverture (MPa)	0.02
Structure	Avec clapet de décharge

Manomètre
G27-10-01

Vis de contrôle
de pression

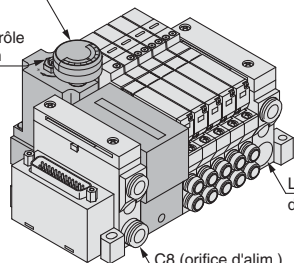

L'orifice d'alimentation
du côté U est bouché.

C8 (orifice d'alim.)
ø8 raccords instantanés

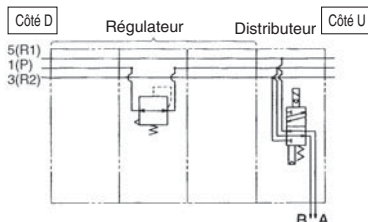

• Pour passer commande

Indiquez "-G*" comme symbole d'option pour la référence de l'embase et n'oubliez pas de spécifier la position de montage et le nombre de stations sur la fiche de configuration de l'embase. Une unité compte comme une station et occupe un espace correspondant à trois stations, par conséquent, faites attention à la taille de l'embase. Le régulateur qui n'est relié à aucun câble peut cumuler le nombre maximum de stations pour chaque kit.

Pour commander les embases

VV5Q11-14C6FUO-D G 2

Nombre de stations d'embase

Nombre de distributeurs montés 12 jeux

+ Nombre de régulateurs... 2 jeux

Nombre de régulateurs... 2 jeux

Avec régulateur

Autres symboles d'options :
à indiquer par ordre alphabétique.

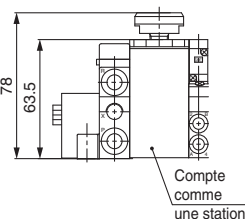
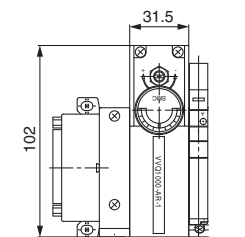

Compte
comme
une station.

Caractéristiques du débit

Conditions:
pression d'alimentation de 0.7 MPa

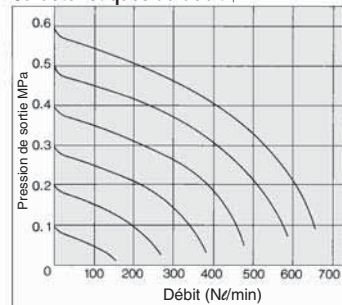

Caractéristiques de pression

Conditions (réglage initial)
Pression d'alimentation 0.7 MPa
Pression de sortie 0.2 MPa

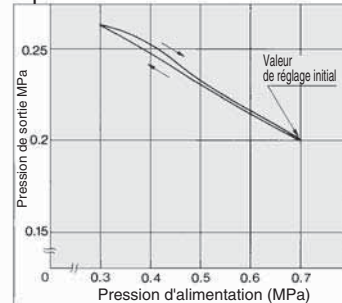

⚠ Précaution

• Réglage de pression

Vérifiez la pression d'entrée, puis tournez le vis de contrôle de pression pour régler la pression de sortie. Tournez la vis dans le sens horaire pour augmenter la pression de sortie et dans le sens inverse pour la réduire. (Réglez la pression en tournant la vis dans le sens horaire.)

• Installation

Etant donné que la fréquence d'utilisation de l'actionneur peut entraîner un net changement de pression, faites attention à la durée de vie du manomètre.

Double clapet piloté (séparé) pour VQ1000
VQ1000-FPG-□□□-□

Utilisé dans le sens du câblage du côté sortie pour maintenir le vérin en position intermédiaire pendant un long laps de temps. En combinant le double clapet piloté avec un double clapet antiretour à pilote intégré et un électrodistributeur 5/3 à centre ouvert, le vérin peut s'arrêter au milieu de sa course ou garder sa position pendant de longs laps de temps. La combinaison avec un électrodistributeur 5/2 monostable/bistable permet à ce bloc de se prémunir contre les chutes du vérin en fin de course lorsque la pression résiduelle d'alimentation est évacuée.

Caractéristiques

Pression d'utilisation maxi.	0.8 MPa
Pression d'utilisation mini.	0.15 MPa
Température d'utilisation	-5 à 50°C
Caractéristiques du débit: C	0.60 dm ³ /(s·bar)
Fréquence d'utilisation maxi.	180 c.p.m

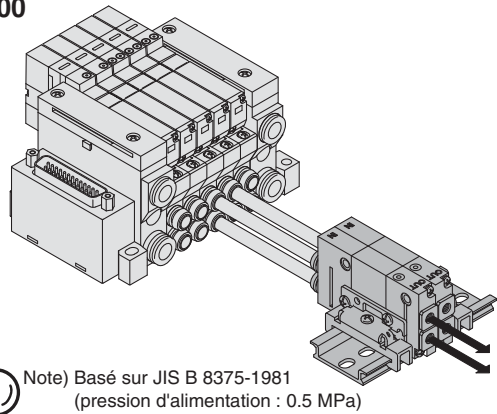

<Schéma du circuit>

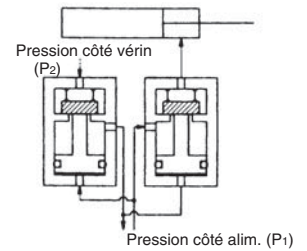

VVQ1000-FPG-02 1 jeu
 * VQ1000-FPG-C6M5-D 2 pcs.

Note) Basé sur JIS B 8375-1981
 (pression d'alimentation : 0.5 MPa)

Dimensions

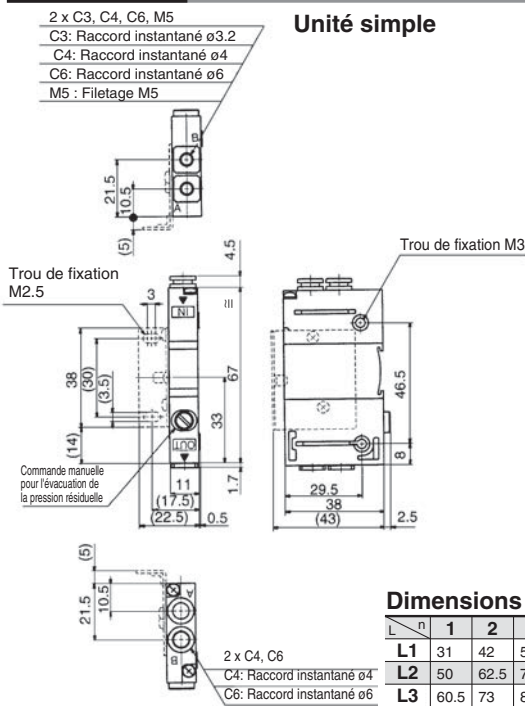

Embase

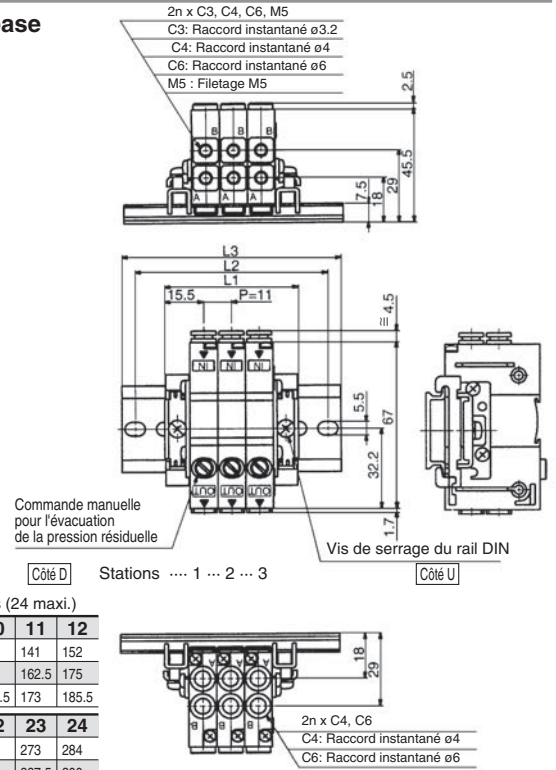

Dimensions Formule L1 = 11n + 20 n : stations (24 maxi.)

L	n	1	2	3	4	5	6	7	8	9	10	11	12
L1		31	42	53	64	75	86	97	108	119	130	141	152
L2		50	62.5	75	87.5	100	112.5	125	137.5	150	162.5	175	
L3		60.5	73	85.5	98	110.5	123	135.5	148	160.5	173	185.5	

L	n	13	14	15	16	17	18	19	20	21	22	23	24
L1		163	174	185	196	207	218	229	240	251	262	273	284
L2		187.5	187.5	200	212.5	225	237.5	250	250	262.5	275	287.5	300
L3		198	198	210.5	223	235.5	248	260.5	260.5	273	285.5	298	310.5

Pour passer commande

Double clapet piloté
VQ1000 - FPG - C4 M5 - F

Orifice côté entrée

M5	Filetage M5
C3	Raccord instantané ø3.2
C4	Raccord instantané ø4
C6	Raccord instantané ø6
N3	Raccord instantané ø5/32"
N7	Raccord instantané ø1/4"

Orifice côté sortie

M5	Filetage M5
C3	Raccord instantané ø3.2
C4	Raccord instantané ø4
C6	Raccord instantané ø6
N3	Raccord instantané ø5/32"
N7	Raccord instantané ø1/4"

Options

-	Aucun
F	Fixation incluse
D	Montage sur rail DIN (pour embase)
N	Plaque d'identification

Note) Quand deux symboles ou plus sont spécifiés, indiquez-les dans l'ordre alphabétique.
 Exemple) -DN

Embase (montage sur rail DIN)

VVQ1000 - FPG - 06

Quand vous commandez un double clapet piloté, commandez la fixation pour rail DIN [-D].

<Exemple de commande>

VVQ1000-FPG-06...Embase à 6 stations
 *VQ1000-FPG-C4M5-D, 3 jeux } Double clapet piloté
 *VQ1000-FPG-C6M5-D, 3 jeux }

Fixation

Référence	Couple de serrage
VQ1000-FPG-FB	0.22 à 0.25 N·m

Stations

01	1 station
⋮	⋮
16	16 stations

<Exemple>

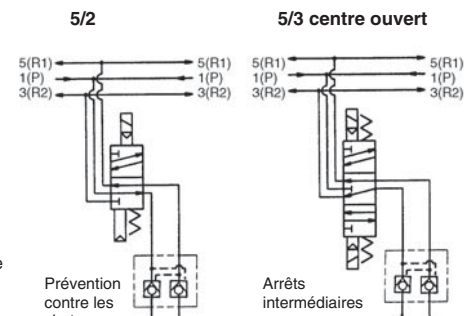

⚠ Prémunition

- Une fuite d'air provenant de la canalisation entre le distributeur et le vérin ou des raccords empêchera le vérin de rester à l'arrêt pendant un long laps de temps. Vérifiez la fuite en utilisant un détergent neutre, tel qu'un produit vaisselle. Vérifiez le joint du tube, le joint du piston et le joint de tige du vérin pour la fuite d'air.
- Etant donné que les raccords instantanés admettent une légère fuite d'air, il est recommandé de visser les tubes (avec filetage M5) quand le vérin s'arrête en position intermédiaire pour un long laps de temps.
- La combinaison d'un double clapet piloté avec un électrodistributeur 5/3 à centre fermé ou centre sous pression ne fonctionne pas.
- Le raccord M5 est livré séparément et n'est pas intégré au double clapet piloté. Après avoir vissé les raccords M5, montez l'ensemble sur le double clapet piloté. (Couple de serrage: 0.8 à 1.2 N·m)
- Si l'échappement du double clapet piloté est trop faible, le vérin peut ne pas s'arrêter en position intermédiaire et ne pas fonctionner correctement.
- Placez la charge du vérin de sorte que la pression du vérin soit 2 fois supérieure à la pression d'alimentation.

Kit F
 Kit P
 Kit J
 Kit G
 Kit T
 Kit L
 Kit S
 Kit M
 Unité simple sur embase
 Semi-standard
 Construction
 Vue éclatée de l'embase
 Pièces en option pour embase
 Consignes de sécurité au produit
 Précautions spécifiques au produit

Série VQ2000

VQ2000: Pièces en option pour embase

Plaque d'obturation VVQ2000-10A-1

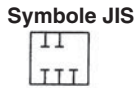

Elle est installée sur l'embase lorsqu'un distributeur est enlevé pour l'entretien ou lorsqu'il est prévu d'installer un distributeur supplémentaire, etc.

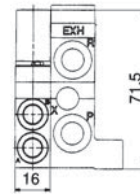
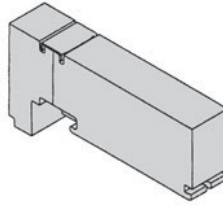

Entretoise ALIM. individuelle VVQ2000-P-1-C8-N9

Quand une même embase doit être utilisée à différentes pressions, les entretoises d'alimentation individuelles servent de raccords d'alimentation pour les différentes pressions. (Un emplacement est occupé.)

Bloquez les deux côtés de la station qui utilise la pression d'alimentation provenant de l'entretoise individuelle, avec les deux joints de séparation de l'alimentation. (voir exemple d'application)

Note 1) Indiquez la position de montage de l'entretoise et la position du joint de séparation d'ALIM. sur la fiche de configuration de l'embase. Le joint de séparation est utilisé dans un emplacement ou deux pour un réglage. (Deux joints de séparation pour l'alimentation sont livrés avec l'entretoise individuelle pour bloquer la station d'alimentation.)

Note 2) Le câblage électrique est relié de série à la station de l'embase, là où l'entretoise individuelle est montée.

Note 3) Si les stations équipées d'entretoises ne nécessitent aucun câblage, indiquez "X" dans la colonne des caractéristiques de câblage sur la fiche de configuration de l'embase.

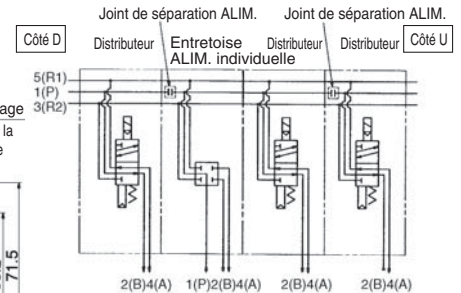
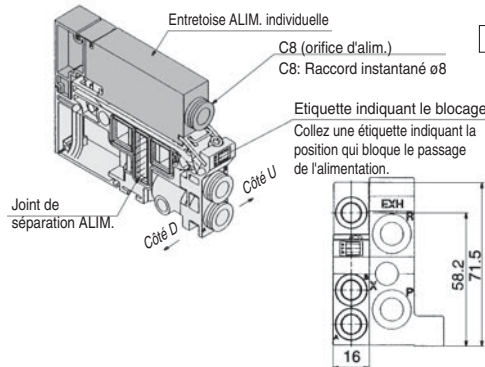

Entretoise ECH. individuelle VVQ2000-R-1-C8-N9

Cette entretoise est utilisée pour l'échappement du distributeur quand celui-ci affecte d'autres stations parce que le circuit est mal configuré. (Un emplacement est occupé.)

Bloquez les deux côtés de la station d'échappement du distributeur. (voir exemple d'application)

Note 1) Spécifiez la position de montage, le bloc d'échappement ou la position du joint de séparation ECH sur la fiche de configuration de l'embase.

Le joint de séparation est utilisé dans un emplacement ou deux pour un réglage. (Deux joints de séparation ECH. sont livrés avec l'entretoise d'échappement pour bloquer la station d'échappement.)

Note 2) Le câblage électrique est relié de série à la station de l'embase, là où l'entretoise individuelle d'échappement est montée.

Note 3) Si les stations équipées d'entretoises ne nécessitent aucun câblage, indiquez "X" dans la colonne des caractéristiques de câblage sur la fiche de configuration de l'embase.

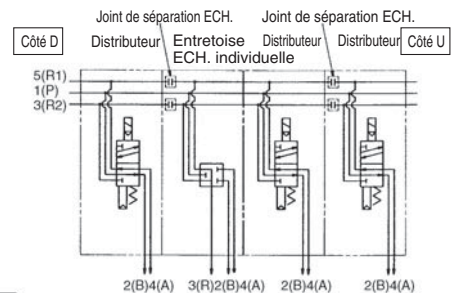
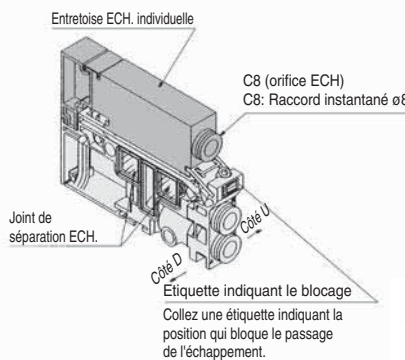

Joint de séparation ALIM. VVQ2000-16A

Lorsque l'embase est alimentée en pressions différentes, un joint de séparation de l'ALIM. est utilisé pour bloquer les stations où les pressions sont différentes.

Note) Indiquez la position de montage sur la fiche de configuration de l'embase.

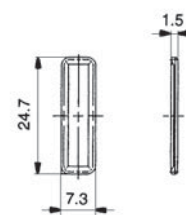
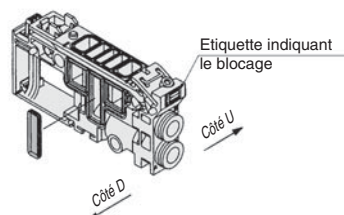

<Etiquette indiquant le blocage>

Les étiquettes indiquant les positions de blocage sont incluses. (étiquettes pour le passage de l'ALIM. et les positions de blocage des passages de l'ALIM./l'ECH.)

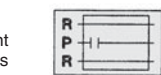

Passage ALIM. bloqué

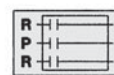

Passage ALIM. / ECH. bloqué



Note) Lorsque vous commandez une embase avec un joint de séparation intégré, l'embase comporte une étiquette indiquant le blocage.

Joint de séparation ECH. VVQ2000-19A

Le joint de séparation est utilisé entre des stations où l'échappement doit être partagé, au cas où l'échappement du distributeur altère d'autres stations. Il peut également être utilisé en combinaison avec une entretoise d'échappement pour un échappement individuel.

Note) Indiquez la position de montage sur la fiche de configuration de l'embase.

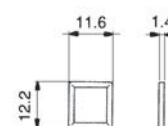
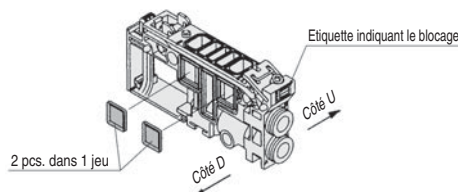

<Etiquette indiquant le blocage>

Les étiquettes indiquant les positions de blocage sont incluses. (étiquettes pour le passage de l'ECH. et les positions de blocage des passages de l'ALIM./l'ECH.)

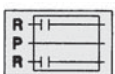

Passage ECH. bloqué

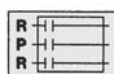

Passage ALIM. / ECH. bloqué



Note) Lorsque vous commandez une embase avec un joint de séparation intégré, l'embase comporte une étiquette indiquant le blocage.

Entretoise stop ALIM.
VVQ2000-24A-1

Une entretoise servant à couper l'alimentation est montée sur une embase, permettant à celle-ci de couper l'arrivée d'air vers chaque distributeur.
Indice de protection : Conforme à IP65, étanche à la poussière et aux éclaboussures

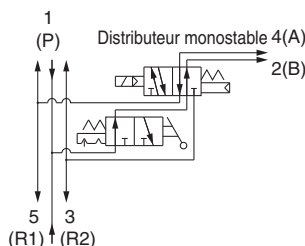
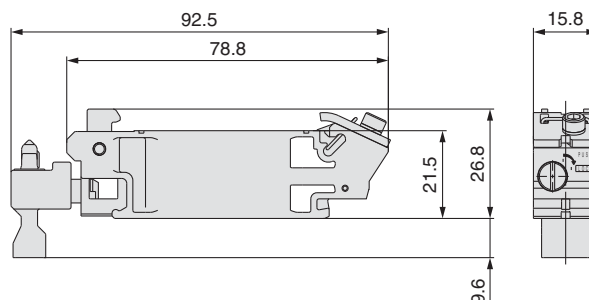
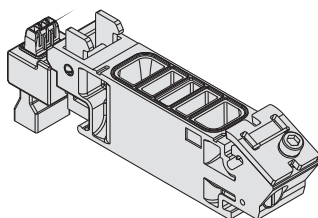

<Schéma du circuit>
(exemple d'entretoise avec distributeur monostable intégré)

Ensemble clapet antiretour de contre-pression [-B]
VVQ2000-18A

Il évite un dysfonctionnement du vérin provoqué par un autre échappement de distributeur. Insérez-le dans le raccord R (ECH.) sur le côté de l'embase concerné. Il est efficace lorsqu'un vérin à simple effet ou un électrodistributeur à centre ouvert est utilisé.

Note 1) Pour commander ces blocs avec une embase, ajoutez "-B" à la fin de la référence de l'embase.

Note 2) Si vous désirez un clapet antiretour de contre-pression et que vous souhaitez l'installer sur certaines stations d'embases uniquement, spécifiez clairement la station de montage du clapet sur la fiche de configuration de l'embase.

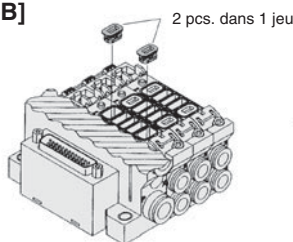

2 pcs. dans 1 jeu

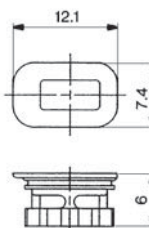

(Précautions)

1. L'ensemble du clapet antiretour de contre-pression correspond à l'ensemble des pièces avec la structure du clapet. Toutefois, comme le distributeur a de légères fuites d'air, soyez prudent pour que l'air évacué ne reste pas dans l'orifice d'échappement.
2. Quand un clapet antiretour est monté, la surface équivalente du distributeur diminue d'environ 20 %.

Plaque d'identification [-N]
VVQ2000-N-Station (1 à nb de stations maxi.)

C'est une plaque en résine transparente dans laquelle on insère une étiquette qui indique la fonction de l'électrodistributeur, etc.

Placez-la dans l'emplacement situé sur le côté de la plaque de fermeture et courbez-la comme le montre le schéma.

Note) Pour commander cette option avec une embase, ajoutez le suffixe "-N" à la fin de la référence de l'embase.

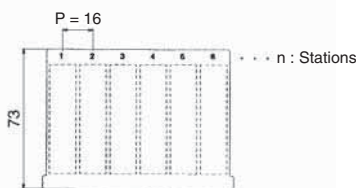
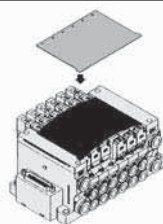

Bouchon (pour raccords instantanés)

KQ2P-□

Il est inséré dans un orifice du vérin inutilisé et dans les raccords d'alim./d'éch. Vous pouvez commander des unités de 10 pièces.

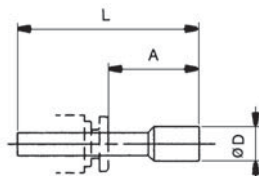
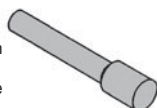

Dimensions

Tailles de raccord compatible ød	Modèle	A	L	D	Tailles de raccord compatible ød	Modèle	A	L	D
4	KQ2P-04	16	32	6	5/32"	KQ2P-03	16	32	6
6	KQ2P-06	18	35	8	1/4"	KQ2P-07	18	35	8.5
8	KQ2P-08	20.5	39	10	5/16"	KQ2P-09	20.5	39	10
10	KQ2P-10	22	43	12	3/8"	KQ2P-11	22	43	11.5

Bouchon
VVQ1000-58A

Le bouchon est utilisé pour obturer l'orifice du vérin.

Note) Pour commander une embase avec un bouchon, ajoutez "CM" sur la référence de l'embase avec l'orifice, spécifiez aussi la position de montage et le nombre de stations et de positions de montage du vérin (A) et (B) sur la fiche de configuration de l'embase.

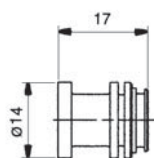
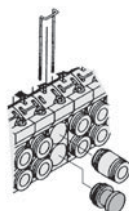

Kit F
Kit P
Kit J
Kit G
Kit T
Kit L
Kit S
Kit M
Unité simple sur embase
Semi-standard
Construction
Vue éclatée de l'embase
Pièces en option pour embase
Consignes de sécurité au produit

Série VQ2000

VQ2000: Pièces en option pour embase

Fixation de montage pour rail DIN [-D/-D0/-D□]

VVQ2000-57A

Elle est utilisée pour fixer une embase sur un rail DIN.

Note) Pour commander cette option avec une embase, ajoutez "-D" à la fin de la référence de l'embase.

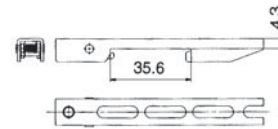
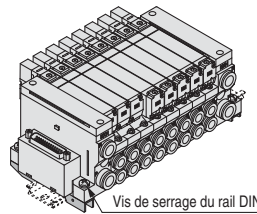

1 jeu de fixation pour rail DIN est utilisé pour 1 embase.
(2 fixations de montage pour rail DIN)

Sortie d'échappement direct avec silencieux intégré [-S]

C'est un modèle avec raccord d'éch. sur le dessus de la plaque de fermeture de l'embase. Le silencieux intégré permet de supprimer efficacement la nuisance sonore. (réduction du bruit : 30 dB)

Note 1) Pour commander cette option avec une embase, ajoutez "-S" à la fin de la référence de l'embase.

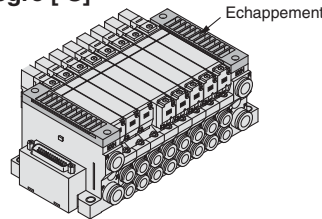

Note 2) Une grande quantité des condensats formés dans la source d'air sont évacués sous forme d'air mélangé à des condensats.



● Reportez-vous à la page arrière 5 pour l'entretien.

Silencieux (pour orifice d'échap.)

Ce silencieux doit être introduit dans l'orifice d'échappement (raccords instantanés).

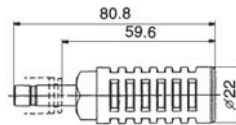

Dimensions

Série	Tailles de raccord compatible ød	Modèle	A	L	D	Surface équivalente (mm ²) (facteur Cv)	Réduction du bruit (dB)
VQ2000	10	AN200-KM10	59.6	80.8	22	26 (1.4)	30

Raccord coudé

VVQ2000-F-L(C4/C6/C8/N3/N7/N9)

Utilisé pour un raccordement vers le haut ou le bas en sortant de l'embase.

S'il n'est pas installé dans les stations de l'embase, indiquez la référence de la pièce et la position de montage sur la fiche de configuration de l'embase

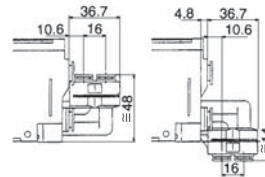

Ensemble raccords à débit double

VVQ2000-52A-C10-N11

Ce raccord sert à multiplier la quantité de débit en combinant les sorties de 2 stations distributeurs. Il est utilisé pour commander un vérin de grand diamètre. C'est un raccord instantané pour un orifice de ø10 ou ø3/8".



Note) L'orifice correspondant à la référence de l'embase s'appelle "CM". Indiquez clairement la référence du double raccord de débit et spécifiez la position de montage sur la fiche de configuration de l'embase.

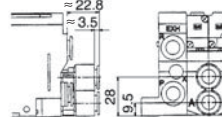

Options de l'embase

Double clapet piloté (séparé) pour VQ2000

VQ2000-FPG-□□-□

Utilisé dans le tube latéral de sortie pour maintenir le vérin en position intermédiaire pendant un long laps de temps. En combinant le double clapet piloté avec un électrodistributeur 5/3 à centre ouvert, le vérin peut s'arrêter au milieu de sa course ou garder sa position pendant de longs laps de temps. La combinaison d'un électrodistributeur 5/2 monostable/bistable permet de se prémunir contre les chutes du vérin en fin de course lorsque la pression résiduelle d'alimentation est évacuée.

Caractéristiques

Pression d'utilisation maxi.	0.8 MPa
Pression d'utilisation mini.	0.15 MPa
Température d'utilisation	-5 à 50°C
Caractéristiques du débit: C	3.0 dm ³ /(s·bar)
Fréquence d'utilisation maxi.	180 c.p.m

Note) Basé sur JIS B 8375-1981 (pression d'alimentation : 0.5 MPa)

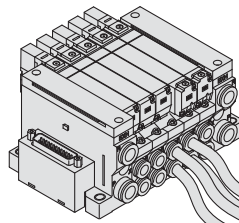

<Schéma du circuit>

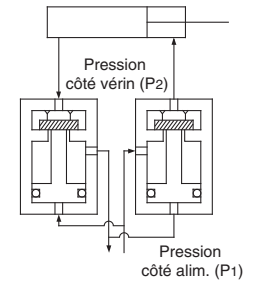

Dimensions

Unité simple

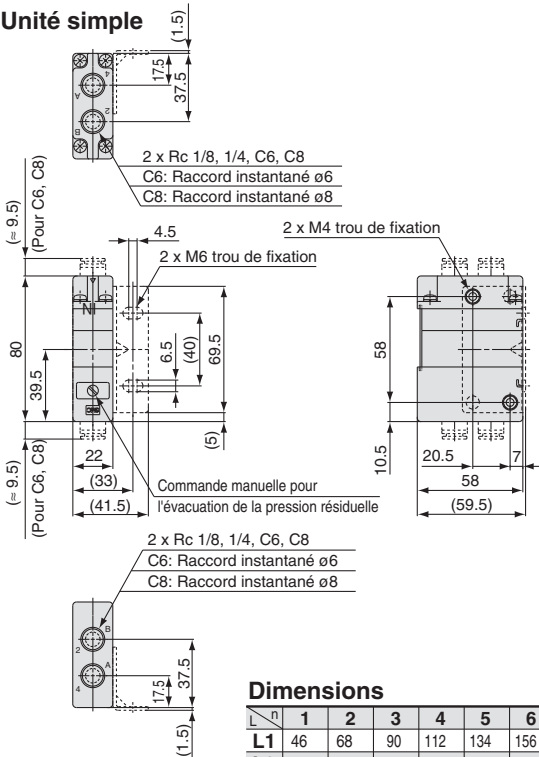

Dimensions

Formule L1 = 22n + 24 n: Station

n	1	2	3	4	5	6	7	8	9	10	11	12	13	14	15	16
L1	46	68	90	112	134	156	178	200	222	244	266	288	310	332	354	376
L2	75	87.5	112.5	137.5	162.5	175	200	225	250	262.5	287.5	312.5	337.5	362.5	375	400
L3	85.5	98	123	148	173	185.5	210.5	235.5	260.5	273	298	323	348	373	385.5	410.5

Pour passer commande

Double clapet piloté

VQ2000-FPG-01 01 - F

Orifice côté entrée

01	Rc 1/8
02	Rc 1/4
C6	Raccord instantané ø6
C8	Raccord instantané ø8
N7	Raccord instantané ø1/4"
N9	Raccord instantané ø5/16"

Orifice côté sortie

01	Rc 1/8
02	Rc 1/4
C6	Raccord instantané ø6
C8	Raccord instantané ø8
N7	Raccord instantané ø1/4"
N9	Raccord instantané ø5/16"

Options

-	Aucun
D	Montage sur rail DIN (pour embase)
F	Fixation incluse
N	Plaque d'identification

Note) Quand deux symboles ou plus sont spécifiés, indiquez-les dans l'ordre alphabétique. Exemple) -DN

Embase ((montage sur rail DIN)

VVQ2000-FPG-06

Quand vous commandez un double clapet piloté, commandez la fixation pour rail DIN [-D].

Stations

01	1 station
...	...
16	16 stations

<Exemple de commande>

VVQ2000-FPG-06...Embase à 6 stations

- *VQ2000-FPG-C6C6-D, 3 jeux
- *VQ2000-FPG-C8C8-D, 3 jeux

Double clapet piloté

Fixation

Référence	Couple de serrage
VQ2000-FPG-FB	0.8 à 1.0 N·m

⚠ Précaution

- Une fuite d'air provenant de la canalisation entre le distributeur et le vérin ou des raccords empêchera le vérin de rester à l'arrêt pendant un long laps de temps. Vérifiez la fuite en utilisant un détergent neutre, tel qu'un produit vaisselle. Vérifiez le joint du tube, le joint du piston et le joint de tige du vérin pour la fuite d'air.
- Etant donné que les raccords instantanés admettent une légère fuite d'air, il est recommandé de visser les tubes quand le vérin s'arrête en milieu de course pour un long laps de temps.
- La combinaison d'un double clapet piloté avec un électrodistributeur 5/3 à centre fermé ou centre sous pression ne fonctionne pas.
- Lorsque vous vissez les raccords dans le double clapet piloté, appliquez un couple indiqué ci-dessous :

Filetages	Couple de serrage adéquat (N·m)
Rc 1/8	7 à 9
Rc 1/4	12 à 14

- Si l'échappement du double clapet piloté est trop faible, le vérin peut ne pas s'arrêter en position intermédiaire et ne pas fonctionner correctement.
- Placez la charge du vérin de sorte que la pression du vérin soit 2 fois supérieure à la pression d'alimentation.

Kit F
Kit P
Kit J
Kit G
Kit T
Kit L
Kit S
Kit M
Unité simple sur embase
Semi-standard
Construction
Vue éclatée de l'embase
Pièces en option pour embase
Consignes de sécurité
Précautions spécifiques au produit

Série VQ2000

Options de l'embase

Double clapet piloté (montage direct)

VVQ2000-23A-^{B 6}/_{C 8}

Il est monté directement sur l'embase pour maintenir le vérin en position intermédiaire pendant un long laps de temps. En combinant le double clapet piloté avec un double clapet antiretour à pilote intégré et un électrodistributeur 5/3 à centre ouvert, le vérin peut s'arrêter au milieu de sa course ou garder sa position pendant de longs laps de temps.

La combinaison avec un électrodistributeur 5/2 monostable/bistable permet à ce bloc de se prémunir contre les chutes du vérin en fin de course lorsque la pression résiduelle d'alimentation est évacuée.

Caractéristiques

Pression d'utilisation maxi.	0.7 MPa
Pression d'utilisation mini.	0.15 MPa
Température d'utilisation	-5 à 50°C
Caractéristiques du débit: C	1.8 dm ³ /(s·bar)
Fréquence d'utilisation maxi.	180 c.p.m

<Principe d'utilisation du clapet antiretour>

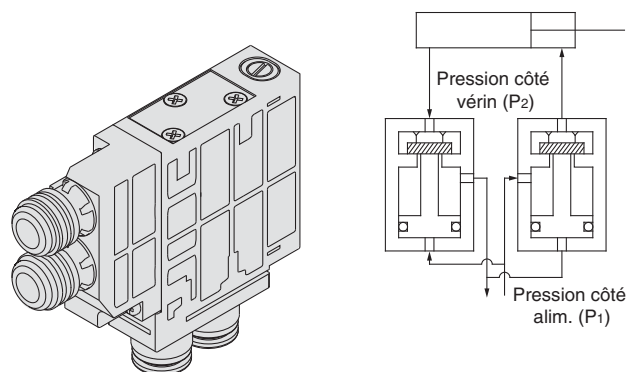

Dimensions

Unité simple

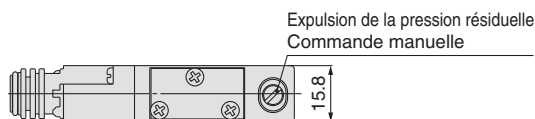
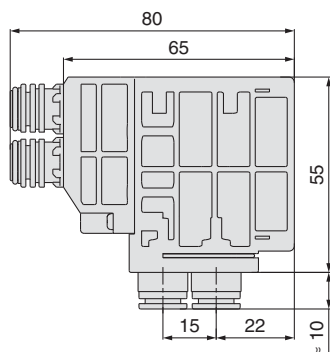
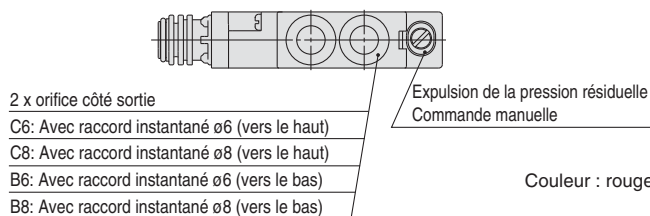

Quand l'embase est montée.

Couleur : rouge

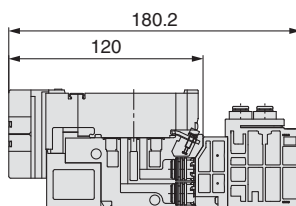

Vers le haut (VVQ2000-23A-C□)

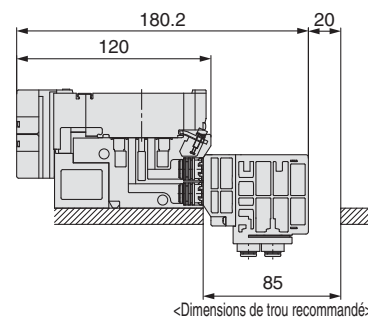

Vers le bas (VVQ2000-23A-B□)

⚠ Précaution

- Une fuite d'air provenant de la canalisation entre le distributeur et le vérin ou des raccords empêchera le vérin de rester à l'arrêt pendant un long laps de temps. Vérifiez la fuite en utilisant un détergent domestique neutre, tel qu'un produit vaisselle. Vérifiez le joint du tube, le joint du piston et le joint de tige du vérin pour la fuite d'air.
- N'étant pas en mesure de garantir une fuite d'air zéro, il est parfois impossible de maintenir une position d'arrêt pendant un long laps de temps.
- La combinaison d'un double clapet piloté avec un électrodistributeur 5/3 à centre fermé ou centre sous pression ne fonctionne pas.
- Placez la charge du vérin de sorte que la pression du vérin soit 2 fois supérieure à la pression d'alimentation.
- Si l'échappement du double clapet piloté est trop faible, le vérin peut ne pas s'arrêter en position intermédiaire et ne pas fonctionner correctement.

<Exemple>

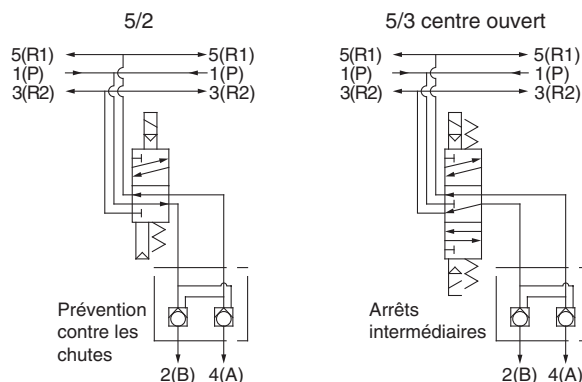



Consignes de sécurité

Ces consignes de sécurité ont été rédigées pour prévenir des situations dangereuses pour les personnes et/ou les équipements. Ces instructions indiquent le niveau de risque potentiel à l'aide d'étiquettes "**Précaution**", "**Attention**" ou "**Danger**". Afin de respecter les règles de sécurité, reportez-vous aux normes internationales (ISO/IEC) ^{Note 1)}, ainsi qu'à tous les textes en vigueur à ce jour.



Note 1) ISO 4414 : Fluides pneumatiques – Règles générales relatives aux systèmes.

ISO 4413 : Fluides hydrauliques – Règles générales relatives aux systèmes.

IEC 60204-1 : Sécurité des machines – Matériel électrique des machines. (1ère partie : recommandations générales)

ISO 10218-1 : Manipulation de robots industriels - Sécurité.

etc.

-  **Précaution :** **Précaution** indique un risque potentiel de faible niveau qui, s'il est ignoré, pourrait entraîner des blessures mineures ou peu graves.
-  **Attention :** **Attention** indique un risque potentiel de niveau moyen qui, s'il est ignoré, pourrait entraîner la mort ou des blessures graves.
-  **Danger :** **Danger** indique un risque potentiel de niveau fort qui, s'il est ignoré, pourrait entraîner la mort ou des blessures graves.

Attention

- 1. La compatibilité du produit est sous la responsabilité de la personne qui a conçu le système et qui a défini ses caractéristiques.**

Etant donné que les produits mentionnés sont utilisés dans certaines conditions, c'est la personne qui a conçu le système ou qui en a déterminé les caractéristiques (après avoir fait les analyses et tests requis) qui décide de la compatibilité de ces produits avec l'installation. Les performances et la sécurité exigées de l'équipement seront de la responsabilité de la personne qui a déterminé la compatibilité du système. Cette personne devra réviser en permanence le caractère approprié de tous les éléments spécifiés en se reportant aux informations du dernier catalogue et en tenant compte de toute éventualité de défaillance de l'équipement pour la configuration d'un système.
- 2. Seules les personnes formées convenablement pourront intervenir sur les équipements ou machines.**

Le produit présenté ici peut être dangereux s'il fait l'objet d'une mauvaise manipulation. Le montage, le fonctionnement et l'entretien des machines ou de l'équipement, y compris de nos produits, ne doivent être réalisés que par des personnes formées convenablement et expérimentées.
- 3. Ne jamais tenter de retirer ou intervenir sur le produit ou des machines ou équipements sans s'être assuré que tous les dispositifs de sécurité ont été mis en place.**
 1. L'inspection et l'entretien des équipements ou machines ne devront être effectuées qu'une fois que les mesures de prévention de chute et d'emballage des objets manipulés ont été confirmées.
 2. Si un équipement doit être déplacé, assurez-vous que toutes les mesures de sécurité indiquées ci-dessus ont été prises, que le courant a été coupé à la source et que les précautions spécifiques du produit ont été soigneusement lues et comprises.
 3. Avant de redémarrer la machine, prenez des mesures de prévention pour éviter les dysfonctionnements malencontreux.
- 4. Contactez SMC et prenez les mesures de sécurité nécessaires si les produits doivent être utilisés dans une des conditions suivantes :**
 1. Conditions et plages de fonctionnement en dehors de celles données dans les catalogues, ou utilisation du produit en extérieur ou dans un endroit où le produit est exposé aux rayons du soleil.
 2. Installation en milieu nucléaire, matériel embarqué (train, navigation aérienne, véhicules, espace, navigation maritime), équipement militaire, médical, combustion et récréation, équipement en contact avec les aliments et les boissons, circuits d'arrêt d'urgence, circuits d'embrayage et de freinage dans les applications de presse, équipement de sécurité ou toute autre application qui ne correspond pas aux caractéristiques standard décrites dans le catalogue du produit.
 3. Équipement pouvant avoir des effets néfastes sur l'homme, les biens matériels ou les animaux, exigeant une analyse de sécurité spécifique.
 4. Lorsque les produits sont utilisés en circuit interlock, préparez un circuit de style double interlock avec une protection mécanique afin d'éviter toute panne. Vérifiez périodiquement le bon fonctionnement des dispositifs.



Consignes de sécurité

Précaution

1. Ce produit est prévu pour une utilisation dans les industries de fabrication.

Le produit, décrit ici, est conçu en principe pour une utilisation inoffensive dans les industries de fabrication.

Si vous avez l'intention d'utiliser ce produit dans d'autres industries, veuillez consulter SMC au préalable et remplacer certaines spécifications ou échanger un contrat si nécessaire.

Si quelque chose semble confus, veuillez contacter votre succursale commerciale la plus proche.

Limitation de garantie et clause limitative de responsabilité / clauses de conformité

Le produit utilisé est soumis à la "Limitation de garantie et clause limitative de responsabilité" suivante et aux "Clauses de conformité". Vous devez les lire et les accepter avant d'utiliser le produit.

Limitation de garantie et clause limitative de responsabilité

1. Le produit est garanti pendant un an à compter de la date de mise en service ou 1,5 an à compter de sa date de livraison. Remarque 2)

Le produit peut également détenir une durabilité spéciale, une exécution à distance ou des pièces de rechange. Veuillez demander l'avis de votre succursale commerciale la plus proche.

2. En cas de panne ou de dommage signalé pendant la période de garantie, période durant laquelle nous nous portons entièrement responsable, votre produit sera remplacé ou les pièces détachées nécessaires seront fournies.

Cette limitation de garantie s'applique uniquement à notre produit, indépendamment de tout autre dommage encouru, causé par un dysfonctionnement de l'appareil.

3. Avant d'utiliser les produits SMC, veuillez lire attentivement les termes relatifs à la garantie et aux limitations de garantie spécifiées dans le catalogue pour les produits particuliers

Remarque 2) Les ventouses sont exclues de la garantie d'un an.

Une ventouse étant une pièce consommable, elle est donc garantie pendant un an à compter de sa date de livraison.

Ainsi, même pendant sa période de validité, la limitation de garantie ne prend pas en charge l'usure du produit causée par l'utilisation de la ventouse ou un dysfonctionnement provenant d'une détérioration d'un caoutchouc.

Clauses de conformité

1. L'utilisation des produits SMC sur des équipements de production destinés à la fabrication d'armes de destruction massive ou toute sorte d'arme est formellement interdite.
2. L'exportation de produits SMC à un autre pays est sujette à la législation et réglementation en matière de sécurité propres des pays intervenants dans cette transaction. Avant l'envoi d'un produit SMC à un autre pays, veuillez vous assurer que tous les règlements locaux en terme d'exportation sont connus et respectés.



Série VQ1000/2000

Précautions spécifiques au produit 1

Veuillez lire ces consignes avant l'utilisation.

Reportez-vous aux pages arrières 1 et 2 pour connaître les Consignes de sécurité et les Précautions d'utilisation des produits SMC (M-E03-3) relatives aux électrodistributeurs 3/4/5.

Indicateur lumineux / protection de circuit

⚠ Précaution

Les LED sont concentrées sur un seul côté pour les modèles monostables et bistables. Dans le modèle bistable, la mise sous tension des côtés A et B est indiquée par deux couleurs qui coïncident avec les couleurs des commandes manuelles.



Schéma du circuit DC

Electrodistributeur monostable

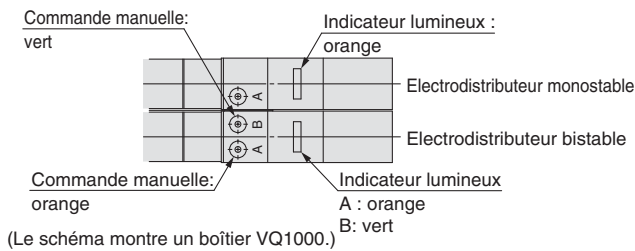
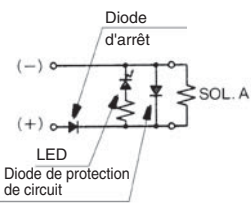

Note) Activation côté A :
La LED A (orange) s'allume.
Activation du côté B :
La LED B (vert) s'allume.

Electrodistributeur bistable

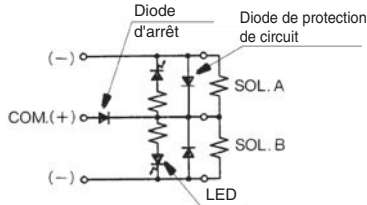

Avec mécanisme (diode d'arrêt) de prévention contre les erreurs de câblage
Avec mécanisme de protection de circuit (diode protection de circuit)

Commande manuelle

⚠ Attention

Sans signal électrique pour l'électrodistributeur, la commande manuelle sert à commuter le distributeur principal.

Le modèle à poussoir est standard (outil requis). Le modèle verrouillable est semi-standard (outil requis / manuel).

■ Modèle à poussoir (outil requis)

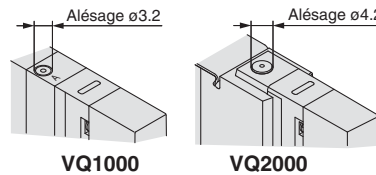

Appuyez sur le bouton de commande manuelle à l'aide d'un petit tournevis jusqu'à ce qu'il se bloque. Enlevez le tournevis pour faire revenir le bouton de commande manuelle.

■ Modèle verrouillable (outil requis) <Semi-standard>

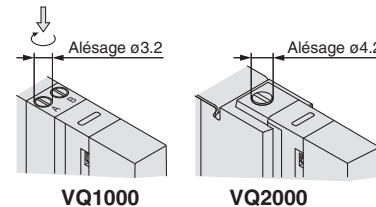

Appuyez sur le bouton de commande manuelle à l'aide d'un petit tournevis à tête plate jusqu'à ce qu'il s'arrête. Faites-le tourner de 90° dans le sens horaire pour verrouiller. Tournez dans le sens antihoraire pour le débloquer.

■ Modèle verrouillable (manuel) <Semi-standard>

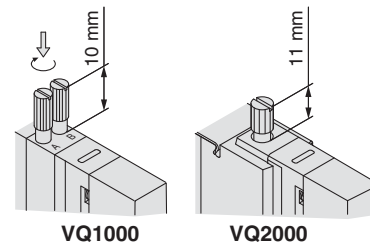

Enfoncez le bouton de la commande manuelle à l'aide d'un tournevis jusqu'à ce qu'il se bloque. Faites-le tourner de 90° dans le sens horaire pour verrouiller. Tournez dans le sens antihoraire pour le débloquer.

⚠ Précaution

N'appliquez pas de couple excessif lorsque vous tournez la commande manuelle de blocage (0.1 N·m maxi.)

Kit F

Kit P

Kit J

Kit G

Kit T

Kit L

Kit S

Kit M

Unité simple sur embase

Semi-standard

Construction

Vue éclatée de l'embase

Pièces en option pour embase

Consignes de sécurité

Précautions spécifiques au produit



Série VQ1000/2000

Précautions spécifiques au produit 2

Veillez lire ces consignes avant l'utilisation.

Reportez-vous aux pages arrières 1 et 2 pour connaître les Consignes de sécurité et les Précautions d'utilisation des produits SMC (M-E03-3) relatives aux électrodistributeurs 3/4/5.

Commande manuelle

⚠ Attention

■ Modèle à verrouillage coulissant (manuel) <Semi-standard>

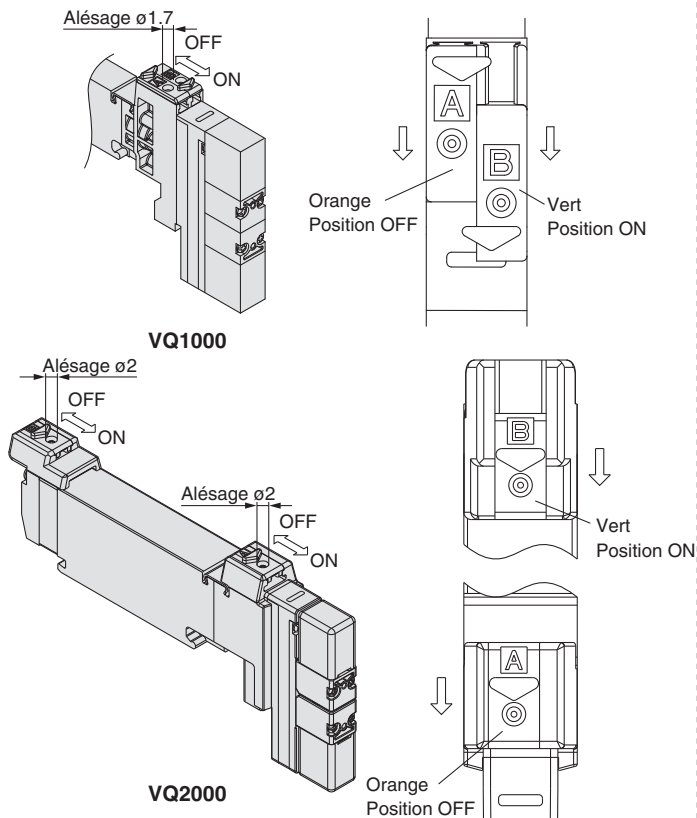

On verrouille la commande manuelle en la faisant coulisser sur toute la longueur vers le côté de la vanne (côté ON) avec un petit tournevis à tête plate ou un doigt. Faites-la glisser vers le côté du raccord (côté OFF) pour la libérer. Il est également possible de l'utiliser comme modèle à pousser avec un tournevis de $\phi 1.7$ maxi. ($\phi 2$ maxi. pour VQ2000).

Montage / démontage des électrodistributeurs

⚠ Précaution

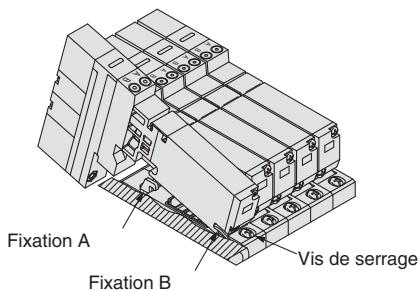

Démontage

1. Desserrez la vis de serrage jusqu'à ce qu'elle tourne à vide. (La vis ne peut se détacher.)
2. Soulevez le côté de la bobine du distributeur en appuyant légèrement sur la tête de la vis et séparez-le de la fixation B. Lorsqu'il est difficile d'appuyer sur la tête de la vis, enfoncez légèrement la zone proche de la commande manuelle du distributeur.

Montage / démontage des électrodistributeurs

⚠ Précaution

Montage

1. Enfoncez la vis de serrage. La fixation A s'ouvre. Insérez l'encoche sur la plaque de fermeture du distributeur en diagonale dans la fixation B.
2. Appuyez sur le corps du distributeur. (Lorsque la vis est détachée, elle est bloquée par la fixation A.)
3. Serrez la vis de serrage. (couple de serrage adéquat : VQ1000, 0.25 à 0.35 N-m; VQ2000, 0.5 à 0.7 N-m.)

⚠ Précaution

La poussière sur la surface de joint ou l'électrodistributeur peut entraîner une fuite d'air.

Remplacement des raccords du vérin

⚠ Précaution

Les raccords du vérin sont présentés sous forme de cassette pour un remplacement aisé. Les raccords sont bloqués par un clip. Pour remplacer les raccords, retirez le clip à l'aide d'un tournevis à tête plate.

Pour le remplacement, enfoncez le raccord jusqu'à ce qu'il soit contre la paroi interne et ensuite, réintroduisez le clip dans la bonne position.

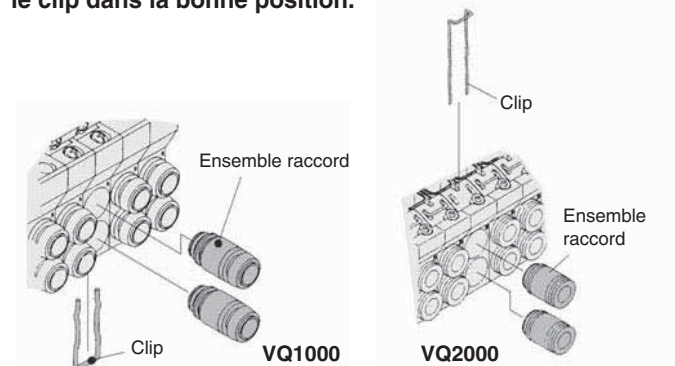

Diam. ext. du tube utilisable	Réf. ensemble raccord	
	VQ1000	VQ2000
Tube utilisable $\phi 3.2$	VVQ1000-50A-C3	—
Tube utilisable $\phi 4$	VVQ1000-50A-C4	VVQ1000-51A-C4
Tube utilisable $\phi 6$	VVQ1000-50A-C6	VVQ1000-51A-C6
Tube utilisable $\phi 8$	—	VVQ1000-51A-C8
M5	VVQ1000-50A-M5	—
Tube utilisable $\phi 1/8"$	VVQ1000-50A-N1	—
Tube utilisable $\phi 5/32"$	VVQ1000-50A-N3	VVQ1000-51A-N3
Tube utilisable $\phi 1/4"$	VVQ1000-50A-N7	VVQ1000-51A-N7
Tube utilisable $\phi 5/16"$	—	VVQ1000-51A-N9

Note) Reportez-vous au chapitre "Pièces en option pour embase", pages 67, 67, 71 pour d'autres types de raccords.

⚠ Précaution

1. Protégez les joints toriques des rayures et de la poussière afin d'éviter les fuites d'air.
2. Après avoir vissé les raccords, fixez le raccord M5 sur l'embase multiple. (couple de serrage : 0.8 à 1.2 N-m)
3. Vous pouvez commander des unités de 10 pièces.



Série VQ1000/2000

Précautions spécifiques au produit 3

Veuillez lire ces consignes avant l'utilisation.

Reportez-vous aux pages arrières 1 et 2 pour connaître les Consignes de sécurité et les Précautions d'utilisation des produits SMC (M-E03-3) relatives aux électrodistributeurs 3/4/5.

Pour monter / démonter un rail DIN

⚠ Précaution

Démontage

1. Desserrez la vis de serrage de la plaque de fermeture (a) sur les deux côtés.
2. Soulevez le côté (a) de l'embase multiple et faites glisser la plaque de fermeture dans le sens (2) comme indiqué sur le schéma pour l'enlever.

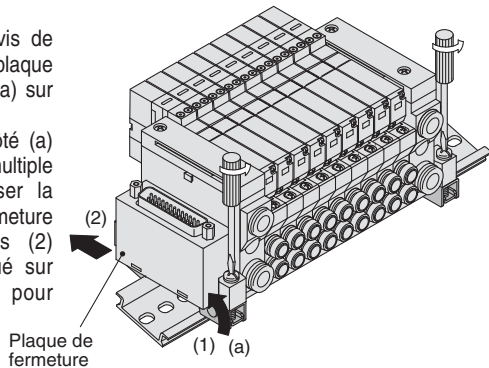

Montage

1. Accrochez le côté (b) de l'embase sur le rail DIN.
2. Appuyez sur le côté (a) et installez la plaque de fermeture sur le rail DIN. Serrez la vis de serrage du côté (a) de la plaque de fermeture. Appliquez un couple de serrage de 0.4 to 0.6 N·m.

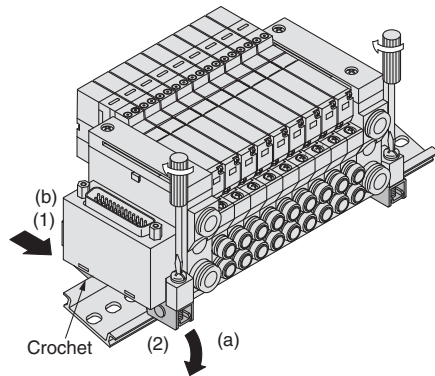

Indice de protection IP65

⚠ Précaution

Le branchement des câbles des modèles IP65 doit également faire l'objet d'une protection équivalente à IP65 ou plus stricte encore.

Silencieux intégré

⚠ Précaution

Un silencieux est intégré dans la plaque de fermeture sur les deux côtés de l'embase. Un silencieux sale et abîmé peut réduire la vitesse du vérin ou provoquer un dysfonctionnement. Nettoyez ou remplacez le silencieux.

Réf. de l'élément

Type	Réf. de l'élément	
	VQ1000	VQ2000
Silencieux intégré, échappement direct	VVQ1000-82A-1	VVQ2000-82A-1

A commander par lots de 10.

Enlevez le couvercle de la plaque de fermeture par le haut et retirez le silencieux usagé avec un tournevis, etc.

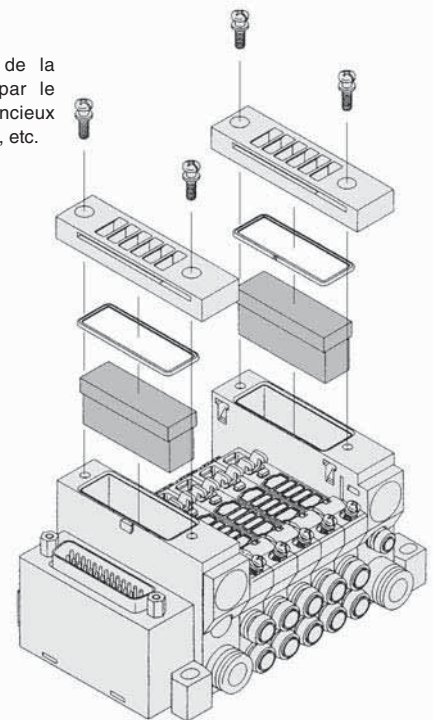

Comment calculer le débit

Reportez-vous au catalogue Best Pneumatics n°① pour connaître le débit.

EUROPEAN SUBSIDIARIES:

Austria

SMC Pneumatik GmbH (Austria).
Girakstrasse 8, A-2100 Korneuburg
Phone: +43 2262-622800, Fax: +43 2262-62285
E-mail: office@smc.at
http://www.smc.at

France

SMC Pneumatique, S.A.
1, Boulevard de Strasbourg, Parc Gustave Eiffel
Bussy Saint Georges F-77607 Marne La Vallée Cedex 3
Phone: +33 (0)1-6476 1000, Fax: +33 (0)1-6476 1010
E-mail: contact@smc-france.fr
http://www.smc-france.fr

Netherlands

SMC Pneumatics BV
De Ruyterkade 120, NL-1011 AB Amsterdam
Phone: +31 (0)20-5318888, Fax: +31 (0)20-5318880
E-mail: info@smcpneumatics.nl
http://www.smcneumatics.nl

Spain

SMC España, S.A.
Zuazobidea 14, 01015 Vitoria
Phone: +34 945-184 100, Fax: +34 945-184 124
E-mail: post@smc.smces.es
http://www.smc.eu

Belgium

SMC Pneumatics N.V./S.A.
Nijverheidsstraat 20, B-2160 Wommelgem
Phone: +32 (0)3-355-1464, Fax: +32 (0)3-355-1466
E-mail: info@smcpneumatics.be
http://www.smcneumatics.be

Germany

SMC Pneumatik GmbH
Boschring 13-15, D-63329 Egelsbach
Phone: +49 (0)6103-4020, Fax: +49 (0)6103-402139
E-mail: info@smc-pneumatik.de
http://www.smc-pneumatik.de

Norway

SMC Pneumatics Norway A/S
Vollsveien 13 C, Granfos Næringspark N-1366 Lysaker
Tel: +47 67 12 90 20, Fax: +47 67 12 90 21
E-mail: post@smc-norge.no
http://www.smc-norge.no

Sweden

SMC Pneumatics Sweden AB
Ekhagsvägen 29-31, S-141 71 Huddinge
Phone: +46 (0)8-603 12 00, Fax: +46 (0)8-603 12 90
E-mail: post@smcpneumatics.se
http://www.smc.nu

Bulgaria

SMC Industrial Automation Bulgaria EOOD
Business Park Sofia, Building 8 - 6th floor, BG-1715 Sofia
Phone: +359 2 9744492, Fax: +359 2 9744519
E-mail: office@smc.bg
http://www.smc.bg

Greece

SMC Hellas EPE
Anagenniseos 7-9 - P.C. 14342, N. Philadelphia, Athens
Phone: +30-210-2717265, Fax: +30-210-2717766
E-mail: sales@smchellas.gr
http://www.smcchellas.gr

Poland

SMC Industrial Automation Polska Sp.z.o.o.
ul. Poloneza 89, PL-02-826 Warszawa,
Phone: +48 22 211 9600, Fax: +48 22 211 9617
E-mail: office@smc.pl
http://www.smc.pl

Switzerland

SMC Pneumatik AG
Dorfstrasse 7, CH-8484 Weisslingen
Phone: +41 (0)52-396-3131, Fax: +41 (0)52-396-3191
E-mail: info@smc.ch
http://www.smc.ch

Croatia

SMC Industrijska automatika d.o.o.
Crnomerec 12, HR-10000 ZAGREB
Phone: +385 1 377 66 74, Fax: +385 1 377 66 74
E-mail: office@smc.hr
http://www.smc.hr

Hungary

SMC Hungary Ipari Automatizálási Kft.
Torbágy út 19, H-2045 Törökbálint
Phone: +36 23 511 390, Fax: +36 23 511 391
E-mail: office@smc.hu
http://www.smc.hu

Portugal

SMC Sucursal Portugal, S.A.
Rua de Eng^o Ferreira Dias 452, 4100-246 Porto
Phone: +351 226 166 570, Fax: +351 226 166 589
E-mail: postpt@smc.smces.es
http://www.smc.eu

Turkey

Entek Pnömatik San. ve Tic. A*.
Perpa Ticaret Merkezi B Blok Kat:11 No: 1625, TR-34386, Okmeydanı, Istanbul
Phone: +90 (0)212-444-0762, Fax: +90 (0)212-221-1519
E-mail: smc@entek.com.tr
http://www.entek.com.tr

Czech Republic

SMC Industrial Automation CZ s.r.o.
Hudcova 78a, CZ-61200 Brno
Phone: +420 5 414 24611, Fax: +420 5 412 18034
E-mail: office@smc.cz
http://www.smc.cz

Ireland

SMC Pneumatics (Ireland) Ltd.
2002 Citywest Business Campus, Naas Road, Saggart, Co. Dublin
Phone: +353 (0)1-403 9000, Fax: +353 (0)1-464-0500
E-mail: sales@smcpneumatics.ie
http://www.smcneumatics.ie

Romania

SMC Romania srl
Str Frunzei 29, Sector 2, Bucharest
Phone: +40 213205111, Fax: +40 213261489
E-mail: smcromania@smcromania.ro
http://www.smcromania.ro

UK

SMC Pneumatics (UK) Ltd
Vincent Avenue, Crownhill, Milton Keynes, MK8 0AN
Phone: +44 (0)845 121 5122 Fax: +44 (0)1908-555064
E-mail: sales@smcpneumatics.co.uk
http://www.smcneumatics.co.uk

Denmark

SMC Pneumatik A/S
Egeskovvej 1, DK-8700 Horsens
Phone: +45 70252900, Fax: +45 70252901
E-mail: smc@smcdk.com
http://www.smcdk.com

Italy

SMC Italia S.p.A
Via Garibaldi 62, I-20061 Carugate, (Milano)
Phone: +39 (0)2-92711, Fax: +39 (0)2-9271365
E-mail: mailbox@smcitalia.it
http://www.smcitalia.it

Russia

SMC Pneumatik LLC.
4B Sverdlovskaja nab, St. Petersburg 195009
Phone: +7 812 718 5445, Fax: +7 812 718 5449
E-mail: info@smc-pneumatik.ru
http://www.smc-pneumatik.ru

Estonia

SMC Pneumatics Estonia OÜ
Laki 12, 106 21 Tallinn
Phone: +372 6510370, Fax: +372 65110371
E-mail: smc@smcpneumatics.ee
http://www.smcneumatics.ee

Latvia

SMC Pneumatics Latvia SIA
Dzelzavas str. 120g, Riga LV-1021, LATVIA
Phone: +371 67817700, Fax: +371 67817701
E-mail: info@smclv.lv
http://www.smclv.lv

Slovakia

SMC Priemyselna Automatizacia, s.r.o.
Fatranská 1223, 01301 Teplicka Nad Váhom
Phone: +421 41 3213212 - 6 Fax: +421 41 3213210
E-mail: office@smc.sk
http://www.smc.sk

Finland

SMC Pneumatics Finland Oy
PL72, Tiistinniityntie 4, SF-02231 ESPOO
Phone: +358 207 513513, Fax: +358 207 513599
E-mail: smcffi@smc.fi
http://www.smc.fi

Lithuania

SMC Pneumatics Lietuva, UAB
Oslo g.1, LT-04123 Vilnius
Phone: +370 5 2308118, Fax: +370 5 2648126
E-mail: info@smclt.lt
http://www.smclt.lt

Slovenia

SMC industrijska Avtomatika d.o.o.
Mirska cesta 7, SI-8210 Trebnje
Phone: +386 7 3885412 Fax: +386 7 3885435
E-mail: office@smc.si
http://www.smc.si

OTHER SUBSIDIARIES WORLDWIDE:

ARGENTINA, AUSTRALIA, BOLIVIA, BRASIL, CANADA, CHILE,
CHINA, HONG KONG, INDIA, INDONESIA, MALAYSIA, MEXICO,
NEW ZEALAND, PHILIPPINES, SINGAPORE, SOUTH KOREA,
TAIWAN, THAILAND, USA, VENEZUELA

<http://www.smc.eu>
<http://www.smcworld.com>