

# QT50ULBQ

## Détecteur ultrasonique – Détecteur en mode diffus

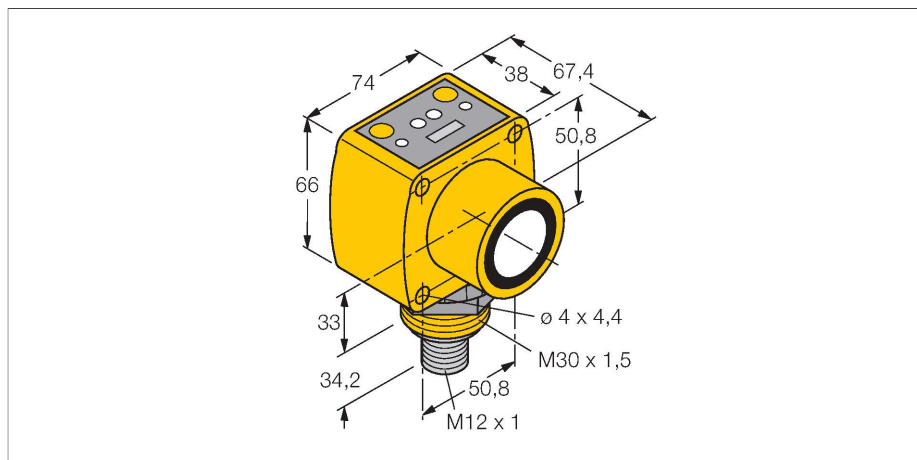

### Caractéristiques

- visualisation par LED de l'intensité du signal
- Connecteur mâle, 5 pôles, 7/8"
- compensation de la température réglable par interrupteur DIP
- zone morte: 20 cm
- portée: 800 cm

### Principe de fonctionnement

Les détecteurs ultrasoniques permettent de détecter sans contact et sans usure, une variété d'objets à l'aide des ondes sonores. Que l'objet soit transparent ou non-transparent, ferreux ou non-ferreux, solide, liquide ou granuleux, ceci ne joue aucun rôle. Des influences de l'environnement comme le brouillard de fines gouttelettes, la poussière ou la pluie n'influencent pas son fonctionnement.

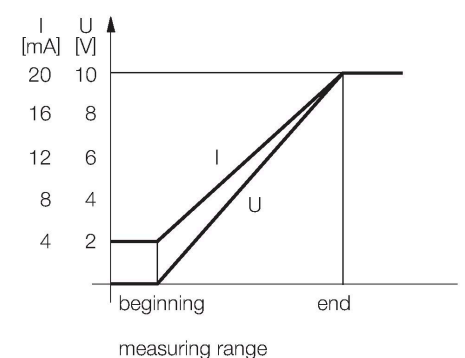

### Données techniques

Type	QT50ULBQ
N° d'identification	3002727
<b>Données ultrasoniques</b>	
Fonction	()
Portée	200...8000 mm
Fréquence ultrasonique	75 kHz
Reproductibilité	$\leq \pm 1$ mm
Dérive en température	$\leq 0.02$ % de la valeur finale / K
Longueur élément de commande nominal	500 mm
<b>Données électriques</b>	
Tension de service	10...30 VDC
Temps de réponse typique	< 100 ms
Retard à la disponibilité	$\leq 1500$ ms
Fonction de sortie	sortie analogique
Sortie de courant	4...20 mA
Sortie de tension	0...10 V
Protection contre les courts-circuits	oui
<b>Données mécaniques</b>	
Format	Rectangulaire, QT50U
Direction du faisceau	Droit
Dimensions	67.4 x 74 x 100.2 mm
Matériau de boîtier	Plastique, PBT
Matériau de convertisseur ultrasonique	plastique, résine époxy et mousse PU
Raccordement électrique	Connecteur, 7/8", PVC
Température ambiante	-20...+70 °C
Température de stockage	-40...+90 °C

## Données techniques

Humidité atmosphérique relative	100 %
Mode de protection	IP67
Indication de la tension de service	LED, vert
Object detected	LED, rouge
<b>Essais/Certificats</b>	
MTTF	131 Années suivant SN 29500 (Ed. 99) 40 °C
Homologations	CE

## Accessoires

**SMB30A** 3032723

équerre de montage, coudée, acier inoxydable, pour les détecteurs à filetage 30mm

**SMB30MM** 3027162

bride de fixation, à angle droit, acier inoxydable, pour les détecteurs avec filetage 30 mm, trous de forage larges pour un alignement précis

**SMB30SC** 3052521

bride de fixation, noir PBT, pour les détecteurs à filetage 30 mm, orientable

## Accessoires

Dimensions	Type	N° d'identification	
	MBCC2-506	3061393	câble de raccordement, connecteur femelle M12, droit, 5 pôles, longueur de câble: 2m, matériau de gaine: PVC, noir; homologation cULus; d'autres longueurs de câble et versions livrables, voir <a href="http://www.turck.com">www.turck.com</a>
	RKC4.5T-2/TEL	6625016	
	WKC4.5T-2/TEL	6625028	câble de raccordement, connecteur femelle M12, coudé, 5 pôles, longueur de câble: 2m, matériau de gaine: PVC, noir; homologation cULus; d'autres longueurs de câble et versions livrables, voir <a href="http://www.turck.com">www.turck.com</a>