

## A40900

IT: Testa termostatica con sensore a liquido.

EN: Thermostatic head with liquid sensor.

FR: Tête thermostatique à bulbe liquide.

DE: Thermostat mit eingebautem Flüssigkeitsfühler.

CZ: Termostatická hlavice s kapalinovým čidlem.

ES: Cabezal termostático con sensor de líquido

NL: Thermostatische kop met ingebouwd vloeistofgevulde voeler

PL: Głowica termostatyczna z czujnikiem cieczowym.

RU: Термостатическая головка со встроенным жидкостным датчиком.

### IT: TESTA TERMOSTATICA A40900

#### Caratteristiche tecniche

Termostato ad espansione di liquido  
 Campo di regolazione : da 6,5°C (❄️) a 28°C (5)  
 Isteresi : 0,5 K  
 Tempo di risposta (Z): 13 min.  
 Influenza della temperatura dell'acqua (W): 1 K  
 Temperatura di stoccaggio: -20 °C / +50 °C  
 Possibilità di blocco delle regolazione  
 La posizione intermedia corrisponde alla regolazione "3"  
 Influenza pressione differenziale (D): 0,4 K

### EN: THERMOSTATIC HEAD A40900

#### Operating features

Liquid expansion head  
 Setting range: from 6,5°C (❄️) to 28°C (5)  
 Hysteresis: 0,5 K  
 Response time (Z): 13 min.  
 Water temperature influence (W): 1 K  
 Storage temperature: -20 °C / +50 °C  
 Possibility of blocking the setting  
 The intermediate setting is "3"  
 Influence of differential pressure (D): 0,4 K

### FR: TÊTE THERMOSTAIQUE A40900

#### Caractéristiques techniques

Thermostat à expansion de liquide  
 Plage de réglage: de 6,5°C (❄️) à 28°C (5)  
 Hystérésis: 0,5 K  
 Temps de réponse (Z): 13 min.  
 Influence de la température de l'eau (W): 1 K  
 Température de stockage: -20 °C / +50 °C  
 Possibilité de verrouillage du réglage  
 La position intermédiaire se trouve en correspondance du point "3"  
 Influence de la pression différentielle (D): 0,4 K

### DE: THERMOSTAT A40900

#### Technische Eigenschaften

Thermostat mit Flüssigkeitsfühler  
 Sollwertbereich: 6,5°C (❄️) bis 28°C (5)  
 Hysterese: 0,5 K  
 Schliesszeit: (Z) 13 Min.  
 Einfluss der Heizmitteltemperatur: (W): 1K  
 Lagertemperatur: -20 °C / +50 °C  
 Sollwertbereich blockierbar  
 Die mittlere Einstellung befindet sich auf Position 3  
 Differenzdruckeinfluss (D): 0,4 K

### CZ: TERMOSTATICKÁ HLAVICE

#### Provozní funkce

S kapalinovým čidlem  
 Rozsah požadovaných hodnot  
 6,5°C (❄️) - 28 °C (nastavení "5")  
 Hystereze 0,5 K  
 Reakční čas (Z): 13 min.  
 Vliv teploty otopného média (W): 1 K  
 Teplotní stabilita -15°C / +50°C  
 Možnost blokáce nastavení  
 Sřední hodnota je "3"  
**Vliv diferenčního tlaku (Δ): 0,4K**

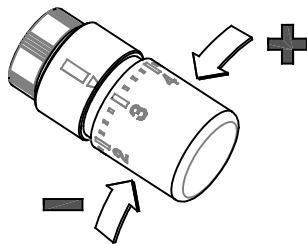

### ES: CABEZAL TERMOSTÁTICO

#### Características técnicas

Termostato de expansión de líquidos.  
 Rango de ajuste: de 6,5 °C (❄️) a 28 °C (posición 5)  
 Histéresis: 0,5 K  
 Tiempo de respuesta (Z): 13 min.  
 Influencia de la temperatura del agua (W): 1 K  
 Rango de temperatura ambiente permitido entre -15°C/+50°C  
 Posibilidad de bloquear el ajuste  
 La posición intermedia corresponde al punto "3".  
 Influencia de la presión diferencial (Δ): 0,4 K

### NL: THERMOSTATISCH KOP

#### Technische kenmerken

Thermostaat met vloeistofexpansie  
 Regelings temperatuursbereik : 6,5°C (❄️) tot 28°C (positie 5)  
 Hysteresis: 0,5 K  
 Reactiesnelheid (Z) 13 minuten  
 Invloed van de watertemperatuur (W): 1 K  
 bereik toelaatbare omgevingstemperatuur -15°C/+50°C  
 Vergrendeling regeling mogelijk  
 De gemiddelde instelling bevindt zich op stand 3  
 Differentieel druksinvloed (Δ): 0,4 K

### PL: GŁOWICA TERMOSTATYCZNA

#### Parametry operacyjne:

Głowica z cieczą rozprężną  
 Zakres nastawy: od 6,5°C (❄️) do 28°C (nastawa 5)  
 Histereza: 0,5 K  
 Czas reakcji (Z): 13 min.  
 Wpływ temp. wody (W): 1 K  
 Dopuszczalny zakres temp. otoczenia -15°C/+50°C  
 Możliwość zablokowania nastawy  
 Wartość nastawy średniej na pozycji "3"  
**Wpływ różnicy ciśnień (Δ): 0,4K**

### RU: ТЕРМОСТАТИЧЕСКАЯ ГОЛОВКА

#### Технические характеристики

Термостатическая головка со встроенным жидкостным датчиком  
 Температурный диапазон: от 6,5°C (❄️) до 28°C (5)  
 Гистерзис: 0,5 K  
 Время срабатывания (Z): 13 мин.  
 Влияние температуры воды (W): 1 K  
 Температура хранения: -15°C / +50°C  
 Возможна блокировка диапазона регулирования  
 Среднее значение = "3"  
 Влияние разности давлений (Δ): 0,4 K

**IT: INSTALLAZIONE**

- Togliere il cappuccio di protezione;
- Posizionare la regolazione sul 5;
- Montare la testa avvitando a fondo, a mano, la ghiera.

**NL: PLAATSING**

- 1) verwijder de beschermkap
- 2) regel de thermostaat op stand 5
- 3) plaats de thermostaat door de ring met de hand aan te schroeven

**EN: INSTALLATION**

- Remove the manual adjustment cover;
- Position setting on 5;
- Fit the head to body screwing down manually the ring.

**PL: INSTALACJA**

- 1) usunąć osłonę ochronną
- 2) nastawić termostat na poz. 5
- 3) zamontować termostat poprzez ręczne dokręcenie pierścienia

**FR: INSTALLATION**

- Enlevez le capuchon de protection;
- Réglez le thermostat sur le N°5;
- Montez le thermostat en vissant à la main à fond la bague.

**RU: МОНТАЖ**

- Снимите защитный колпачок
- Установите термостат в положение "5"
- Закрепите термостатическую головку на корпусе, закрутив вручную фиксирующее кольцо.

**DE: INSTALLATION**

- Bauschutzkappen/Handrad entfernen
- Thermostat auf Position 5 stellen
- Thermostat installieren durch manuelles Festziehen der Verschraubung.

**CZ: MONTÁŽ**

- 1) Odstraňte kryt ruční hlavice
- 2) Nastavte termostat na pozici 5
- 3) Ručně našroubujte převlečnou matici termostatické hlavice

**ES: INSTALACIÓN**

- 1) Retire la tapa protectora
- 2) Ajuste el termostato a la posición 5
- 3) Montar el cabezal atornillando manualmente el anillo

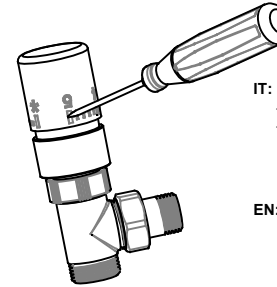
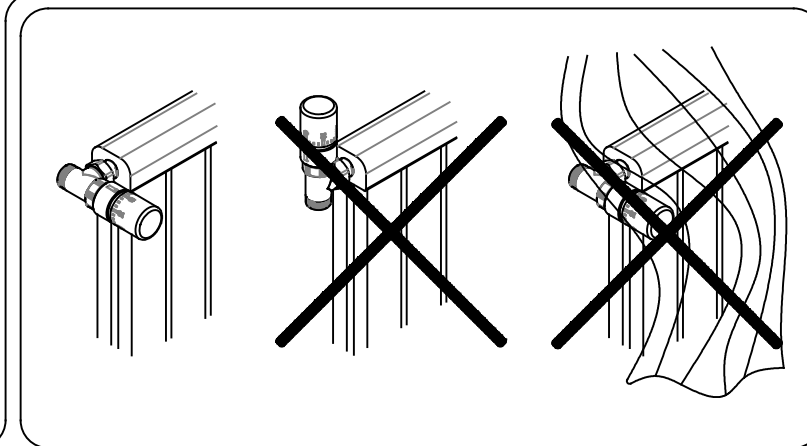
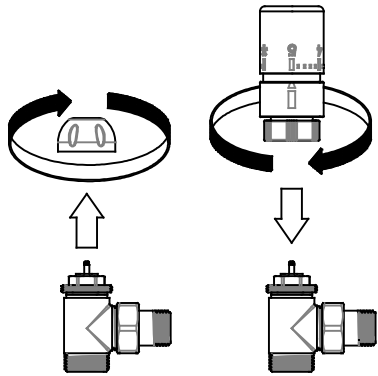
**IT: BLOCCO DELLA REGOLAZIONE**

- Posizionare la testa sulla regolazione desiderata.
- Inserire un piccolo cacciavite nella fessura presente sotto il n°5, quindi spingere l'elemento di blocco verso il basso fino a fine corsa (per permettere il bloccaggio potrebbe essere necessario smuovere leggermente la manopola).

**EN: LOCKING THE SETTING**

- Set the head in the required position.
- Insert a little screwdriver in the hole under n°5, hooking up the lock element visible in the inside and push it completely down (to make this possible, it could be necessary to turn the head back and forth around the chosen position).

**FR: BLOQUER LA TÊTE SUR UNE POSITION**

- Mettez la tête dans la position désirée.
- Insérez un petit tournevis dans le trou en dessous du numéro 5, touchez l'élément de blocage et puis poussez l'élément à fond (pour faciliter l'opération, il faut peut-être tourner la tête autour de la position désirée).

**DE: SOLLWERTBEREICH BLOCKIERUNG**

- Thermostat auf gewünschte Position drehen.
- Schraubenzieher 2mm in den Schlitz unter der Position 5 stecken. Blockierelement bis nach unten drücken (um Blockierung zu ermöglichen den Thermostat leicht vor und zurück um die gewählte Position drehen).

**CZ: BLOKACE NASTAVENÍ**

- Nastavte hlavici na požadovanou hodnotu
- Zasuňte malý šroubovák do otvoru pod pozicí 5, přiložte na západku a zatlačte úplně dolů (aby to bylo možné, může být nutné otočit hlavici tam a zpět kolem zvolené pozice)

**ES: BLOQUEAR EL CABEZAL EN UNA POSICIÓN**

- Poner el cabezal en la posición deseada
- Inserte un pequeño destornillador en el orificio debajo del número 5 y empuje el elemento de bloqueo completamente hacia abajo (para que sea más fácil la operación, puede ser necesario girar un poco el cabezal alrededor de la posición deseada).

**NL: VASTZETTEN VAN DE KOP OP EEN BEPAALDE POSITIE**

- plaats de kop op de gewenste positie
- breng een kleine schroevendraaier in de opening onder het nummer 5
- raak het blokkeringselement aan en duw deze volledig naar beneden om het naar beneden duwen te vergemakkelijken kan het helpen de knop lichtjes heen en weer te draaien rond positie 5)

**PL: BLOKADA NASTAWY**

- Ustaw głowicę w żądanej pozycji
- Włóż mały śrubokręt w otwór pod poz. nr 5, dotknij element widoczny w środku a następnie dociśnij go w dół (aby umożliwić blokowanie, może być konieczne obrócenie termostatu w obie strony wokół wybranej pozycji).

**RU: БЛОКИРОВКА ДИАПАЗОНА РЕГУЛИРОВАНИЯ**

- Установите термостат в требуемое положение.
- С помощью отвертки опустите вниз фиксатор, расположенный в отверстии напротив цифры "5" (для того чтобы фиксатор заблокировал положение термоголовки, немного покрутите ее в одну и в другую сторону).

**IT: NOTE**

Per un funzionamento corretto dell'impianto, si consiglia di installare sempre tra andata e ritorno una valvola di sovrappressione. Per evitare eccessive rumorosità dell'impianto, evitare l'impiego di valvole termostatiche con valori di  $\Delta p$  superiore a 0,2 - 0,25 bar.

**EN: NOTES**

For the circuit to work properly, we recommend installing a differential pressure valve between flow and return. To avoid excessive noisiness in the circuit, avoid using thermostatic valves with  $\Delta p$  values of more than 0,2 - 0,25 bar.

**FR: REMARQUE**

Pour assurer un bon fonctionnement de l'installation, il est conseillé d'installer une soupape différentielle entre le départ et le retour à la chaudière. Pour limiter le niveau sonore de l'installation, évitez d'utiliser des robinets thermostatiques avec des valeurs  $\Delta p$  supérieures à 0,2 - 0,25 bar.

**DE: BEMERKUNGEN**

Für einen einwandfreien Betrieb wird empfohlen zwischen Vor- und Rücklauf immer ein Überdruckventil zu installieren. Um übermäßige Zirkulationsgeräusche zu vermeiden, keine Ventilkörper mit höheren Werten als  $\Delta p$  0,2 bis 0,25 bar verwenden.

**CZ: POZNÁMKY**

Pro správnou funkci doporučujeme instalovat diferenční ventil mezi přívodem a zpátečkou od kotle. Abyste předešli nadměrnému hluku v okruhu, vyhněte se použití termostatických ventilů s hodnotami  $\Delta p$  vyššími než 0,2 - 0,25 bar.

**ES: NOTA**

Para el correcto funcionamiento del sistema, se recomienda instalar siempre una válvula de presión diferencial. Para evitar ruido excesivo en el sistema, evite el uso de válvulas termostáticas con valores de  $\Delta p$  superiores a 0,2 - 0,25 bar.

**NL: OPMERKING**

Om de goede werking van de installatie te verzekeren is het aangeraden een overdrukventiel te plaatsen tussen de aanvoer en de retouer van de ketel. Vermijd het gebruik van thermostatische kranen met waardes ( $\Delta p$ ) gelijk of hoger dan 0,2 tot 0,25 bar om het lawaai in de installatie tot een minimum te beperken.

**PL: UWAGA**

Aby zapewnić poprawne działanie instalacji, zaleca się zainstalowanie zaworu różnicowego między zasilaniem a powrotem. Aby ograniczyć poziom hałasu instalacji, unikaj używania zaworów termostacyjnych o wartościach  $\Delta p$  większych niż 0,2 - 0,25 bar.

**RU: ВНИМАНИЕ**

Для обеспечения наилучшей циркуляции рекомендуем установить клапан разности давлений между подающим и обратным трубопроводами. Для избежания чрезмерного шума в контуре не рекомендуется использовать термостатические клапаны со значениями выше  $\Delta p$  0,2 - 0,25 бар.