

# atlantic

On est bien chez vous.

Home solutions 

## ODÉO CARRÉ | SUR/SOUS ÉVIER

### Chauffe-eau électrique

Electric water heater

## NOTICE D'UTILISATION ET D'INSTALLATION

Installation and operating manual

À conserver par l'utilisateur

Manual must be kept by end user

F

EN



• MARQUE FRANÇAISE • RECOMMANDÉE PAR LES PROFESSIONNELS • SOLUTIONS CONNECTÉES

## Avertissements généraux

Cet appareil n'est pas prévu pour être utilisé par des personnes (y compris les enfants) dont les capacités physiques, sensorielles ou mentales sont réduites, ou des personnes dénuées d'expérience ou de connaissance, sauf si elles ont pu bénéficier, par l'intermédiaire d'une personne responsable de leur sécurité, d'une surveillance ou d'instructions préalables concernant l'utilisation de l'appareil.

Il convient de surveiller les enfants pour s'assurer qu'ils ne jouent pas avec l'appareil. Cet appareil peut être utilisé par des enfants âgés d'au moins 3 ans et par des personnes ayant des capacités physiques, sensorielles ou mentales réduites ou dénuées d'expérience ou de connaissance, s'ils (si elles) sont correctement surveillé(e)s ou si des instructions relatives à l'utilisation de l'appareil en toute sécurité leur ont été données et si les risques encourus ont été appréhendés. Les enfants ne doivent pas jouer avec l'appareil. Le nettoyage et l'entretien par l'utilisateur ne doivent pas être effectués par des enfants sans surveillance. Les enfants de 3 à 8 ans ne sont autorisés à actionner que le robinet relié au chauffe-eau.

## Installation

**ATTENTION** : Produit lourd à manipuler avec précaution

- 1/ Installer l'appareil dans un local à l'abri du gel. La destruction de l'appareil par surpression due au blocage de l'organe de sécurité est hors garantie.
- 2/ S'assurer que la cloison est capable de supporter le poids de l'appareil rempli d'eau.
- 3/ Si l'appareil doit être installé dans un local ou un emplacement dont la température ambiante est en permanence à plus de 35°C, prévoir une aération de ce local.
- 4/ Dans une salle de bain ne pas installer ce produit dans les volumes V0, V1 et V2 décrits Figure 1.  
Si les dimensions ne le permettent pas, ils peuvent néanmoins être installés dans le volume V2.
- 5/ Placer l'appareil dans un lieu accessible.
- 6/ Se reporter aux figures d'installation Figure 2 Figure 3.
- 7/ Il est impératif d'installer un bac de rétention sous le chauffe-eau lorsque celui-ci est positionné dans un faux plafond, des combles ou au-dessus de locaux habités. Une évacuation raccordée à l'égout est nécessaire.
- 8/ Ce produit est destiné pour être utilisé à une altitude maximale de 3000m.

9/ Ce chauffe-eau est vendu avec un thermostat ayant une température de fonctionnement supérieure à 60°C en position maximale capable de limiter la prolifération des bactéries de Légionelle dans le réservoir.

Attention, au-dessus de 50°C, l'eau peut provoquer immédiatement de graves brûlures. Faire attention à la température de l'eau avant un bain ou une douche.

#### Raccordement hydraulique

Installer obligatoirement à l'abri du gel un organe de sécurité (ou tout autre dispositif limiteur de pression), neuf, de dimensions 1/2" et de pression 0.7MPa (7bars) sur l'entrée du chauffe-eau, qui respectera les normes locales en vigueur.

Le dispositif de vidange du limiteur de pression doit être mis en fonctionnement régulièrement afin de retirer les dépôts de tartre et de vérifier qu'il ne soit pas bloqué.

Un réducteur de pression (non fourni) est nécessaire lorsque la pression d'alimentation est supérieure à 0.5 MPa (5bars) qui sera placé sur l'alimentation principale.

Raccorder l'organe de sécurité à un tuyau de vidange, maintenu à l'air libre, dans un environnement hors gel, en pente continue vers le bas pour l'évacuation de l'eau de dilatation de la chauffe ou l'eau en cas de vidange du chauffe-eau.

Vidange : Couper l'alimentation électrique et l'eau froide, Ouvrir les robinets d'eau chaude puis manœuvrer la soupape de vidange de l'organe de sécurité.

REMARQUE : Pour les chauffe-eaux sous évier, déconnectez l'hydraulique et le retourner pour la vidange.

#### Raccordement électrique

Avant tout démontage du capot, s'assurer que l'alimentation est coupée pour éviter tout risque de blessure ou d'électrocution.

L'installation électrique doit comporter en amont de l'appareil un dispositif de coupure omnipolaire (disjoncteur, fusible) conformément aux règles d'installation locales en vigueur (disjoncteur différentiel 30mA).

Si le câble d'alimentation est endommagé, il doit être remplacé par le fabricant, son service après-vente ou des personnes de qualification similaire afin d'éviter un danger.

La mise à la terre est obligatoire. Une borne spéciale portant le repère  est prévue à cet effet.

La notice d'utilisation de cet appareil est disponible en contactant le service après-vente.

## Mise en place

### Consignes d'emplacement

Installer l'appareil dans un local à l'abri du gel.

Si l'appareil doit être installé dans un local humide ou un emplacement dont la température ambiante est en permanence à plus de 35°C, prévoir une aération de ce local.

Installation dans la salle de bains : 4 volumes sont définis pour implanter des appareils suivant leurs caractéristiques.

Nos chauffe-eaux électriques doivent être installés :

- pour les produits sur-éviers, en dehors des volumes 0 et 1 ;
- pour les produits sous-éviers, en dehors des volumes 0, 1 et 2 ;

Les volumes sont référencés dans la Figure 1 selon leur classe et suivant les consignes d'installation de la norme NF C15-100, tableau 701A et règle 701, figure 701A et 701B.

### Consignes de fixation du chauffe-eau

Pour la fixation de l'appareil, s'assurer que la cloison est capable de supporter le poids de l'appareil rempli d'eau : un chauffe-eau 30 litres pèse environ 40kg une fois rempli.

**Attention** : les appareils ne sont pas réversibles : un modèle sur évier ne peut être installé avec les piquages vers le haut et un modèle sous évier ne peut être installé avec les piquages vers le bas

- Figure 2 Pour les chauffe-eaux sur et sous éviers :
  - Fixer la plaque murale décrite dans le Tableau 1 à l'aide d'un système de fixation adapté aux caractéristiques du mur et respectant les dimensions minimales et maximales indiquées le Tableau 2.
  - L'arrière de l'appareil présente un décrochement de haut en bas qui constitue un rail de guidage pour l'emplacement de la plaque de fixation.
  - En s'aidant du repère visuel au dos du chauffe-eau, positionner et plaquer l'appareil au mur au-dessus de cette plaque de fixation en prenant soin d'aligner ce rail avec la plaque.
  - Glisser l'appareil de haut en bas jusqu'à ce que les deux crochets de la plaque de fixation soient insérés dans leur emplacement sur le chauffe-eau.
  - Exercer une pression ferme de haut en bas pour s'assurer de la bonne accroche.

## Raccordement hydraulique

### Avant la mise en eau

Avant de procéder au raccordement hydraulique, il est absolument indispensable de bien nettoyer les tuyauteries d'alimentation afin de ne pas risquer d'introduire dans la cuve du chauffe-eau des particules métalliques ou autres.

Ne pas raccorder directement aux canalisations en cuivre les tubes eau chaude (repère 1, Figure 3) et eau froide (repère 3, Figure 3) du chauffe-eau, pour éviter les couples galvaniques fer/cuivre.

Il est obligatoire d'équiper le tube eau chaude d'un raccord diélectrique (fourni avec l'appareil, Tableau 1) et le tube eau froide d'un groupe de sécurité (Tableau 2 sauf en écoulement libre avec robinetterie spécifique).

Dans le cas d'utilisation de tuyaux PER, la pose d'un régulateur thermostatique en sortie de chauffe-eau est fortement conseillée. Il sera réglé en fonction des performances du matériau utilisé.

**ATTENTION** : si votre tuyauterie n'est pas en cuivre (PER, multicouche), il est obligatoire d'installer une canalisation en cuivre d'une longueur minimale de 50 cm (DTU 60.1) et/ou un limiteur de température en sortie d'eau chaude de votre chauffe-eau. En cas de corrosion des filetages des tubes non équipés de ces protections, notre garantie ne pourrait être appliquée.

Quel que soit le type d'installation, elle doit comporter un robinet d'arrêt sur l'alimentation d'eau froide, en amont du groupe de sécurité.

L'installation doit comporter un réducteur de pression si la pression d'alimentation est supérieure à 0,5 MPa (5bars). Le réducteur de pression Tableau 3 doit être monté au départ de la distribution générale, à la sortie du compteur. Une pression de 0,3 à 0,4 MPa (3 à 4bars) est recommandée.

### Raccordement hydraulique sous pression

L'installation doit être effectuée avec un groupe de sécurité taré à 0,7MPa (7bars) (non fourni Tableau 2), neuf, de dimensions appropriées (1/2" Tableau 1), et portant la marque NF (norme NF EN 1487).

Son installation doit être faite rigoureusement selon les schémas ci-après Figure 3.

Pour les chauffe-eaux sur-éviers, il est très vivement conseillé de visser directement le groupe de sécurité sur le piquage eau froide. Pour les chauffe-eaux sous-évier ou en cas de départ du groupe de sécurité, éviter impérativement les flexibles (risque de non-fonctionnement du groupe de sécurité entraînant un endommagement définitif de la cuve non imputable au fabricant et donc non pris en charge sous couvert de la garantie).

Raccorder le groupe de sécurité à un tuyau de vidange, maintenu à l'air libre, dans un environnement hors gel, en pente continue vers le bas pour l'évacuation de l'eau de dilatation de la chauffe ou l'eau en cas de vidange du chauffe-eau. Ceci implique que le tube de vidange ait un diamètre adapté au débit. Actionner la vanne de vidange du groupe de sécurité dès sa mise en œuvre pour s'assurer que la soupape ne soit pas collée.

#### Raccordement hydraulique en écoulement libre

Ce type d'installation est tolérée, si et uniquement si, le chauffe-eau ne dessert qu'un seul et unique point de puisage. L'installation doit être alors impérativement équipée d'un robinet dit "à écoulement libre". Dans ce cas exceptionnel, il n'y a pas lieu d'utiliser de groupe de sécurité. Il est normal (et même nécessaire) de voir ce robinet goutter lors des périodes de chauffe. Il ne faut en aucun cas obstruer cet écoulement et s'assurer, le cas échéant, d'utiliser une robinetterie du même type lors de son remplacement.

#### Remplissage du chauffe-eau

1. Ouvrir les robinets d'eau chaude du logement.
2. Ouvrir la vanne d'arrivée d'eau froide située sur le groupe de sécurité.
3. Le chauffe-eau sera rempli dès que vous observerez un écoulement d'eau froide à la sortie des robinets d'eau chaude. Fermez ces derniers.
4. Vérifier le bon fonctionnement du groupe de sécurité en manipulant le robinet de vidange. Un peu d'eau doit s'écouler.
5. Vérifier l'étanchéité au niveau des sortie et entrée d'eau sur le chauffe-eau. Si vous constatez une fuite, essayez de resserrer les raccords. Si la fuite persiste, procédez à la vidange du chauffe-eau et refaites les raccords. Recommencez l'opération jusqu'à avoir une étanchéité totale.

#### Branchements électriques

1. Couper le courant.
2. S'assurer de la compatibilité du chauffe-eau avec l'installation électrique.
3. Raccorder le câble d'alimentation du chauffe-eau à une sortie de câble. Le chauffe-eau ne doit pas être raccordé à une prise. Les connexions entre les conducteurs doivent assurer une continuité électrique durable et présenter une tenue mécanique appropriée. En cas de raccordement par domino, nous recommandons de sertir ou d'étamer les câbles d'alimentation au niveau du raccordement. En cas d'utilisation des raccords rapides, assurez-vous d'employer un équipement adapté à la section des fils du cordon et à la puissance de l'équipement indiquée Tableau 4.
4. Vérifier que le chauffe-eau est rempli en ouvrant un robinet d'eau chaude. De l'eau froide doit s'écouler.
5. Si le chauffe-eau est alimenté alors qu'il est vide, vous risquez de l'endommager ; non couvert par la garantie.
6. Remettre le courant.

Un raccordement en direct sur les résistances sans passer par le thermostat de régulation est formellement interdit : la température ne serait plus limitée ce qui rend l'appareil extrêmement dangereux.

#### Mise en service

- Lorsque le remplissage du chauffe-eau est terminé, mettre l'alimentation électrique en marche.
- Si votre tableau électrique est équipé d'un contacteur jour/nuit (tarif réduit la nuit), le positionner sur 1 (marche forcée).
- Pendant les périodes de chauffe, l'eau contenue dans la cuve se dilate et une partie de cette eau s'échappe sous forme de filet par la vidange (jusqu'à 3% de la capacité par cycle de chauffe). Il n'y a pas lieu de s'inquiéter, ce phénomène est absolument normal. Pendant la chauffe et suivant la qualité de l'eau, le chauffe-eau peut émettre un léger bruit analogue à celui d'une bouilloire ; ce bruit est normal et ne traduit aucun défaut de l'appareil.
- Le thermostat est réglé en usine à 65°C (± 5°C). Il vous est possible de modifier ce réglage par la molette du thermostat. Diminuer la température de consigne contribue à freiner les phénomènes d'usure (entartrage et corrosion).

#### Réglage de la température et témoin lumineux

Figure 4 La molette en façade est le seul organe de réglage du chauffe-eau. Par rotation, elle permet de régler la consigne de température de l'eau stockée de 10°C (± 5°C) en position valise, à 65°C (± 5°C) en position MAX.

Diminuer la température de consigne contribue à freiner les phénomènes de vieillissement tels que l'entartrage et la corrosion.

Signification du voyant :

- Eteint : Le chauffe-eau n'est pas alimenté électriquement (problème d'alimentation électrique, ou heures pleines) ou le coupe-circuit thermique s'est déclenché (voir "en cas de panne")
- Rouge : L'appareil est en cours de chauffe (la température de consigne n'est pas encore atteinte).
- Bleu : L'appareil est alimenté électriquement mais il n'y a pas de chauffe en cours (la consigne de température est atteinte).

Dans ce dernier cas, si la consigne est sur la valise, le chauffe-eau est en mode absence et il n'y a pas à proprement parler d'eau chaude stockée car la consigne est alors à 10°C (± 5°C). Le chauffe-eau est toutefois en position hors-gel : si la température externe chute, le chauffe-eau maintiendra l'eau stockée à une température supérieure à la température de solidification de l'eau.

## Entretien

Groupe de sécurité : bimensuel

Deux fois par mois, il est nécessaire de mettre pendant quelques secondes le groupe de sécurité en position vidange. Cette manœuvre permet d'évacuer d'éventuels dépôts pouvant à la longue obstruer la soupape du groupe de sécurité. Le non-respect de cette règle d'entretien peut entraîner une détérioration de la cuve du chauffe-eau non couverte par la garantie (risque de surpression).

Contrôle visuel de l'étanchéité : annuel

Contrôlez visuellement la bonne étanchéité des raccordements entre les canalisations et le chauffe-eau. Toute trace d'humidité, de corrosion, de vert de gris ou de dépôt de calcaire doit alerter et nécessite d'être corrigé très rapidement par un professionnel.

Détartrage : bisannuel

- Le détartrage est à faire effectuer au moins tous les deux ans. Pour cela, s'adresser à une personne habilitée.
- Ne pas gratter les parois de l'appareil.
- En cas d'eau très entartrante et/ou d'usage soutenu, adapter la périodicité de cet entretien en conséquence
- Si les performances de votre appareil venaient à diminuer, il se peut que votre élément chauffant soit entartré. Dans ce cas, faites appel à votre installateur qui se chargera de cette opération de nettoyage.

Vérification de l'anode magnésium : bisannuel

L'anode de magnésium protège votre chauffe-eau d'une corrosion accélérée. Il est nécessaire de la faire changer tous les 2 ans en s'adressant à une personne habilitée.

En cas d'eau naturellement agressive ou rendu agressive par l'usage d'un adoucisseur et/ou en d'usage soutenu, adapter la périodicité de cet entretien en conséquence. L'anode doit être remplacée dès que son diamètre devient inférieur à 10mm.

Dispositions en cas de non-utilisation prolongée

En toutes circonstances, l'appareil doit rester dans un local non soumis au gel.

Couper l'arrivée d'eau générale en cas d'absence prolongée sans vidanger l'appareil.

Une non-utilisation prolongée nécessite la vérification de l'ensemble des Composants pouvant être remplacés car leur bon état est nécessaire à la sécurité, à l'étanchéité et au bon usage du chauffe-eau. Faites appel à un professionnel pour réaliser ce contrôle avant toute remise en service d'un équipement n'ayant pas fonctionné plus de six mois.

Composants pouvant être remplacés

Les pièces pouvant être remplacées sont :

- Le thermostat
- L'anode de magnésium
- L'élément chauffant blindé
- Le joint
- Le capot
- La sécurité thermique
- Le voyant lumineux

L'ouverture du chauffe-eau implique sa vidange et le remplacement du joint de bride.

Toute opération de remplacement doit être effectuée par une personne habilitée avec des pièces d'origine constructeur.

Avant tout démontage du capot, s'assurer que l'alimentation électrique est coupée.

Fin de vie

- Avant le démontage de l'appareil, mettre celui-ci hors tension et procéder à sa vidange.
- La combustion de certains composants peut dégager des gaz toxiques, ne pas incinérer l'appareil.

Environnement (DEEE) : ne jetez pas votre appareil avec les ordures ménagères mais déposez-le à un endroit assigné à cet effet (point de collecte) où il pourra être recyclé.



## En cas de problème

### Vapeur

S'il est constaté un **dégagement** continu de vapeur ou d'eau bouillante par la vidange ou lors de l'ouverture d'un robinet de puisage par ce dernier, couper l'alimentation électrique du chauffe-eau et faire appel à un professionnel ou à une personne habilitée.

Voyant éteint et pas d'eau chaude

#### **A contrôler par l'utilisateur :**

- La molette est réglée au maximum à droite
- Vérifier qu'un dispositif de protection ne soit pas abaissé (disjoncteur) ou remplacer le fusible
- Vérifier la présence éventuelle d'un contacteur jour/nuit (Heures creuses /Heures pleines) au tableau électrique : si c'est le cas, le positionner sur I ou « marche forcée ».

Si les étapes du ci-dessus sont vérifiées et que le problème n'est pas résolu, procéder comme suit :

**Attention, les manipulations suivantes nécessitent de s'assurer, à chaque étape, que l'appareil a bien été mis hors tension à l'aide d'un Vérificateur d'Absence de Tension (V.A.T.)**

- Couper l'alimentation électrique et vérifier l'absence de tension au niveau du raccordement électrique de l'appareil au réseau électrique du logement
- Ouvrez la façade de l'appareil. Pour cela, à l'aide de tournevis cruciforme, dévissez la vis présente sur le dessous de l'appareil, puis faire un effet de levier avec un petit tournevis pour déclipser la façade.
- Vérifier que le coupe-circuit thermique ne s'est pas déclenché en appuyant sur le bouton 2 indiqué Figure 5.
- Si aucun coupe circuit thermique ne s'était déclenché, n'hésitez pas à contacter un professionnel.

### Disjonction

Ouvrir la façade qui protège la partie électrique. Pour cela, à l'aide de tournevis cruciforme, dévissez la vis présente sur le dessous de l'appareil, puis faire un effet de levier avec un petit tournevis pour déclipser la façade.

- S'il y a présence d'humidité, se reporter au chapitre "en cas de fuite".
- Si tout est propre et sec, Figure 6 :
  - Débroscher les deux cosses de la résistance
  - Utiliser un ohmmètre (ou multimètre) et contrôler la résistance ohmique entre l'écrou central et chacune des deux fiches mâles de la résistance

Si une valeur apparait, la résistance est endommagée ; changer la résistance (Attention, le produit ne doit jamais être mis sous tension sans avoir été préalablement complètement rempli au risque de se trouver dans cette situation, en dehors de toute prise en charge sous garantie).

### Eau Tiède

- Vérifier la molette sur le boîtier de commande et, si ce n'est pas déjà le cas, positionner le thermostat au maximum en tournant la molette au maximum à droite
- Fermer l'arrivée d'eau froide du groupe de sécurité. Si de l'eau s'écoule du robinet d'eau chaude, alors un des robinets de l'habitation est défectueux. Remplacer le robinet défectueux ou faire appel à un plombier pour qu'il trouve l'origine du problème.
- Ouvrir un robinet d'eau chaude de l'habitation. Procéder à la vidange du chauffe-eau. Vérifier la résistance et la remplacer si nécessaire.

### Fuite

- Fuite localisée aux piquages d'eau froide et eau chaude
  - Couper l'alimentation électrique
  - Procéder à la vidange du chauffe-eau
  - Refaire l'ensemble des raccords
- Fuite localisée au niveau des écrous situés sous le capot plastique
  - Couper l'alimentation électrique
  - Procéder à la vidange du chauffe-eau
  - Procéder au remplacement du joint d'étanchéité ou du fourreau complet
- Fuite localisée au niveau de la cuve
  - Couper l'alimentation électrique

- Procéder à la vidange du chauffe-eau
- Remplacer le chauffe-eau

#### Bruit de bouillonnement

- Vérifier que le bruit a lieu quand le chauffe-eau est en cours de chauffe.
- Si le bruit a lieu pendant la chauffe, procéder au détartrage du chauffe-eau ;
- Si le bruit n'a pas lieu pendant la chauffe ou s'il s'agit de bruits de claquements ou s'il a lieu au moment de l'ouverture d'un robinet, faire intervenir un plombier pour qu'il trouve l'origine du problème.

#### Eau trop chaude

- Couper l'alimentation électrique du chauffe-eau ;
- Ouvrir la façade du chauffe-eau ;
- Figure 4, baisser légèrement le réglage du thermostat en tournant la molette dans le sens inverse des aiguilles d'une montre ;
- Vous pouvez également tourner la molette en façade vers la gauche.

Une température d'eau normale se situe entre 50 et 65° (l'eau fournie par l'appareil est toujours brûlante). Avant toute réclamation concernant la température de l'eau, veiller à mesurer la température.

#### Schéma électrique

Lorsque le remplacement de composants et de la filerie sont nécessaires, faites appel à un professionnel qui respectera les montages électriques présentés Figure 6 .



## Conditions de garantie

Les dispositions des présentes conditions de garantie ne sont pas exclusives du bénéfice au profit de l'acheteur, de la garantie légale pour défauts et vices cachés qui s'appliquent en tout état de cause dans les conditions des articles 1641 et suivants du Code Civil.

### Conditions

Le chauffe-eau doit être installé par une personne habilitée conformément aux règles de l'art, aux normes en vigueur et aux prescriptions de nos notices techniques. Il sera utilisé normalement et régulièrement entretenu par un spécialiste. Dans ces conditions, notre garantie s'exerce par échange ou fourniture gratuite à notre Distributeur ou Installateur des pièces reconnues défectueuses par nos services, ou le cas échéant de l'appareil, à l'exclusion de toute indemnité et prolongation de garantie. La garantie prend effet à compter de la date de pose, justificatif d'installation faisant foi ; en l'absence de justificatif, la date de prise en compte sera celle de fabrication indiquée sur la plaque signalétique du chauffe-eau majorée de six mois. La garantie de la pièce ou du chauffe-eau de remplacement (sous garantie) cesse en même temps que celle de la pièce ou du chauffe-eau remplacé.

### Garantie

- Cuve : 3 ans
- Éléments électriques et pièces amovibles : 2 ans

### Limites de garantie.

Les frais ou dégâts dus à une installation défectueuse (gel, groupe de sécurité non raccordé à l'évacuation des eaux usées, absence de bac de rétention, par exemple) ou à des difficultés d'accès ne peuvent en aucun cas être imputés au fabricant. Sont exclues de ces garanties les défaillances dues à :

- Des conditions d'environnement anormales :
  - Positionnement dans un endroit soumis au gel ou aux intempéries, locaux surchauffés ou mal ventilés.
  - Alimentation avec une eau présentant des critères d'agressivités particulièrement anormaux (DTU-Plomberie 60-1 additif 4).
  - Alimentation électrique présentant des surtensions importantes.
  - L'application de la garantie est, en outre, subordonnée à la pression de l'eau d'alimentation qui ne doit pas être supérieure à 0,5 MPa (5bars) à l'entrée de l'appareil.
- Une installation non conforme à la réglementation, aux normes et aux règles de l'art, notamment :
  - Absence ou montage incorrect d'un groupe de sécurité neuf et conforme à la norme NF EN 1487, modification du réglage du groupe de sécurité.
  - Corrosion anormale due à un raccordement hydraulique incorrect ou à une absence de manchons diélectriques (contact direct fer cuivre).
  - Raccordement électrique défectueux : non conforme à la norme d'installation NFC 15-100, mise à la terre incorrecte, section de câble insuffisante, non-respect des schémas de raccordement prescrits, etc...
  - Mise sous tension de l'appareil sans remplissage préalable (chauffe à sec).
  - Position de l'appareil non conforme aux consignes de la notice.
- Un entretien défectueux :
  - Entartrage anormal des éléments chauffants et des organes de sécurité.
  - Non entretien ou dysfonctionnement du groupe de sécurité se traduisant par des surpressions.
  - Corrosion de cuve avec dissolution complète de l'anode de magnésium.
  - Carrosserie soumise à des agressions extérieures.
  - Modification des équipements d'origine, sans avis du constructeur ou emploi de pièces détachées non référencées par celui-ci.

### Recommandations

Pour les régions où l'eau est très calcaire, il est possible de traiter l'eau avec un adoucisseur. Ce dernier doit être bien réglé et la dureté de l'eau doit rester supérieure à 8°f.

**Ces appareils sont conformes aux directives 2014/30/UE concernant la compatibilité électromagnétique, 2014/35/UE concernant la basse tension, 2015/863/UE et 2017/2102/UE concernant la ROHS et au règlement 2013/814/UE complétant la directive 2009/125/EC pour l'écoconception.**

## General warnings

This appliance is not intended for use by persons (including children) with reduced physical, sensory, or mental capacities, or by persons lacking experience or knowledge, unless they have received adequate supervision or preliminary instructions on how to use the appliance from a person in charge of their safety.

Children should be supervised to ensure that they do not play with the appliance.

This appliance can be used by children aged from 3 years and above and persons with reduced physical, sensory, or mental capabilities or lack of experience and knowledge if they have been given supervision or instruction concerning use of the appliance in a safe way and understand the hazards involved. Children must not play with the appliance.

Cleaning and user maintenance shall not be undertaken by children without supervision.

Children aged between 3 and 8 are only permitted to use the tap connected to the water heater.

## Installation

**IMPORTANT:** Heavy product, handle with care

1/ Install the appliance in a room protected from the risk of freezing. Destruction of the unit by overpressure due to the blockage of the safety valve is not covered by the warranty.

2/ Make sure the wall on which the appliance is mounted can support the weight of the appliance filled with water.

3/ If the appliance is to be installed in a room or location where the ambient temperature is constantly higher than 35°C, ensure sufficient ventilation.

4/ For bathrooms, do not install the appliance in areas designated as V0, V1 or V2 in Figure 1.

If the dimensions do not facilitate any alternative, installation in area V2 is permissible.

5/ Place the appliance in a location with easy access.

6/ Refer to the installation figures (Figure 2 and Figure 3).

7/ If the appliance is installed in a suspended ceiling or attic, or above inhabited areas, a collection pan must be installed underneath the water heater. A drainage device connected to the sewer system is required.

8/ This product is not intended for use at altitudes exceeding 3000 m.

9/ This water heater is fitted with a thermostat with an operating temperature of more than 60 °C in its maximum position, which restricts the growth of Legionella bacteria in the tank.

Caution: above 50 °C, water can cause serious burns. Check the water temperature before taking a bath or shower.

#### Hydraulic connection

A new safety unit (or any other pressure relief device) measuring 1/2", with a pressure of 0.7 MPa

(7 bar), and compliant with local standards in force, must be installed at the water heater inlet, in a frost-free location.

The pressure relief valve drainage device must be activated on a regular basis to remove limescale deposits and to check that it is not blocked.

A pressure reducer (not supplied) is required if the supply pressure is greater than 0.5 MPa (5 bar), to be installed on the main supply pipe.

Connect the safety unit to a discharge pipe, kept in the open air, in a frost-free environment, continuously sloping downwards to drain off the heat-expanded water or to allow for drainage of the water heater.

Drainage: switch the electric power supply and cold water off, open the hot water taps then operate the drainage valve of the safety device.

NOTE: For under-sink water heaters, disconnect the hydraulic unit and turn it upside down to drain.

#### Electrical connection

Be sure to turn off the power before removing the cover, to prevent any risk of injury or electric shock.

Upstream of the appliance, the electrical installation must have an all-pole cut-out device (circuit-breaker, fuse) compliant with the local installation rules in force (30 mA residual current device).

If the power cable is damaged, it must be replaced by the manufacturer, its After-Sales service or a similarly qualified professional to prevent any hazards.

Earthing is mandatory. A special terminal marked  is provided for this purpose.

The user manual for this appliance can be obtained from the After-Sales service.

## Setup

### Choosing the location

Install the appliance in a room protected against frost.

If the appliance is to be installed in a damp room or location where the ambient temperature is constantly above 35 °C, ensure that the room is correctly ventilated.

Installation in the bathroom: There are 4 areas designated for the installation of appliances based on their characteristics.

Our electric water heaters must be installed:

- outside of areas 0 and 1 for products over sinks;
- outside of areas 0, 1 and 2 for products under sinks;

The areas are referenced in Figure 1 depending on their category in accordance with the installation instructions of standard NF C15-100, table 701A and rule 701, figures 701A and 701B.

### Mounting instructions for the water heater

When mounting the appliance, make sure that the wall chosen can support the weight of the appliance when filled with water: a 30-litre water heater weighs about 40 kg when full.

**Important:** the appliances are not reversible: an over-sink model cannot be installed with the branch connections facing upwards and an under-sink model cannot be installed with the branch connections facing downwards

- Figure 2 For the over-sink and under-sink water heaters:
  - Secure the wall mounting plate described in Table 1 using a mounting system adapted to the characteristics of the wall and compliant with the minimum and maximum dimensions indicated in Table 2.
  - There is a recessed track at the back of the appliance running from top to bottom which acts as a guide rail when positioning the mounting plate.
  - Using the visual marker on the back of the water heater, position the appliance firmly against the wall above this mounting plate, taking care to align this rail with the plate.
  - Slide the appliance from top to bottom until the two hooks in the mounting plate are inserted into their location on the water heater.
  - Exert firm pressure downwards to ensure it is correctly latched.

## Hydraulic connection

### Before filling with water

Before realising the hydraulic connection, the supply lines have to be cleaned thoroughly to prevent the risk of metal or other particles entering the water heater.

Do not directly connect the hot water pipe (marked 1, Figure 3) and cold water pipe (marked 3, Figure 3) on the water heater to the copper pipes, to prevent a galvanic couple between the iron and copper.

The hot water pipe must be equipped with a dielectric union (supplied with the appliance, Table 1) and the cold water pipe must be fitted with a safety unit (Table 2, unless free flowing with specific plumbing).

If PER pipes are used, you are strongly advised to fit a thermostatic control on the water heater outlet. It will be adjusted according to the performance of the material used.

**IMPORTANT:** if your plumbing is not made of copper (PER, multi-layer), a copper pipe with a minimum length of 50 cm (DTU 60.1) and/or a temperature limiter must be installed at the hot water outlet of your water heater. In the event of corrosion to the threads of pipes not equipped with these protective devices, our warranty is invalid.

Irrespective of the installation type, it must include a shut-off valve on the cold water supply, upstream of the safety unit.

The installation must include a pressure reducer if the supply pressure is greater than 0.5 MPa (5 bar). The pressure reducer (Table 3) should be fitted on the general distribution flow, at the outlet for the counter. A pressure of 0.3 to 0.4 MPa (3 to 4 bar) is recommended.

### Pressurised hydraulic connection

The installation must be completed with a new safety unit calibrated to 0.7 MPa (7 bar) (not provided, Table 2), suitably sized (1/2", Table 1), and bearing the NF mark (standard NF EN 1487).

It must be installed in strict compliance with the following diagrams (Figure 3).

For over-sink water heaters, it is strongly recommended that the safety unit is screwed directly onto the cold water branch connection. For under-sink water heaters or if the safety unit is offset, do not use hoses (risk of the safety unit failing to operate, leading to irreversible damage to the tank for which the manufacturer cannot be held liable and which will therefore not be covered by the warranty).

Connect the safety device to a drain pipe with a continuous downward slope to the open air, and in a frost-free environment, to remove the heat-expanded water or for draining the water heater. This requires the drain pipe diameter to be suitable for the flow rate. Activate the safety unit's drainage valve as soon as it is implemented to ensure that the valve is not stuck.

#### Hydraulic connection to allow free flow

This type of installation is permitted if and only if the water heater only serves a single point-of-use. The installation must then be equipped with a "free flow" valve. In this exceptional case, a safety unit is not required. It is normal (and, in fact, necessary) to see this valve drip when heating is activated. This flow must not be obstructed and, when required, the same type of valve must be used as a replacement.

#### Filling the water heater

- Open the hot water taps in the building.
- Open the cold water inlet valve on the safety unit.
- The water heater will be filled when you notice cold water flowing from the hot water taps. Close the hot water taps.
- Make sure that the safety unit is operating correctly by using the drain valve. A little water should flow out.
- Check the seal on the water heater's water outlets and inlets. If you notice a leak, attempt to tighten the connectors. If the leak persists, drain the water heater and refit the connectors. Repeat the operation to create a perfect seal.

#### Electrical connection

- Switch off the power.
- Make sure that the water heater is compatible with the electrical installation.
- Connect the water heater's supply cable to a cable outlet. The water heater should not be connected to a socket. The connections between the conductors must ensure long-lasting electrical continuity and provide suitable mechanical strength. If a domino connection is used, we recommend that the supply cables are crimped or soldered to the connection. If quick connectors are used, ensure that you use equipment adapted to the cross section of the cord wires and to the output of the equipment given in Table 4.
- Make sure that the water heater is full by opening a hot water tap. Cold water should flow out.
- The water heater may be damaged if it is supplied when empty (not covered by the warranty).
- Switch the power back on.

A direct connection to the resistors without routing via the control thermostat is formally prohibited: the temperature would no longer be limited, which would make the appliance extremely dangerous.

#### System start-up

- Once the water heater has been filled, switch on the power supply.
- If your electrical panel has a day/night switch (reduced night rate), set it to 1 (override).
- During heating periods, the water contained in the tank expands and some of it trickles out of the drain (up to 3 % of the capacity per heating cycle). This phenomenon is completely normal. During heating and depending on the water quality, the water heater may generate a slight noise like that of a kettle. This is normal and does not mean that the appliance is malfunctioning.
- The thermostat is factory set to 65 °C (± 5 °C). This setting can be adjusted using the thermostat dial. Decreasing the setpoint temperature helps to slow down wear (scaling and corrosion).

## Adjusting the temperature and indicator light

Figure 4 The control knob on the front is the only component used to adjust the water heater. It can be rotated to adjust the setpoint temperature for the stored water from 10 °C ( $\pm 5$  °C) in the "suitcase" position, to 65 °C ( $\pm 5$  °C) in the MAX position.

Decreasing the setpoint temperature helps to slow down signs of ageing, such as scaling and corrosion.

Meaning of the indicator light:

- Off: No power is being supplied to the water heater (problem with the power supply, or peak hours) or the thermal circuit breaker has been activated (see "troubleshooting")
- Red: The appliance is heating up (the setpoint temperature has not yet been reached).
- Blue: Power is being supplied to the appliance but it is not heating up (the setpoint temperature has been reached).

In the latter case, if the setting is on the suitcase, the water heater is in Absence mode and there is no hot water being stored in the strictest sense and the setting is then at 10°C ( $\pm 5$ °C). The water heater is, however, in the anti-frost position: if the outside temperature drops, the water heater will ensure the water being stored is kept at a temperature above that at which water freezes.

## Maintenance

Safety unit: twice monthly

Twice a month, the safety unit must be switched to the drain position for a few seconds. This maneuver is used to remove any deposits which may eventually obstruct the safety unit valve. Failure to respect this maintenance requirement may cause damage to the water heater tank which is not covered by the warranty (risk of overpressure).

Visual inspection of the sealing: annual

Visually check that the connections between the pipes and the water heater are sealed correctly. If any traces of moisture, corrosion, verdigris or limescale deposits are observed, contact a professional immediately to have this remedied.

Descaling: every other year

- The system must be descaled at least once every two years. Contact a qualified person to have this performed.
- Do not scrape the sides of the appliance.
- For very hard water and/or sustained use, adapt the frequency of this maintenance procedure accordingly
- If the performances of your appliance deteriorate, it is possible that your heating element is scaled up. In this case, consult your installer who will conduct the cleaning operation.

Verification of the magnesium anode: every other year

The magnesium anode protects your water heater from premature corrosion. It is necessary to have it replaced every two years by a qualified person.

For water which is naturally aggressive or made aggressive using a softener and/or sustained use, adapt the frequency of this maintenance procedure accordingly. The anode must be replaced once its diameter is less than 10 mm.

Instructions for an extended period without use

The appliance must, in all circumstances, remain in a room protected from the risk of freezing.

Disconnect the main water inlet for an extended absence without draining the appliance.

After an extended period without use, all the Composants pouvant être remplacés must be checked as the safety, sealing and trouble-free use of the water heater is dependent on these being in good condition. Contact a professional to have this inspection performed before any equipment which has not operated for more than six months is returned to service

Replaceable components

The following parts can be replaced:

- The thermostat
- The magnesium anode

- The reinforced heating element
- The seal
- The cover
- The thermal fuse protection
- The indicator light

The water heater must be drained and the flange seal replaced if the water heater is opened.

Replacement operations must be performed by a qualified person using the manufacturer's original parts.

Before removing the cover, check that the power supply is switched off.

#### Disposal

- Before dismantling the appliance, turn off the power and drain it.
- The combustion of some components may release toxic gases, do not incinerate the unit.

Environment (WEEE): do not dispose of your appliance with household waste; take it to an official collection point for recycling.



## Troubleshooting

### Steam

If a constant emission of steam or boiling water is observed via the drainage valve or when a tap is opened, cut the electric power supply to the water heater and consult a professional or a qualified person.

### Indicator light off and no hot water

#### To be checked by the user:

- The control knob is turned fully to the right
- Check that a protective device (circuit breaker) has not been tripped or replace the fuse
- Check for the presence of a day/night switch (off-peak/peak hours) on the switchboard: If this is present, set to "I" or "Override".

If the above steps have been checked and the issue has not been resolved, proceed as follows:

**Important: the following steps may only be performed after checking with a voltage detector, at each stage, that the appliance has been switched off correctly**

- Switch off the power supply and check there is no voltage present where the appliance connects to the building's mains power supply
- Open the front of the appliance. Using a Phillips screwdriver, unscrew the screw at the bottom of the appliance, then use a small screwdriver as a lever to unclip the front.
- Check that the thermal circuit breaker has not been activated by pressing button 2 indicated below Figure 5.
- If no thermal circuit breaker has been activated, contact a professional immediately.

### Disconnection

Open the front which protects the electrics. Using a Phillips screwdriver, unscrew the screw at the bottom of the appliance, then use a small screwdriver as a lever to unclip the front.

- If moisture is present, refer to the section "in the event of a leak".
- If everything is clean and dry, Figure 6:
  - Disconnect the two resistor lugs
  - Use an ohmmeter (or multimeter) to check the ohmic resistance between the central nut and each of the resistor's two male pins

If a value appears, the resistor is damaged; replace the resistor (Important: the product must never be powered on before it has been filled completely; in the event of a failure to complete with this instruction, the warranty will be invalidated).

### Lukewarm water

- Check the control knob on the control panel and, if not already the case, position the thermostat on maximum by turning the control knob fully to the right

- Close the safety unit cold water inlet. If water runs out of the hot water tap, then one of the taps in the residence is defective. Replace the defective tap or contact a plumber to find what is causing the problem.
- Turn on one of the hot water taps in the residence. Drain the water heater. Check the resistor and replace it if needed.

#### Leak

- Leak from the cold water and hot water branch connections
  - Turn off the power supply
  - Drain the water heater
  - Reconnect all of the unions
- Leak from the nuts located underneath the plastic cover
  - Turn off the power supply
  - Drain the water heater
  - Replace the seal or the complete sheath
- Leak from the tank
  - Turn off the power supply
  - Drain the water heater
  - Replace the water heater

#### Bubbling sound

- Check that the noise is heard when the water heater is heating up.
- If the noise is heard during heating, descale the water heater;
- If the noise is not heard during heating or if there are popping noises, or if these occur when a tap is turned on, contact a plumber to find what is causing the problem.

#### Water too hot

- Turn off the power supply to the water heater;
- Open the front of the water heater;
- Figure 4, turn the thermostat setting down slightly by turning the control knob anticlockwise;
- You can also turn the control knob on the front to the left.

Normal water temperature is between 50 and 65° (the water provided by the appliance is still boiling). Before any complaint relating to the water temperature, ensure the temperature is measured.

#### Wiring diagram

When components and wiring need to be replaced, contact a professional who will follow the wiring instructions in Figure 6.

### Warranty conditions

The terms of these warranty conditions do not exclude the purchaser's entitlement to the legal warranty for hidden faults and defects which apply under any circumstances, pursuant to articles 1641 et seq. of the French Civil Code.

#### Conditions

The water heater must be installed by a qualified person in compliance with good industry practices, applicable standards, and the recommendations in our technical manuals. It must be used under normal conditions, and regularly maintained by a specialist. In these conditions, our warranty shall apply by exchanging or providing our distributor or installer, free of charge, with the parts recognized as defective by our services, or if applicable, the appliance, excluding any compensation or warranty extension. Our warranty shall be effective from the date of installation (based on the installation document), in the absence of proof, the date considered shall be the manufacture date indicated on the rating plate of the water



heater with a six-month extension. The warranty for the replacement part or water heater (under warranty) shall end at the same time as the warranty for the part or the water heater that was replaced. .

#### Warranty

- Tank: 3 years
- Electrical elements and moving parts: 2 years

#### Warranty limits.

Any costs or damages due to faulty installation (for example, freezing, safety unit not connected to wastewater drainage, no drain pan) or access difficulties shall not be attributed to the manufacturer. These warranties do not cover malfunctions due to:





- Abnormal environmental conditions:
  - Positioning the appliance in a location subject to frost or bad weather, overheated or poorly ventilated environments.
  - Supply with water displaying abnormally aggressive characteristics (DTU plumbing 60-1 additive 4).
  - Electrical power supply subject to severe surges.
  - Application of the warranty is also subject to the water supply pressure which must not exceed 0.5 MPa (5 bar) at the appliance water inlet.
- An installation that is not in compliance with regulations, standards and best practices, including:
  - No safety unit or incorrect installation of a new safety unit in compliance with standard NF EN 1487 or change to its calibration.
  - Abnormal corrosion following incorrect hydraulic connection or absence of dielectric sleeves (direct iron/copper contact).
  - Faulty electrical connection: not in compliance with NFC 15-100, improper earthing, insufficient cable section, failure to comply with the wiring diagrams , etc.
  - Turning on the power to the appliance before filling it (dry heating).
  - Position of the appliance not in compliance with the instructions in the manual.
- Improper maintenance:
  - Abnormal scaling of heating components or safety components.
  - No maintenance or malfunction of the safety unit resulting in overpressure.
  - Corrosion of the tank with complete dissolution of the magnesium anode.
  - Body subject to external aggressions.
  - Alteration of the original equipment, without contacting the manufacturer or using spare parts not referenced by the manufacturer.

#### Recommendations





A water softening product can be used in hard water areas. This should be well regulated and the water hardness should remain above 8 °f.

**These appliances comply with directives 2014/30/EU relating to electromagnetic compatibility, 2014/35/EU relating to low voltage, 2015/863/EU and 2017/2102/EU relating to ROHS and 2013/814/EU which completes directive 2009/125/EC relating to ecodesign.**

## Contenu du colis - Package contents

Sur et sous évier Over-sink and under-sink				
	1 chauffe-eau 1 water heater	1 notice 1 manual	1 plaque murale de fixation 1 wall mounting plate	1 raccord diélectrique ½" 1 ½" dielectric union
Tableau 1 Contenu du colis Table 1 Package contents				

## Accessoires obligatoires à prévoir - Mandatory accessories required

1 groupe de sécurité neuf 1 new safety unit		1 sortie murale de câble 1 wall-mounted cable outlet	
1 siphon 1 siphon		1 système de fixation Sur et sous évier, cheville D10mm L50mm, vis D6mm L60, tête 15mm maxi 1 mounting system Over-sink and under-sink, wall plug (D10 mm; L50 mm), screw (D6 mm; L60 mm; max head 15 mm)	 x2 x2
Tableau 2 Accessoires obligatoires à prévoir Table 2 Mandatory accessories required			

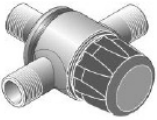

## Accessoires optionnels - Optional accessories

1 Réducteur de pression Idéalement situé à l'arrivée générale, juste après le compteur. Attention, aucun organe ne doit être installé entre le chauffe-eau et le groupe de sécurité. 1 pressure reducer Ideally located on the main inlet, just after the counter. Important: no components must be installed between the water heater and the safety unit.		1 limiteur de température 1 temperature limiter	
Tableau 3 Accessoires optionnels Table 3 Optional accessories			

## Caractéristiques techniques - Specifications

Capacité Capacity (L)	Puissance Output (W)	Tension mono phasée Voltage single- phase (V)	Temps de chauffe Heating time (min)	Dimensions (mm) Dimensions (mm)									Masse nue (kg) Empty weight (kg)
				A	B	C	D	E	F	G	H	L	
10L sur 10L AS	2000	230	16	387	360	262	100	100	254	62	28	1030	6.9
10L sous 10L US	2000	230	16	378	360	262	100	100	150	62	21	1030	6.9
15L sur 15L AS	2000	230	24	387	360	321	100	100	254	62	28	980	8.0
15L sous 15L US	2000	230	24	378	360	321	100	100	150	62	21	980	8.0
30L sur 30L AS	2000	230	48	467	440	388	100	111	310	62	31	850	11.8

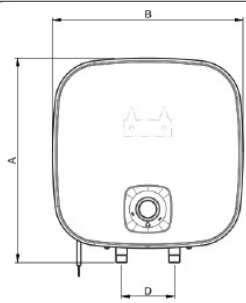
**Tableau 4 Caractéristiques techniques  
Table 4 Specifications**

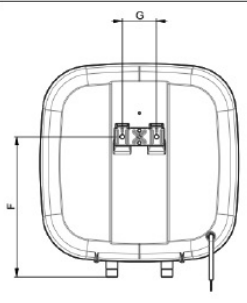
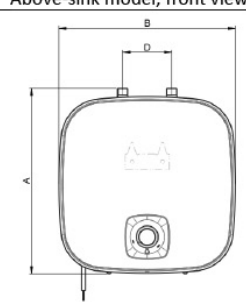
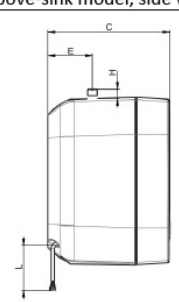
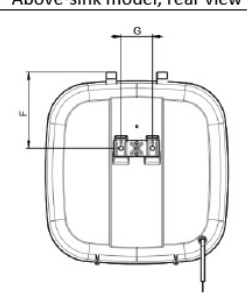
		
<b>Modèle sur évier, vue de face Above-sink model, front view</b>	<b>Modèle sur évier, vue latérale Above-sink model, side view</b>	<b>Modèle sur évier, vue arrière Above-sink model, rear view</b>
		
<b>Modèle sous évier, vue de face Under-sink model, front view</b>	<b>Modèle sous évier, vue latérale Under-sink model, side view</b>	<b>Modèle sous évier, vue arrière Under-sink model, rear view</b>

**Tableau 5 Descriptions dimensionnelles des différentes variantes  
Table 5 Dimensions for the different variants**

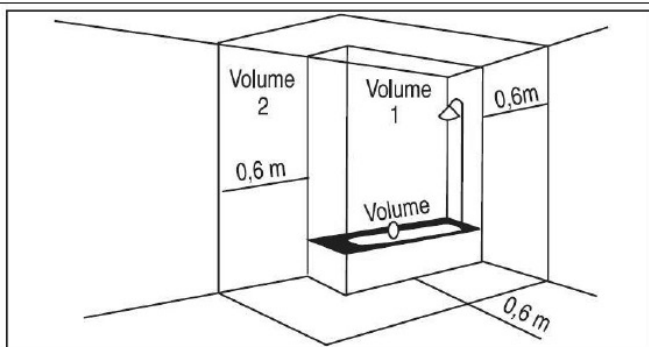

Figure 1 Description des volumes de la salle de bain où le chauffe-eau peut ou ne peut pas être installer  
 Figure 1 Description of the areas of the bathroom where the water heater can and cannot be installed

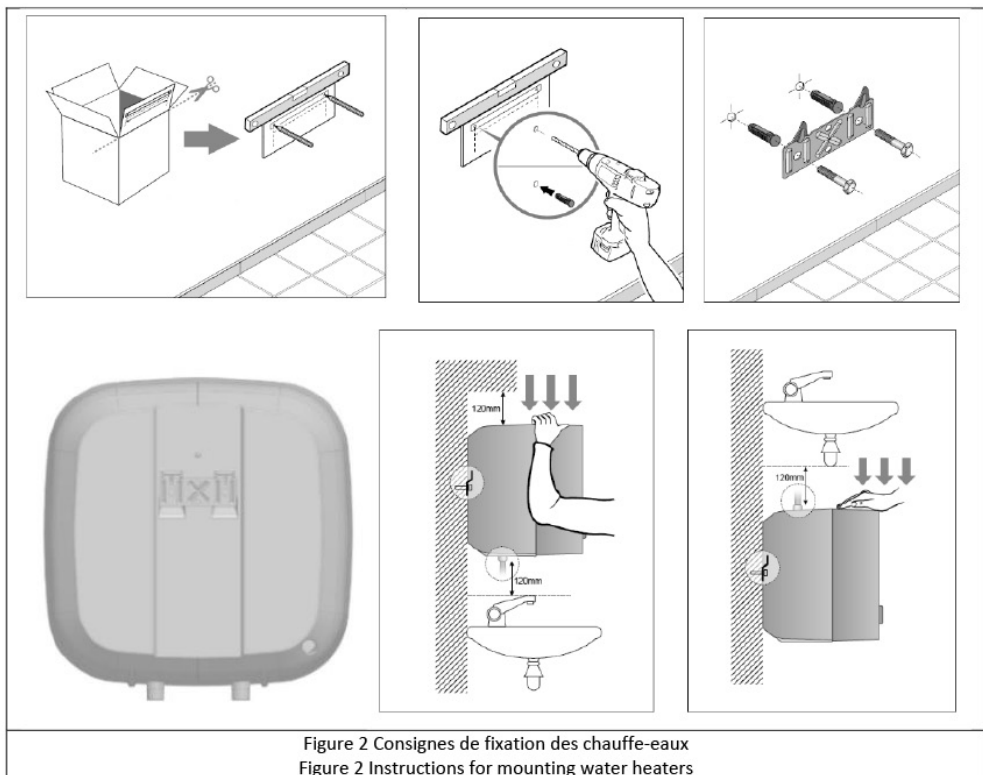
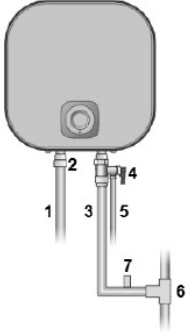
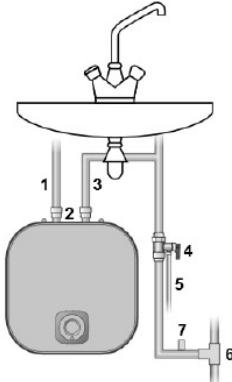
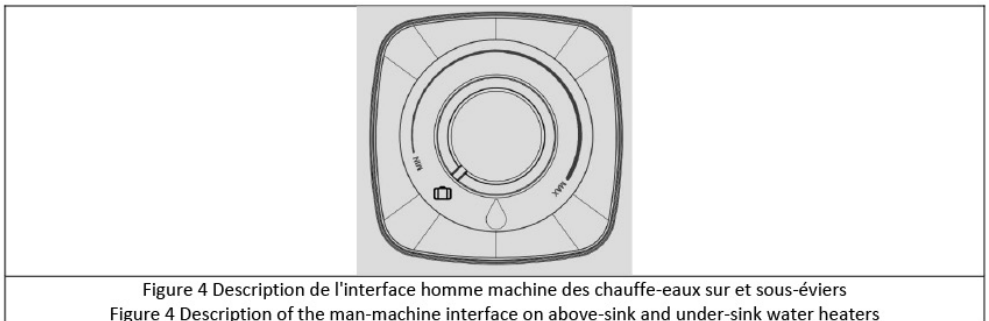





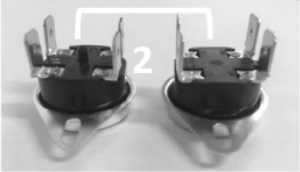

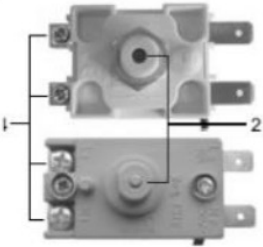

Figure 2 Consignes de fixation des chauffe-eaux  
 Figure 2 Instructions for mounting water heaters

<p>Installation sous pression sur- évier</p> <ol style="list-style-type: none"> <li>1. Tuyau de sortie d'eau chaude</li> <li>2. Union diélectrique</li> <li>3. Tuyau d'entrée d'eau froide</li> <li>4. Groupe de sécurité (obligatoire). Il doit être raccordé directement sur le piquage eau froide.</li> <li>5. Tuyau de vidange en plastique</li> <li>6. Réducteur de pression recommandé si la pression &gt; 5 bar (0,5 MPa)</li> <li>7. Vanne d'arrêt</li> </ol>	<p>Above-sink pressurised installation</p> <ol style="list-style-type: none"> <li>1. Hot water outlet pipe</li> <li>2. Dielectric union</li> <li>3. Cold water inlet pipe</li> <li>4. Safety unit (mandatory). This must be connected directly to the cold water branch connection.</li> <li>5. Plastic drain pipe</li> <li>6. Pressure reducer recommended if the pressure is &gt; 5 bar (0.5 MPa)</li> <li>7. Stop valve</li> </ol>	
<p>Installation sous pression sous- évier</p> <ol style="list-style-type: none"> <li>1. Tuyau de sortie d'eau chaude</li> <li>2. Raccord diélectrique (obligatoire et fourni)</li> <li>3. Tuyau d'entrée d'eau froide</li> <li>4. Groupe de sécurité (obligatoire). Le raccordement entre le groupe de sécurité et le piquage eau froide ne doit pas comporter de flexible.</li> <li>5. Tuyau de vidange en plastique</li> <li>6. Réducteur de pression recommandé si la pression &gt; 5bars (0,5 MPa)</li> <li>7. Vanne d'arrêt</li> </ol>	<p>Under-sink pressurised installation</p> <ol style="list-style-type: none"> <li>1. Hot water outlet pipe</li> <li>2. Dielectric union (mandatory and supplied)</li> <li>3. Cold water inlet pipe</li> <li>4. Safety unit (mandatory). The connection between the safety unit and the cold water branch connection must not include any hoses.</li> <li>5. Plastic drain pipe</li> <li>6. Pressure reducer recommended if the pressure is &gt; 5 bar (0.5 MPa)</li> <li>7. Stop valve</li> </ol>	
<p>Figure 3 Description des différents types d'installations hydrauliques Figure 3 Description of the different types of hydraulic installation</p>		



		
<p>0-Chauffe-eau hors tension et hors pression 0-Water heater off and not pressurised</p>	<p>1-Enlever la vis Tournevis cruciforme 1-Remove the screw Phillips screwdriver</p>	<p>2-Ecarter la façade Tournevis fin 2-Release the front panel Thin screwdriver</p>
		
<p>3-Lever la façade Tournevis plat, spatula 3-Lift the front panel Flat screwdriver, spatula</p>	<p>4-Déclipser la façade Tournevis plat, spatula, mains 4-Unclip the front panel Flat screwdriver, spatula, hands</p>	<p>5-Accès à la maintenance de l'ensemble des composants 5-Maintenance access for all components</p>
<p>Démontage du capot Removing the cover</p>		
		
	<p>Utiliser la goupille fournie pour réarmer le coupe circuit thermique Use the pin provided to reset the thermal circuit breaker</p>	
<p>Réarmement selon les versions Reset for the different versions</p>		<p>Réarmement selon les versions Reset for the different versions</p>
<p>Figure 5 Démontage du capot et réarmement du coupe circuit thermique Figure 5 Removing the cover and resetting the thermal circuit breaker</p>		



Schéma électrique  
Wiring diagram



Filerie interne selon les versions (schéma, photo)  
Internal wiring, depending on the versions (diagram, photo)

Figure 6 Sur et sous évier : filerie interne et schéma électrique  
Figure 6 Above-sink and under-sink: internal wiring and wiring diagram

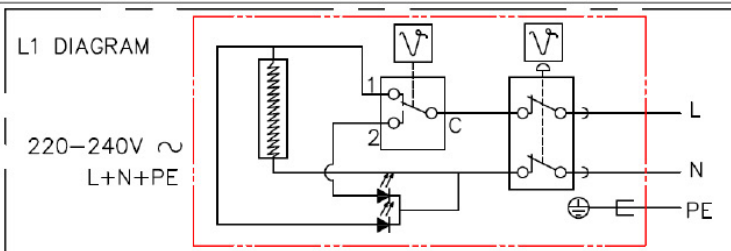
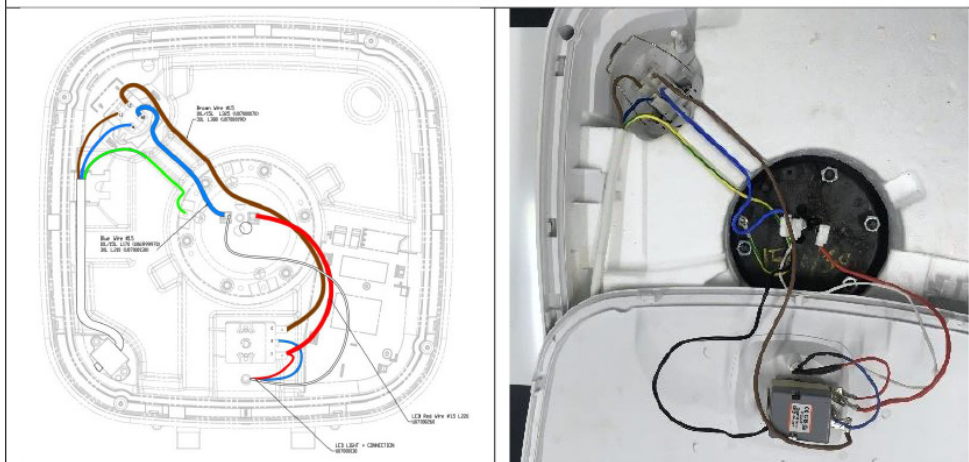
# CERTIFICAT DE GARANTIE

À CONSERVER PAR L'UTILISATEUR DE L'APPAREIL

## ■ DURÉE DE GARANTIE

- 3 ans pour la cuve des chauffe-eau et leur porte bougie.
- 2 ans pour les équipements amovibles : joint de porte, élément chauffant, thermostat...

## ■ WARRANTY CERTIFICATE - To be kept by the end-user - Warranty period

- 3 years for the water heater tanks and their heating element sheaths.
- 2 years for removable equipment: door seal, heating element, thermostat...

- Le remplacement d'un composant ou d'un produit ne peut en aucun cas prolonger la durée initiale de la garantie.
- Notre responsabilité ne saurait être engagée pour des dommages causés par une mauvaise installation ou par le non-respect des instructions se trouvant dans le document.

**ATTENTION** : un produit présumé à l'origine d'un sinistre doit rester sur site à la disposition des experts d'assurance et le sinistré doit en informer son assureur. Tout remplacement doit se faire en accord avec l'assurance.

- Replacement of any component or product will in no case result in the extension of the initial warranty period.
- Atlantic is not liable for damage caused by improper installation or failure to follow the instructions in this document.

**WARNING**: in the case of an insured event, the product must be made available to claims adjusters and the victim must inform their insurance provider. The insurance provider must approve any replacement.

DATE D'ACHAT :

Purchase date

NOM ET ADRESSE DU CLIENT :

Client name and address

MODÈLE ET N° DE SÉRIE :

À relever sur l'étiquette signalétique du chauffe-eau

Model and serial n° located on the water heater's identification label



U07016470

BIP  
Rue Monge - BP 65  
F-85002 LA ROCHE SUR YON  
International : consultez votre installateur

Cachet du revendeur

Retailer stamp