

DELABIE**2200/2400/2500/2700****NT 2500**
Indice R**FR** *Mitigeurs mécaniques pour lavabo, évier, douche & bain-douche***EN** *Mechanical mixers for washbasins, sinks, showers and shower/baths***DE** *Mechanische Mischbatterien für Waschtisch, Spültisch, Dusche & Wanne***PL** *Baterie mechaniczne do umywalki, zlewu, natrysku & wanny***NL** *Mechanische mengkranen voor wastafel, spoelafel, douche en bad-douche***ES** *Grifos mezcladores monomandos para lavabo, fregadero, ducha y baño-ducha***PT** *Misturadoras mecânicas para lavatório, lava-louça, duche ou banheira/duche***RU** *Механические смесители для раковины, мойки, душа и ванной-душа***CN** *用于洗手盆、水槽、淋浴间和浴缸淋浴间的机械混合水龙头***FR** *Purger soigneusement les canalisations avant la pose et la mise en service du produit.***EN** *Thoroughly flush the pipes to remove any impurities before installing and commissioning the product.***DE** *Vor Montage und Inbetriebnahme des Produkts die Anschlussleitungen regelkonform spülen.***PL** *Dokładnie wypłukać instalację przed montażem i uruchomieniem produktu.***NL** *Spoel zorgvuldig de leidingen alvorens tot installatie of ingebruikname van de kraan over te gaan.***ES** *Purgar cuidadosamente las tuberías antes de la instalación y de la utilización del producto.***PT** *Purgar cuidadosamente as canalizações antes da instalação e utilização do produto.***RU** *Перед установкой и подключением устройства тщательно промыть канализационные трубы напором воды.***CN** *在安装和调试产品之前清空管道。*

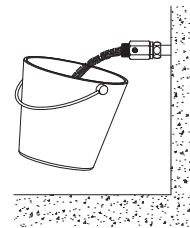

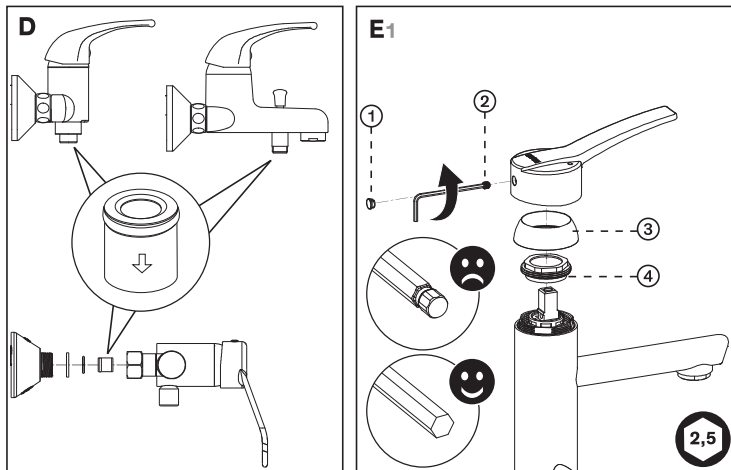

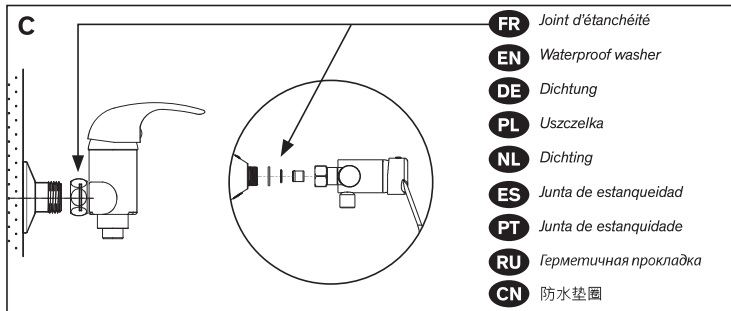
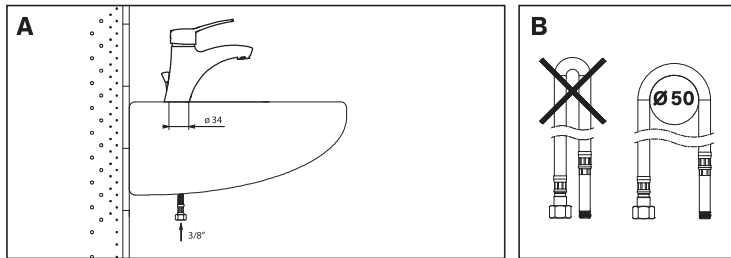
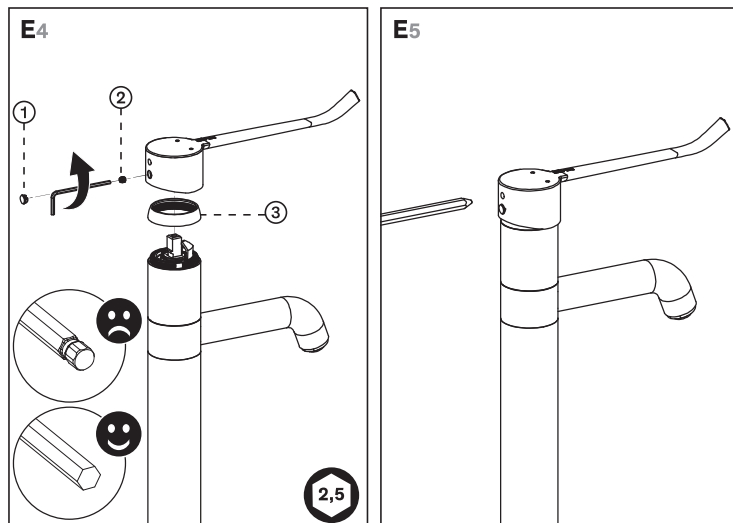
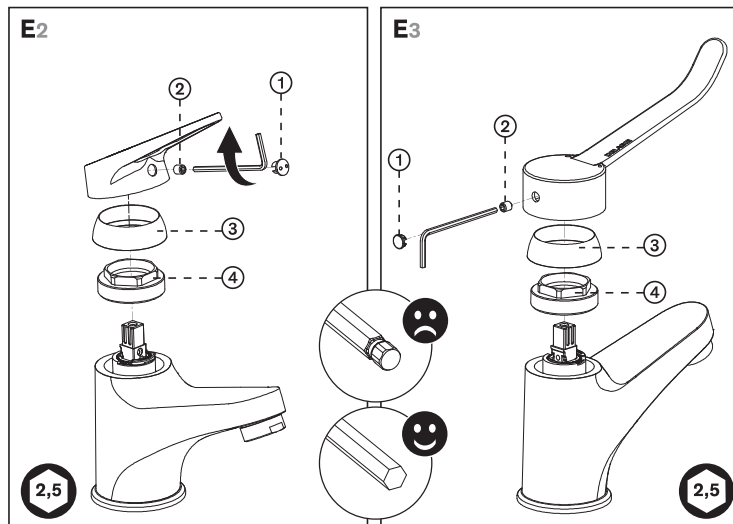
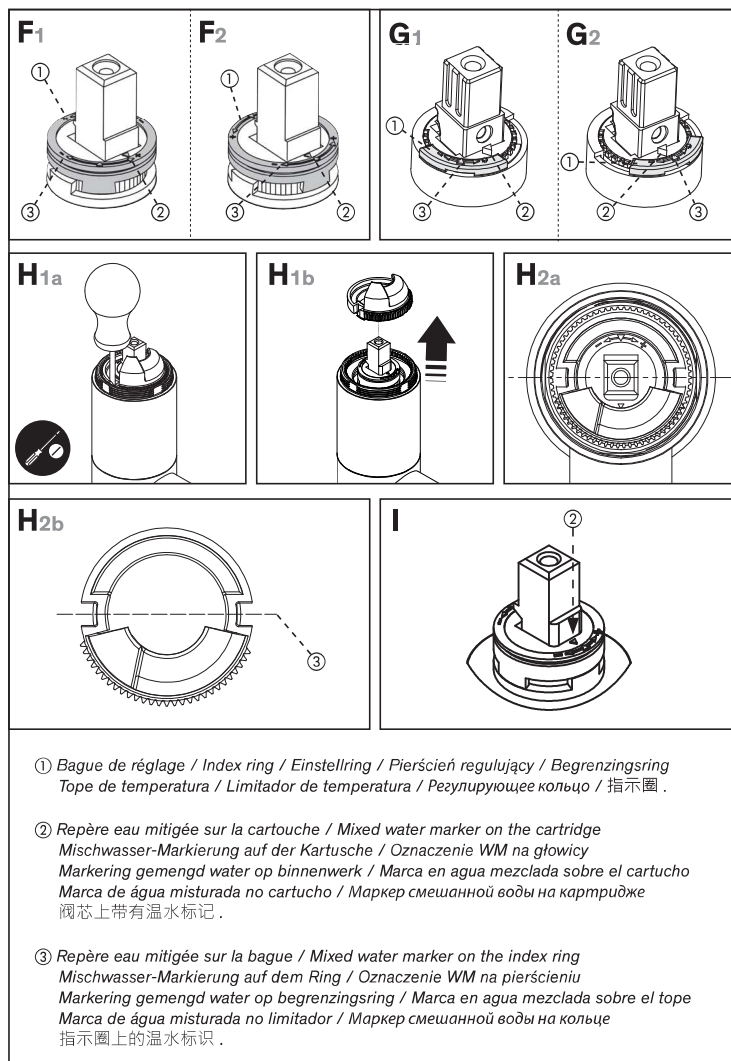

INSTALLATION

FR

- Mitigeur : alimenter en eau froide et en eau chaude à 70°C maximum (recommandée à 45°C pour éviter les risques de brûlure).
- Pression : 1 bar (100kPa) à 5 bar (500 kPa) recommandée 3 bar (300 kPa).
Différence de pression aux entrées : 1 bar maxi.
- Veiller à ne pas pincer les flexibles (**Fig. B**).

RAPPEL

- **Nos robinetteries doivent être installées par des installateurs professionnels** en respectant les réglementations en vigueur, les prescriptions des bureaux d'études fluides et les règles de l'art.
- **Respecter le diamètre des tuyauteries** permet d'éviter les coups de bélier ou pertes de pression/débit (voir le tableau de calcul du catalogue et en ligne sur www.delabie.fr).
- **Protéger l'installation** avec des filtres, antibéliers ou réducteurs de pression diminue la fréquence d'entretien (pression conseillée 1 à 5 bar (100 à 500 kPa)).
- **Poser des vannes d'arrêt** à proximité des robinets facilite l'intervention d'entretien.
- Les canalisations, filtres, clapets antiretour, robinets d'arrêt, de puisage, cartouche et tout appareil sanitaire doivent être vérifiés au moins une fois par an et aussi souvent que nécessaire.

POSE DE LA ROBINETTERIE

Mitigeurs classiques :

- **Mitigeurs monotrou de lavabo ou d'évier sur table (Fig. A) :**
 - Monter le corps de la robinetterie sur le lavabo ou l'évier (perçage Ø 34 mm) puis bloquer les deux écrous sur les tiges filetées. Pour la gamme 2220, bloquer l'écrou seul.
 - Raccordement par flexibles PEX F3/8".
 - Prévoir une étanchéité adaptée entre la robinetterie et le plan de travail en fonction du support de pose.
- **Mitigeurs d'évier, douche muraux et mitigeur bain-douche (Fig. C) :**
l'écart entre les arrivées d'eau est rarement identique à l'entraxe du mitigeur (150 mm ±20).
Les raccords excentrés fournis permettent de pallier ce problème.
- **Mitigeurs avec raccords standards :**
 - 1) Étancher le raccord fileté 1/2" avec un ruban spécial puis, visser les raccords excentrés en formant un angle droit avec le mur.
 - 2) Placer les raccords excentrés vissés à l'écartement voulu à l'horizontal puis serrer les rosaces à la main contre le mur sur les raccords excentrés.
 - 3) **Placer les joints d'étanchéité dans les écrous du robinet et serrer le mitigeur à l'aide d'une clé à prise plate.**
- **Mitigeurs fournis avec raccords STOP/CHECK :**
se référer à la notice spécifique jointe avec les 2 raccords (réf. 855755,2P).

PROTECTION ANTIPOLLUTION

Suivant l'application de la norme NF EN 1717

- Nos mitigeurs de douche, bain-douche et à douchette extractible comportent une protection antipollution contre les retours d'eau (voir positionnement (**Fig. D**)), qui ne doit en aucun cas être retirée.
- La mise en place du mitigeur ne dispense pas de la protection appropriée devant exister à l'origine des canalisations privatives conformément aux dispositions de la réglementation sanitaire en vigueur (Règlement sanitaire départemental, arrêtés, guides techniques de référence...).

RÉGLAGE DU DÉBIT

Cartouche céramique Ø 40 :

- Mitigeurs de lavabo : débit limité/régulé à 5 l/min (à 3 bar).
- Mitigeurs d'évier : débit limité à 9 l/min (à 3 bar).
- Mitigeurs de douche : débit réglé à 9 l/min.

Cartouche céramique Ø 35 :

- Mitigeurs de lavabo : débit limité/régulé à 5 l/min (à 3 bar).
- Mitigeurs d'évier : débit limité à 9 l/min (à 3 bar).

RÉGLAGE DE TEMPÉRATURE

Limitation de température :

- En sortie d'usine, tous les modèles de mitigeurs sont livrés avec butée de limitation de température enclenchée pour éviter tout risque de brûlure.

En cas d'alimentation en eau chaude prémitigée, la butée de température maximale sera désactivée sur le mitigeur du point de puisage.

- La température maximale de l'ECS est fixée à 50°C pour les points de puisage destinés à la toilette (Arrêté du 30/11/05).

Réglage de la butée d'eau mitigée :

Pour modifier le pré-réglage, déclipser puis repositionner la bague de butée située sous la manette.

- La position de la bague permet de limiter la température à la sortie du mitigeur.
- Pour accéder à la cartouche (**Fig. E1, E2, E3 et E4**), démonter la manette en déclinçant la pastille ①, dévisser la vis à l'aide d'une clé Allen de 2,5 ② puis dévisser le cache écrou sur le corps de la robinetterie ③. Retirer l'écrou en plastique ④, sauf (**Fig. E4**).

Pour les gammes 2200, 2400, 2500, 2700 et les gammes 2564 et 2565 ancien design :

- Pour modifier le réglage de l'eau chaude (EC) (**Fig. F1 et G1**), déclipser la bague de butée ① et la tourner dans le sens des aiguilles d'une montre pour diminuer le réglage de l'eau chaude, ou dans le sens inverse des aiguilles d'une montre pour l'augmenter. Repositionner la bague en vérifiant la température de sortie du mitigeur pour obtenir la température maximum désirée.
- Pour aller dans la position eau chaude maximum (**Fig. F2 et G2**), aligner le repère de la bague ② avec le repère se situant sur la cartouche ③.

Pour les gammes 2564 et 2565 nouveau design :

- Pour modifier le réglage de l'eau chaude (EC) (**Fig. H1**), déclipser la bague de butée à l'aide d'un tournevis plat de 2,5 et la tourner dans le sens des aiguilles d'une montre pour augmenter le réglage de l'eau chaude, ou dans le sens inverse des aiguilles d'une montre pour le diminuer. Repositionner la bague en vérifiant la température de sortie du mitigeur pour obtenir la température maximum désirée.
- Pour revenir dans la position eau mitigée initiale (**Fig. H2**), placer l'axe ③ entre les deux clips de la bague perpendiculairement au repère si situant sur la cartouche ②.
- Pour réaliser un choc thermique à la température du réseau, déverrouiller la butée de température (**Fig. E5**) à l'aide d'un stylo à bille ou d'un objet pointu tout en tournant la manette vers sa position plein chaud.

MAINTENANCE

- Nos robinetteries résistent aux chocs thermiques et aux chocs chimiques définis par la réglementation.
- Vérifier au moins une fois par an et aussi souvent que nécessaire, le fonctionnement de la cartouche, en cas de dysfonctionnement, prévoir le remplacement de la cartouche.
- Les clapets antiretour et filtres doivent être vérifiés au moins une fois par an et aussi souvent que nécessaire suivant la qualité de l'eau. En cas de dysfonctionnement, prévoir le détartrage ou le remplacement des pièces usées ou abîmées.
- Sur l'ensemble des mitigeurs, le couple de serrage de maintien de la cartouche dans le corps du mitigeur doit être compris entre 8 et 10 Nm pour éviter les risques de fuite.

Note : en cas de fuite sur les mitigeurs avec bec tournant, remplacer les 2 joints à lèvres d'étanchéité.

ENTRETIEN & NETTOYAGE

- Nettoyage du chrome, de l'aluminium et de l'inox :** ne jamais utiliser d'abrasifs ou tout autre produit à base de chlore ou d'acide. Nettoyer à l'eau légèrement savonneuse avec un chiffon ou une éponge.
- Mise hors gel :** purger les canalisations et actionner plusieurs fois la robinetterie pour la vider de son contenu d'eau. En cas d'exposition prolongée au gel, nous recommandons de démonter les mécanismes et de les stocker à l'abri.

Service Après-Vente :

Tél. : + 33 (0)3 22 60 22 74 - e-mail : sav@delabie.fr
Notice disponible sur : www.delabie.fr