

Notice d'installation

## Solution Shogun

SHOGUN ZC 1.1 160 compact S2 / S2 RT  
SHOGUN ZC 1.1 160 compact S3 / S3 RT  
SHOGUN ZC 1.1 160 compact S4 / S4 RT  
SHOGUN ZC 1.1 160 compact S5L / S5L RT  
SHOGUN ZC 1.1 200 S3 / S3 RT  
SHOGUN ZC 1.1 200 S4 / S4 RT  
SHOGUN ZC 1.1 200 S5 / S5 RT  
SHOGUN ZC 1.1 200 S6L / S6L RT



*Tutoriel vidéo :  
paramétrage des  
registres*



*Tutoriel vidéo :  
paramétrage  
des sondes*

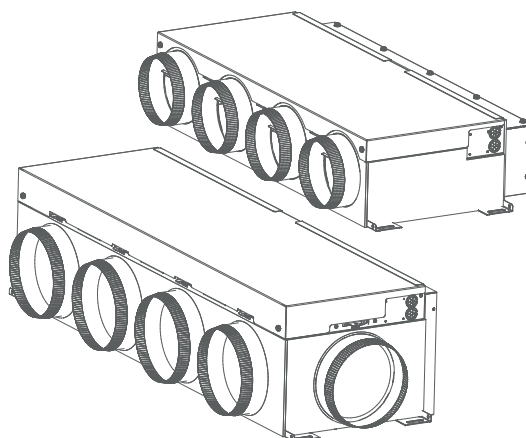

---

## SOMMAIRE

---

### INFORMATIONS

1. Avertissements et précautions.....	3
2. Protection de l'environnement.....	4
3. Caractéristiques produit.....	5

### INSTALLATION

4. Accessoires.....	7
5. Préconisations pour l'installation.....	8
6. Préparation des gainables ARXG 22 à 45 KML.....	8
7. Espace de maintenance.....	9
8. Dimensions des plenums.....	10
9. Fixation du Shogun 1.1 sur l'unité intérieure.....	11
10. Installation des gaines.....	12
11. Sonde d'ambiance principale.....	14
12. Sonde d'ambiance simplifiée.....	16
13. Passerelle de communication Navipass.....	16
14. Coffret électrique du Shogun 1.1.....	17
15. Entrée tarifaire et forçage arrêt.....	18
16. Interconnexion du Shogun 1.1 avec l'unité extérieure.....	19
17. Interconnexion du Shogun 1.1 avec l'unité intérieure.....	20
18. Zone Plus (option).....	22
19. Configuration des registres.....	23

### MISE EN SERVICE

20. Première mise en service.....	28
21. Prise en main des sondes d'ambiances.....	29
22. Mode installateur.....	30
23. Association de la passerelle Navipass (mode installateur).....	32
24. Association de la sonde d'ambiance principale (mode installateur).....	34
25. Association de la sonde d'ambiance simplifiée (mode installateur).....	35
26. Liste des paramètres installateur.....	37

### DÉFAUTS

27. Défauts sonde d'ambiance principale.....	41
28. Défauts sonde d'ambiance simplifiée.....	45

### GARANTIE

29. Garantie utilisateur.....	46
30. Garantie clients professionnels Atlantic.....	46

---

## 1. AVERTISSEMENTS ET PRÉCAUTIONS

---

Lire en détail les avertissements et précautions avant d'entreprendre tous travaux d'installation.

### Conditions réglementaires d'installation et d'entretien

---

L'installation et l'entretien de l'appareil doivent être effectués par un professionnel agréé conformément aux textes réglementaires et règles de l'art en vigueur notamment en France :

- Législation sur le maniement des fluides frigorigènes : **Décret 2007/737 et ses arrêtés d'application.**
  - La mise en service du climatiseur nécessite l'appel d'un installateur qualifié, possédant une attestation de capacité conformément aux articles **R 543-75 à 123 du code de l'environnement et de ses arrêtés d'application.** Ainsi que tout autre opération réalisée sur des équipements nécessitant la manipulation de fluides frigorigènes.
  - **NF C 15-100 et ses modificatifs** : Installations électriques à basse tension - Règles.
- 

### Généralités

---

- Cet appareil peut être utilisé par des enfants âgés d'au moins 8 ans et par des personnes ayant des capacités physiques, sensorielles ou mentales réduites ou dénuées d'expérience ou de connaissance, s'ils (si elles) sont correctement surveillé(e)s ou si des instructions relatives à l'utilisation de l'appareil en toute sécurité leur ont été données et si les risques encourus ont été appréhendés. Les enfants ne doivent pas jouer avec l'appareil. Le nettoyage et l'entretien par l'utilisateur ne doivent pas être effectués par des enfants sans surveillance.
  - L'utilisation de l'appareil est destinée uniquement à une altitude inférieure à 2000 mètres.
  - Se débarrasser des matériaux d'emballage comme il se doit. Déchirer les emballages plastiques et les mettre au rebut dans un endroit où des enfants ne risquent pas de jouer avec. Les emballages plastiques non déchirés peuvent être la cause d'étouffement.
- 

### Installation

---

- Avant toute intervention, s'assurer que l'alimentation électrique générale est coupée et consignée.
  - Les câbles utilisés pour le raccordement seront de type : H05RR-F (60245 IEC 53), H05RN-F (60245 IEC 57), H03VV-F (60227 IEC 52); H05VV-F (60227 IEC 53), 60245 IEC 88.
  - Poser des manchons dans les passages de câble réalisés dans les murs.
  - Fixer les câbles d'interconnexion et le câble d'alimentation à l'aide des serre-câbles.
-

## Installation

- Le fusible de sortie du transformateur est de type F2A H250V~.
- L'équipement est classé non accessible au public.
- Un moyen de déconnexion (de type interrupteur sectionneur ou équivalent) doit être prévu dans les canalisations fixes, conformément aux règles d'installation (§ 7.12.2 EN60335-1:2003).
- L'installation doit être conforme aux préconisations du NF DTU 65.16 et aux règles de l'art (RAGE PAC AIR/AIR, recommandations professionnelles, etc.) : il est nécessaire de soigner l'étanchéité à l'air de l'installation. Mettre des joints d'étanchéité et/ou du ruban adhésif aluminium aux jonctions entre les éléments et sur toutes parties pouvant présenter des fuites.

## Piles

- Ne pas laisser les piles à la portée d'enfants.
- En cas de non utilisation de la télécommande pendant une longue période, enlever les piles pour éviter d'éventuelles fuites qui pourraient endommager l'appareil.
- Si du liquide s'écoulant des piles entre en contact avec la peau, les yeux ou la bouche, rincer immédiatement avec beaucoup d'eau et consulter votre médecin.
- Les piles usées doivent être enlevées immédiatement et recyclées de manière appropriée.
- Ne pas tenter de recharger des piles.
- Ne pas mélanger des piles neuves et des piles usées, ni différents types de piles.

## 2. PROTECTION DE L'ENVIRONNEMENT



Ce symbole présent sur le produit ou sur l'emballage indique que ce produit ne peut en aucun cas être traité comme déchet ménager. Il doit par conséquent être remis à un centre de collecte de déchets chargé du recyclage des équipements électriques et électroniques. La collecte et le recyclage séparés de vos déchets au moment de l'élimination contribuera à conserver les ressources naturelles et à garantir un recyclage respectueux de l'environnement et de la santé humaine. Pour obtenir de plus amples renseignements sur le lieu de collecte des déchets adressez-vous à un centre de service agréé ou à votre revendeur.

N'essayez pas de démonter vous-même le système: le démontage du système ainsi que le traitement du réfrigérant, de l'huile et d'autres composants doivent être effectués par un installateur qualifié, en accord avec les réglementations locales et nationales en vigueur. Les unités et piles usagées doivent être traitées dans des installations spécialisées de dépannage, réutilisation ou recyclage.



Points de collecte sur [www.quefairedemesdechets.fr](http://www.quefairedemesdechets.fr)  
Privilégiez la réparation ou le don de votre appareil !



### 3. CARACTÉRISTIQUES PRODUIT

Ce kit de régulation est disponible en deux versions :

- chauffage seul, pour les applications RT 2012 et RE2020,
- réversible, pour un confort en toute saison.

Ce plénum équipé de registres motorisés s'adapte directement sur l'unité intérieure de votre ensemble. Il n'y a ni by-pass ni clapet de décharge.

Chaque registre adapte le débit d'air de la zone en fonction de la consigne et la température mesurée. La régulation proportionnelle des registres et du ventilateur permet d'optimiser la vitesse de ventilation de l'unité intérieure ainsi que la puissance du compresseur. La finesse de régulation est ainsi optimale et en adéquation avec la technologie Inverter.

Le système Shogun 1.1 permet de piloter jusqu'à 8 zones (pièces) via une sonde d'ambiance centralisée, située dans la pièce principale, et des sondes d'ambiance simplifiées placées dans toutes les autres pièces. Il ajuste la température de soufflage en fonction des températures intérieures et de la température extérieure.

Exemple d'installation avec une solution Shogun 4 Zones.

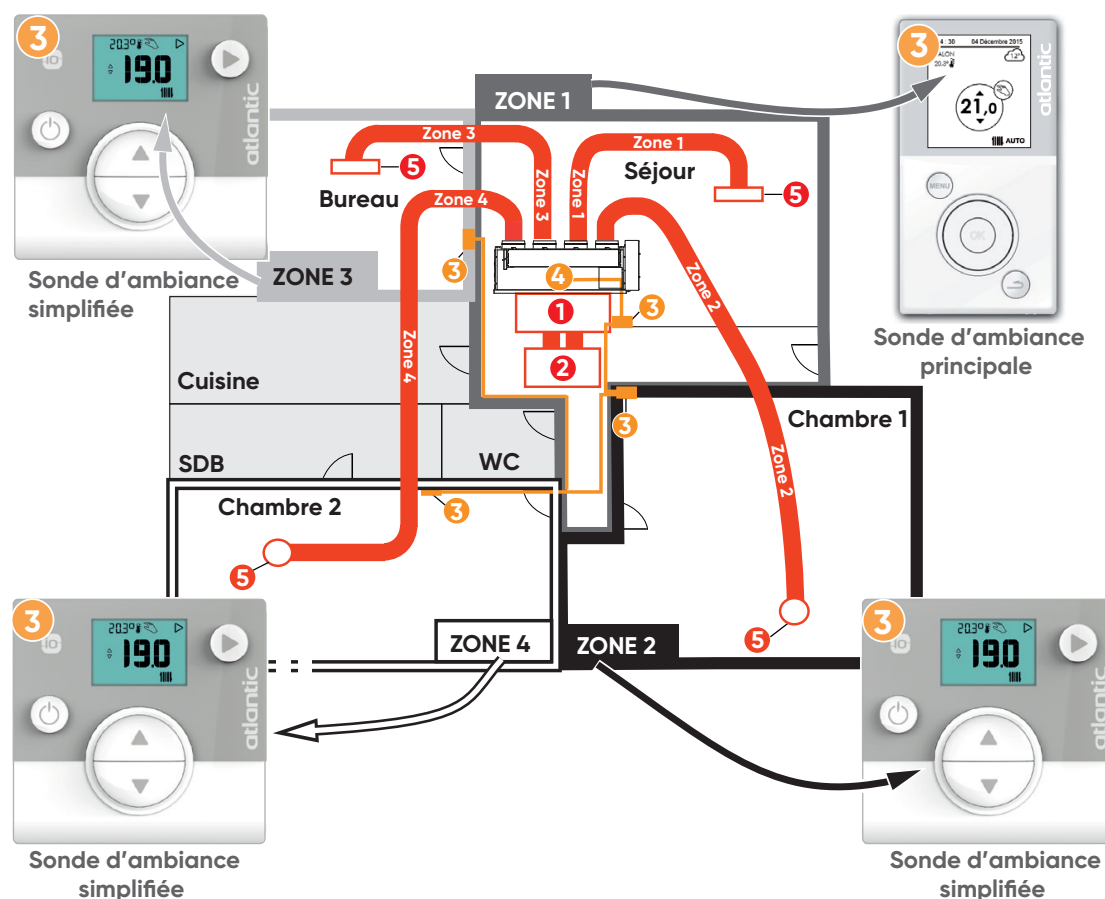

- 1 Climatiseur gainable
- 2 Ensemble de reprise (ou pièce par pièce)
- 5 Bouches de soufflage ou diffuseurs

#### Système Solution Shogun

- 3 Sondes d'ambiance (sonde principale et simplifiées)
- 4 Plénum Shogun 1.1 avec registres motorisés

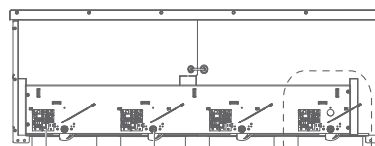

Type de régulateur	Régulateur à programme horaire Pol 422 Climatix
Type de zones	Pièces principales d'une habitation (salon, chambres, bureaux) sauf pièces humides (salle de bains, cuisine)
	Bureaux ou commerces (résidentiel collectif et tertiaire)
Groupe d'application	VAV (système à débit d'air variable)
Type de sorties	Analogique, Tout ou Rien, et commande moteur pas à pas (se référer au schéma électrique)
Alimentation électrique	230V- 50Hz
Puissance absorbé maxi.	62 W
Intensité	0,27 A
Protection	IP20
Isolation	Classe I
Catégorie de surtension	CAT II
Degré de pollution	3
Dimensions	Voir paragraphe 8, page 10.
Type de capteur	Sonde d'ambiance : CTN 10 kΩ
Conditions de stockage	IEC 60721-3-2
	Température : -30°C à +70°C
	HR : < 95 % (sans condensation)
	Altitude : < 3000 m
Conditions d'utilisation	IEC 60721-3-3
	Température : 0°C à + 60°C
	HR : < 90 % (sans condensation)
	Altitude : < 2000 m



## 4. ACCESSOIRES



Les accessoires standards sont systématiquement présents dans les emballages. Les récupérer avant de se débarrasser des emballages.



### Accessoires de série

Les accessoires d'installation suivants sont livrés avec le produit (sauf mention contraire). Les utiliser conformément aux instructions.

Désignation	Forme	Usage
Vis		Pour fixer le Shogun 1.1 sur le gainable.
Bande de mousse 3500 x 150 x 5 mm		Pour isoler entre le Shogun 1.1 et le gainable.

### Pack sondes

Un pack sondes est composé d'une sonde d'ambiance principale, de 1 à 4 sondes simplifiées et d'une passerelle de communication IO.

Désignation	Forme	Usage
Sonde d'ambiance principale (filaire ou à piles selon le pack choisi)		Pour commander le Shogun 1.1
Sondes d'ambiance simplifiées (filaire ou à piles selon le pack choisi)		
Passerelle de communication IO (Navipass)		Pour la communication radio entre les sondes d'ambiance et le Shogun 1.1.

### Accessoires en option

Désignation	Code	Usage
Zone plus 160/200	875 052	Pour ajouter une zone. Kit composé de 2 registres motorisés Ø 200, de 3 réductions coniques 200/160 et d'une longueur de câble de communication de 4m.
Sonde d'ambiance simplifiée filaire	875 073	Nécessaire lorsque le nombre de zones dépasse 5.
Sonde d'ambiance simplifiée à piles	875 074	
Bridge Cozytouch	500 109	Boîtier de connexion pour application Cozytouch.
Ruban adhésif aluminium	533 327	Pour l'étanchéité des raccords des gaines sur les registres.

## 5. PRÉCONISATIONS POUR L'INSTALLATION



Installer le Shogun 1.1 comme indiqué dans cette notice d'installation. Le suivi de cette procédure vous garantit une bonne installation. Se reporter également à la notice d'installation du gainable et de l'unité extérieure.



Pour garantir le bon fonctionnement de votre système et éviter la formation de ponts thermiques ou de condensats, une isolation thermique du Shogun 1.1 et du gainable est obligatoire.

Après l'installation, les divers marquages doivent rester visibles.

### ■ Manipulation du produit



Manipuler le produit avec des gants : risque de coupure.

Ne pas porter le plénum par les registres

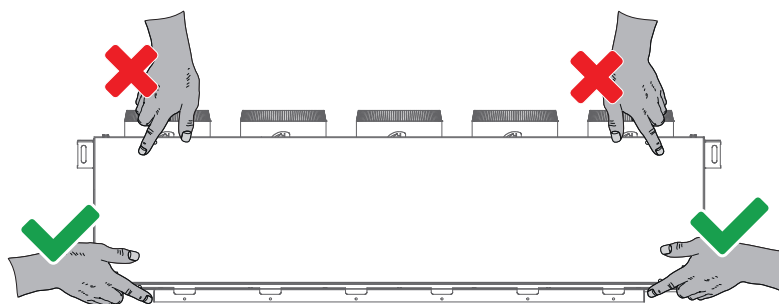

## 6. PRÉPARATION DES GAINABLES ARXG 22 À 45 KML

Le panneau de la voie de soufflage est prévu pour l'installation de piquages indépendants. Pour éviter des pertes de charge trop importantes, il est préférable de découper ces orifices (tôles sécables) pour obtenir un panneau avec une seule sortie d'air.



## 7. ESPACE DE MAINTENANCE



Aménager obligatoirement un espace technique suffisant afin de permettre l'accès pour l'entretien des ventilateurs, des filtres à air, du coffret électrique, des registres et du plénum, ainsi que le passage des différents fils et conduits.

La place du coffret électrique peut varier selon le modèle du gainable, dans tous les cas, c'est de son côté qu'il faut ménager un espace de 400 mm.

Selon les modèles du Shogun 1.1 et du gainable, il est possible que le Shogun 1.1 soit plus large que le gainable.

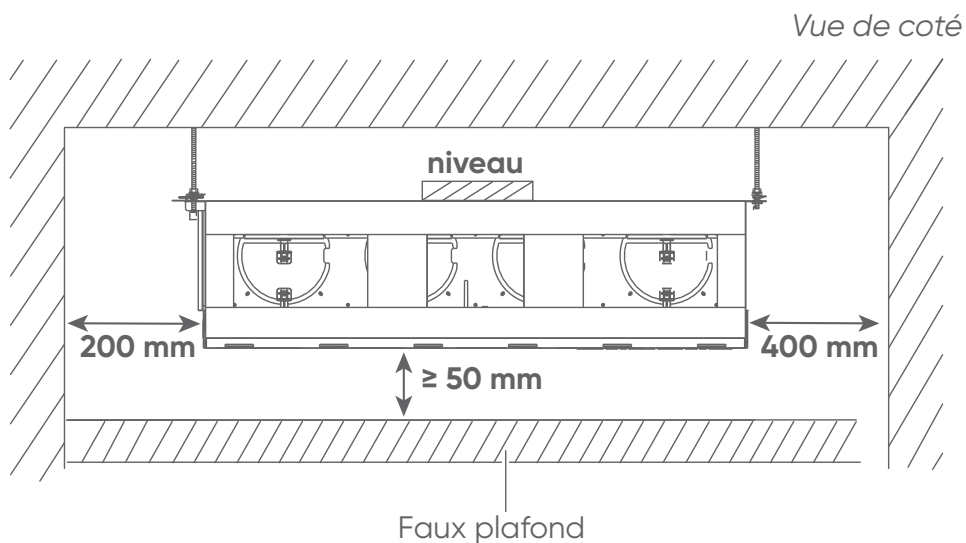
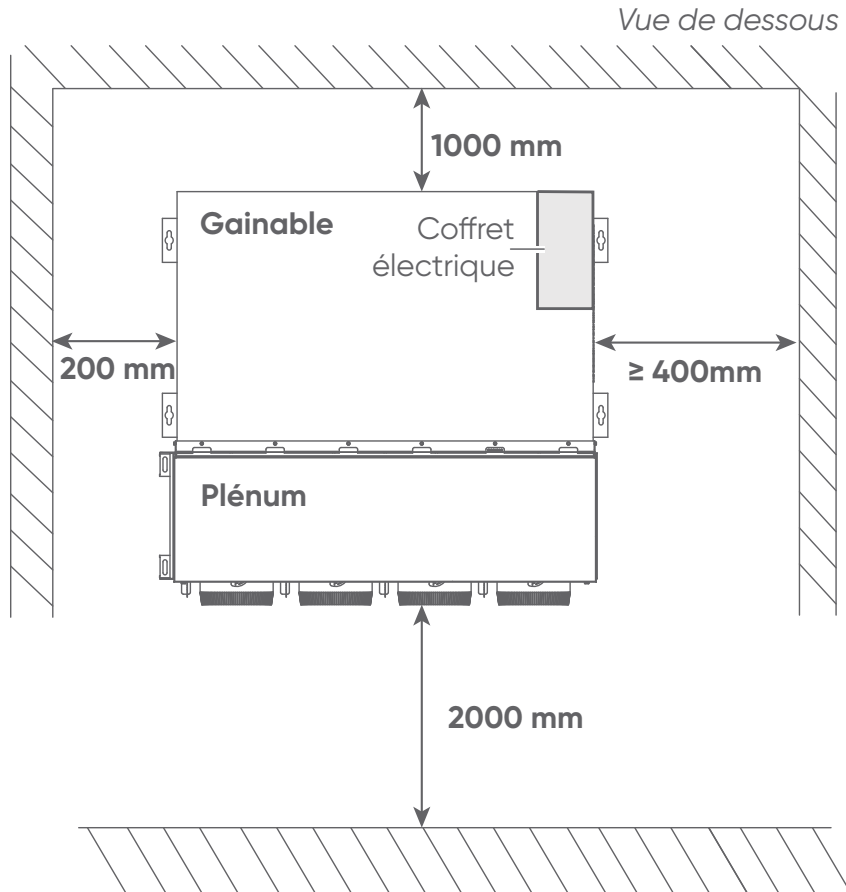

## 8. DIMENSIONS DES PLÉNUMS

Plénum	Dimensions (mm)										
	A	B	C	D	E	F	G	H	I	J	K
160 compact S2/S2 RT	652	700	747,1	776,8	280,5	346,3	65	497,2	153	200	-
160 compact S3/S3 RT	652	700	747,1	776,8	280,5	346,3	65	497,2	153	200	-
160 compact S4/S4 RT	852	900	947,1	976,8	280,5	346,3	65	497,2	153	200	-
160 compact S5L/S5L RT	852	900	947,1	976,8	280,5	346,3	65	497,2	153	200	1027
200 S3/S3 RT	764	802	850,7	880,4	280,5	346,3	65	497,2	219	300	-
200 S4/S4 RT	1141	1152	1200,7	1230,4	280,5	346,3	65	446,4	280	300	-
200 S5/S5 RT	1141	1422	1470,7	1500,4	280,5	346,3	65	446,4	280	300	-
200 S6L/S6L RT	1141	1152,6	1200,7	1230,4	280,5	346,3	65	446,4	280	300	1281

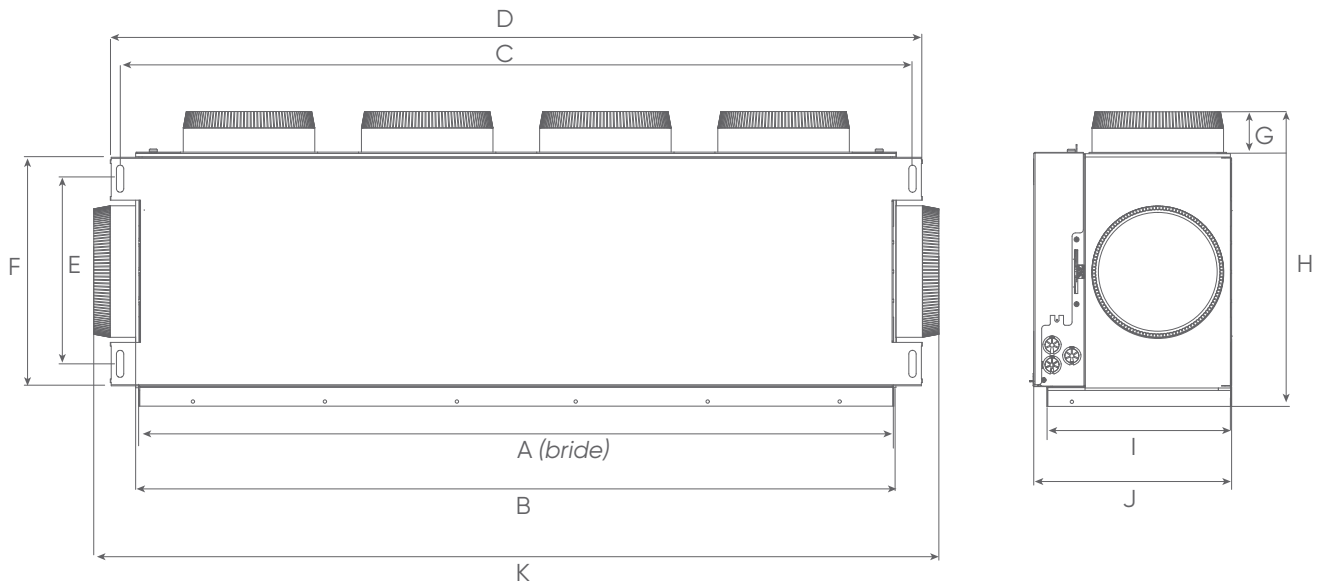

## 9. FIXATION DU SHOGUN 1.1 SUR L'UNITÉ INTÉRIURE



Il est recommandé d'assembler au sol le plénum Shogun 1.1 et le gainable, puis de les soulever à l'aide d'un monte-plaque.

Faire attention au sens de montage du gainable (dessus/dessous).

Suivant la compatibilité entre le modèle du plénum Shogun 1.1 et le gainable, l'ajout d'une bride peut être nécessaire entre le gainable et le plénum.

Bien vérifier la longueur des vis : trop longues, elles risquent de percer le bac à condensats.

Le produit peut être fixé à l'aide de tiges filetées, de filin d'acier ou de chaînettes avec crochets. Si l'installation se fait avec filin d'acier, utiliser les trous oblongs et circulaires sur la patte de fixation.

- 1 Retourner le produit, capot prélaqué vers le haut. Identifier les différents composants.

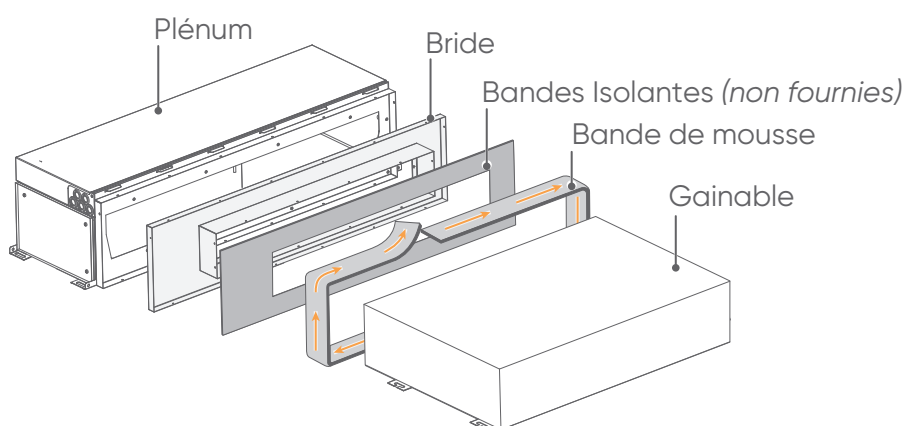

- 2 Fixer la bride sur le plénum et apposer des bandes isolantes sur la bride (non fournies).

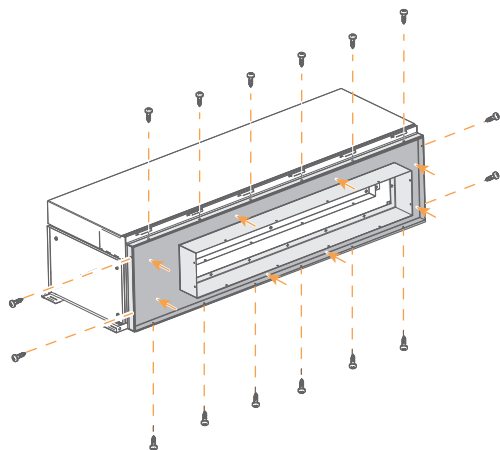

- 3 Fixer le gainable sur le plénum (vis en accessoire)

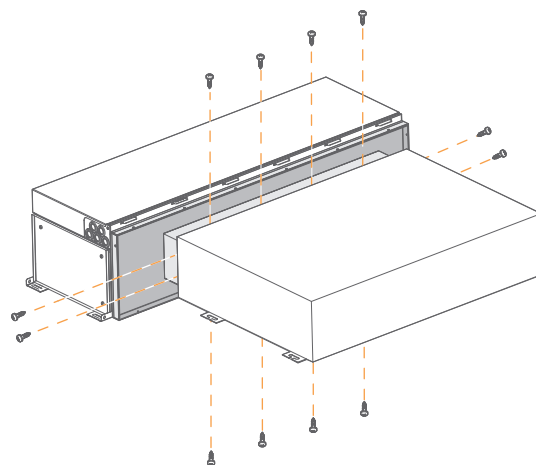

- 4 Étancher les jointures et les orifices éventuels avec du scotch aluminium. Coller la bande de mousse (en accessoire) pour isoler et étancher entre le gainable, la bride et le plénum.

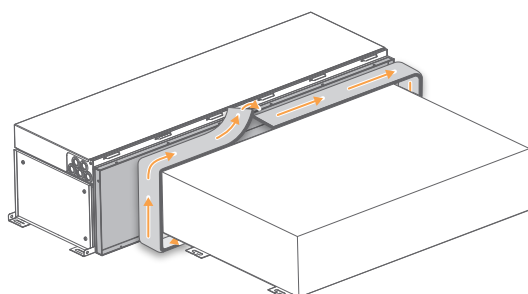

## 10. INSTALLATION DES GAINES



Utiliser des gaines souples et isolées, avec une atténuation acoustique de type CMO-P, et de diamètre correspondant au diamètre du piquage (160 mm ou 200 mm) (voir tableau ci-dessous).

Les gaines doivent être déployées à 80% de leur élongation maximale.

Les gaines ne doivent pas être en tension.

Couper les gaines à la juste longueur.

Ne pas pincer, écraser, ou percer les gaines.

Favoriser les longueurs droites. Rayon de courbure minimum de 0,7 Ø.

Référence	Ø intérieur (mm)	Épaisseur de l'isolant (mm)	Longueur (m)	Code
T 160 CMO-P/25	160	25	10	524 743
T 200 CMO-P/25	200	25	10	524 744
T 160 CMO-P/50	160	50	10	524 737
T 200 CMO-P/50	200	50	10	524 738

Ces gaines sont constituées de 2 films souples (film intérieur et film extérieur) séparés par 25 ou 50 mm de laine de verre non urticante.

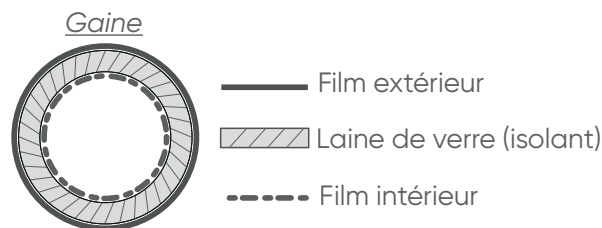

1. Repousser de quelques centimètres l'isolant et le film extérieur de la gaine afin de dégager le film intérieur. Placer le film intérieur sur le piquage.

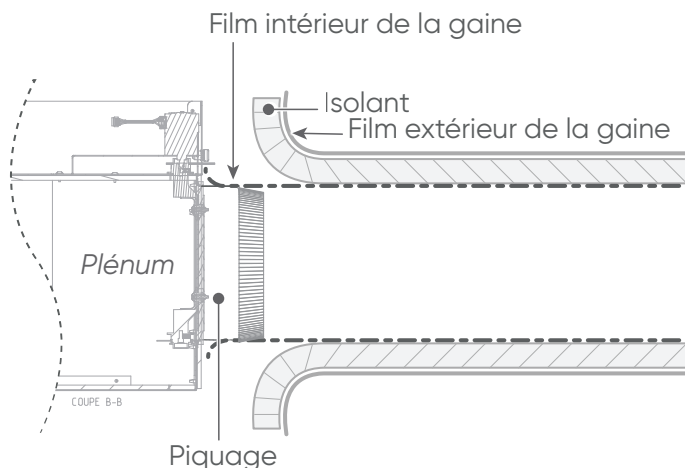



2. Pour assurer l'étanchéité aéraulique entre la gaine et le piquage, fixer le film intérieur sur le piquage avec de l'adhésif aluminium et mettre un collier.

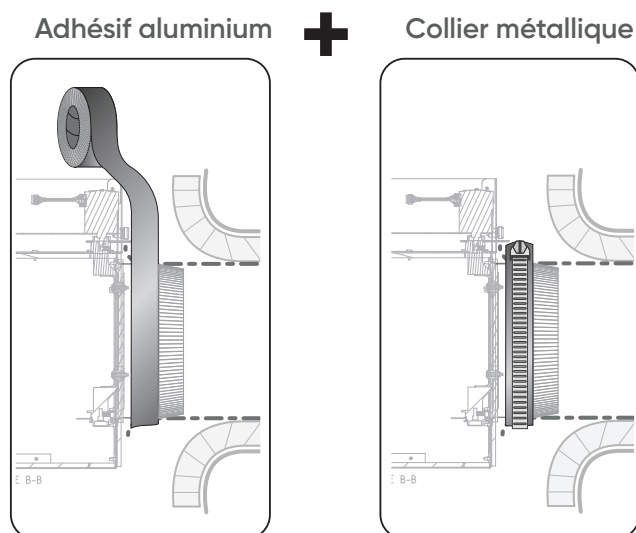

3. Remettre l'isolant et le film extérieur en place **au plus proche possible du plénum** pour éviter la formation de condensation.

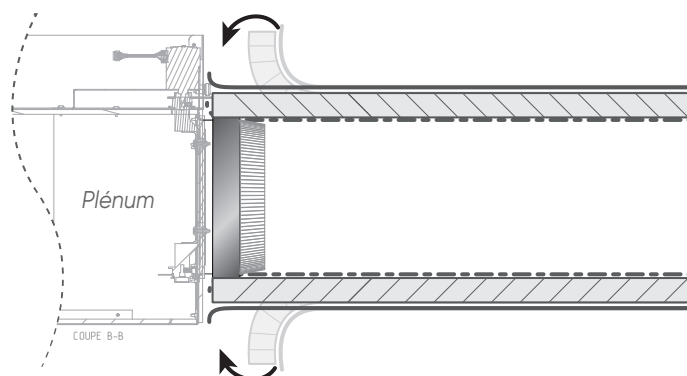

4. Utiliser un collier métallique à vis pour fixer la gaine sur le piquage. La gaine doit recouvrir tout le piquage. Entourer le film extérieur et son collier à l'aide de l'adhésif aluminium.

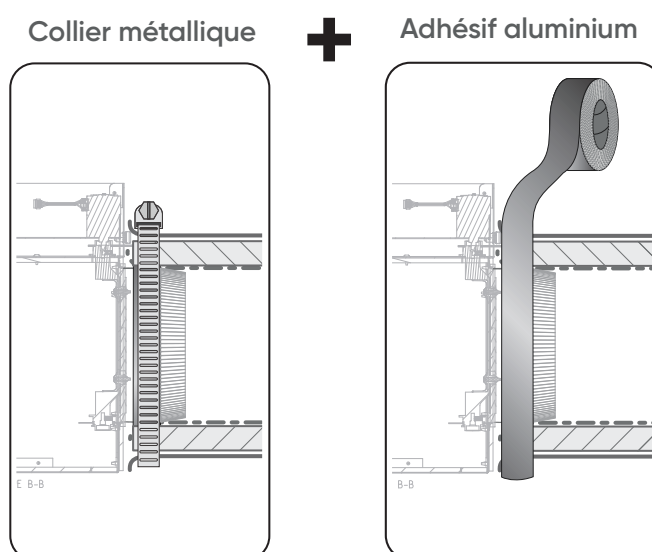

Vérifier après l'installation des gaines qu'aucun morceau d'isolant ou de film ne touche les indicateurs de position.

## 11. SONDE D'AMBIANCE PRINCIPALE



La sonde d'ambiance principale est une sonde centralisée qui permet de gérer la zone dans laquelle elle se trouve (zone principale), mais aussi d'accéder à tous les paramètres du système (paramètres utilisateur, installateur et spécialiste). Elle est soit à piles, soit filaire.

Il est recommandé de l'installer dans une pièce stratégique : accessible à tous mais hors d'atteinte des enfants.

### Choix de l'emplacement



- Installer la sonde d'ambiance principale dans une boîte d'encastrement.
- Le boîtier doit être parfaitement scellé, pour éviter que les courants d'air dans la boîte d'encastrement n'affectent la mesure de la sonde de température.



Ne pas installer la sonde d'ambiance principale dans les lieux suivants :

- Entre deux étagères (bibliothèque, etc...), derrière des rideaux ou une porte, en hauteur.
- Proche d'une source de chaleur, ou de froid, de courant d'air, exposé aux rayons du soleil ou aux intempéries.
- Zone contenant des équipements générant des interférences électromagnétiques.

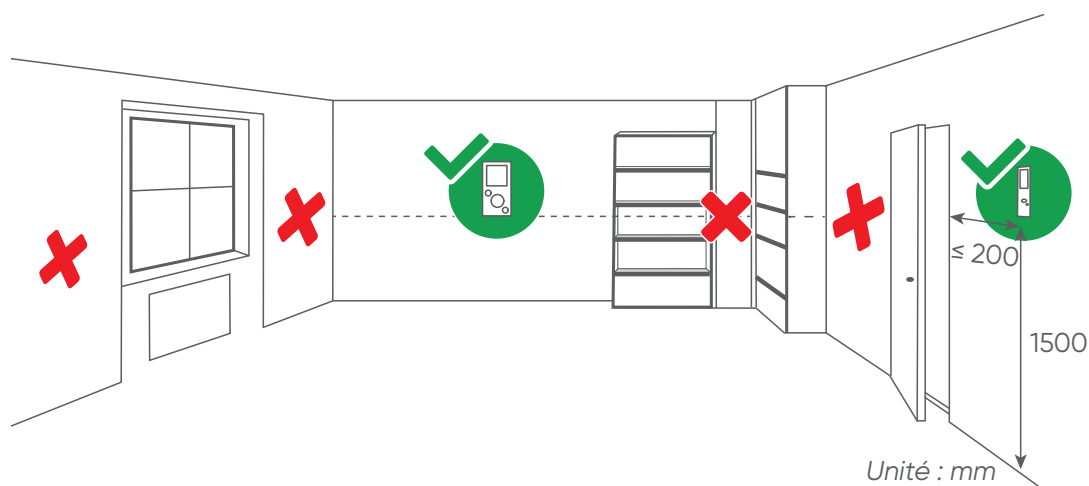

### Dimensions

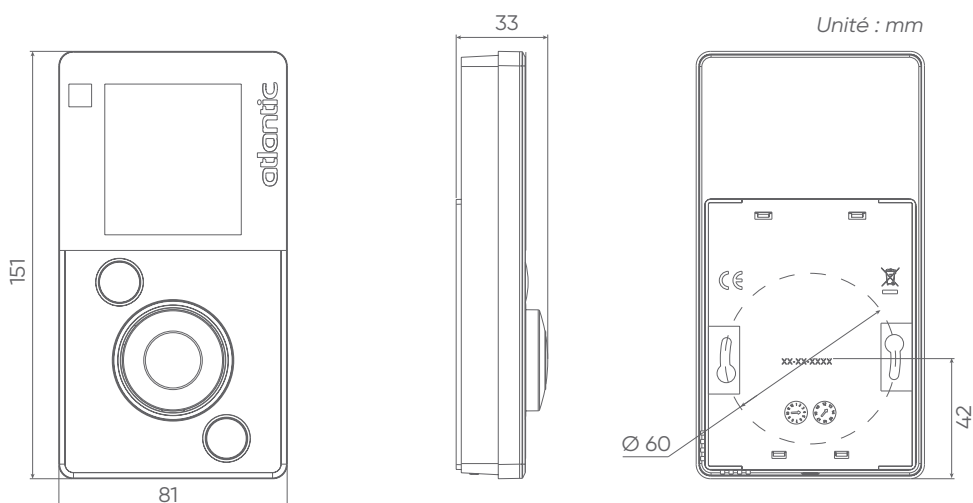

## Ouverture et fixation

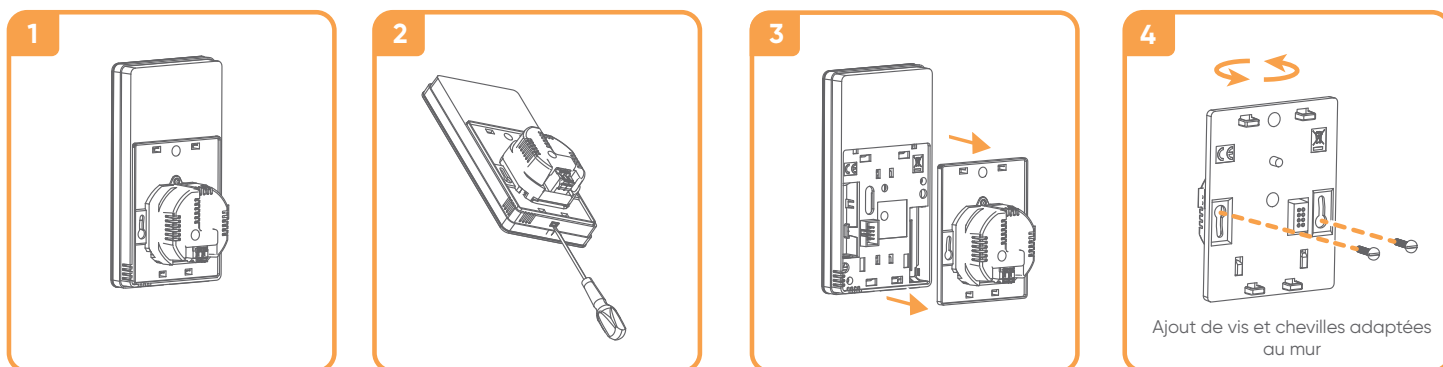

L'illustration ci-dessus représente l'ouverture d'une sonde d'ambiance principale filaire. L'ouverture d'une sonde d'ambiance principale à pile est identique.

## Sonde à piles



Respecter la polarité des piles

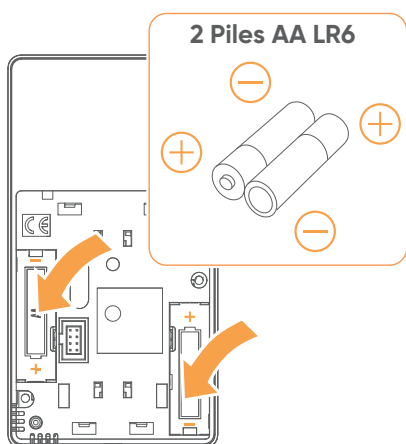

## Sonde filaire

- Alimentation 0V~ - 24V~
- Type de câbles à utiliser : rigide de 0,5 à 1,5 mm<sup>2</sup> ou souple de 0,5 à 0,75 mm<sup>2</sup> avec embout rigide.

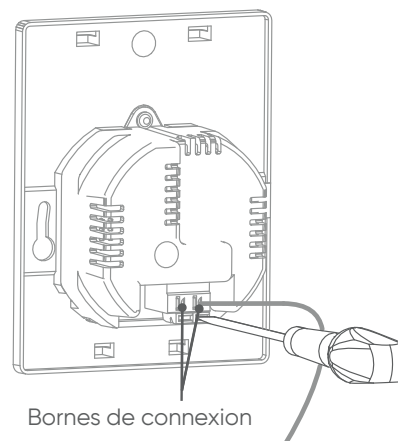

1. Dénudez l'extrémité des conducteurs sur environ 10 mm.
2. Insérez les câbles dans les bornes de connexion (pas de polarité à respecter).

## Schéma de câblage

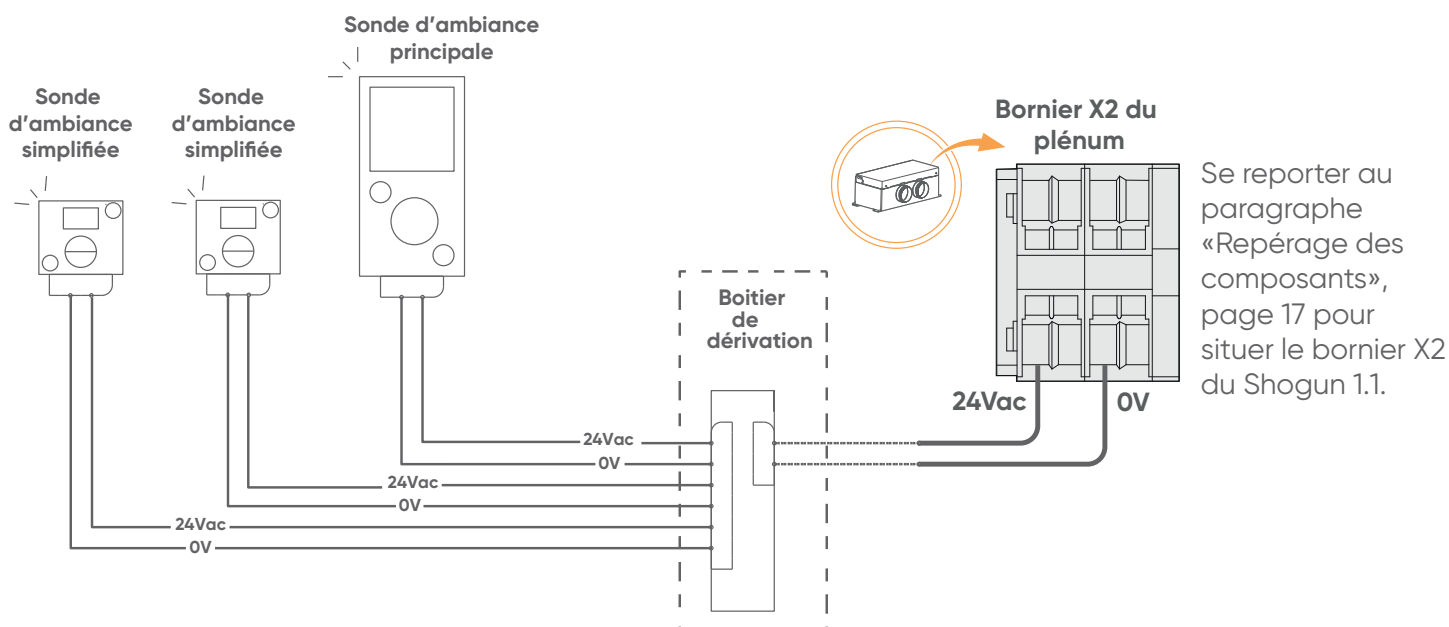

## 12. SONDE D'AMBIANCE SIMPLIFIÉE



Pour l'installation et la connexion de la sonde d'ambiance simplifiée, se reporter à la notice d'installation fournie dans le pack sonde et au paragraphe «Schéma de câblage», page 15.

## 13. PASSERELLE DE COMMUNICATION NAVIPASS

Cette passerelle permet de communiquer et de partager les informations entre les sondes d'ambiance et le Shogun 1.1.



**Ne pas installer la passerelle de communication Navipass à proximité ou sur un mur porteur, un support métallique. Ceci afin d'éviter les interférences.**

**Installer la passerelle de communication Navipass sous le gainable, antenne vers le bas, de façon à ce qu'elle soit au centre de toutes les pièces.**

### ■ Câblage



Se reporter à l'étiquette collée sur la passerelle de communication Navipass.

Le câble de connexion est pré-câblé dans le coffret électrique du Shogun 1.1. Raccorder son extrémité à la passerelle de communication Navipass.

Repérage du câble de connexion de la passerelle :

N° de fils	Section (mm <sup>2</sup> )	Bornes	Couleurs
14	0,5	+24Vac	Marron
15	0,5	0V	Jaune
23	0,5	A+	Vert
24	0,5	B-	Blanc
25	0,5	REF	Gris

## 14. COFFRET ÉLECTRIQUE DU SHOGUN 1.1



Un circuit d'alimentation insuffisant, une mauvaise installation électrique, de mauvais raccordements lors de la connexion des câbles aux borniers ou une isolation insuffisante peuvent causer de sérieux incidents tels que des courts-circuits ou un incendie.

Après câblage, les divers marquages doivent rester visibles.

### Ouverture du coffret électrique



Pour une installation du plénum en faux plafond, l'accès aux composants électroniques se fait par le dessous (le plénum est retourné).

Pour une installation du plénum en combles, l'accès aux composants électroniques se fait par le dessus.

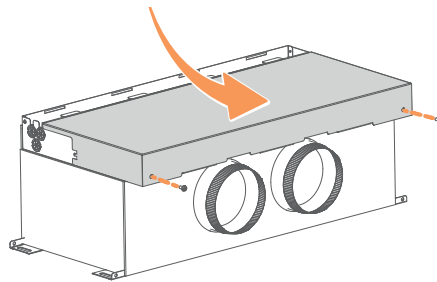

### Repérage des composants

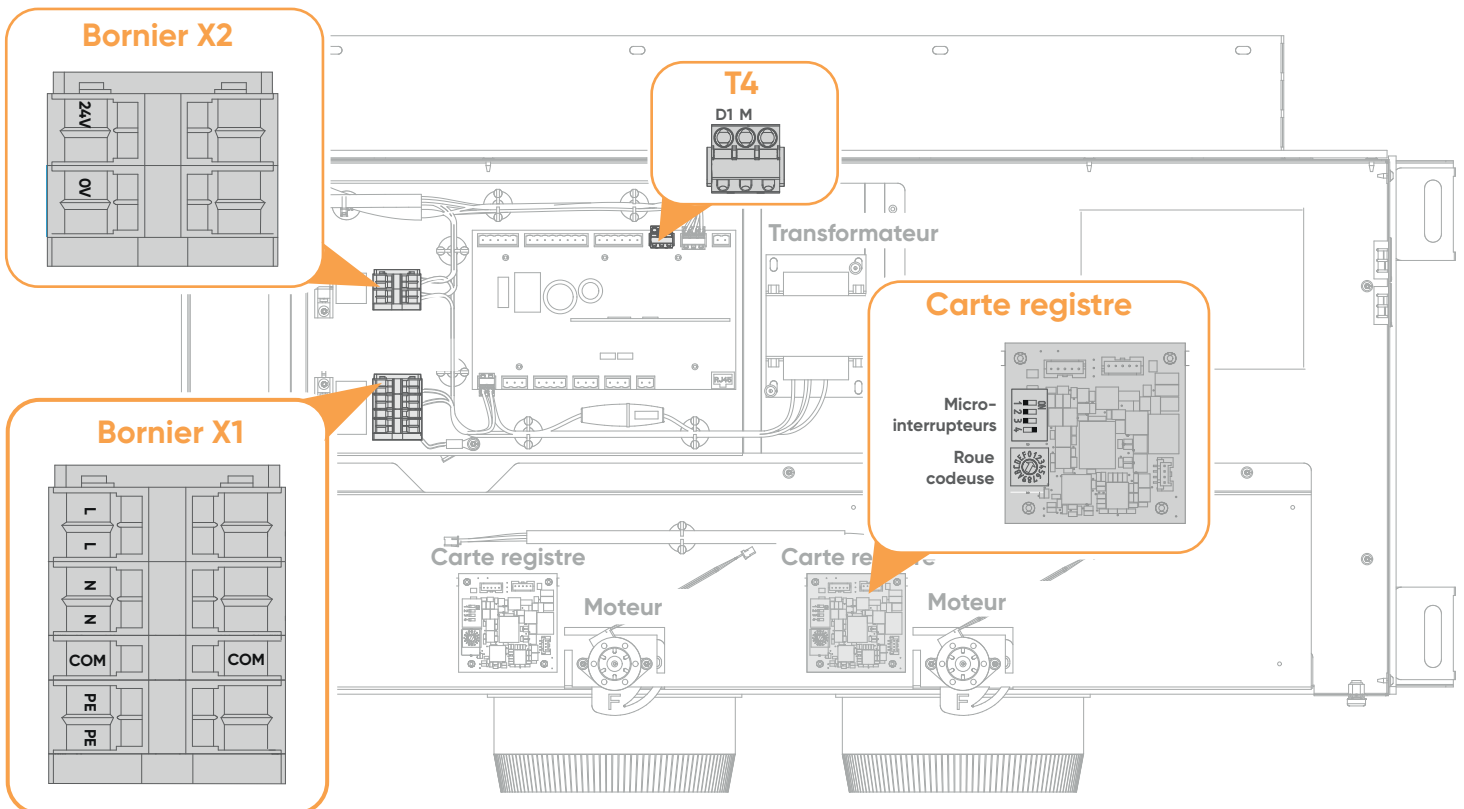

Coffret électrique du Shogun 1.1

## 15. ENTRÉE TARIFAIRE ET FORÇAGE ARRÊT



**N'installer que des contacts secs libres de potentiel.  
Ne pas envoyer de courant électrique.**

Le contact sur l'entrée D1 permet de couper l'alimentation du compresseur. Le Shogun 1.1 indiquera «Arrêt» (logo arrêt) sur les sondes. Il n'est pas possible de le mettre en marche tant que D1 est fermée.

D1	Compresseur
0* (ouvert)	Actif
1 (fermé)	Désactivé

\* par défaut

Câbler les bornes **D1** et **M** de **T4** de la carte de régulation du Shogun 1.1. Se reporter au paragraphe «Repérage des composants», page 17 pour situer T4.

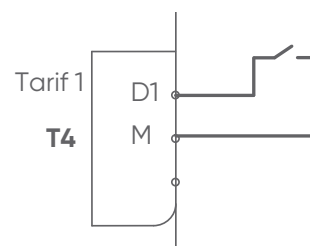

## 16. INTERCONNEXION DU SHOGUN 1.1 AVEC L'UNITÉ EXTÉRIEURE

- Se reporter au paragraphe «Repérage des composants», page 17 pour situer le bornier X1 du plénum.
- Se reporter à la notice d'installation de l'unité extérieure pour connaître l'accès au coffret électrique de l'unité extérieure.
- Le bornier de l'unité extérieure diffère selon son alimentation (triphasée ou monophasée). Se reporter à la notice d'installation de l'unité extérieure pour le raccordement du câble d'alimentation.



Respecter les couleurs et les repères de bornier.

Ne pas croiser les câbles d'alimentation de l'unité extérieure.

Fixer les câbles d'interconnexion et d'alimentation pour qu'ils ne soient pas en contact avec les liaisons frigorifiques ou les vannes.

Réaliser le câblage ci-dessous :

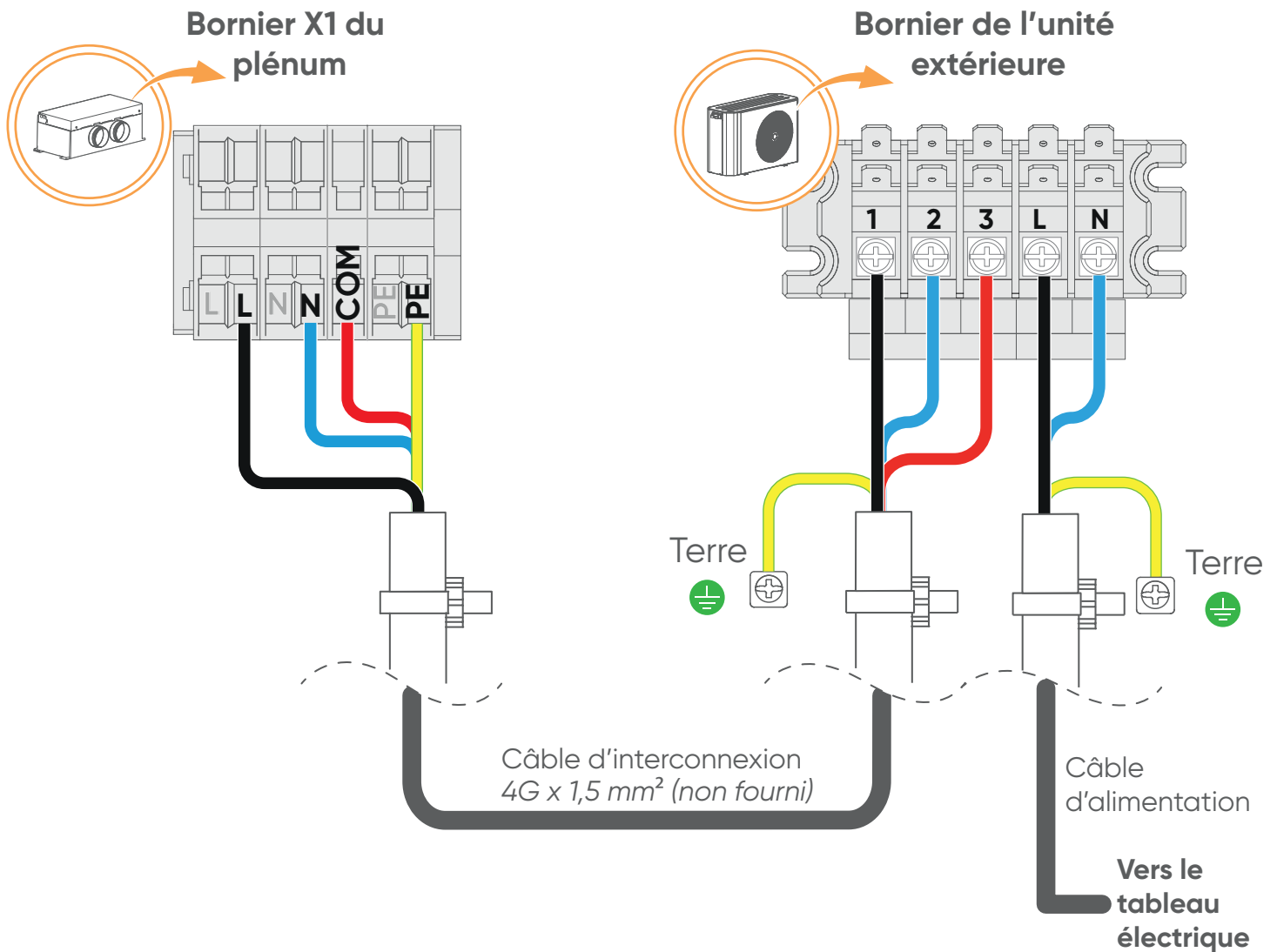

## 17. INTERCONNEXION DU SHOGUN 1.1 AVEC L'UNITÉ INTÉRIEURE

- Se reporter au paragraphe «Repérage des composants», page 17 pour situer le bornier X1 du plénum.
- Se reporter à la notice d'installation de l'unité intérieure pour connaître l'accès au coffret électrique de l'unité intérieure.

### Alimentation et communication



Respecter les couleurs et les repères de bornier.

Sur l'unité intérieure, faire attention à ne pas confondre le bornier d'interconnexion avec le bornier de raccordement de la télécommande.

Réaliser le câblage ci-dessous :

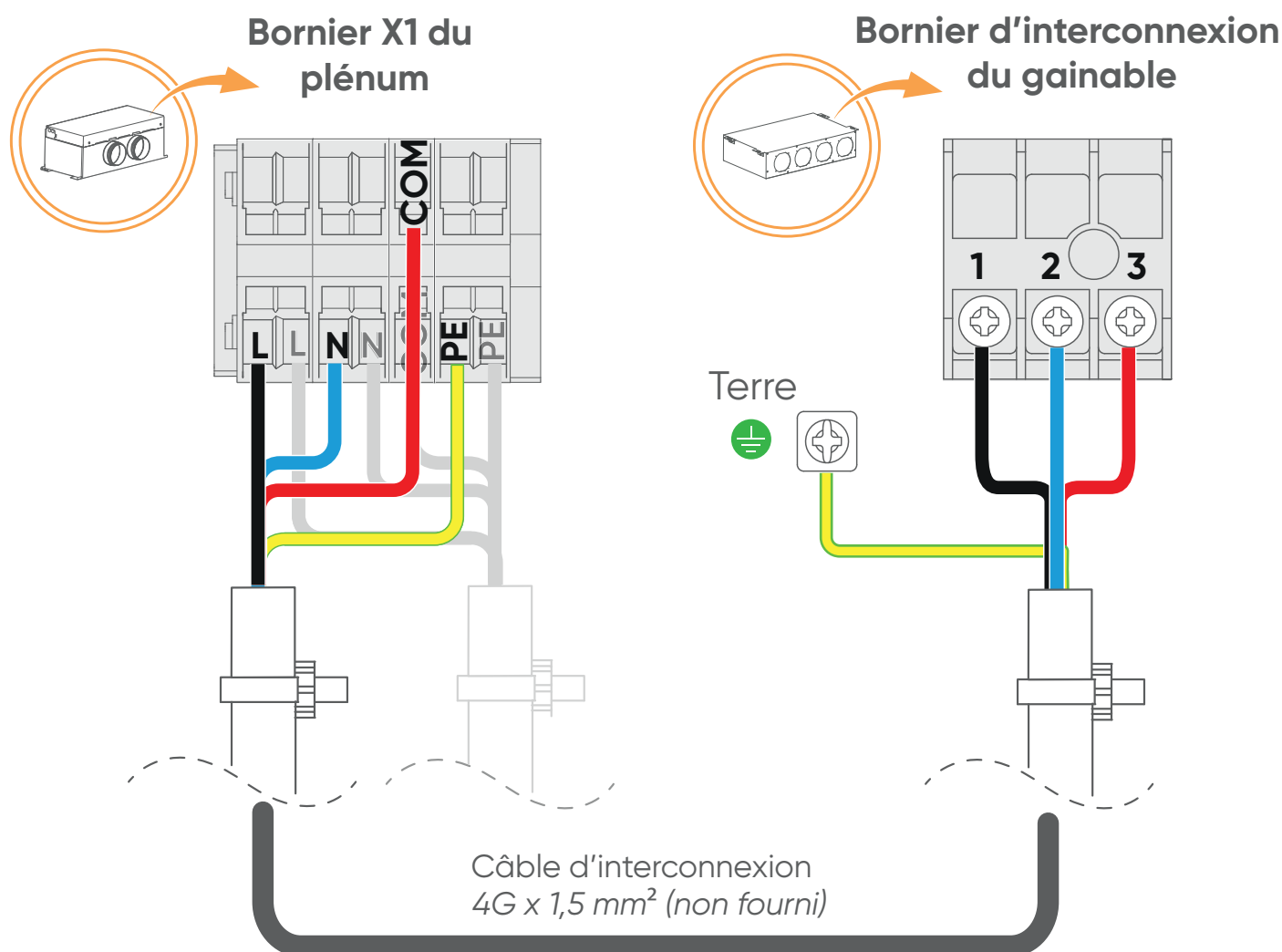



## UART



Le port UART du plénum est précablé. Raccorder son extrémité au bornier CN65 de l'unité intérieure.

Selon le modèle de l'unité intérieure, l'emplacement du bornier CN65 varie.

Réaliser le câblage ci-dessous :

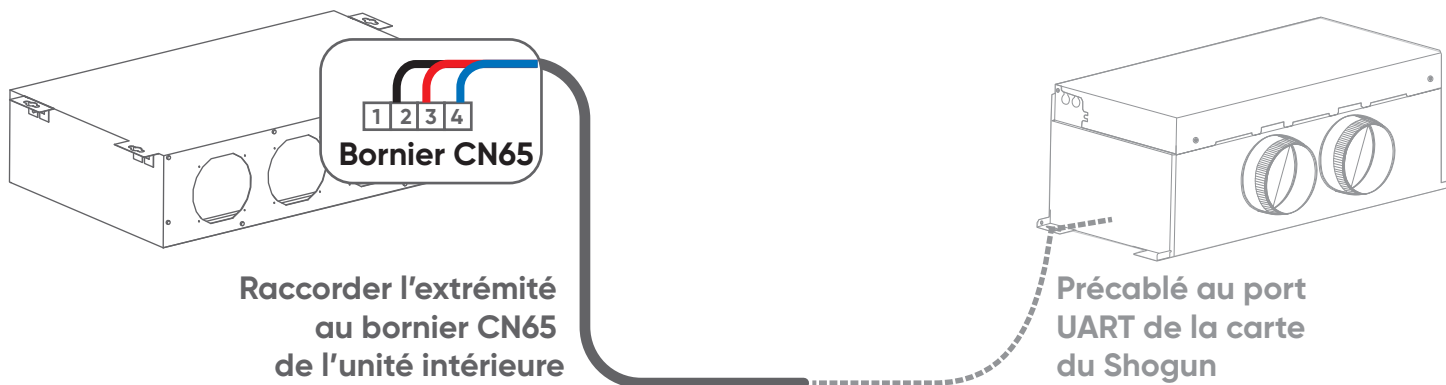

Raccorder l'extrémité  
au bornier CN65  
de l'unité intérieure

Précablé au port  
UART de la carte  
du Shogun

### Unité intérieure modèle KHTAP

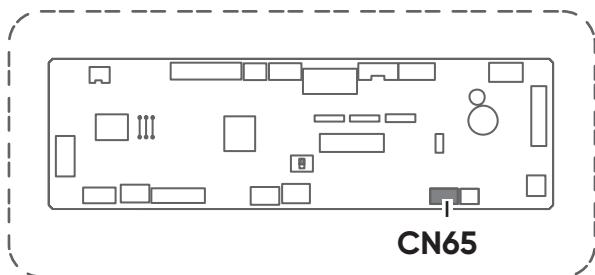

### Unité intérieure modèle KLLA

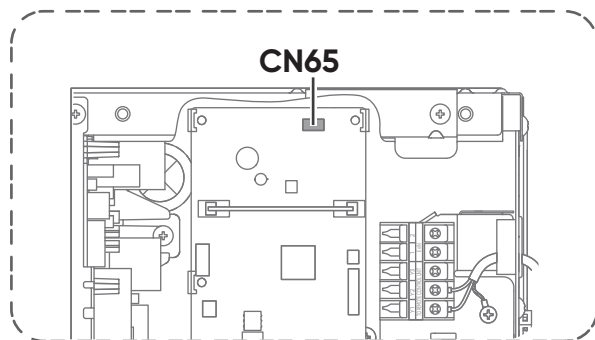

### Unité intérieure modèle KMLA/KMLB

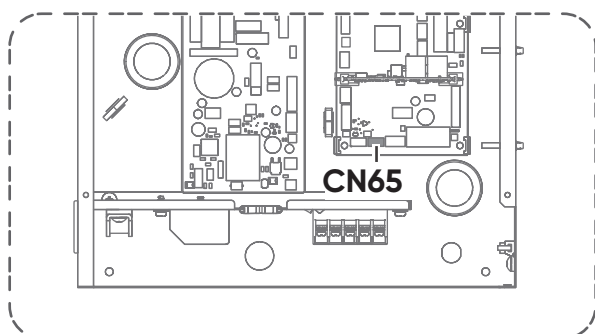

## 18. ZONE PLUS (OPTION)

Connecter le câble (fourni avec le Zone Plus) de la dernière carte registre du plénum à la première carte registre du Zone Plus. Le connecter sur les embases à 5 broches.

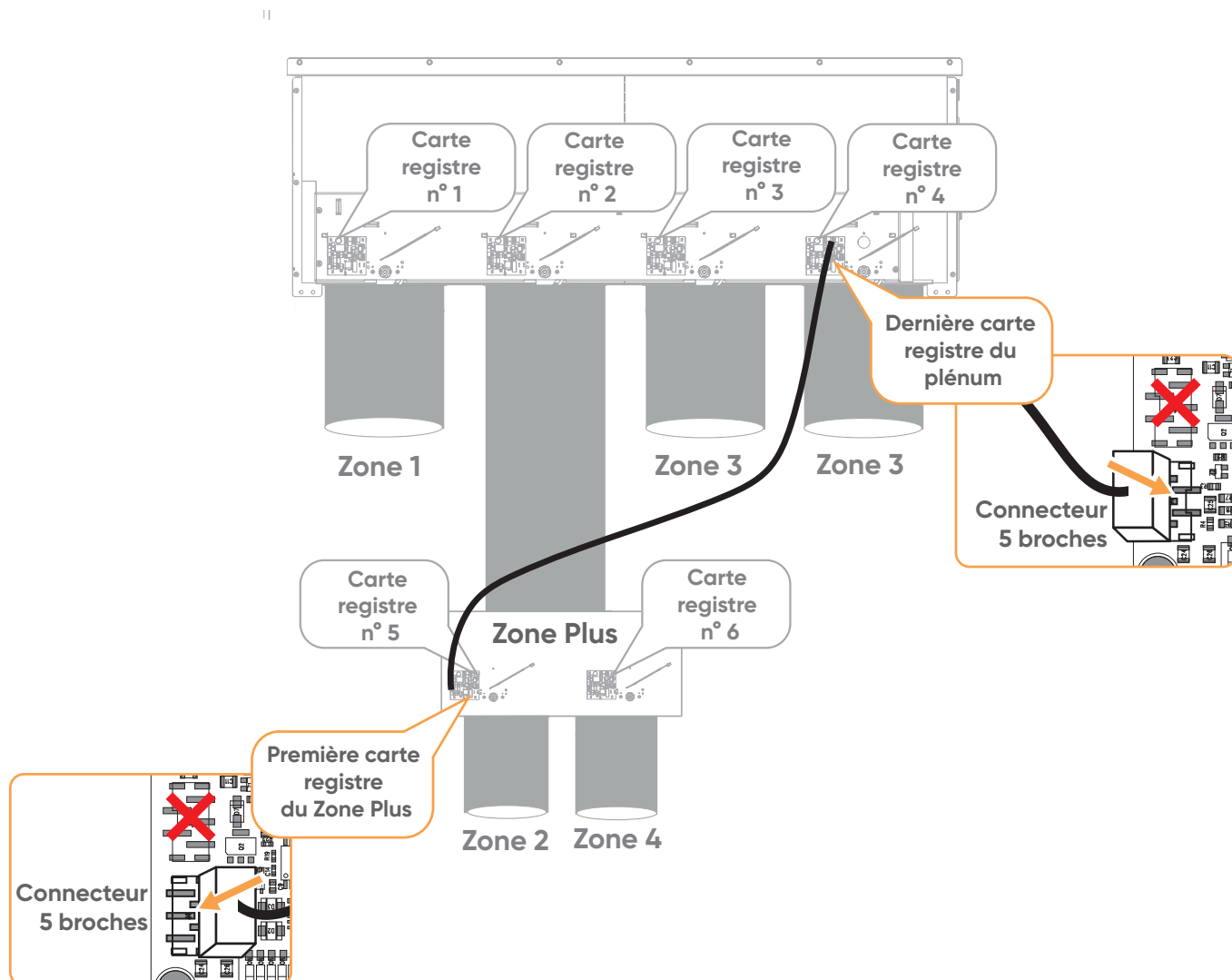

Se reporter au paragraphe «Présence d'un Zone Plus», page 26 pour la configuration des registres d'un Zone plus.

## 19. CONFIGURATION DES REGISTRES



Les registres sont pré-câblés et paramétrés d'usine. Vérifier la comptabilité avec l'installation et modifier si nécessaire.

### 19.1. Configuration usine

Les micro-interrupteurs pour chaque carte registre sont réglés comme suit :

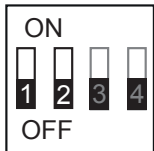

1 registre par zone  
(configuration usine)

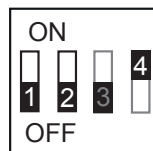

Fin de ligne RS485 (dernier registre)

Sur la dernière carte registre câblée, celle qui est en fin de la ligne de communication des registres le micro-interrupteur 4 est en position ON par défaut. Ce paramétrage permet d'indiquer la fin de ligne

Exemple : configuration usine avec un plénum 4 zones

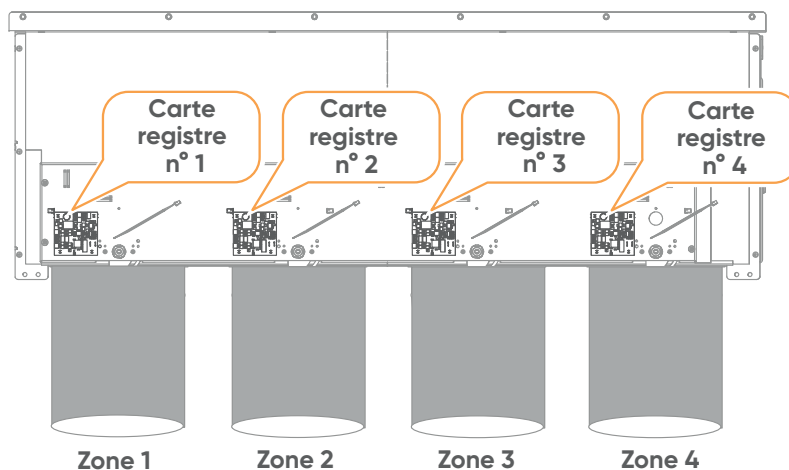

		Réglages des micro-interrupteurs	Réglages des roues codeuses
Carte registre n°1	Zone 1	<p>1<sup>er</sup> registre pour la zone 1 (configuration usine) (Maître)</p>	<p>La roue codeuse de la carte registre est réglée sur «1».</p>
Carte registre n°2	Zone 2	<p>1<sup>er</sup> registre pour la zone 2 (configuration usine) (Maître)</p>	<p>La roue codeuse de la carte registre est réglée sur «2».</p>
Carte registre n°3	Zone 3	<p>1<sup>er</sup> registre pour la zone 3 (configuration usine) (Maître)</p>	<p>La roue codeuse de la carte registre est réglée sur «3».</p>
Carte registre n°4	Zone 4	<p>1<sup>er</sup> registre pour la zone 4 + fin de ligne RS485 (dernier registre) (Maître)</p>	<p>La roue codeuse de la carte registre est réglée sur «4».</p>

## 19.2. Modification de la configuration usine



Pour modifier la configuration usine des registres, régler les micro-interrupteurs et les roues codeuses sur chaque carte registre.

Tenir compte des critères suivants :

- 8 zones (pièces) maximum
- Nombre de registre maximum = nombre de zone + 3  
(exemple : pour 8 zones 11 registres maximum, pour 2 zones 5 registres maximum etc)
- Nombre de registre minimum = nombre de zone
- 3 registres supplémentaires maximum  
Voir paragraphe «Registres supplémentaires», page 24.
- Si présence d'un Zone Plus, le paramétrer comme indiqué dans le paragraphe «Présence d'un Zone Plus», page 26.

1. Ouvrir le coffret électrique du plénum pour atteindre les cartes registres. Voir paragraphe 14, page 17.
2. Choisir les numéros de zone des pièces.
3. Déterminer le registre qui réglera chaque zone.
4. Régler la roue codeuse située sur la carte registre (1 à 8) : positionner la flèche de la roue codeuse sur le numéro de la zone choisie. Il est interdit de sauter un numéro. Exemple : adresser de 2 à 4 (sur un 4 zones) est impossible sans qu'une adresse 3 soit paramétrée.
5. Régler sur chaque carte les micro-interrupteurs.

### Registres supplémentaires



Il est possible d'ajouter au maximum 3 registres supplémentaires (esclaves): une seule zone ou plusieurs zones confondues.

Toutes zones confondues, on ne peut attribuer qu'une seule fois un 1<sup>er</sup> registre supplémentaire, un 2<sup>ème</sup> registre supplémentaire ou un 3<sup>ème</sup> registre supplémentaire.

Quand il y a plusieurs registres pour une zone, régler la roue codeuse sur la même valeur.

Dans le cas de registre supplémentaire, basculer les micro-interrupteurs comme indiqué ci-dessous :

1 <sup>er</sup> registre de la zone (Maître)	1 <sup>er</sup> registre supplémentaire (Esclave)	2 <sup>ème</sup> registre supplémentaire (Esclave)	3 <sup>ème</sup> registre supplémentaire (Esclave)	Fin de ligne RS485 (dernier registre) *

\* Sur la dernière carte registre câblée, régler le micro-interrupteur 4 en position ON (il est en OFF par défaut) : cela indique la fin de ligne.

Exemple : Plusieurs registres pour une zone avec un plénum 4 zones :

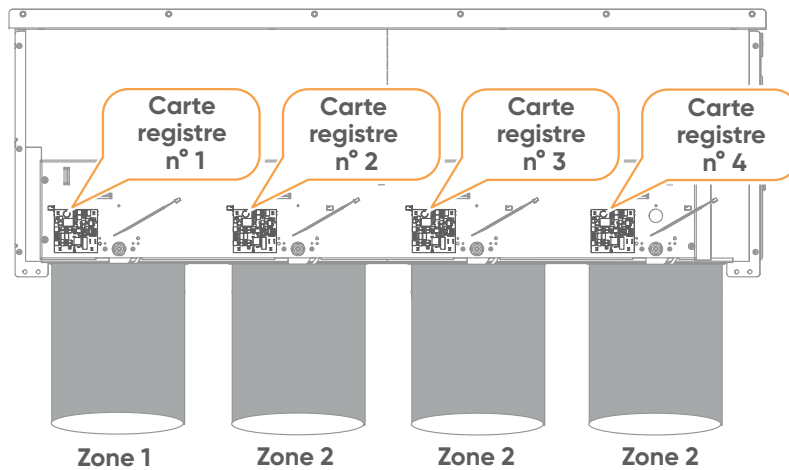

		Réglages des micro-interrupteurs		Réglages des roues codeuses	
Carte registre n°1	Zone 1		1 <sup>er</sup> registre pour la zone 1 (configuration usine) (Maître)		Réglez la roue codeuse de la carte registre sur «1».
Carte registre n°2	Zone 2		1 <sup>er</sup> registre pour la zone 2 (Maître)		Réglez la roue codeuse de la carte registre sur «2».
Carte registre n°3	Zone 2		1 <sup>er</sup> registre supplémentaire pour la zone 2 (Esclave)		Réglez la roue codeuse de la carte registre sur «2».
Carte registre n°4	Zone 2		2 <sup>ème</sup> registre supplémentaire pour la zone 2 + fin de ligne RS485 (dernier registre) (Esclave)		Réglez la roue codeuse de la carte registre sur «2».

## Exemple : Plusieurs registres pour plusieurs zones avec un plénum 4 zones

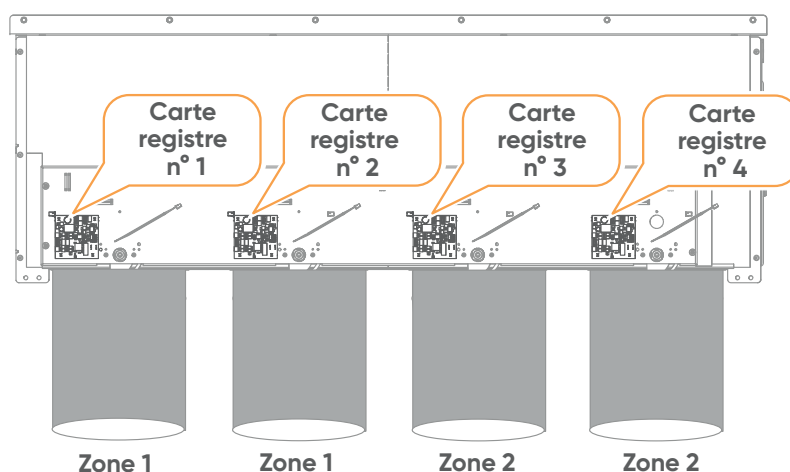

		Réglages des micro-interrupteurs	Réglages des roues codeuses
Carte registre n°1	Zone 1	<p>1<sup>er</sup> registre pour la zone 1 (configuration usine) (Maître)</p>	<p>Régler la roue codeuse de la carte registre «1».</p>
Carte registre n°2	Zone 1	<p>1<sup>er</sup> registre supplémentaire (Esclave)</p>	<p>Réglez la roue codeuse de la carte registre «1».</p>
Carte registre n°3	Zone 2	<p>1<sup>er</sup> registre pour la zone 2 (configuration usine) (Maître)</p>	<p>Réglez la roue codeuse de la carte registre sur «2».</p>
Carte registre n°4	Zone 2	<p>2<sup>ème</sup> registre supplémentaire + fin de ligne RS485 (dernier registre) (Esclave)</p>	<p>Réglez la roue codeuse de la carte registre sur «2».</p>
		Le 1 <sup>er</sup> registre supplémentaire a été attribué à la zone 1. Il s'agit donc ici du 2 <sup>e</sup> registre supplémentaire (vous ne pouvez pas attribuer deux fois le même registre supplémentaire).	

### Présence d'un Zone Plus



Régler le micro-interrupteur «3» sur «ON» de la carte registre du plénum sur lequel est connecté le Zone Plus, afin de le laisser en permanence ouvert.

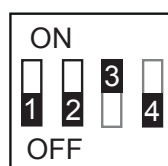

Présence du Zone Plus

Régler les micro-interrupteurs et les roues codeuses du Zone Plus et des autres cartes registres du plénum (sauf celle qui intègre le Zone Plus) comme dans les exemples précédents.

Exemple : un Zone Plus installé sur un plénum 4 zones

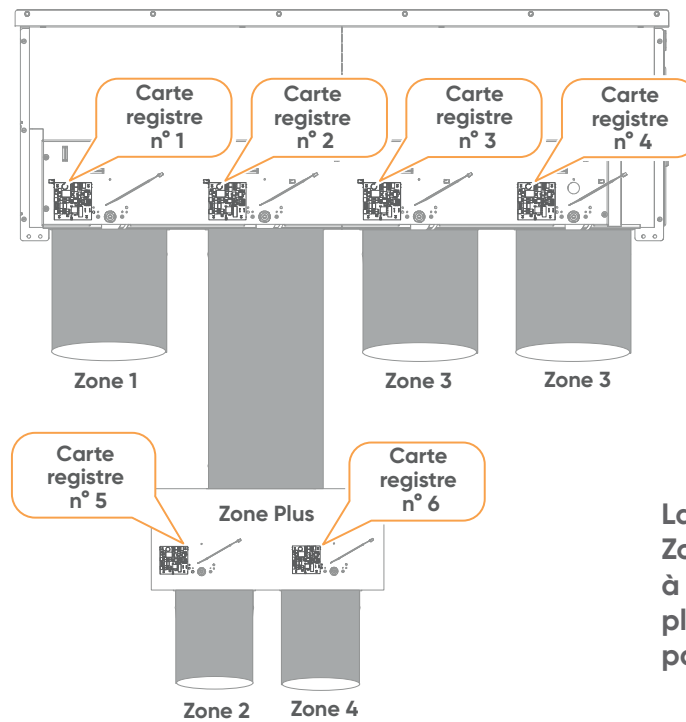

La première carte registre du Zone Plus doit être connectée à la dernière carte registre du plénum, voir paragraphe 18, page 22.

		Réglages des micro-interrupteurs		Réglages des roues codeuses	
Carte registre n°1	Zone 1		1 <sup>er</sup> registre pour la zone 1 (configuration usine) (Maître)		Réglez la roue codeuse de la carte registre «1».
Carte registre n°2	-		Présence du Zone Plus		Pas d'influence
Carte registre n°3	Zone 3		1 <sup>er</sup> registre pour la zone 3 (configuration usine) (Maître)		Réglez la roue codeuse de la carte registre «3».
Carte registre n°4	Zone 3		1 <sup>er</sup> registre supplémentaire pour la zone 3 (Esclave)		Réglez la roue codeuse de la carte registre «3».
Carte registre n°5	Zone 2		1 <sup>er</sup> registre pour la zone 2 (configuration usine) (Maître)		Réglez la roue codeuse de la carte registre «2».
Carte registre n°6	Zone 4		1 <sup>er</sup> registre pour la zone 4 (configuration usine) + fin de ligne RS485 (dernier registre) (Maître)		Réglez la roue codeuse de la carte registre «4».

## 20. PREMIÈRE MISE EN SERVICE



**Avant la mise en route du système, vérifier chaque point ci-dessous.**

Vérifier la compatibilité entre le Shogun 1.1, le gainable et l'unité extérieure.

Contrôler l'installation du plénum (sens de montage, fixations et le montage des gaines).

Contrôler l'interconnexion entre l'unité intérieure / l'unité extérieure / le plénum.

Vérifier le réglage du micro-interrupteur «4» en position «ON» sur le dernier registre raccordé électriquement.

Les unités doivent être correctement fixées.

Les couvercles des coffrets électrique, du plénum, de l'unité extérieure et du gainable ont été réinstallés correctement pour éviter les courts-circuits et l'exposition à la poussière ou à l'eau.

Un dégagement suffisant pour permettre la bonne circulation de l'air sur les échangeurs.

Aucun obstacle n'obstrue l'aspiration et le soufflage.

L'installation électrique est réalisée conformément à la réglementation en vigueur en particulier la norme NF C 15-100.

Les câbles sont correctement connectés aux borniers électriques.

La tension d'alimentation de l'installation correspond à la tension indiquée sur la plaque signalétique.

Un disjoncteur est installé sur la ligne d'alimentation de chaque équipement.

Vérifier l'état des liaisons frigorifiques.

Respecter les longueurs minimales et maximales des liaisons frigorifiques, ainsi que les dénivelés entre les unités.

L'isolation thermique est complète (liaisons frigorifiques gaz et liquide, tuyau d'évacuation des condensats, etc...).

Absence de fuite de gaz aux différents raccords (dudgeons, brasures...).

Le tirage au vide de l'installation à été effectué avec une pompe à vide équipée d'un vacuomètre.

En cas de charge additionnelle, l'unité extérieure à été chargé avec le fluide spécifié et avec la bonne quantité de fluide.

Les vannes 3 voies (gaz et liquide) sont ouvertes.

L'unité extérieure a été mise sous tension depuis au moins 12h sans affichage de défaut avant le premier démarrage du compresseur.

Pour les gainables, vérifier la conformité du réseau aéraulique.

### ■ Mise en service

Une fois l'installation terminée et vérifiée mettre sous tension le système.



**Lors de la première mise en route, il est demandé de configurer l'installation. Suivre les instructions affichées sur la sonde d'ambiance principale.**

Au démarrage, la sonde d'ambiance principale peut afficher un écart avec la température réelle de quelques degrés : elle s'ajuste après quelques minutes.



## 21. PRISE EN MAIN DES SONDES D'AMBIANCES

### Sonde d'ambiance principale

La sonde d'ambiance principale est utilisée pour mesurer la température ambiante et pour choisir les modes de fonctionnement.

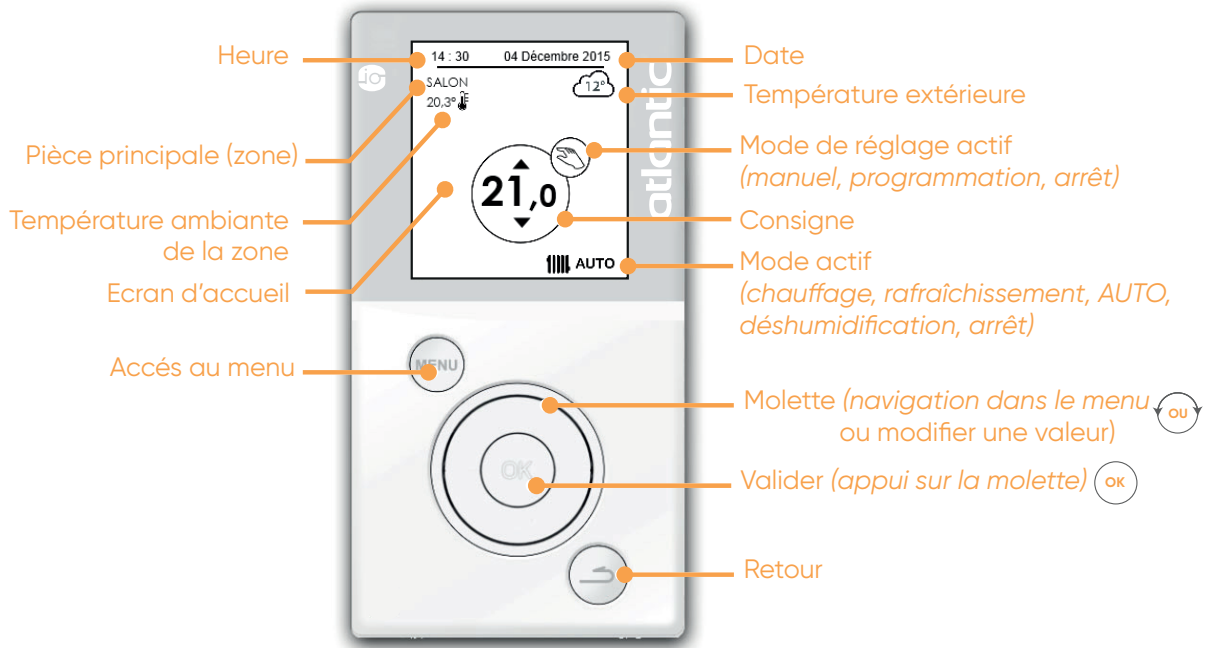

### Sonde d'ambiance simplifiée

Les sondes d'ambiance simplifiées (zone 2, 3, etc.) permettent uniquement de paramétrer la température de consigne et le mode de fonctionnement secondaire de la pièce.

Température ambiante

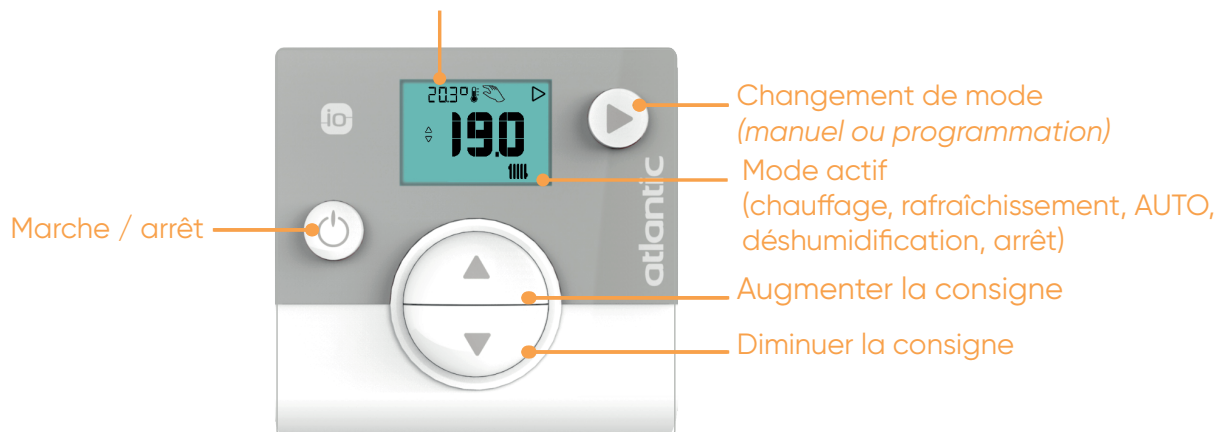

### Étalonnage

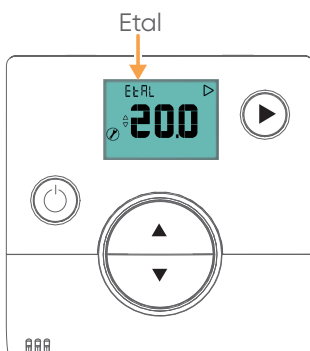

La température affichée sur l'écran indique la température ambiante. Il est possible de la modifier. Procéder comme suit :

1. Appuyer simultanément sur les touches et .
2. Ajuster la température à l'aide des touches .
3. La valeur clignote. Attendre la fin du clignotement qui indique la validation de la valeur.
4. Procéder à l'appui simultané des touches et pour quitter la fonction d'étalonnage.

## 22. MODE INSTALLATEUR



Pour accéder au mode installateur, appuyer sur le bouton **Menu** de la sonde d'ambiance principale et simultanément, tourner d'un mouvement rapide la molette. Une fois le mode installateur activé, le pictogramme  s'affiche en haut à droite de l'écran. Procéder à la même manipulation pour quitter le mode installateur.

Les fonctions accessibles uniquement en mode installateur permettent de paramétrer ou modifier certains paramètres du Shogun 1.1 nécessaires à l'installation. Se reporter au paragraphe 26, page 37 pour plus d'informations sur ces paramètres.

### Aperçu des fonctions accessibles uniquement en mode installateur

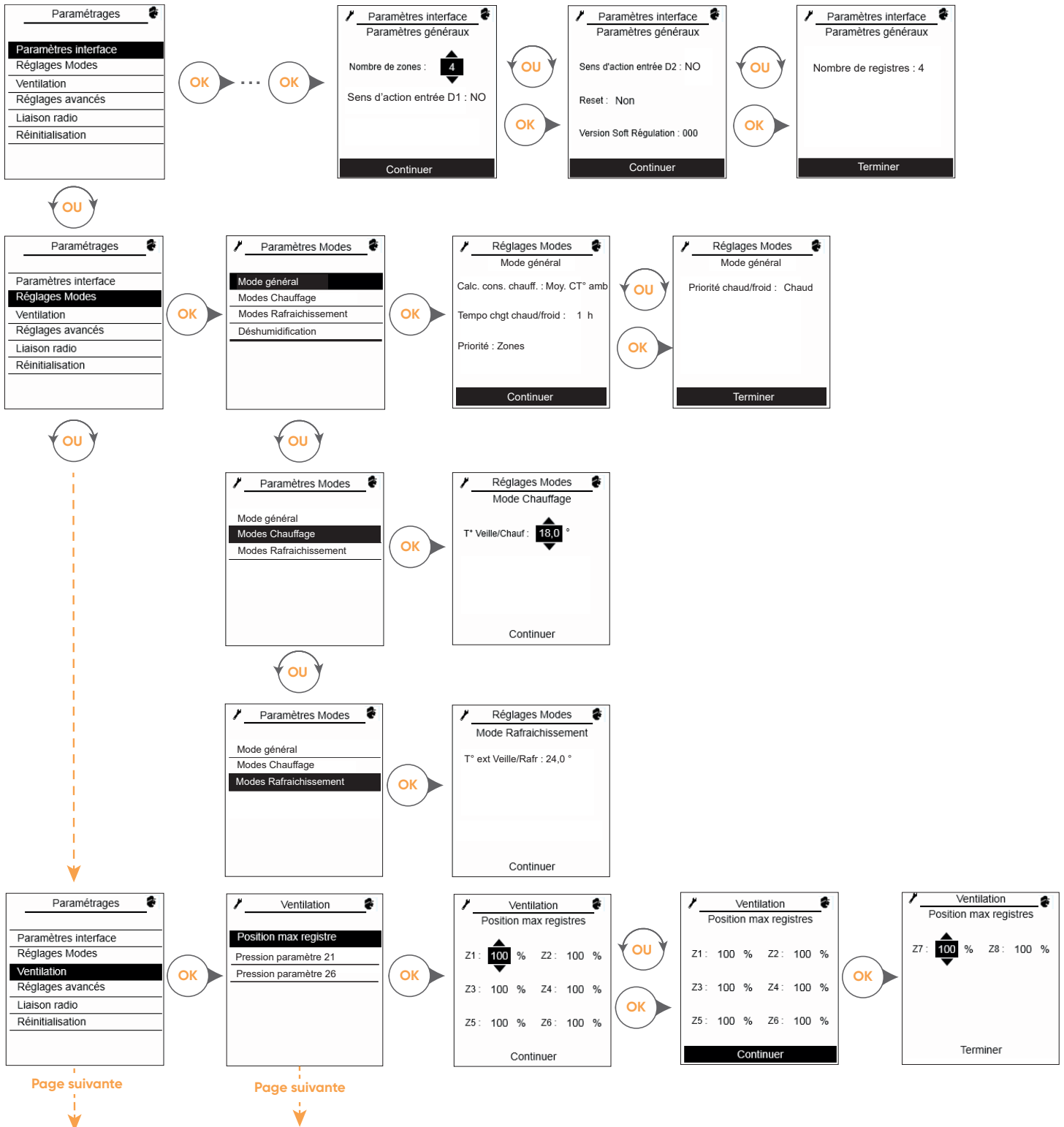

Page précédente

Page précédente

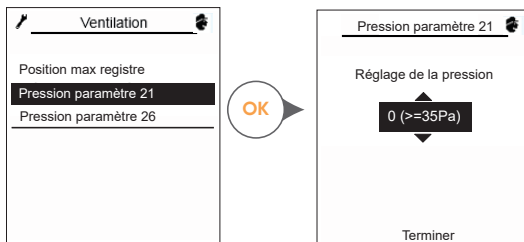

Voir paragraphe «Réglage de la pression statique», page 37.

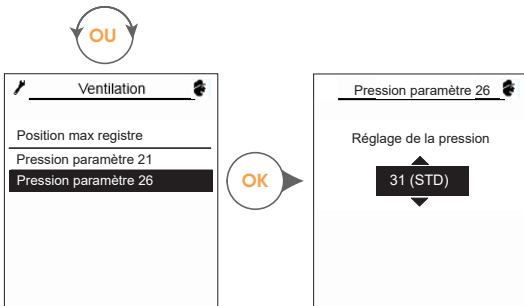

Voir paragraphe «Réglage de la pression statique», page 37.

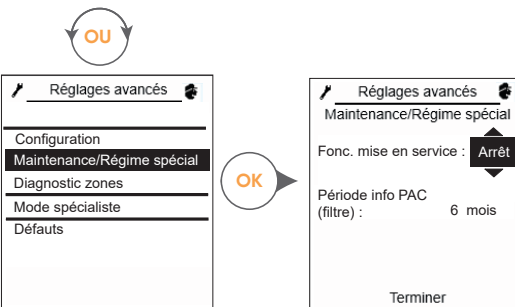
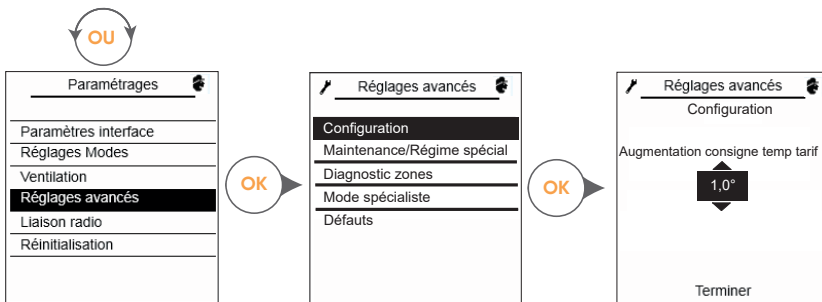

Démarrer le Test run en mode rafraîchissement

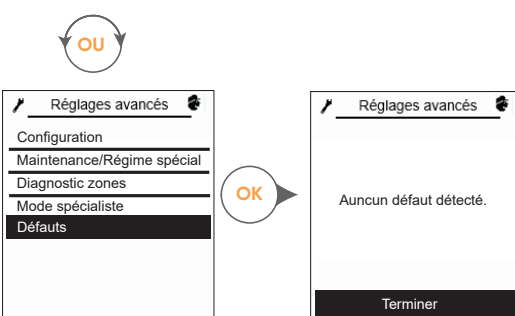
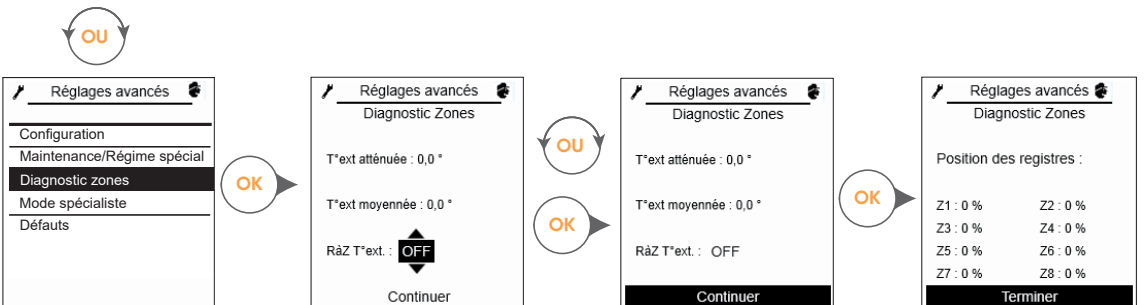

## 23. ASSOCIATION DE LA PASSERELLE NAVIPASS (MODE INSTALLATEUR)



La passerelle est appairée d'usine avec la sonde d'ambiance principale. Aucune configuration n'est requise pour la mise en route du système.

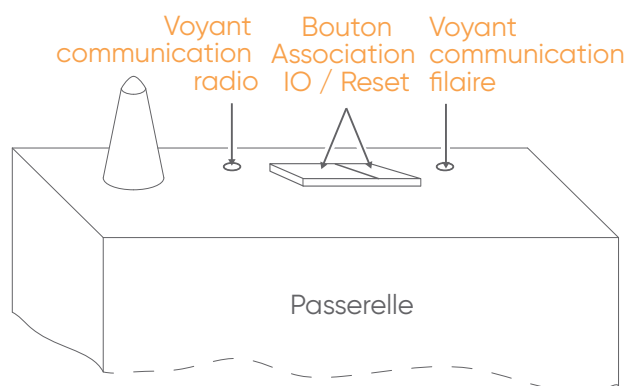

Voyant communication radio	Vert fixe	La passerelle n'est pas associée
	Eteint	Passerelle associée sans communication radio
	Orange clignotant	Fonctionnement normal
	Vert clignotant	Association en cours
Voyant communication filaire	Orange clignotant	Fonctionnement normal
	Rouge fixe	Passerelle alimentée mais pas de communication filaire depuis le plénum
	Clignotement vert / orange, vert / rouge	Dysfonctionnement
	Eteint	Passerelle non alimentée

### Réinitialisation



La réinitialisation est à utiliser uniquement en cas de problème d'appairage.

Procédure de réinitialisation de la passerelle de communication Navipass.

1. Appuyer 10 secondes sur le bouton «Bouton Association IO / Reset» (droite ou gauche) pour réinitialiser.
2. Il n'y a plus de liaison avec le système.
3. Procéder à la réinitialisation de la sonde d'ambiance principale (paragraphe 24, page 34) et/ou de l'ensemble des sondes d'ambiance simplifiées (paragraphe 25, page 35).
4. Procéder ensuite à l'association (voir ci-après).

## ■ Association

1. Suivre les étapes ci-dessous pour rétablir la connexion de la sonde d'ambiance principale avec la passerelle.

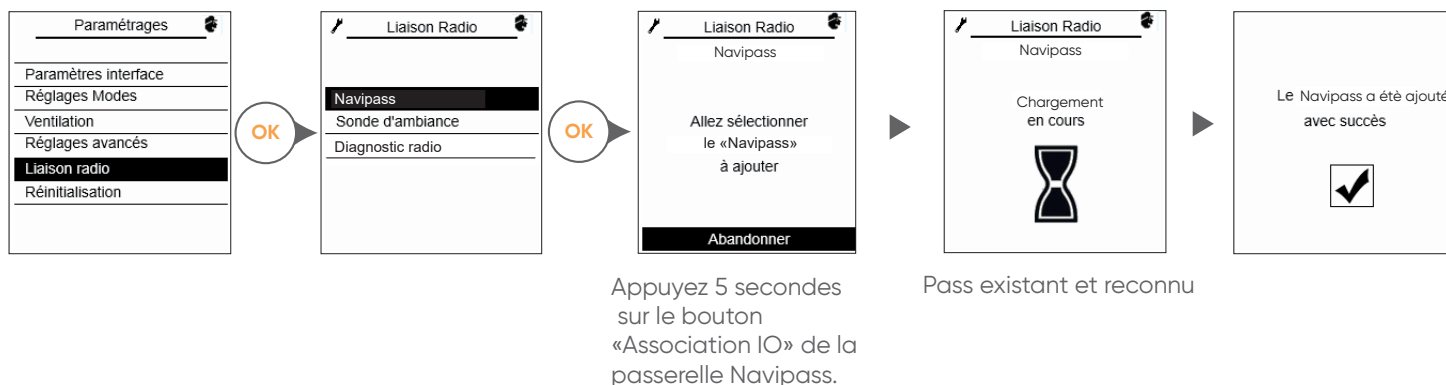

2. Procéder ensuite à l'association des sondes d'ambiance simplifiées. Voir le paragraphe 25, page 35.

## ■ Qualité du signal



Consulter la qualité du signal radio afin de vérifier si la portée du signal est suffisante. Déplacer la sonde d'ambiance principale si besoin.

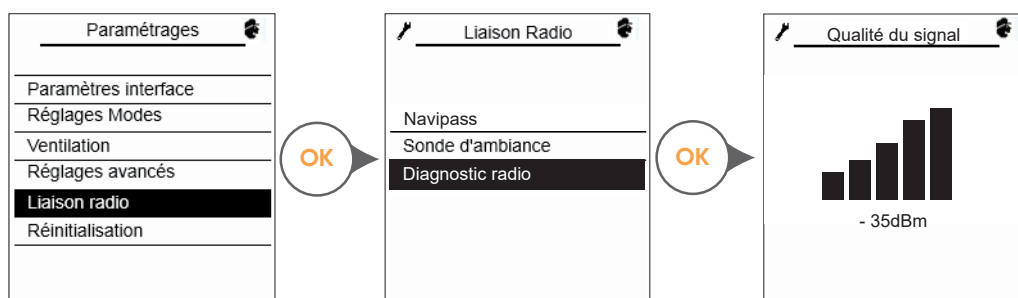

## 24. ASSOCIATION DE LA SONDE D'AMBIANCE PRINCIPALE (MODE INSTALLATEUR)



La sonde d'ambiance principale est appairée d'usine avec la passerelle de communication Navipass. Aucune configuration n'est requise pour la mise en route du système.

### Réinitialisation



La réinitialisation est à utiliser uniquement en cas de problème d'appairage. Cette réinitialisation fait perdre la liaison de la sonde d'ambiance principale avec le système.

Procédure de réinitialisation de la sonde d'ambiance principale :

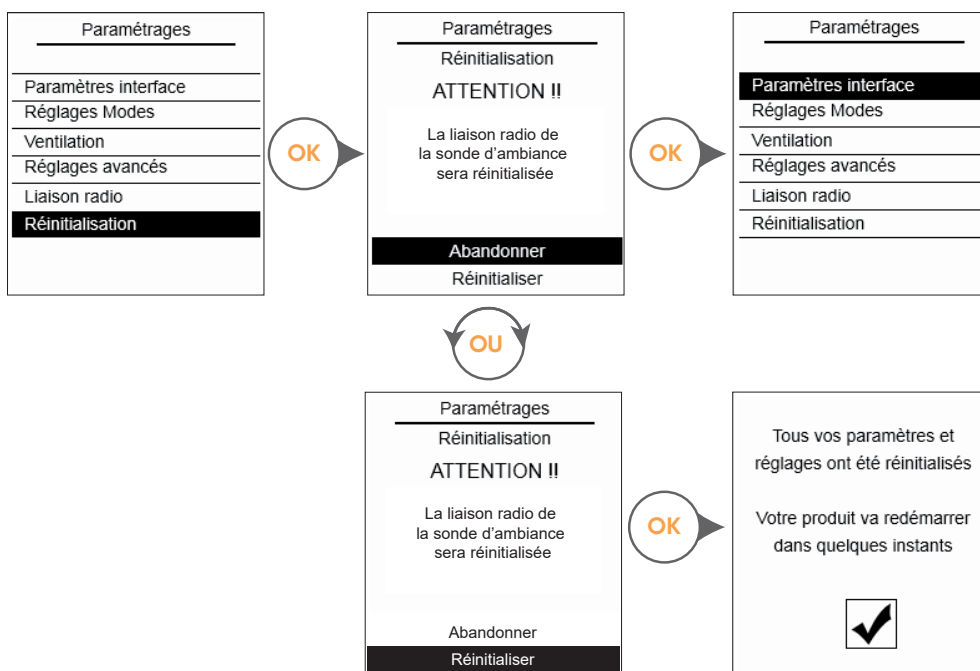

Après la réinitialisation de la sonde d'ambiance principale :

1. Réinitialiser la passerelle par un appui de 10 secondes sur le bouton «Bouton Association IO / Reset» (droite ou gauche) (voir paragraphe 23, page 32).
2. Associer la passerelle et les sondes d'ambiance simplifiées (voir procédure «Association», page 33).

## 25. ASSOCIATION DE LA SONDE D'AMBIANCE SIMPLIFIÉE (MODE INSTALLATEUR)



La première mise en route ou la réinitialisation du système nécessite de lier les sondes d'ambiance simplifiées l'une après l'autre au système.

Suivre les étapes ci-dessous pour réaliser cette association.

Lors de l'échange d'informations entre les sondes, patienter quelques secondes pour que les données soient prises en compte.

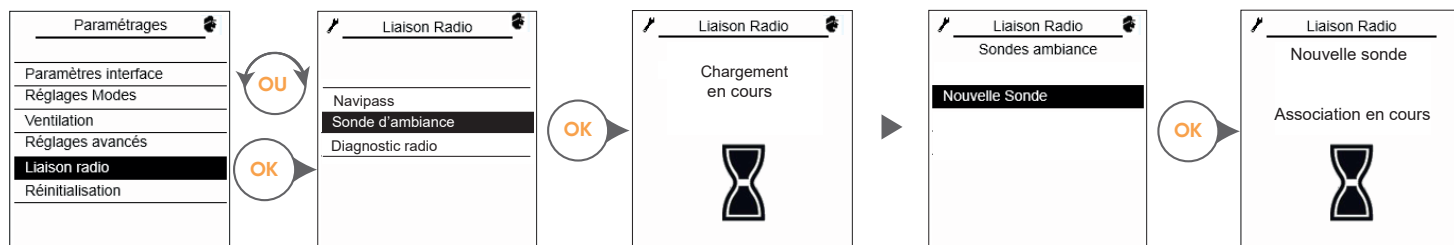

Lorsque la sonde d'ambiance principale affiche «Association en cours», paramétrer en parallèle la sonde d'ambiance simplifiée que vous souhaitez appairer. Suivre les étapes ci-dessous pour ajouter cette sonde d'ambiance simplifiée au système.

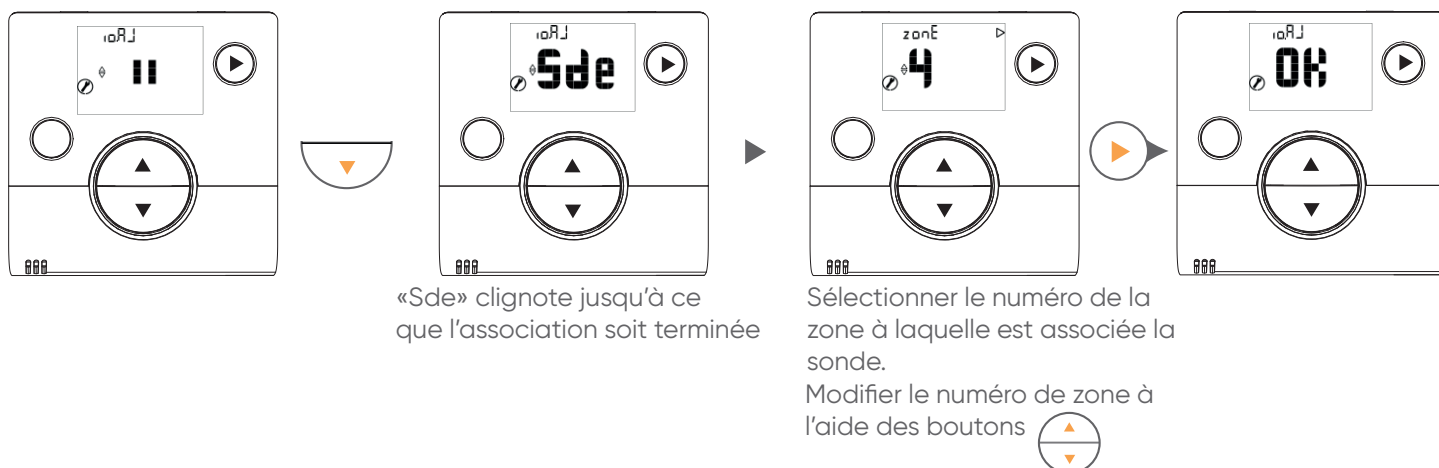

Retourner à la sonde d'ambiance principale pour valider le paramétrage.



## ■ Réinitialisation





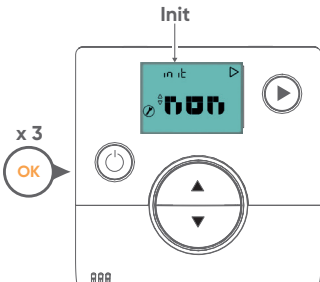

À utiliser uniquement en cas de problème d'appairage.

Procédure de réinitialisation d'une sonde d'ambiance simplifiée :

**1**



**2**

- Appuyer une fois sur  ou .
- «Non» clignote.
- Pour sélectionner «oui», appuyer sur  / .

**3**

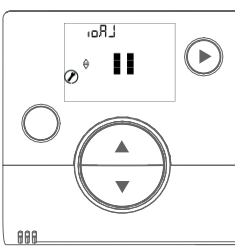
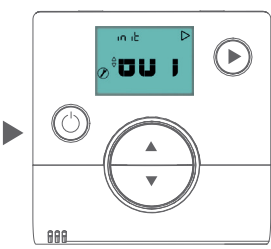

Après la réinitialisation d'une sonde d'ambiance simplifiée :

1. Réinitialiser les autres sondes d'ambiance simplifiées.
2. Réinitialiser la passerelle par un appui de 10 secondes sur le bouton «Bouton Association IO / Reset» (droite ou gauche) (voir paragraphe 23, page 32).
3. Associer la passerelle et les sondes d'ambiance simplifiées (voir procédure «Association», page 33).



## 26. LISTE DES PARAMÈTRES INSTALLATEUR

Pour ces paramètres, passer en mode installateur. Voir paragraphe 22, page 30.



Après la mise en route du système, suivre le chemin **Menu** → **Paramétrages** → **Paramètres interface** → **Paramètres généraux** et vérifier ces réglages :  
**Nombre de registres,**  
**Nombre de zones raccordées.**



Après toute modification de configuration du matériel, un «reset» doit être effectué.

### Procédure du «reset» :

1. Suivre le chemin **Menu** → **Paramétrages** → **Paramètres interface** → **Paramètres généraux**.
2. Passer le premier écran avec Continuer.
3. Sur le réglage Reset, faire «OUI».
4. Pour enregistrer, sélectionner Terminer (ne pas utiliser la flèche retour en arrière)
5. Effectuer une mise hors tension du système pour valider les changements. Ne pas oublier de retirer les piles pour les sondes d'ambiance non filaires.
6. Remettre le système sous tension et les piles pour les sondes d'ambiance à piles.

### ■ Génération du Shogun

Pour connaître la génération du Shogun 1.1 et de la sonde d'ambiance, suivre le chemin suivant : **Menu** → **Informations** → **Versions des logiciels**.

### ■ Réglages aérauliques via les paramètres automate

Il est possible d'équilibrer le réseau en bridant les registres. Suivre le chemin : **Menu** → **Paramétrages** → **Ventilation** → **Position max registre**.

### ■ Réglage de la pression statique

Suivre le chemin : **Menu** → **Paramétrages** → **Ventilation** → **Pression paramètre 21 ou pression paramètre 26**

1. Compter 10 Pa/m en fonction de la zone la plus défavorisée.
2. En fonction du type de gainable, régler le paramètre 21 ou le paramètre 26 pour choisir la bonne pression statique.

Modèle de gainable	Pression statique	Paramètre
ARXG 22 24 30 36 45 KML	Voir tableau ci-dessous	Paramètre 21
ARXG 12 14 18 22 24 30 36 KHTAP	200 Pa maximum	Paramètre 26
ARXG 45 54 KHTAP	160 Pa maximum	
ARXG 9 12 14 18 KLLA	90 Pa maximum	

Modèle de gainable	Paramètre 21 (pression statique)			
	Sélection 0	Sélection 1	Sélection 2	Sélection 3
ARXG 22 KML	35 Pa	60 Pa	95 Pa	142 Pa
ARXG 24 KML	35 Pa	60 Pa	95 Pa	142 Pa
ARXG 30 KML	47 Pa	60 Pa	93 Pa	130 Pa
ARXG 36 KML	47 Pa	60 Pa	93 Pa	130 Pa
ARXG 45 KML	48 Pa	60 Pa	100 Pa	130 Pa

**Paramètre 26 (pression statique)**

00	0 Pa
01	10
02	20
03	30
04	40
05	50
06	60
07	70
08	80
09	90
10	100
11	110
12	120
13	130
14	140
15	150
16	160
17	170
18	180
19	190
20	200
31	Standard (par défaut)
32	Réglage automatique des pressions (non recommandé)

3. Attendre environ 30 secondes après la sélection de la pression statique puis couper le courant. Le rallumer 2 minutes après.

## ■ Mode AUTO

Suivre le chemin : *Menu* ➔ *Paramétrages* ➔ *Réglages Modes* ➔ *Mode général*.

Paramètres installateur	Explications
Tempo basculement Chaud/Froid	Empêche le basculement chauffage ↔ rafraîchissement. Cela limite les basculements intempestifs, notamment à la mi-saison (printemps/automne).
Priorité Par défaut : Zone	La priorité Zone favorise les conditions internes du bâtiment. La priorité Extérieur prend en compte les conditions climatiques extérieures.
Priorité chaud/froid Par défaut : Chaud	Chaud : quand une zone demande du chauffage, tout le système bascule en mode chauffage. Froid : quand une zone demande de la climatisation, tout le système bascule en mode rafraîchissement. Majoritaire : le choix se fait à la majorité des zones. Convient notamment pour des bureaux.

Suivre le chemin : *Menu* ➔ *Paramétrages* ➔ *Réglages Modes* ➔ *Mode chauffage*.

Paramètres installateur	Explications
T° extérieure Veille/Chauffage	Permet de régler la température extérieure pour basculer du mode arrêt vers le mode chauffage.

Suivre le chemin : *Menu* ➔ *Paramétrages* ➔ *Réglages Modes* ➔ *Mode rafraîchissement*.

Paramètres installateur	Explications
T° extérieure Veille/Rafraîchissement	Permet de régler la température extérieure pour basculer du mode arrêt vers le mode rafraîchissement.

## ■ Principaux paramètres utiles lors de l'installation

Fonction	Valeur (* par défaut)	Plage de réglage ou d'affichage
<b>Paramètres généraux</b>		
Nombre de registres	4	2/11
Nombre de zones	4	2/8
Sens d'action entrée D1	0* : Contact NO 1 : Contact NF	0/1
Version Soft Régulation	000	000/999
Reset	0	0/1
<b>Mode général</b>		
Tempo basculement Chaud/Froid	1	0/100 h
Priorité conditions climatiques	0* : Zones 1 : Extérieur	0/1
Priorité demande Zones	0* : Chauffage 1 : Majoritaire 2 : Rafraîchissement	0/2

Fonction	Valeur (* par défaut)	Plage de réglage ou d'affichage
<b>Mode chauffage</b>		
T° extérieure Veille/Chauffage	18 °C	5/35 °C
<b>Mode rafraîchissement</b>		
T° extérieure Veille/Rafraîchissement	24 °C	8/35 °C
<b>Position max registres</b>		
Position maxi registre Zone 1-8	100	40/100 %
<b>Configuration</b>		
Augmentation consigne temp tarif	1	0/5°C
Pré réglage Puissance	<i>Se mettre en mode installateur et suivre le chemin : Menu → Paramétrages → Réglages avancés → Configuration.</i>	
<b>Maintenance/régime spécial</b>		
Fonction mise en service	0*: Arrêt 1: Marche	0/1
<b>Diagnostic zones</b>		
Température extérieure atténuée		-50/50 °C
Température extérieure moyennée		-50/50 °C
Remise à zéro température extérieure (atténuée / moyennée)	0*: OFF 1: ON	0/1
Position Registre Z1-Z8		0/100 %
<b>Défauts</b>		
Défaut actif	0*: pas de défaut 1: Défaut 1 2: Défaut 2 3: Défaut 3	0/65535
Reset défaut	0*: Non 1: Oui	0/1
<b>Diagnostic Zones</b>		
T°ext	0°C	-50/50°C
T°ext min.	0°C <sup>*1</sup>	-50/50°C
T°ext max.	0°C <sup>*1</sup>	-50/50°C
Date T°ext min	JJ/MM/AAAA	
Heure T°ext min	HH:MM	
Date T°ext max	JJ/MM/AAAA	
Heure T°ext max	HH:MM	
RàZ Min/Max T°ext	0*: OFF 1: ON	0/1
T° ambiante 1-8	20°C	0/50°C
Consigne d'ambiance 1-8	20°C	4/35°C

<sup>\*1</sup> Température mesurée par la sonde de l'unité extérieure.

## 27. DÉFAUTS SONDE D'AMBIANCE PRINCIPALE

### ■ Défauts au démarrage

Lors de la configuration de la première mise en route du système, un message défaut peut apparaître si un registre a été mal adressé ou qu'il y a une erreur de câblage. Se reporter au paragraphe 19, page 23 pour paramétrer les registres.

*Exemple d'un message défaut*

**Paramétrages**

L'esclave n°10 n'est pas adressé correctement et/ou le câblage de ce registre présente un problème.

Veillez faire la vérification et les modifications nécessaires.

Continuer une fois la modification apportée.

**Continuer**

Défauts	Adresses (n°esclave)
Défauts registre zone 1	1
Défauts registre zone 2	2
Défauts registre zone 3	3
Défauts registre zone 4	4
Défauts registre zone 5	5
Défauts registre zone 6	9
Défauts registre zone 7	7
Défauts registre zone 8	8
Défaut premier registre supplémentaire	9
Défaut deuxième registre supplémentaire	10
Défaut troisième registre supplémentaire	11

Défaut actif

Exemple de message défaut

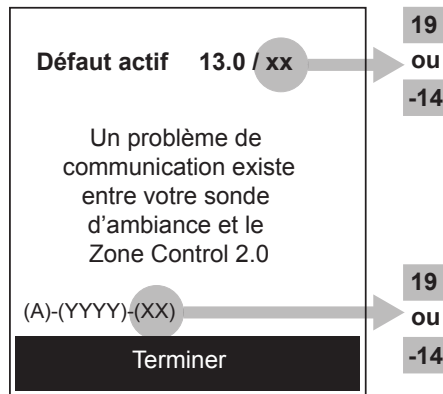

Code défaut	Description	Cas d'apparition	Actions
13.0 / 19	La configuration de la passerelle de communication Navipass ne s'est pas exécutée.	Au démarrage du système, la passerelle de communication Navipass vérifie sa connexion avec le Shogun 1.1. Pendant les 10 premières secondes du démarrage, l'automate ne communique pas en Modbus et la passerelle de communication Navipass n'est pas encore configurée. Si une sonde d'ambiance demande des informations, l'erreur apparaît. Acquitter l'erreur fait disparaître le message.	Attendre 1 minute (autoacquiescement le temps du démarrage complet du système).
		Un fil déconnecté ou mal connecté peut faire apparaître cette erreur par intermittence.	Vérifier la couleur du voyant de communication filaire : voir paragraphe 23, page 32. Vérifier le câblage et le type de câble utilisé pour la connexion de la passerelle de communication Navipass.
13.0 / -14	La sonde d'ambiance principale n'obtient pas de réponse du système.	Lorsque la passerelle de communication Navipass est réinitialisée, la sonde d'ambiance principale n'est plus liée à la passerelle.	Vérifier la couleur du voyant de communication radio : voir paragraphe 23, page 32. Si le voyant est vert, suivre la procédure de réinitialisation et d'association des sondes d'ambiance, voir paragraphe 24, page 34.
		Problème de portée radio.	Vérifier l'environnement d'installation de la passerelle de communication Navipass, voir paragraphe 13, page 16.

## ■ Défaut de communication carte registre

Exemple de message défaut

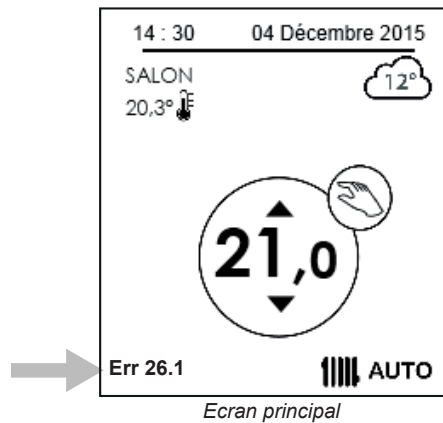

Code défaut	Description	Cas d'apparition	Actions
26.1	Défaut de communication carte registre.	Apparaît à la mise en service, erreur dans le câblage ou le paramétrage des cartes.	Vérifier les données entrées lors de la mise en route du système (nombre de registres, nombre de zones, etc.). Vérifier le câblage et le paramétrage des roues codeuses.

## ■ Liste des défauts

Défauts internes	Défauts sur IHM	Codes erreurs
Défaut de communication	Défaut actif 13.0 / xx	13.0
Sonde d'ambiance	Sonde d'ambiance non connectée Zone 1	21.1
	Sonde d'ambiance non connectée Zone 2	21.2
	Sonde d'ambiance non connectée Zone 3	21.3
	Sonde d'ambiance non connectée Zone 4	21.4
	Sonde d'ambiance non connectée Zone 5	21.5
	Sonde d'ambiance non connectée Zone 6	21.6
	Sonde d'ambiance non connectée Zone 7	21.7
	Sonde d'ambiance non connectée Zone 8	21.8
Maintenance à faire	Changement du filtre et révision + acquitter le défaut	24.1
Erreur de communication I/F kit UART	Erreur de communication I/F kit UART	25.1

Défauts internes	Défauts sur IHM	Codes erreurs
Communication MODBUS carte registre	Erreur carte registre Zone 1	26.1
	Erreur carte registre Zone 2	26.2
	Erreur carte registre Zone 3	26.3
	Erreur carte registre Zone 4	26.4
	Erreur carte registre Zone 5	26.5
	Erreur carte registre Zone 6	26.6
	Erreur carte registre Zone 7	26.7
	Erreur carte registre Zone 8	26.8
Défaut Communication NaviPass	Vérifiez le câblage de NaviPass	26.9
Ventilateur unité intérieure	Vérifiez le ventilateur	30.1
Erreur configuration registres	Erreur conf registres	35.1
Défauts registres	Blocage moteur Z1	36.1
	Blocage moteur Z2	36.2
	Blocage moteur Z3	36.3
	Blocage moteur Z4	36.4
	Blocage moteur Z5	36.5
	Blocage moteur Z6	36.6
	Blocage moteur Z7	36.7
	Blocage moteur Z8	36.8
Défauts registres	Moteur tourne à vide Z1	37.1
	Moteur tourne à vide Z2	37.2
	Moteur tourne à vide Z3	37.3
	Moteur tourne à vide Z4	37.4
	Moteur tourne à vide Z5	37.5
	Moteur tourne à vide Z6	37.6
	Moteur tourne à vide Z7	37.7
	Moteur tourne à vide Z8	37.8
Défaut échangeur intérieur	Vérifiez le capteur de température de l'échangeur	40.1
Défaut sonde refoulement	Vérifiez la sonde de refoulement	40.2
Défaut sonde milieu échangeur ext	Vérifiez la sonde milieu échangeur ext	40.3
Défaut sonde échangeur ext	Vérifiez la sonde échangeur ext	40.4



Défauts internes	Défauts sur IHM	Codes erreurs
Défaut sonde ambiance ext	Vérifiez la sonde ambiance ext	40.5
Défaut sonde radiateur inverter	Vérifiez la sonde radiateur inverter	40.6
Défaut sonde radiateur filtre actif	Vérifiez la sonde radiateur filtre actif	40.7
Défaut sonde V2V	Vérifiez la sonde V2V	40.8
Défaut sonde compresseur	Vérifiez la sonde compresseur	41.1
Défaut rotation compresseur	Vérifiez la carte Inverter	41.2
Défaut de communication signal retour	Vérifiez le câblage de com avec l'UE	42.1
Défaut de communication signal aller	Vérifiez le câblage de com avec l'UE	42.2
Défaut de communication carte I/F	Vérifiez la carte I/F	42.3
Défaut carte inverter	Vérifiez la carte inverter	43.1
Défaut filtre actif	Vérifiez le filtre actif	43.2
Défaut moteur ventilateur Unité ext	Vérifiez le moteur ventilateur unité ext	44.1
Défaut pressostat HP ou capteur de pression	Vérifiez le pressostat HP ou capteur de pression	45.1
Défaut température refoulement compresseur	Vérifiez le capteur de température refoulement compresseur	45.2
Défaut température compresseur	Vérifiez le capteur température compresseur	45.3
Défaut basse pression	Vérifiez la pression du circuit frigo	45.4
Défaut capteur d'intensité	Vérifiez le capteur d'intensité	46.1
Défaut intensité	Vérifiez l'intensité	46.2
Défaut groupe extérieure	Vérifiez le groupe extérieur	47.1
Forçage E/S manuel	Forçage E/S manuel	49.1
Fonctionnement manuel	Fonctionnement manuel	49.2
Fonctionnement mise en service	Fonctionnement mise en service	49.3
Mode secours		50.1

## 28. DÉFAUTS SONDE D'AMBIANCE SIMPLIFIÉE

Défauts internes	Défauts sur IHM
Défaut pile	Batt *
Défaut sonde de température	Err 3
Dysfonctionnement radio	Err 13
Dysfonctionnement touche	Err 14

\*Changer les piles (2 piles AAA LR03).

---

## 29. GARANTIE UTILISATEUR

---

Conformément aux dispositions légales en vigueur, les utilisateurs bénéficient en tout état de cause de la garantie légale des vices cachés (articles 1641 et suivants du Code Civil) et de la garantie légale de conformité pour les biens de consommation due par le dernier vendeur (articles L217-1 et suivants du Code de la Consommation).

---

## 30. GARANTIE CLIENTS PROFESSIONNELS ATLANTIC

---

Nos appareils sont garantis contre tout défaut de fabrication dans les conditions définies dans nos CGV et pour les durées suivantes :

Compresseur : 2 ans / 5 ans\*

Climatiseurs à éléments séparés de tous types (split-system) : 2 ans

Accessoires (pompes de relevages non intégrées, supports etc...) : 1 an

La garantie comprend l'échange ou la fourniture des pièces reconnues défectueuses après expertise par notre Service Après Vente, à l'exclusion de tous frais annexes qu'il s'agisse de main d'œuvre, déplacement, perte de jouissance ou d'exploitation ou de toute indemnités à titre de dommages et intérêts.

Nos produits peuvent faire l'objet d'extension de garantie – consulter notre service après-vente.

---

La validité de la garantie est notamment conditionnée à l'installation et à la mise en service de l'appareil par un installateur professionnel agréé ou qualifié ainsi qu'à la réalisation des entretiens annuels conformément aux instructions précisées dans nos notices.

Pour les systèmes de climatisation centralisée VRF, la garantie est subordonnée à la conformité de l'installation à l'étude de dimensionnement réalisée en amont de l'installation et à l'avis positif d'un technicien d'ATLANTIC porté sur le compte-rendu d'assistance à la mise en service.

La garantie ne couvre pas les dommages dus à une installation non-conforme, un défaut d'entretien ou une utilisation impropre, notamment (liste non exhaustive) :

- Dégradation des carrosseries,
- Raccordement électrique incorrect,
- Emplacements incorrects,
- Tension d'alimentation non conforme,
- Défaut d'étanchéité des liaisons frigorifiques,
- Défaut d'installation du réseau aéraulique,
- Obstruction des filtres ou grilles d'entrée d'air.

### Retour sous garantie :

Les retours de produits effectués au titre de la garantie ne seront acceptés que s'ils font l'objet d'un accord préalable de la part d'ATLANTIC, par écrit, matérialisé par l'autorisation de retour numérotée.

Les pièces jugées défectueuses seront systématiquement retournées pour expertise en port payé au SAV ATLANTIC Climatisation & Traitement de l'air (adresse ci-dessous). Un avoir ou un échange sera effectué suivant le cas, si l'expertise révèle une défaillance effective.

Les climatiseurs Atlantic doivent être exclusivement remis en état par des professionnels.

**ACTA COMMERCE**  
**SAV**  
**13 boulevard Monge**  
**69330 MEYZIEU CEDEX**  
**N° TEL : 04 72 45 11 00**

\* : La garantie Compresseur 5 ans n'est accordée que si un contrat d'entretien est contracté par le client final auprès d'un professionnel dès la mise en service et durant les 5 années. Si ce n'est pas le cas, la garantie est de 2 ans.



# atlantic

WWW.ATLANTIC-PROS.FR/

TÉL. 04 72 45 11 00

Date de mise en service :

Coordonnées de l'installateur ou service après-vente.