

NF DTU 60.1 / AFISB

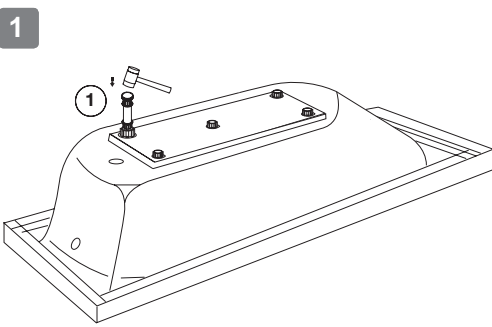

**1**  
Retirer le film de protection et inspecter la baignoire.  
Remove the protection film and inspect the bathtub.  
Película protectora para quitar e inspeccione la bañera.  
Zur Kontrolle Schutzfolie entfernen.

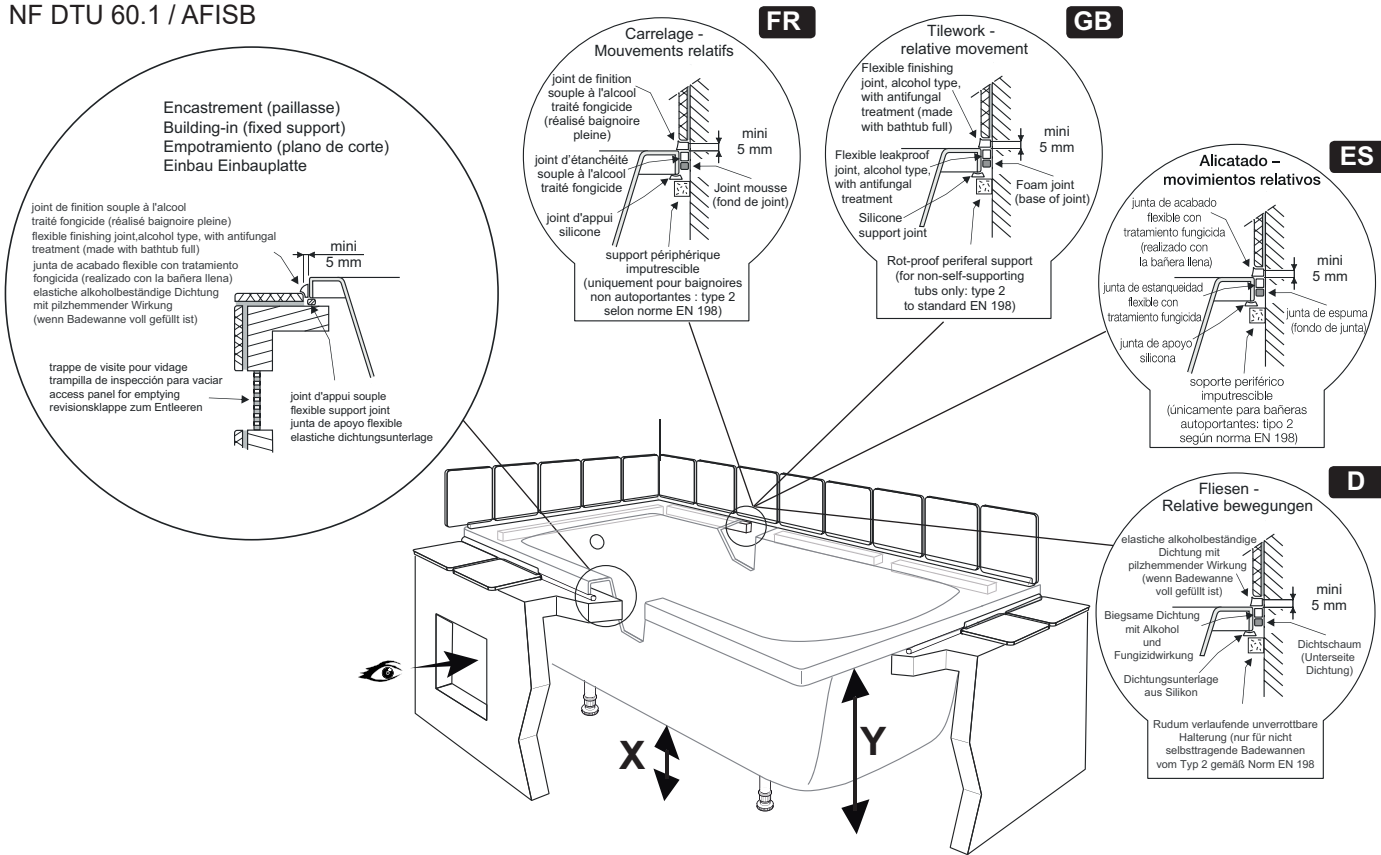
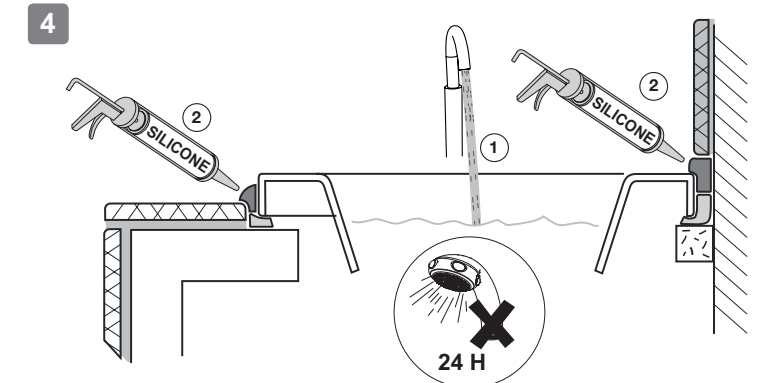
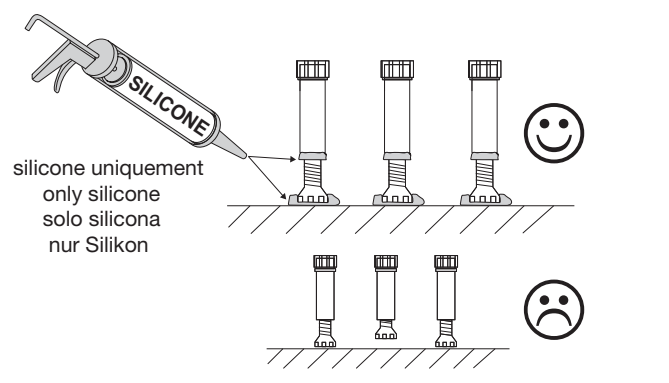
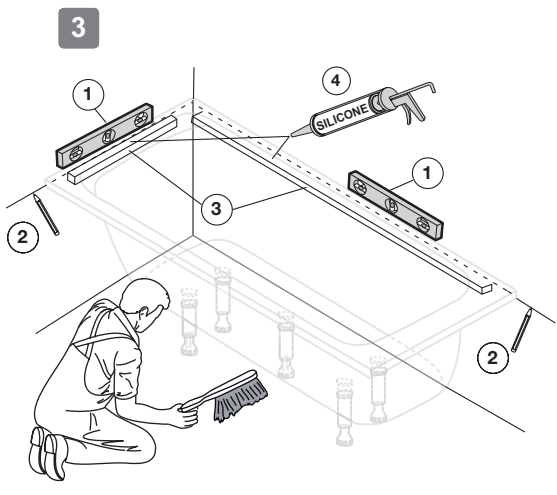
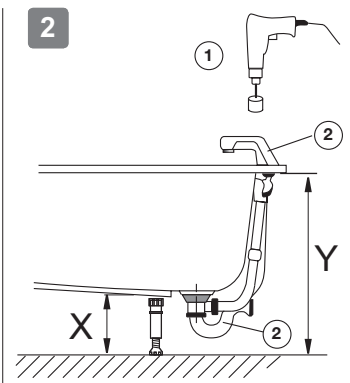

**FR****Généralités**

Avertissement! Il est obligatoire de porter des vêtements de sécurité appropriés, p. ex. gants et chaussures de sécurité.

Assurez-vous que l'élément est installé par un personnel compétent.

Couper l'alimentation d'eau principale.

Respecter tous les codes de plomberie et de bâtiment locaux.

Assurez-vous que le produit n'a subi aucun dommage pendant le transport et rappelez immédiatement tout défaut à votre fournisseur.

Les plaintes à propos du susmentionné ne seront plus prises en compte après l'installation.

Retirez soigneusement les films protecteurs de la baignoire afin de l'inspecter.

**Attention!**

D'autres revêtements protecteurs tels qu'un carton ou une couverture doivent ensuite être utilisés pour protéger la baignoire des objets qui pourraient tomber et endommager la baignoire.

**GB****General**

Warning! Appropriate safety apparel eg. gloves and safety footwear must be worn.

Make sure that the item is installed by a competent installer.

Shut off the main water supply.

Observe all local plumbing and building codes.

Check for transit damage and report any faults immediately to your supplier. No claims for the above will be considered after installation.

Carefully remove all of the protective films from the bath for inspection.

Caution! Additional protective coverings such as a dust sheet should then be used to protect the bath from damage from falling objects.

**ES****General**

¡Advertencia! Llevar el equipo de seguridad adecuado, por ejemplo, guantes y zapatillas de seguridad.

Asegúrese de que el componente es instalado por personal competente.

Cierre llave de paso principal de agua.

Respete las normativas locales de plomería y construcción.

Comprobar que el producto no haya sufrido daños durante el transporte y, en caso de defecto, informar inmediatamente al distribuidor.

Después de la instalación, ya no podrá reclamarse por dichos daños.

Retirar todos los plásticos protectores de la bañera para inspeccionarla.

¡Atención! Colocar después alguna protección adicional, como una sábana, para proteger la bañera de posibles daños en caso de impacto de objetos.

**D****Allgemein**

Warnhinweis! Unbedingt geeignete persönliche Schutzausrüstung tragen (z.B. Schutzhandschuhe und Sicherheitsschuhe).

Die Montage darf nur durch einen geeigneten Fachmann durchgeführt werden.

Schließen Sie den Hauptwasseranschluss.

Beachten Sie die geltenden Vorschriften für Klempner- und Bauarbeiten.

Badewanne auf Transportschäden überprüfen und diese sofort Ihrem Lieferanten mitteilen.

Nach der Installation erhobene Ansprüche auf obige Punkte werden nicht berücksichtigt.

Vorsichtig für eine Inspektion die gesamte durchsichtige Schutzfolie von der Badewanne abziehen.

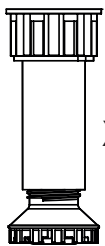
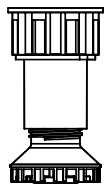
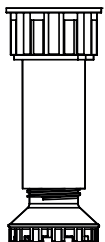
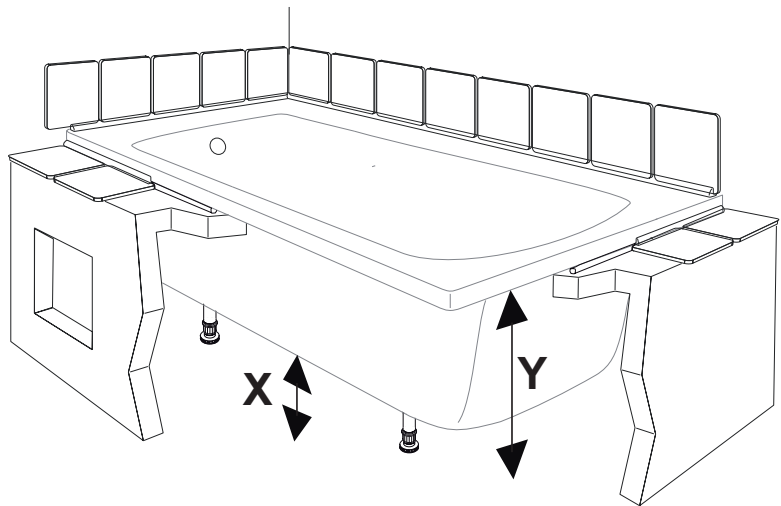
**X 5****RWA703NF****X 6****RWA621NF****X 6****RWA886NF**

			Référence 	X MINI (mm)	Jacob Delafon Tablier - Apron - Schürze - Faldón		sans tablier without apron ohne Schürze sin Faldón	
					Référence	Y (mm) 0/+5	Y MINI / MAX (mm)	
BASTILLE	160 x 70	E6D210	RWA703NF x 5	130	E6D205-00 / E6D206-00	560	520/560	
	170 x 70	E6D211						
	170 x 75	E6D212						
	180 x 80	E6D213						
BASTILLE BAIN DOUCHE	170 x 90	E6D214R E6D214L	RWA621NF x 5	90	E6D207-00 / E6D208-00 E6D207-WPM / E6D208-WPM	470	445/485	
BRIVE	170 x 75	E6115	RWA703NF x 5	130	E6D205-00 / E6D206-00	575	540/580	
CAPSULE	120 x 80	E6D122	RWA621NF x 4	90			580/610	
	140 x 90	E6D123						
CORVETTE	150 x 70	E60904	RWA703NF x 5	130	E6D205-00 / E6D206-00	555	516/555	
	160 x 70	E60903						
	170 x 70	E60902						
	170 x 75	E60901						
	170 x 80	E60905						
	180 x 80	E60900						
DOMO 135	135 x 135	E60223	RWA703NF x 5	130	E6187-00	555	535/590	
DUOMEGA	150 x 90	E6D092R E6D092L	RWA703NF x 5	130	E6D093-00	555	545/590	
ELISE	170 x 75	E60279	RWA703NF x 5	130	E6D205-00 / E6D206-00	575	535/580	
	180 x 80	E602830	RWA703NF x 4					
EVOK	170 x 70	E60340	RWA703NF x 4	130	E6961-00	610	602/666	
	170 x 75	E60268			E6961-00 / E6963-00		595/655	
	170 x 80	E60341					600/663	
	180 x 80	E60269			596/647			
	190 x 90	E60270			600/660			
	200 x 100	E60342			604/668			
L	170 x 75	E6D017 E6D019	RWA703NF x 5	130	E6D205-00 / E6D206-00	570	535/570	
	170 x 80	E6D166	RWA703NF x 5	130	E6D205-00 / E6D206-00	575	540/575	
	180 x 80	E6D165	RWA703NF x 4	130	E6D205-00 / E6D206-00	575	560/595	
	140 x 140	E6D018	RWA621NF x 5	130	E60511-00	540	530/575	
MALICE * Livrée avec un vidage spécifique	160 x 85	E6D066R E6D066L	RWA621NF x 5	90	E6D067-00	470	460/490	
	170 x 90	E6D065R E6D065L						
MICROMEGA DUO	150 x 100	E60218 E60219	RWA703NF x 5	90	E6174-00	555	535/585	
NEO * Livrée avec un vidage spécifique	150 x 80/70	E6D119R E6D119L	* RWA621NF x 6 RWA886NF x 6	90	E6D135-00	470	445/485	
	160 x 90/70	E6D000R E6D000L		130			-	480/520
	170 x 90/70	E6D002R E6D002L						
	180 x 90/70	E6D004R E6D004L						
ODEON	160 x 75	E6D234	RWA703NF x 5	130	E6D205-00 / E6D206-00	565	525/565	
	170 x 70	E6D233				570	530/570	
	170 x 75	E6D232				570	530/570	
	180 x 80	E6D231				575	535/575	

			Référence 	X MINI (mm)	Jacob Delafon Tablier - Apron - Schürze - Faldón		sans tablier without apron ohne Schürze sin Faldón
					Référence	Y (mm) 0/+5	Y MINI / MAX (mm)
ODEON UP	150 x 70	E6060	RWA703NF x 5	130	E6D205-00 / E6D206-00	575	533/578
	160 x 75	E6057				565	525/565
	170 x 70	E6080				570	530/570
	170 x 75	E6049				570	530/570
	180 x 80	E6048				575	535/575
	180 x 90	E6058				565	525/565
	160 x 90	E6081 E6065			E6082-00	555	535/580
	140 x 140	E6070			E6075-00	615	600/635
OVE	170 x 70	E60144	RWA703NF x 5	130	E6D205-00 / E6D206-00	575	535/585
	180 x 80	E60143	RWA703NF x 4				535/580
RIVOLI	170 x 75	E6D244	RWA703NF x 4	130	E6D205-00 / E6D206-00	575	525/590
	180 x 80	E6D245					
SOFA	150 x 70	E60521	RWA703NF x 5	130	E6D205-00 / E6D206-00	575	545/595
	160 x 70	E60517					
	170 x 70	E60518					
	170 x 75	E60515					
	180 x 75	E60520					
	180 x 80	E60516					
SOFA BAIN DOUCHE * Livrée avec un vidage spécifique	160 x 85	E6D087R E6D087L	RWA621NF x 5	90	E6D090-00 / E6D091-00	470	465/500
	170 x 85	E6D088R E6D088L					
SPACIO	170 x 70	E6D009	RWA703NF x 5	130	E6D205-00 / E6D206-00	575	530/580
	170 x 75	E6D010					
STIL	140 x 70	E6813	RWA703NF x 5	130	E6D205-00 / E6D206-00	540	500/540
	150 x 70	E6810					
	160 x 70	E6811					
	170 x 70	E6812					
STIL UP	150 x 70	E60530	RWA703NF x 5	130	E6D205-00 / E6D206-00	540	500/540
	160 x 70	E60531					
	170 x 70	E60532					
STRUKTURA	170 x 70	E6D020	RWA703NF x 5	130	E6D205-00 / E6D206-00	520	482/520
	170 x 75	E6D021					

\* VIDAGE SPECIFIQUE

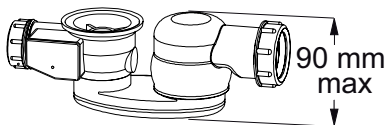

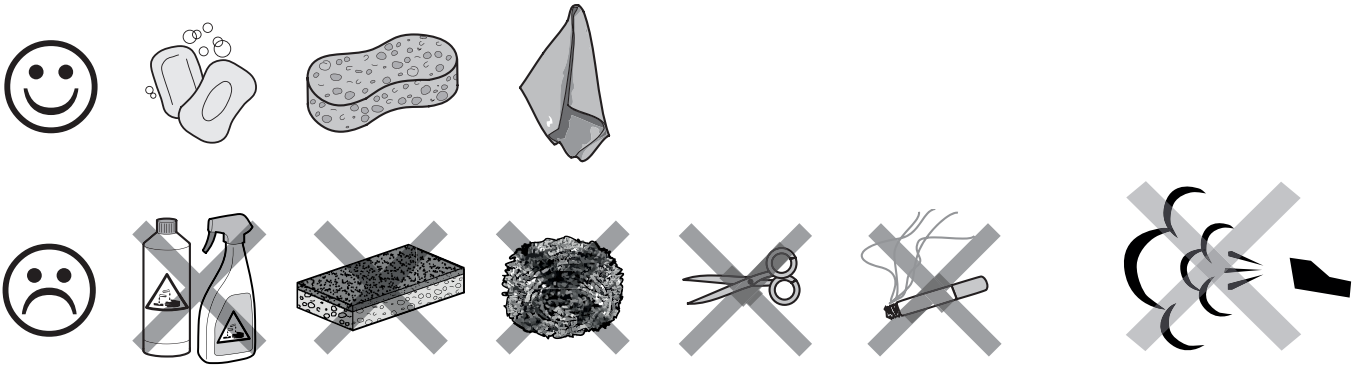

FR

Nettoyer la baignoire après chaque utilisation afin d'éliminer tout produit insoluble. Utiliser de l'eau chaude savonneuse avant d'essuyer avec un chiffon en coton ou une éponge douce. Enlevez les taches dès que possible, cela les rend beaucoup plus faciles à enlever.

Nettoyer régulièrement la bonde de vidage afin de garantir un fonctionnement correct.

Les éponges abrasives ainsi que les produits nettoyants abrasifs ou à base de poudre ne doivent jamais être utilisés. Évitez le contact avec des solvants de nature alcaline ou organiques, tels que la soude caustique, les produits de nettoyage à sec ainsi que les décapants pour peinture.

**Finition mate :** en plus des recommandations ci-dessus, ne pas utiliser de solution à base d'alcool tels que les produits utilisés pour nettoyer le verre. Ne pas utiliser de nettoyeur vapeur.

EN

Clean bathtub after each use with warm soapy water, then wipe with a cotton cloth or a soft sponge. Remove stains as soon as possible before they can set in. Clean waste regularly to ensure proper flow.

Never use scrub sponges nor abrasive or powder-based cleaning products. Avoid contact with alkaline or organic solvents such as caustic soda, dry cleaning products and paint removers

**Matte finish:** In addition to the above recommendations, do not use alcohol-based solutions (such as glass cleaning products) or a steam cleaner.

DE

Reinigen Sie die Badewanne nach jeder Nutzung zeitnah, um Ablagerungen zu vermeiden und trocknen diese mit einem weichen Tuch anschließend ab. Verwenden Sie dazu ausschließlich milde Reiniger, wie Spülmittel sowie warmes Wasser. Reinigen Sie den Duschablauf regelmäßig, sodass der Durchfluss gewährleistet werden kann.

Vermeiden Sie bei der Reinigung der Duschwannen aggressive Reinigungsmittel, wie Scheuerschwämme oder pulverbasierte Reinigungsmittel. Bringen Sie die Duschwanne niemals mit alkalischen oder organischen Lösungsmitteln (z.B. Natronlauge oder Haarfärbemittel / Bleichmittel) in Kontakt. Diese können zur Beschädigung des Produktes führen.

**Matte Oberflächen:** Zusätzlich zu den oben genannten hinweisen, vermeiden Sie die Verwendung von Reinigungsmitteln auf Alkohlbasis (z. B. Glasreiniger) oder Dampfreiniger.

ES

Limpiar su bañera después de cada uso con agua tibia y jabón, luego pasar un paño de algodón o una esponja suave. Quite las manchas lo antes posible antes de que se asienten. Limpie los desechos con regularidad para asegurar un flujo adecuado.

Nunca use esponjas para fregar ni productos de limpieza abrasivos o en polvo. Evite el contacto con disolventes alcalinos u orgánicos como sosa cáustica, productos de limpieza en seco y quitapinturas.

**Acabado mate:** además de las recomendaciones anteriores, no utilice soluciones a base de alcohol (como productos de limpieza de cristales) o limpiadores a vapor.



Finition brillante / Glossy finish / Acabado brillante / Glänzendes Finish



Kit de réparation pour  
baignoire acrylique  
repair kit  
for acryl bath white  
kit reparación  
para bañera acrílico blanca  
Reparatursatz für  
weiße Acrylbadewanne

E3230-00



Trousse d'entretien  
Maintenance kit  
kit reparación acrílico  
Acryl-Reparaturset

E3234-NF



Nettoyant acrylique  
Altunet  
Abrillantador para acrílico Altuglas  
Acrylreiniger

E60300-NF

# Garantie Guarrantee Garantia Garantie



La cuve de votre baignoire est garantie 10 ans pour l'acrylique.

Sont exclus de la garantie, les dommages dus à une utilisation inappropriée, à l'inobservation des instructions de montage, d'utilisation et d'entretien, ainsi que les pièces d'usures (liste disponible auprès du service technique).

La garantie ne couvre pas les dommages subis au transport et à l'acheminement, ni les frais de pose et repose.

La garantie ne s'applique pas en cas d'utilisation de produits ayant servi pour les séances photo ou fait l'objet de présentation dans des salles d'exposition, foires, salons et autres manifestations commerciales.

The acrylic baths are guaranteed for 10 years.

Excluded from the warranty: Damage due to inappropriate use, non-compliance with instructions for assembly, use and care, in addition to wear parts (list available from the Technical Service Department).

The warranty also does not cover damage occurring during transport and shipment, nor installation and re-installation expenses.

The warranty shall not apply in case of use of products presented in photo shoots, trade shows, exhibitions or any other commercial events.

La cuba de la bañera acrílica tiene una garantía de 10 años.

La garantía no cubre los daños debidos a una utilización inadecuada, al incumplimiento de las instrucciones de montaje, utilización y mantenimiento, ni las piezas de desgaste (lista disponible en el servicio técnico).

La garantía no cubre los daños debidos al transporte y al traslado, ni los gastos de montaje y desmontaje.

La garantía no se aplica en caso de utilización de productos que hayan servido para sesiones fotográficas o que hayan sido objeto de presentación en salas de exposición, ferias, salones y otros eventos comerciales.

Auf die von uns her gestellten Produkte wird seitens unseres Vertriebshändlers eine Händlergarantie für die unten aufgeführten Zeiträume gewährt.

Garantiebeginn ist das Datum des Kaufes. Sollten an unseren Produkten während der Garantiezeit Material- oder Herstellungsmängel auftreten, so erhalten Sie von dem Händler, bei dem Sie das Produkt erworben haben, kostenlosen Ersatz.

Voraussetzung hierfür ist allerdings, dass unsere Produkte fachgerecht installiert und dem üblichen Gebrauch und den Pflegehinweisen entsprechend behandelt wurden.

10 Jahre Bade- und Duschwannen



FR

## Kohler France / Jacob Delafon France

1, rue Amand PORON  
Z.I. des Ecrevolles  
10000 Troyes  
Tél. 03 52 80 00 05  
[www.jacobdelafon.fr](http://www.jacobdelafon.fr)

MA

## Kohler / Jacob Delafon Maroc

207 Bd Anfa & rue Beaumarchais  
Casablanca  
Tel. +212 2 295 9740  
[www.jacobdelafon.ma](http://www.jacobdelafon.ma)

DE

## Kohler GmbH

Vertriebsniederlassung Jacob Delafon  
Postfach 1260 | 45733 Oer-Erkenschwick | Deutschland  
Tel.: +49 (0) 231 9860 430  
Fax: +49 (0) 231 9860 425  
[www.jacobdelafon.de](http://www.jacobdelafon.de)

ES

## Kohler / Jacob Delafon España

Ctra. de Logrono km. 17  
50629 Sobradiel  
Zaragoza  
Tel: +34 976 46 20 54  
[www.jacobdelafon.es](http://www.jacobdelafon.es)

