

LEDA

NOTICE DE MONTAGE POUR / MONTAGEHANDLEIDING VOOR

FRISBEE

PORTES PIVOTANTES AVEC FIXE

VERRE TRANSPARENT

PROFILES ARGENT BRILLANT

DOCUMENT A CONSERVER / DOCUMENT TE BEWAREN

KN4/FRISBEE

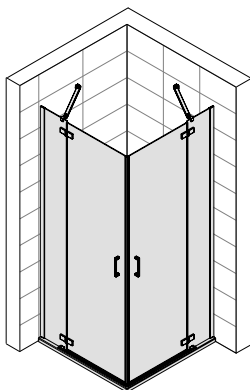

KNDJ2/FRISBEE

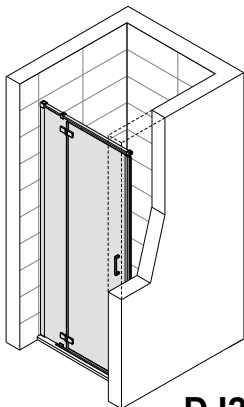

DJ2/FRISBEE

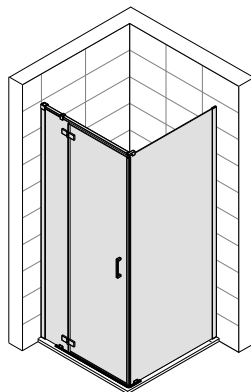

La société LEDA se réserve le droit d'apporter des modifications techniques sans préavis.

NOTICE A CONSERVER PAR L'UTILISATEUR DU PRODUIT

INSTRUCTIES TE BEWAREN DOOR DE CONSUMENT

LEDA : Z.A. Du Bois Gasseau - CS 40252 SAMOREAU - 77215 AVON CEDEX

TEL : 01 60 71 65 65 - FAX : 01 60 71 66 81

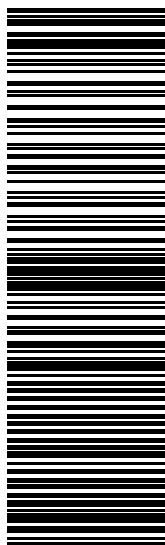

(01)20000001844638(94)/AllBlank

KN4/FRISBEE

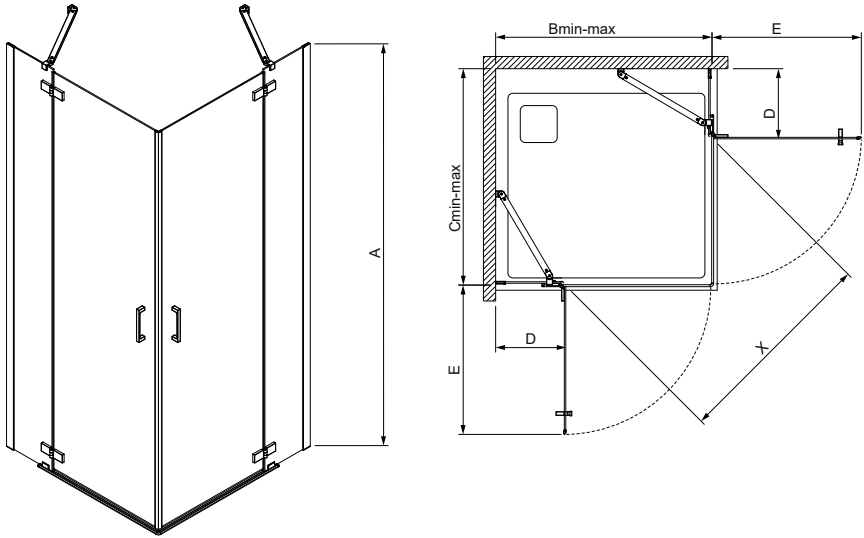

	A [mm]	B [mm]	C [mm]	D [mm]	E [mm]	X [mm]
800	2006	765-785	765-785	178	615	850
900	2006	865-885	865-885	278	615	850

DJ2/FRISBEE

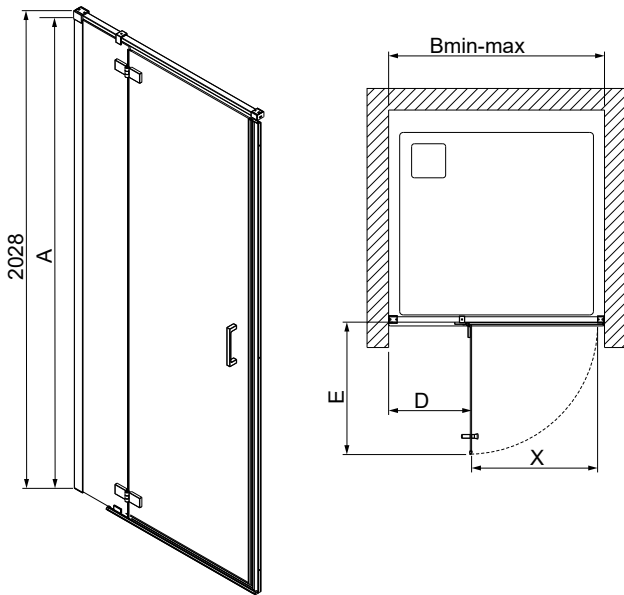

	A [mm]	B [mm]	D [mm]	E [mm]	X [mm]
800	2003	785-813	163	610	580
900	2003	885-913	263	610	580
1000	2003	985-1013	363	610	580
1200	2003	1185-1213	563	610	580

KNDJ2/FRISBEE

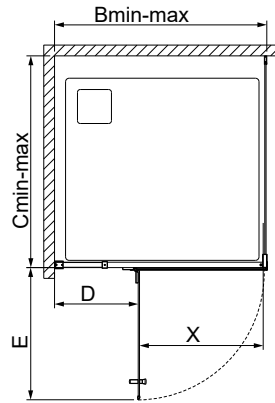
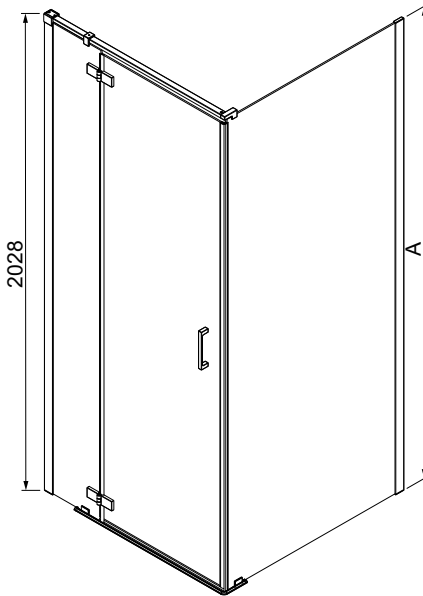

	A [mm]	B [mm]	C [mm]	D [mm]	E [mm]	X [mm]
800x800	2006	765-785	765-785	178	610	580
900x900	2006	865-885	865-885	278	610	580
1000x1000	2006	965-985	965-985	378	610	580
700x900	2006	865-885	665-685	278	610	580
700x1000	2006	965-985	665-685	378	610	580
700x1200	2006	1165-1185	665-685	578	610	580
700x1400	2006	1365-1385	665-685	778	610	580
750x900	2006	865-885	715-735	278	610	580
800x900	2006	865-885	765-785	278	610	580
800x1000	2006	965-985	765-785	378	610	580
800x1200	2006	1165-1185	765-785	578	610	580
800x1400	2006	1365-1385	765-785	778	610	580
900x1000	2006	965-985	865-885	378	610	580
900x1200	2006	1165-1185	865-885	578	610	580
900x1400	2006	1365-1385	865-885	778	610	580
1000x900	2006	865-885	965-985	278	610	580
1000x1200	2006	1165-1185	965-985	578	610	580
1000x1400	2006	1365-1385	965-985	778	610	580

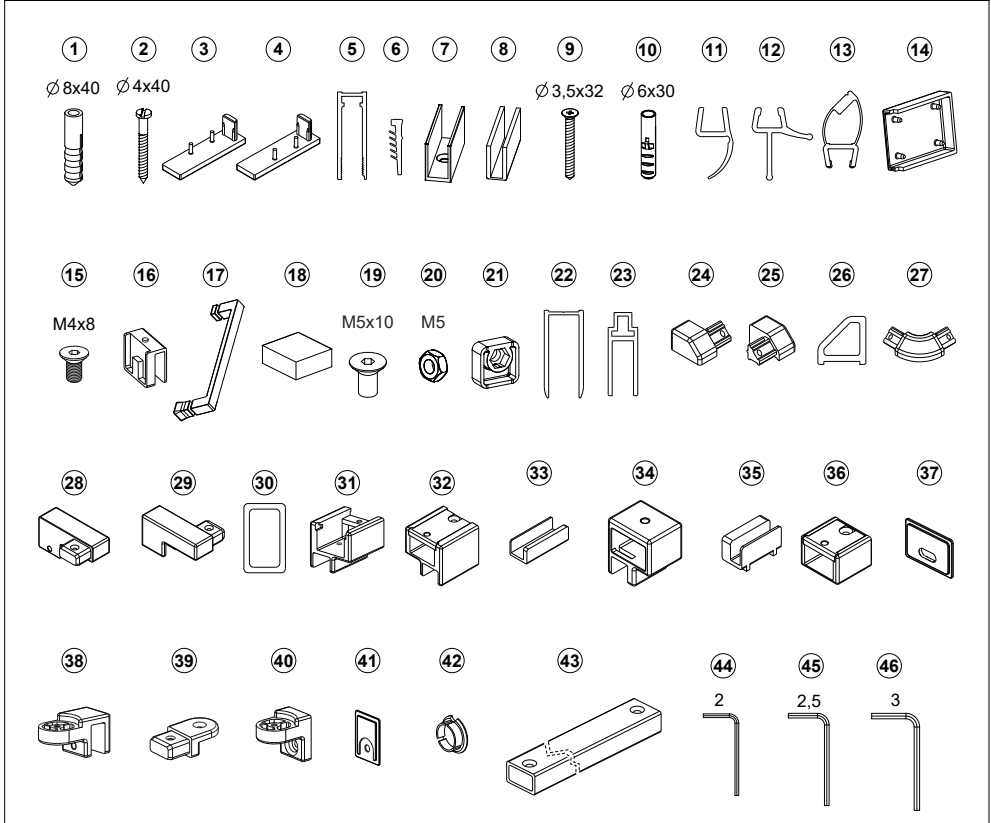
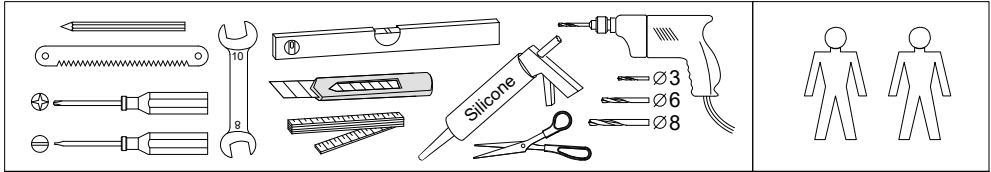

	1	2	3	4	5	6	7	8	9	10	11	12	13	14	15	16	17	18	19	20	21	22	23	24	25	26	27	28	29	30	31	32	33	34	35	36	37	38	39	40	41	42	43	44	45	46						
KN4/FRISBEE	8	8	2	2	2+1	2	2	2	2	2	2	2	2	8	2	2	4						1	1	2	1																										
DJ2/FRISBEE	8	8	1	1	1+1	1	1	1	1	1	1	1	1	1	4	2	1	2	4	4	4	1	1	1	1	1	1			1	1	1	1	1	1	1	2												1	1		
KNDJ2/FRISBEE	7	7	2	2	2+1	2	2	2	2	1	1	1	1	1	4	2	1	2								1	1	1	1	1	1	1	1	1	1	2		1											1			

FRISBEE

ENTRETIEN

NE PAS UTILISER DE PRODUITS ABRASIFS
pour nettoyer la paroi

NOTICE:

- Lire attentivement la notice avant installation.
Vérifier tous les éléments de la liste
Ci – dessous .
- Préparer toutes les pièces et les outils dont
vous aurez besoin et installer le produit en
suivant les étapes d'instructions.

ONDERHOUD

Gebruik geen agressieve, schurende onder-
houdsproducten voor de reiniging van het
scherm.

Notitie

- Lees aandachtig de handleiding alvorens aan
te vangen met de montage. Kijk na of alle
onderdelen van onderstaande lijst aanwezig
zijn.
- Leg alle materialen en werkgerief klaar en start
met de installatie door de verschillende stappen
van het montagevoorschrift te volgen.

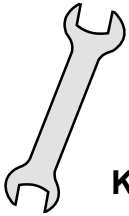

KN4/FRISBEE

A B C D E F G H I

DJ2/FRISBEE

A J K L M N O P Q R

KNDJ2/FRISBEE

A S T U W X Y Z

A

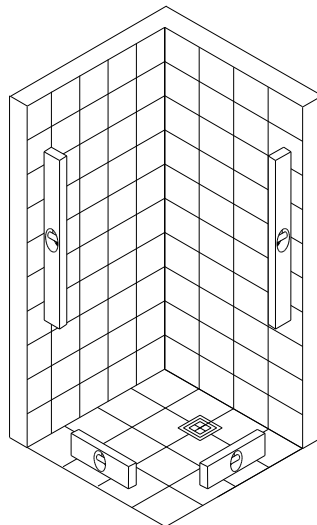
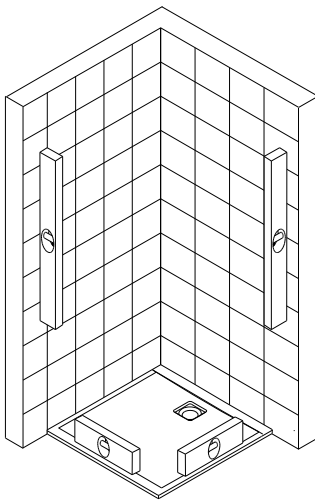

B

	C1 [mm]	B1 [mm]
	800	769
	900	869

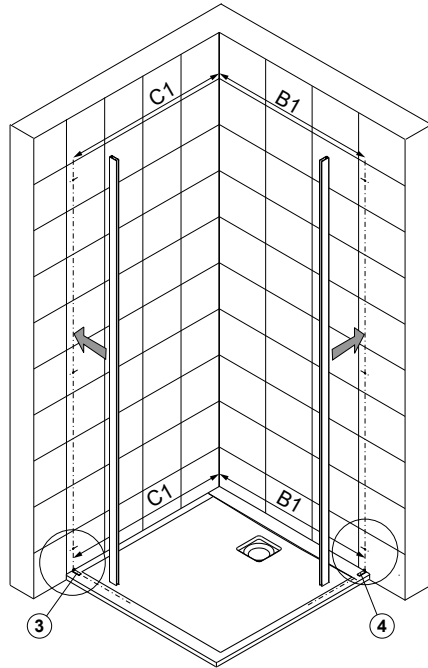
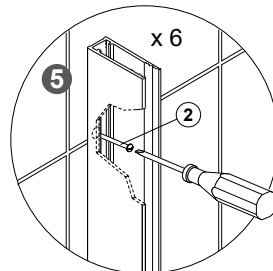
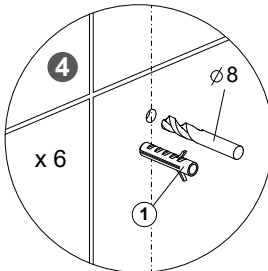
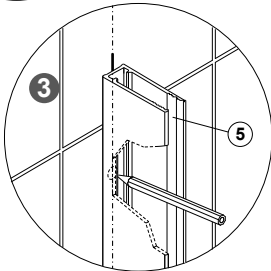
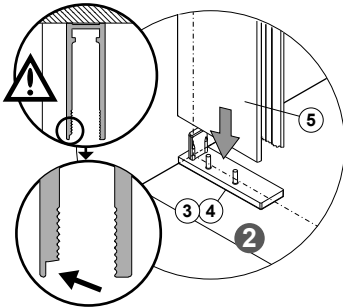
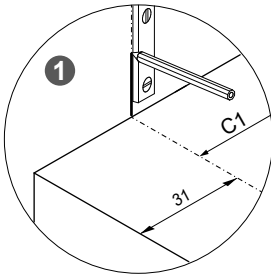

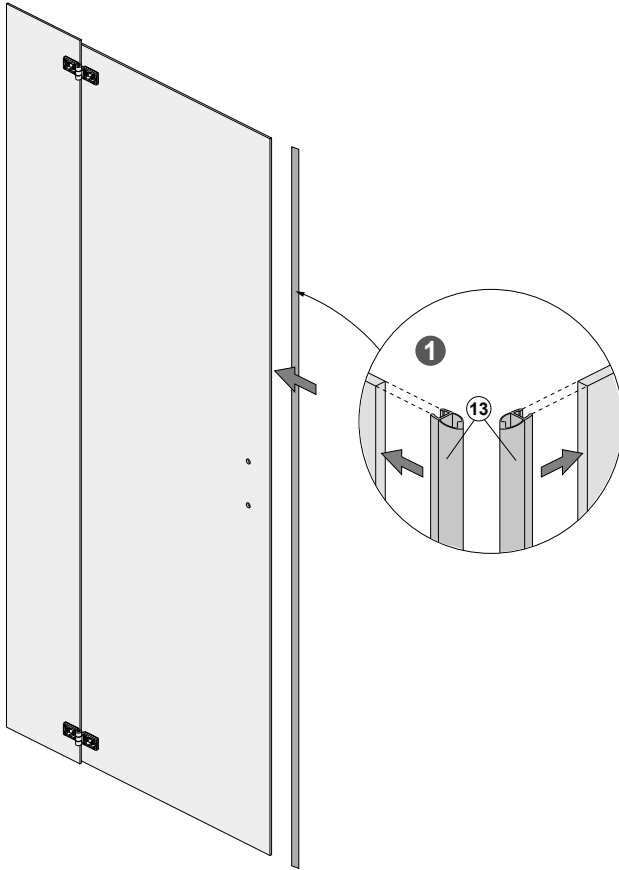

C

x2

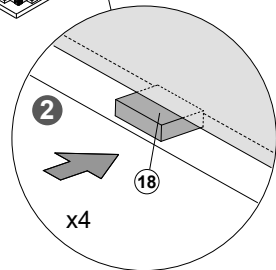
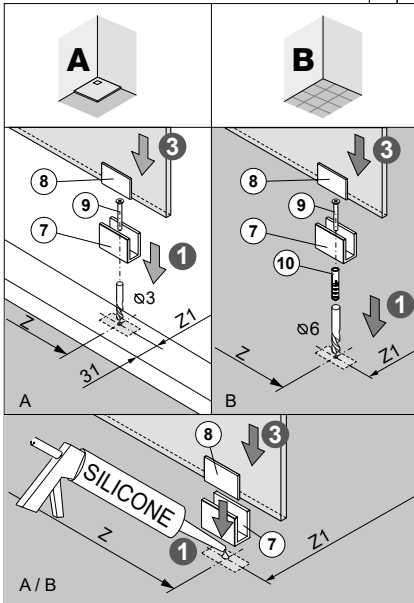
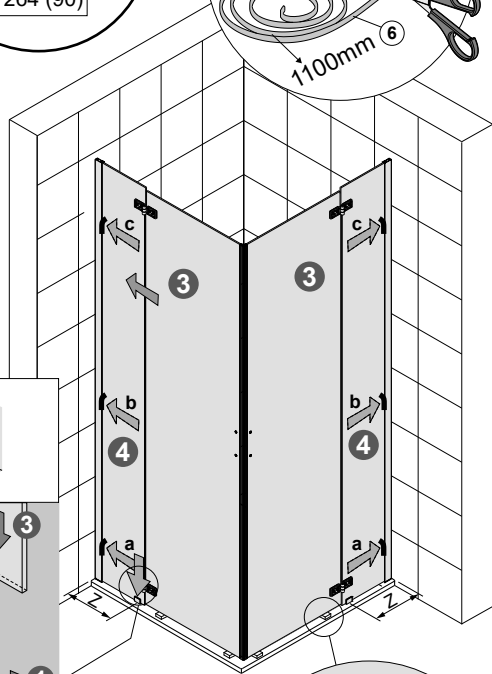
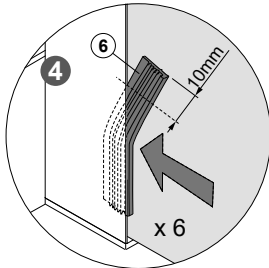
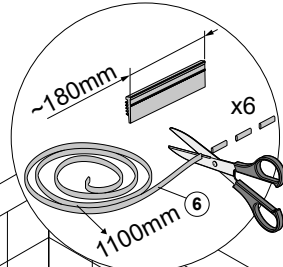
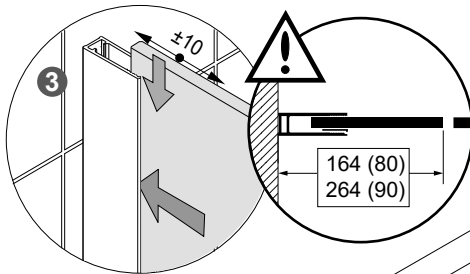

D



	Z [mm]	Z1 [mm]
800	125	768
900	225	868

FRISBEE

E

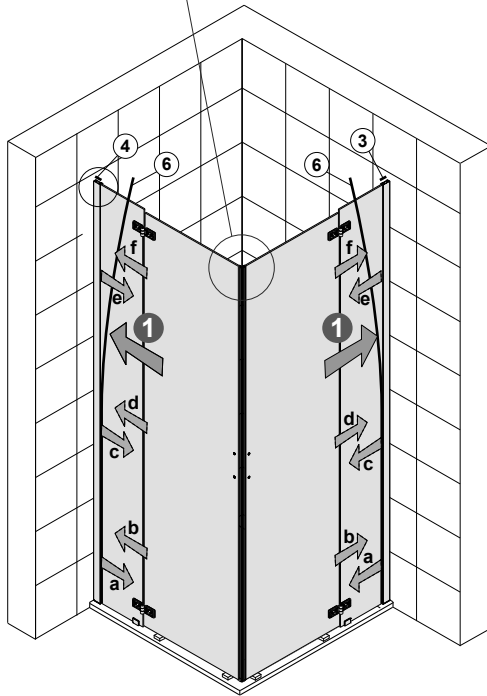
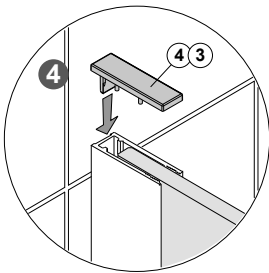
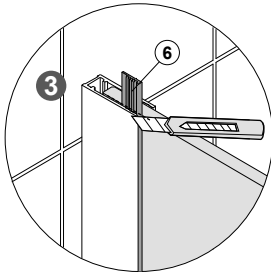
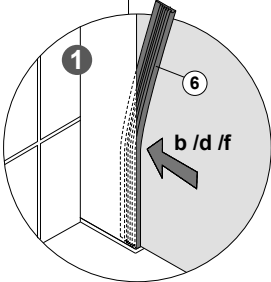
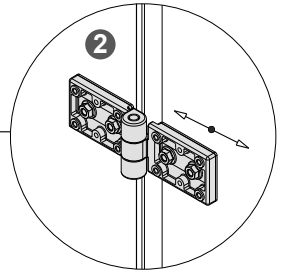
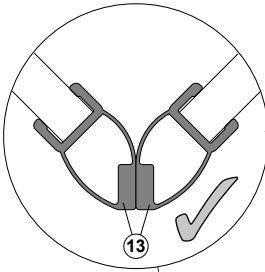
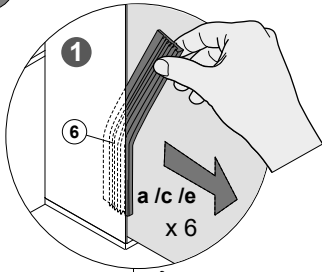

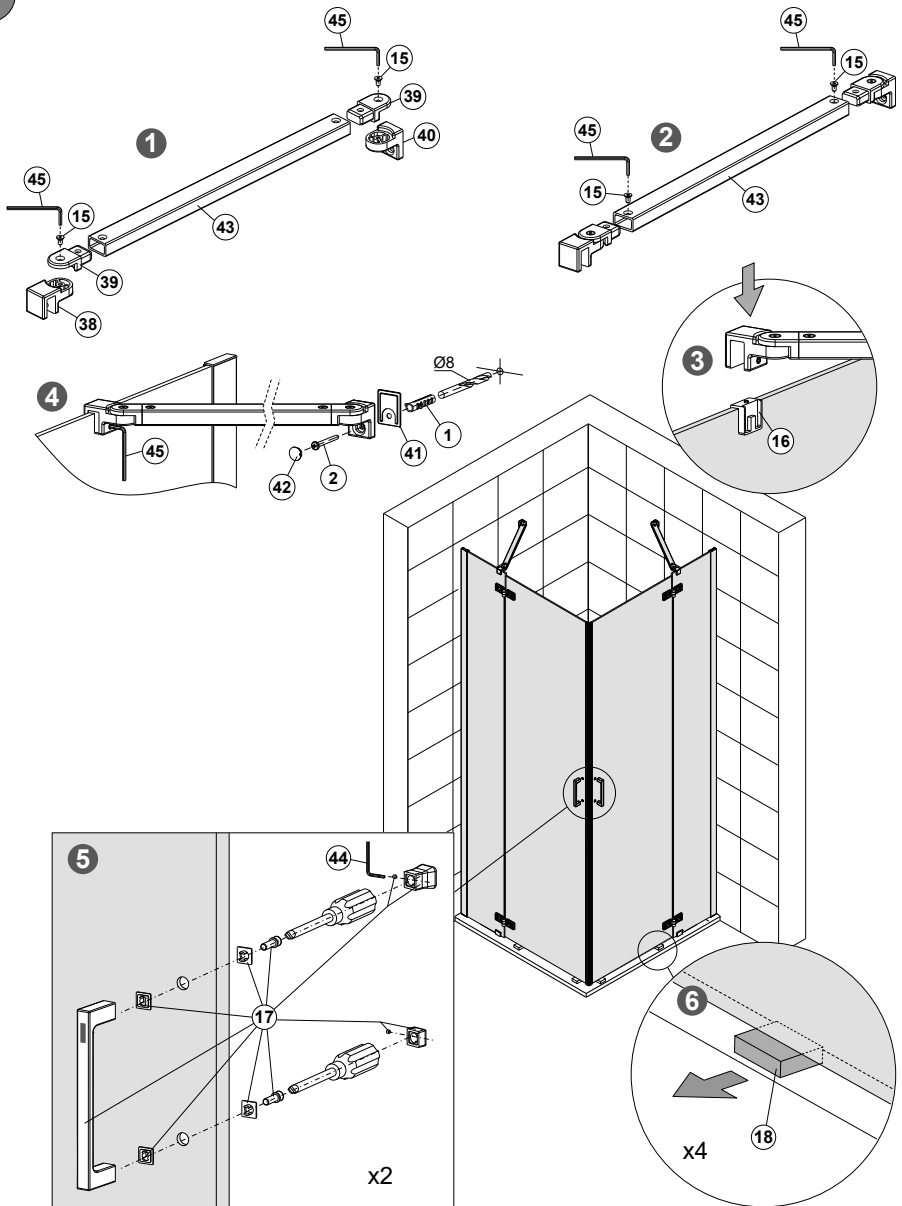
F

G

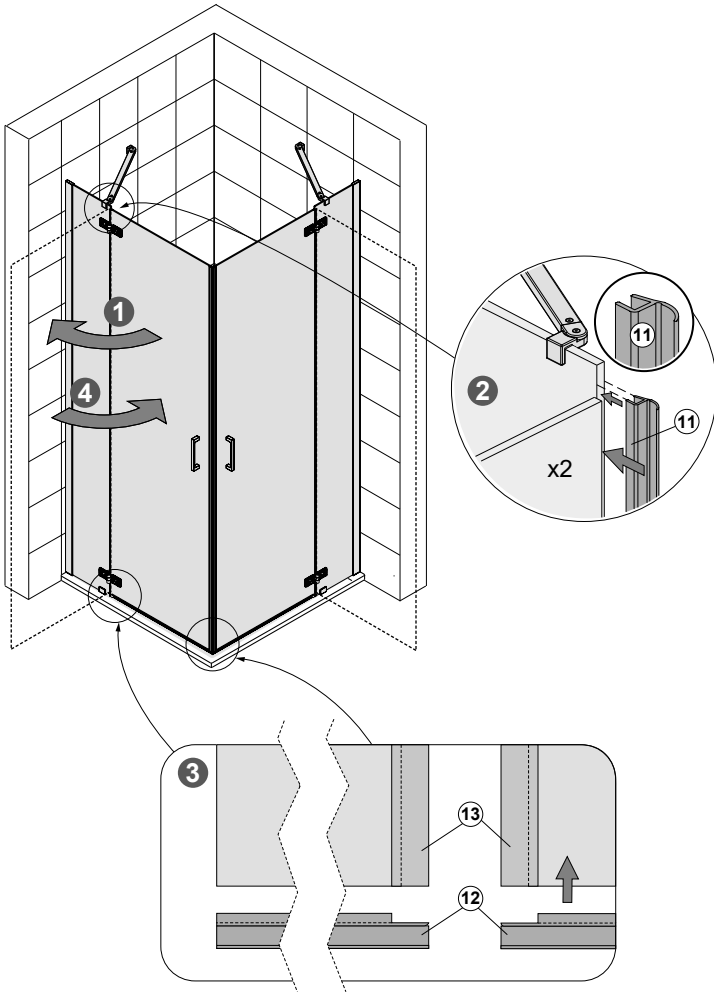

H

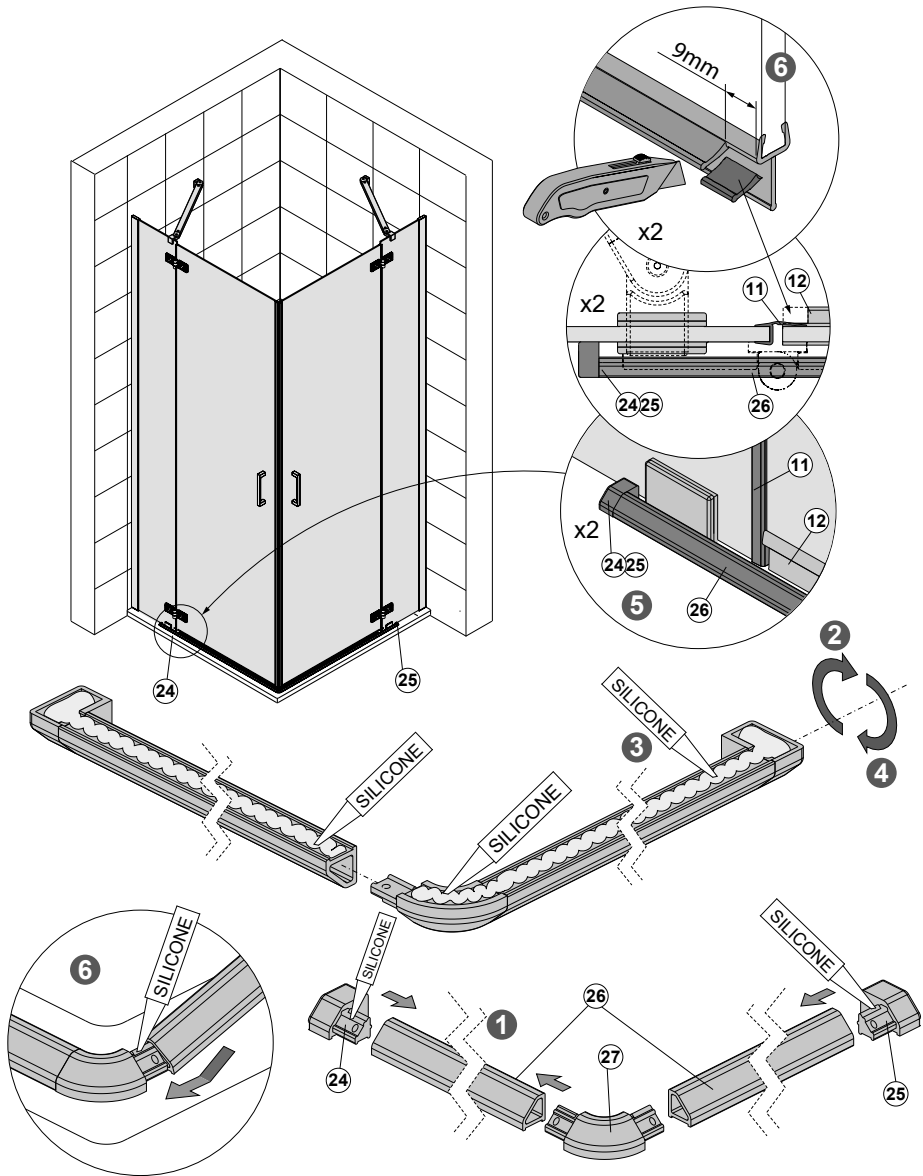

I

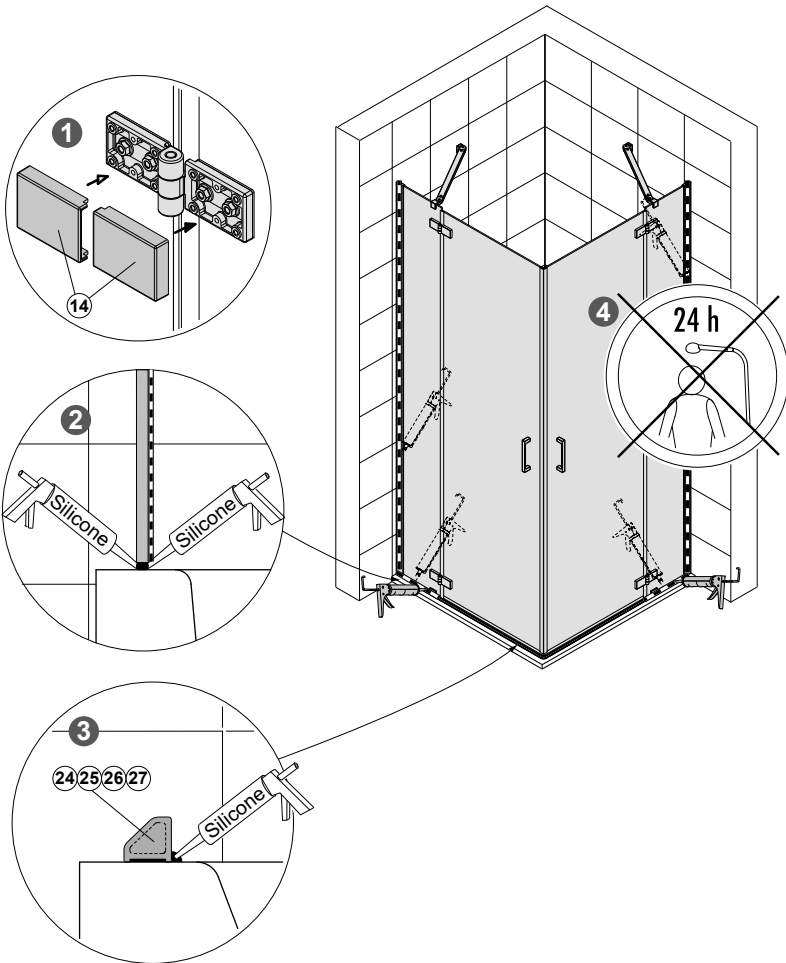

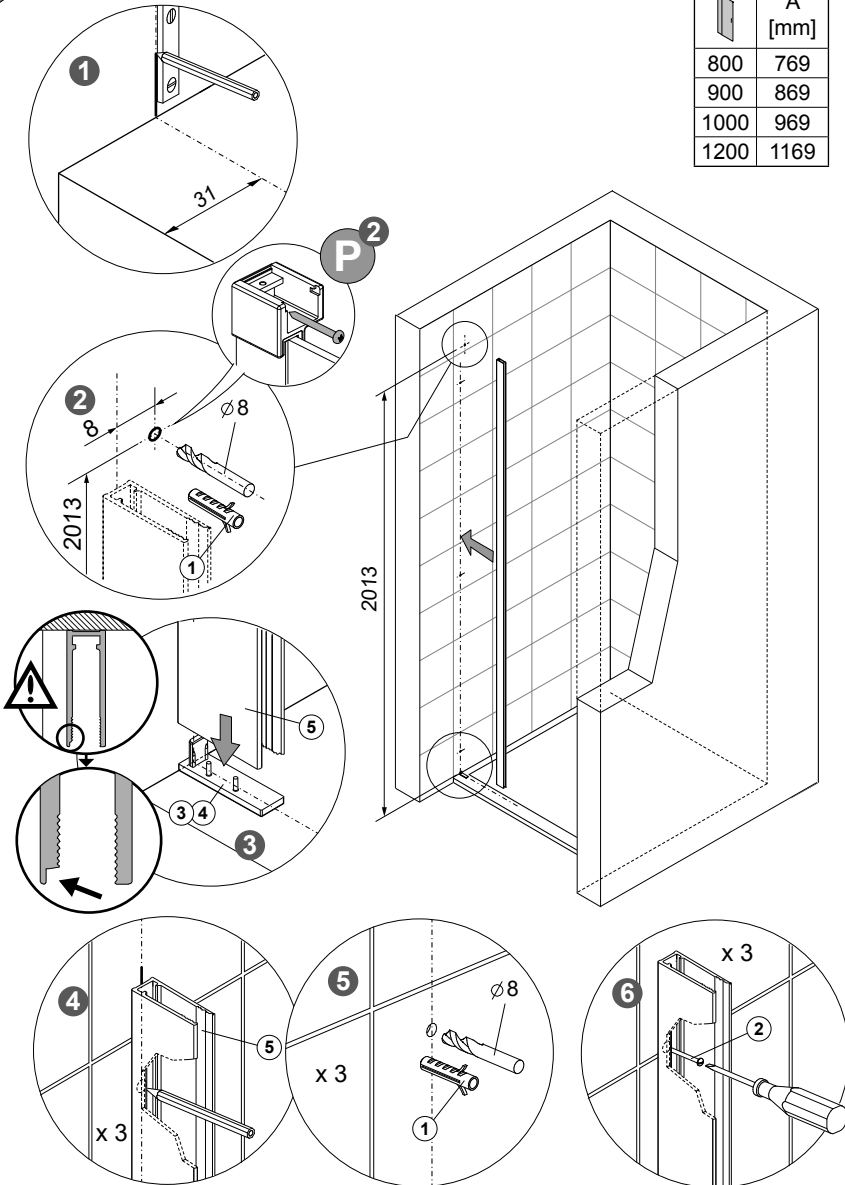

J

	A [mm]
800	769
900	869
1000	969
1200	1169

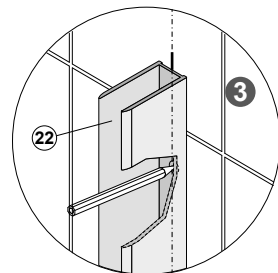
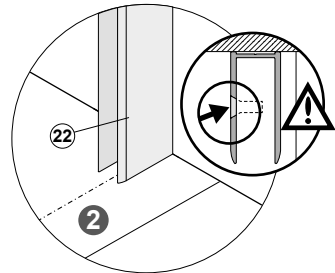
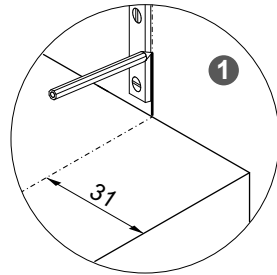
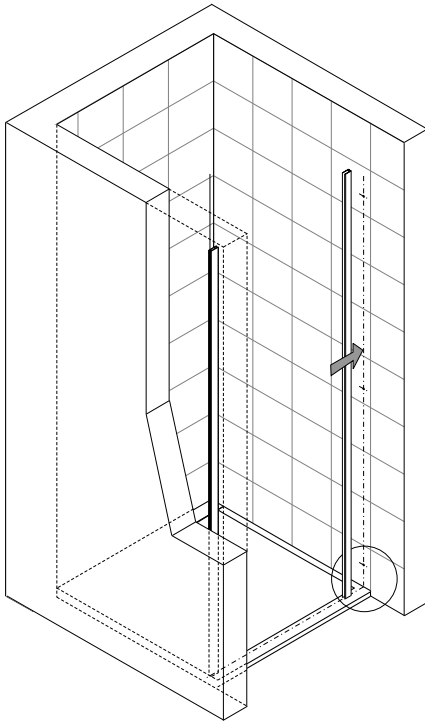

K



	A [mm]
	800 769
	900 869
	1000 969
	1200 1169

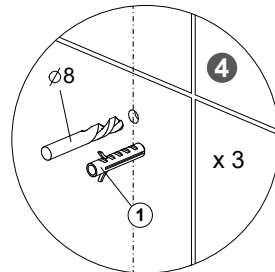
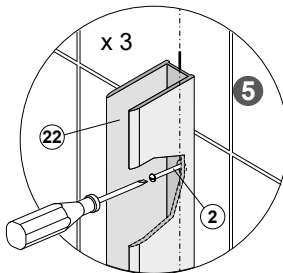

L

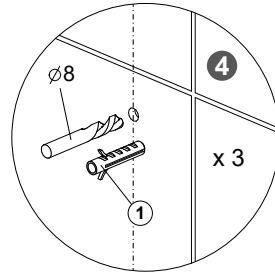
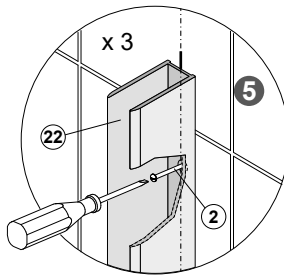
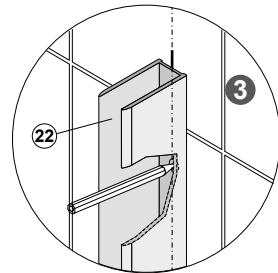
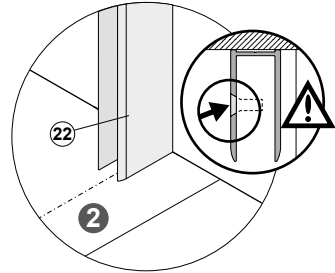
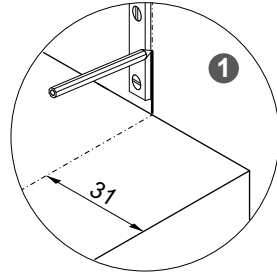
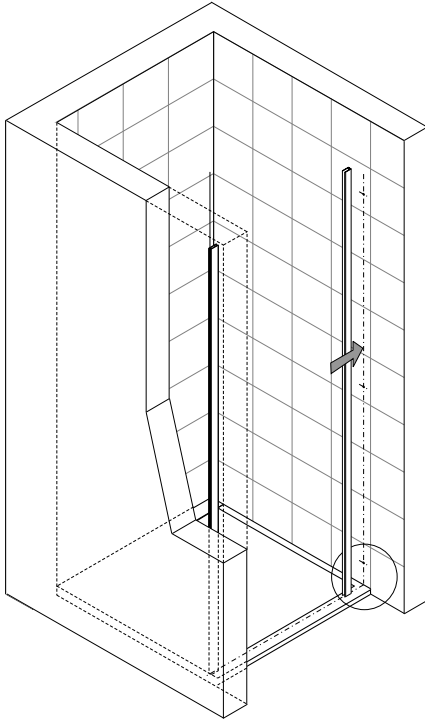

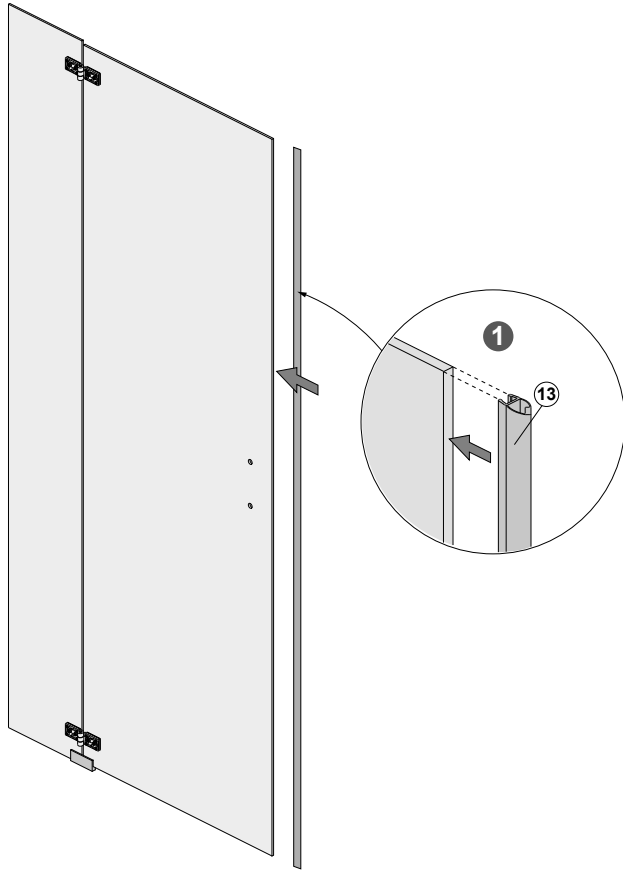

N

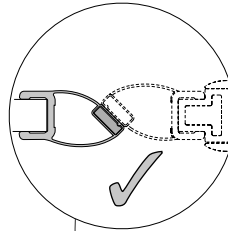
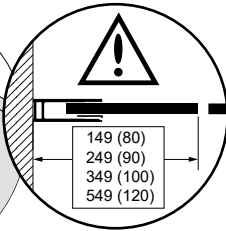
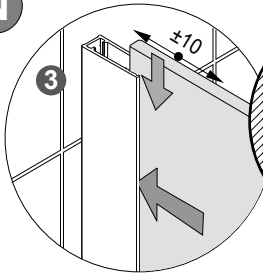

	Z	Z1
	[mm]	[mm]
800	110	768
900	210	868
1000	310	968
1200	510	1168

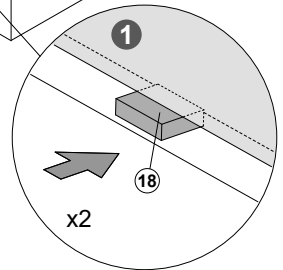
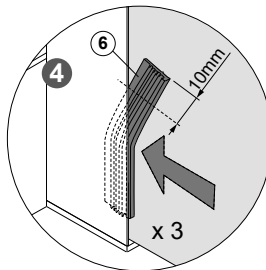
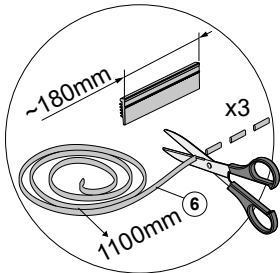
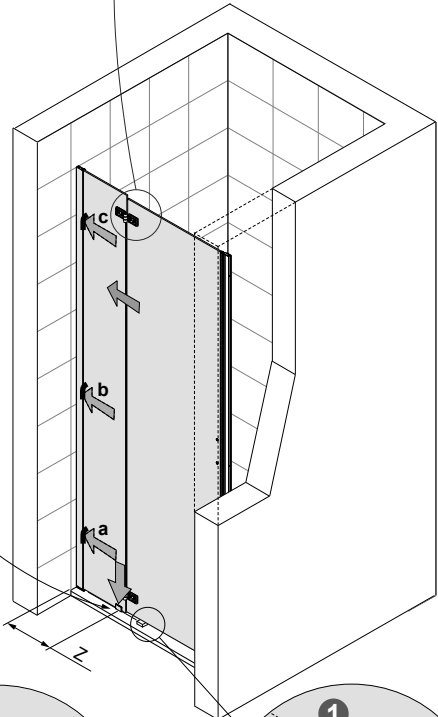
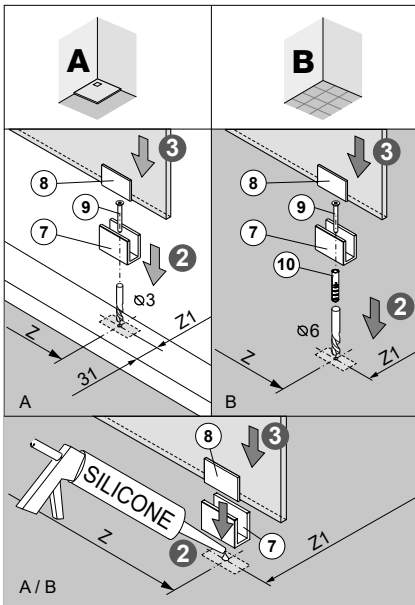

FRISBEE

0

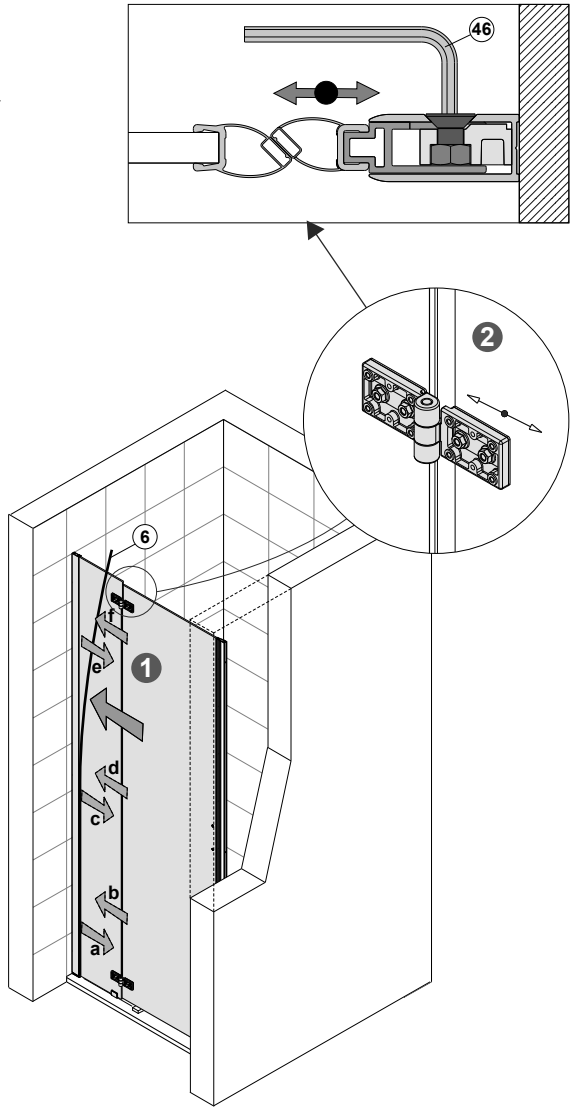
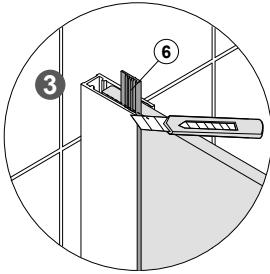
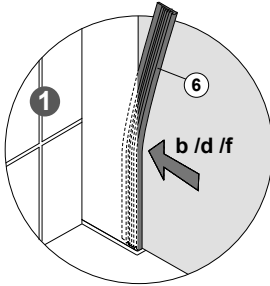
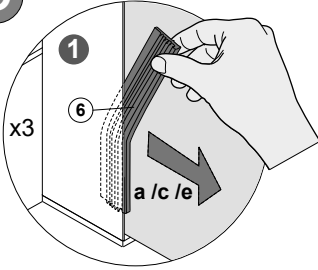

P

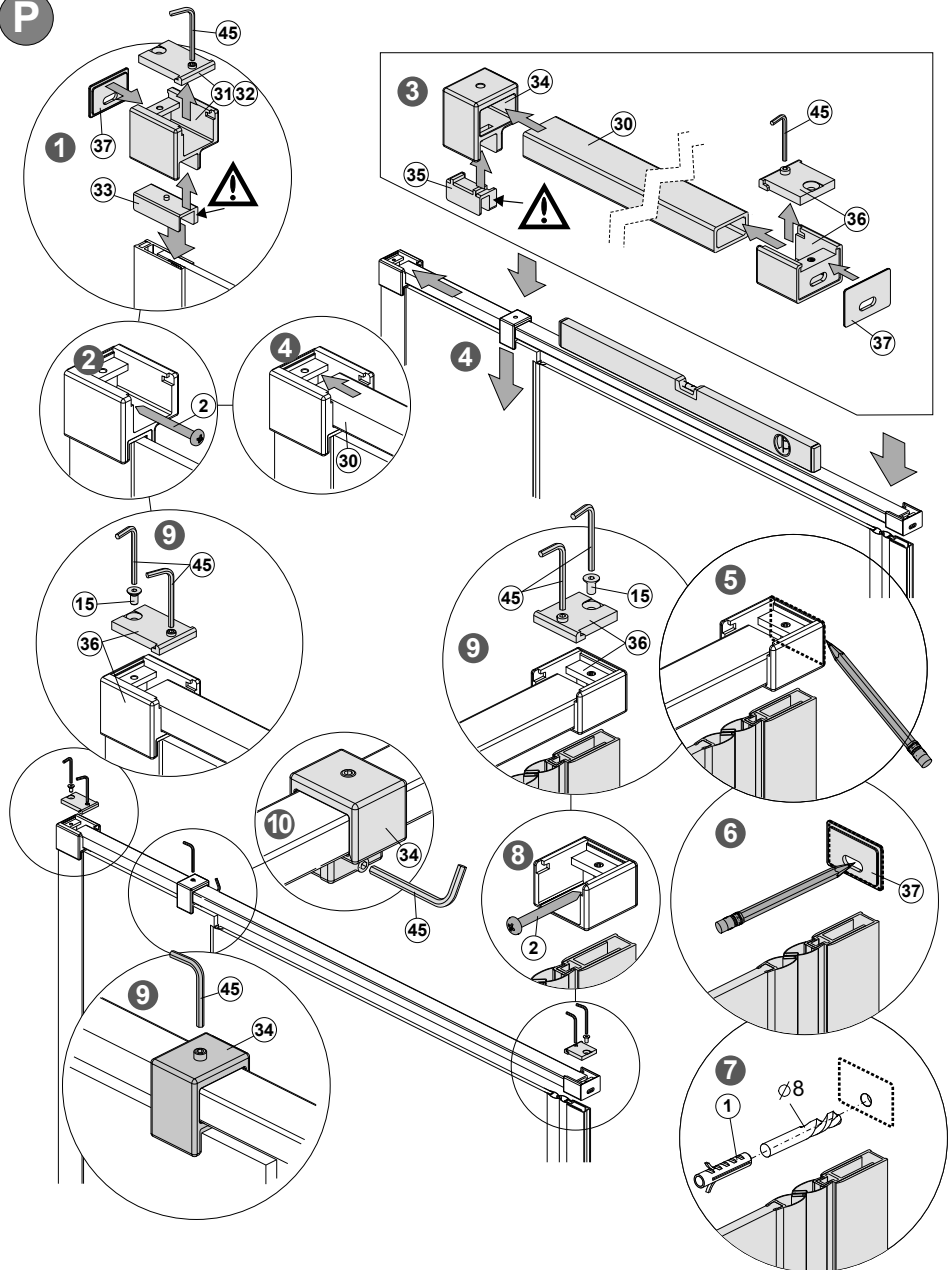

Q

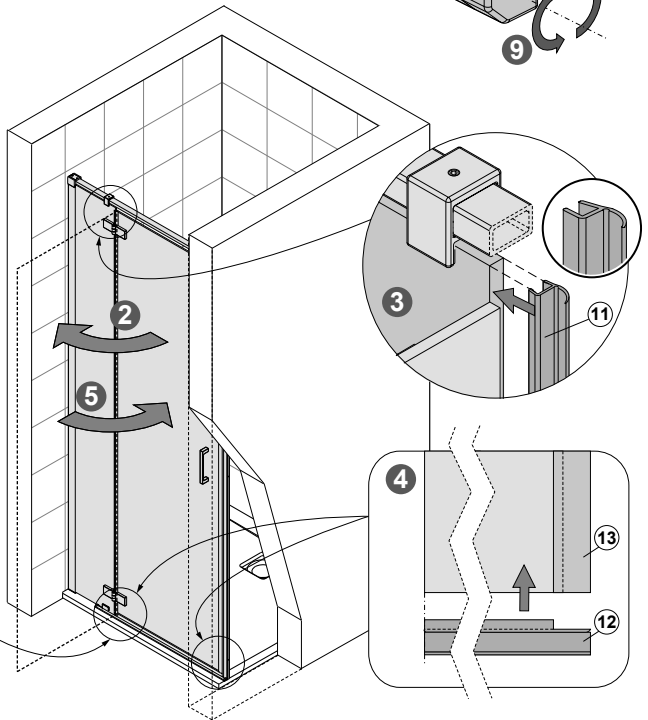
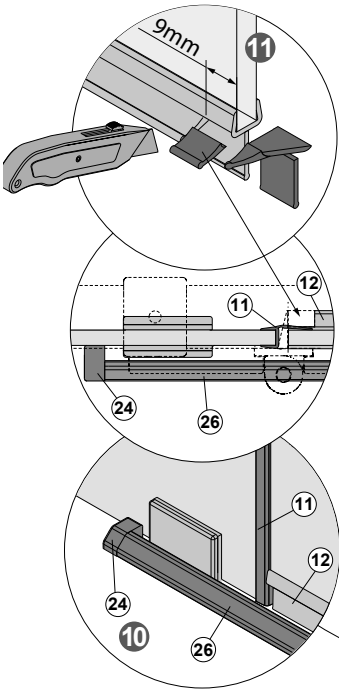
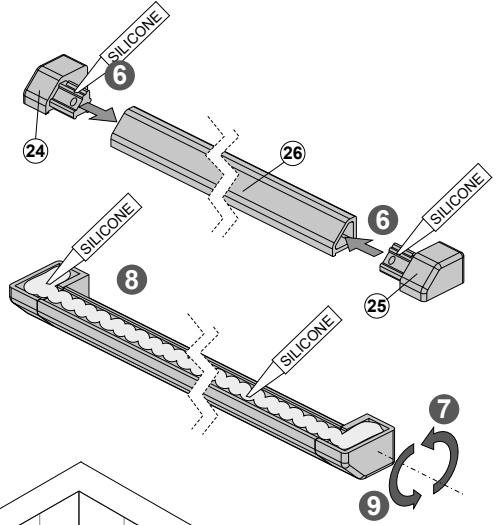
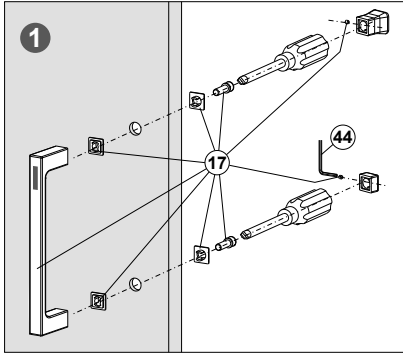

R

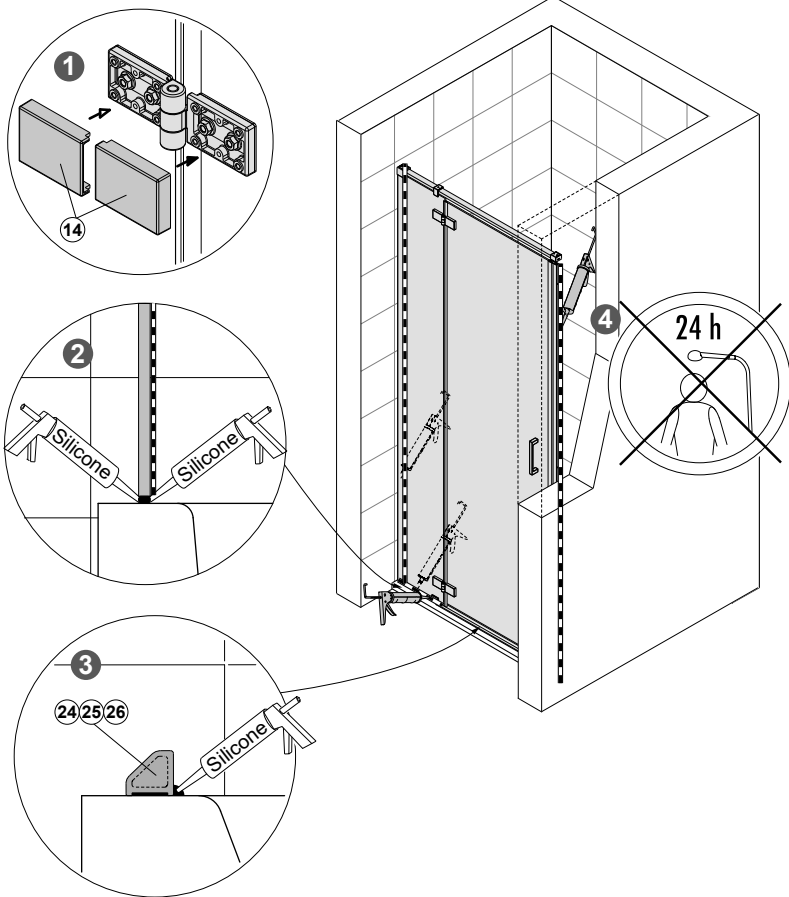

FRISBEE

S

	C1 [mm]	B1 [mm]
800x800	769	769
900x900	869	869
1000x1000	969	969
700x900	669	869
700x1000	669	969
700x1200	669	1169
700x1400	669	1369
750x900	719	869
800x900	769	869
800x1000	769	969
800x1200	769	1169
800x1400	769	1369
900x1000	869	969
900x1200	869	1169
900x1400	869	1369
1000x900	969	869
1000x1200	969	1169
1000x1400	969	1369

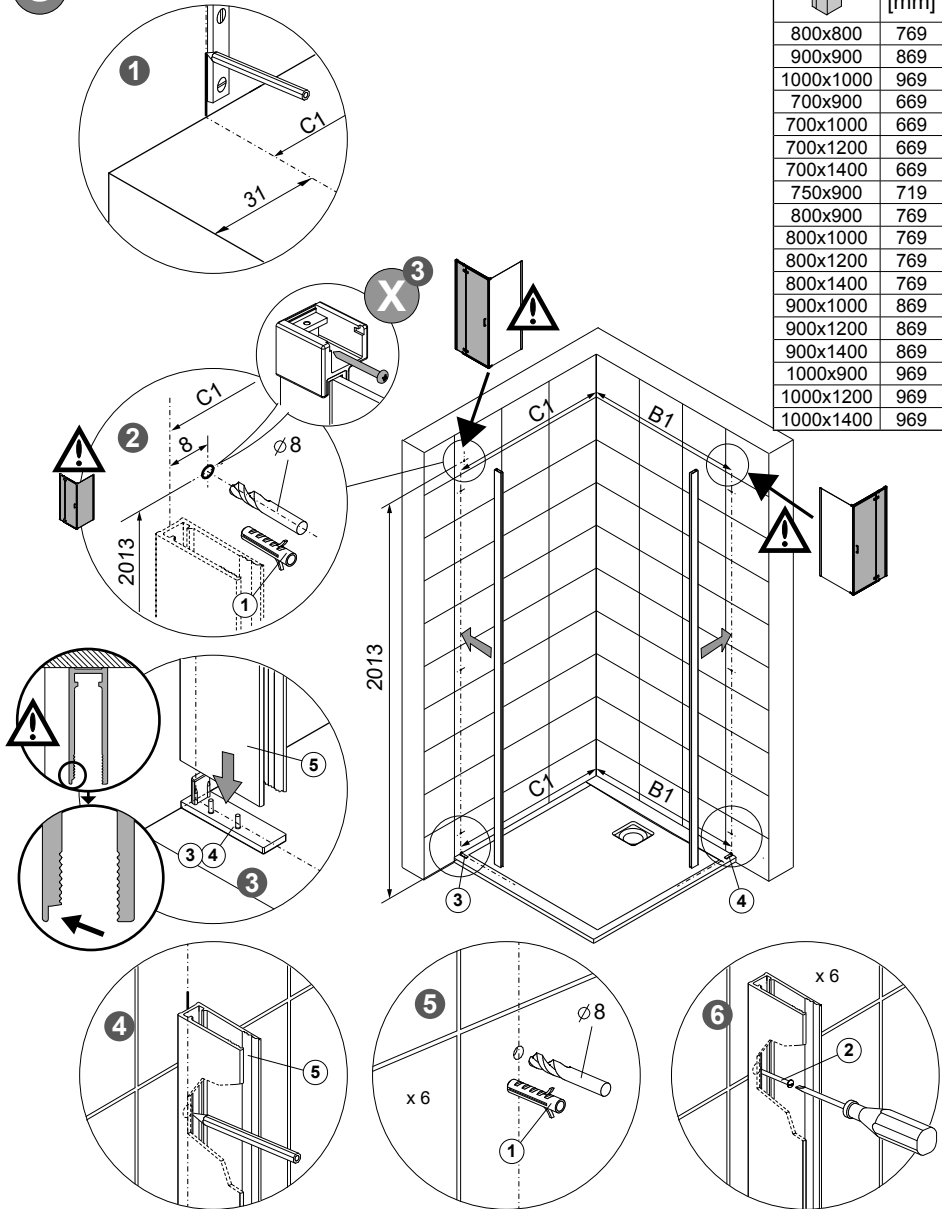

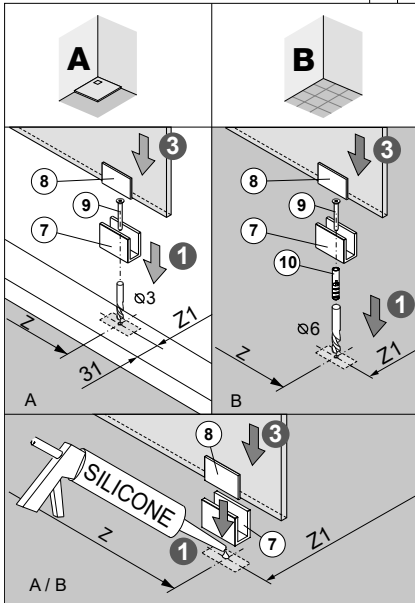
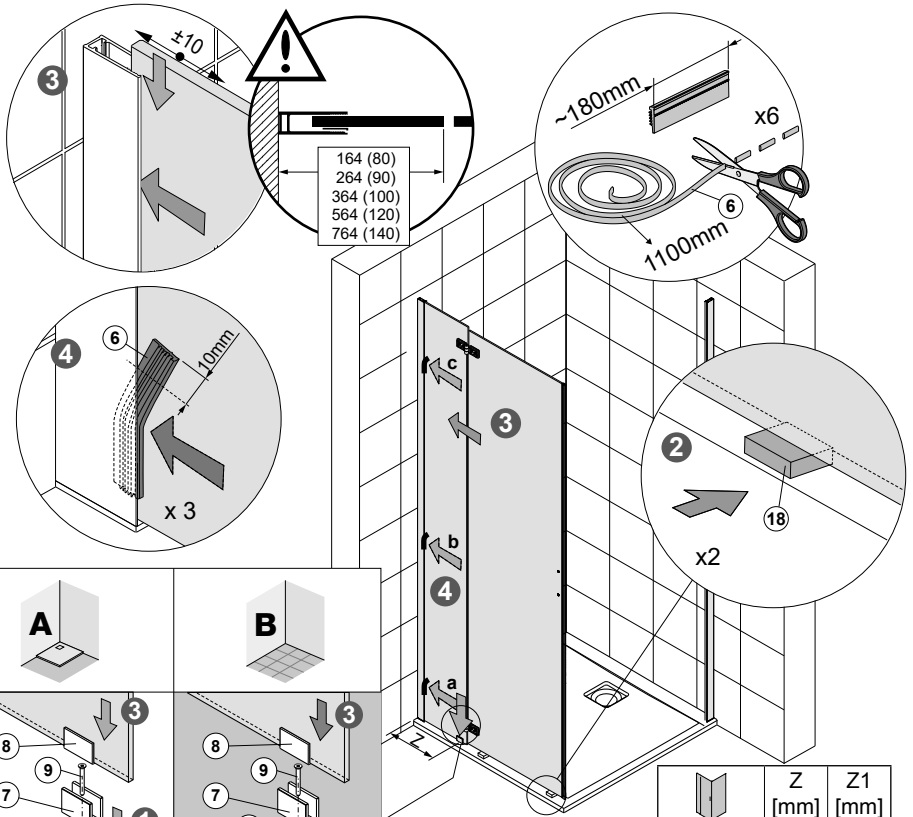

T

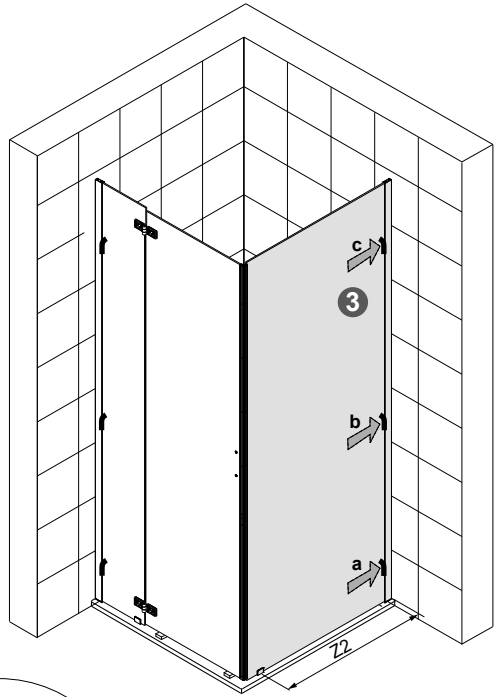
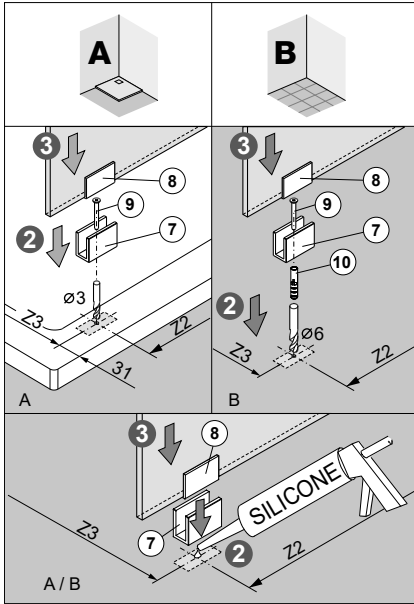

	Z [mm]	Z1 [mm]
800x800	125	769
900x900	225	869
1000x1000	325	969
700x900	225	669
700x1000	325	669
700x1200	525	669
700x1400	725	669
750x900	225	719
800x900	225	769
800x1000	325	769
800x1200	525	769
800x1400	725	769
900x1000	325	869
900x1200	525	869
900x1400	725	869
1000x900	225	969
1000x1200	525	969
1000x1400	725	969

U



	Z2 [mm]	Z3 [mm]
800x800	700	769
900x900	800	869
1000x1000	900	969
700x900	600	869
700x1000	600	969
700x1200	600	1169
700x1400	600	1369
750x900	650	869
800x900	700	869
800x1000	700	969
800x1200	700	1169
800x1400	700	1369
900x1000	800	969
900x1200	800	1169
900x1400	800	1369
1000x900	900	869
1000x1200	900	1169
1000x1400	900	1369

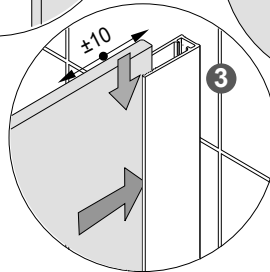
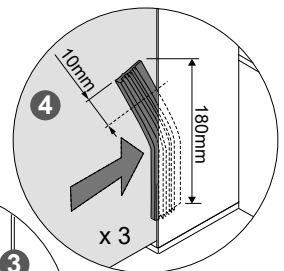
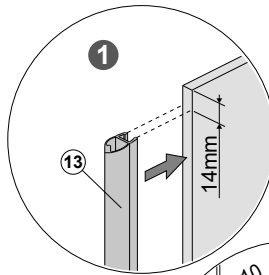

W

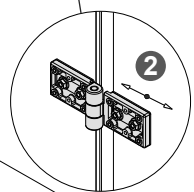
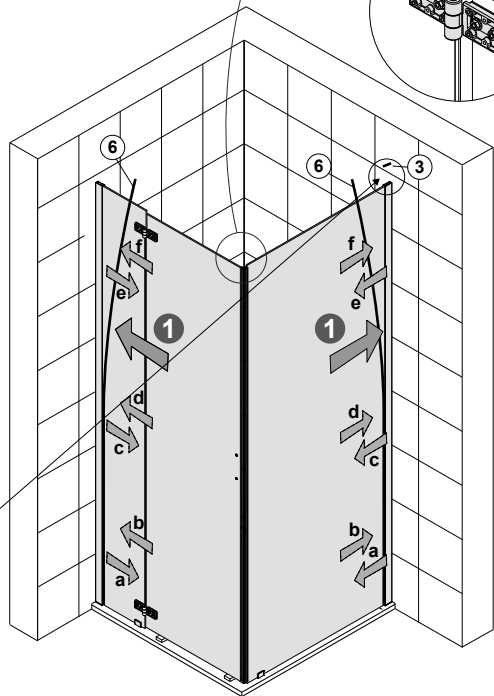
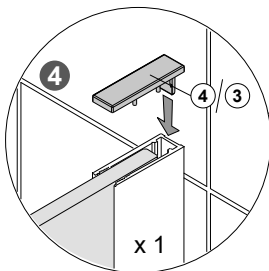
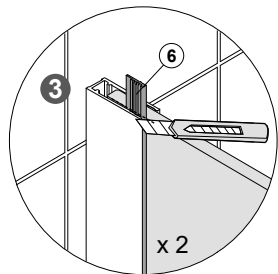
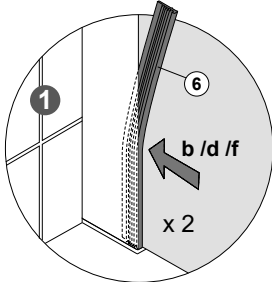
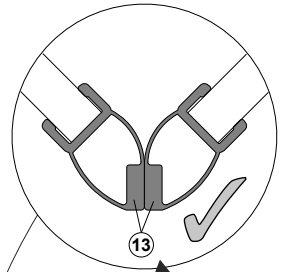
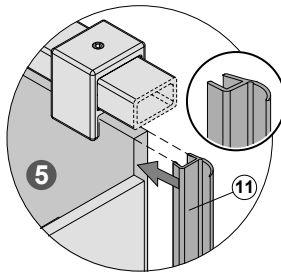
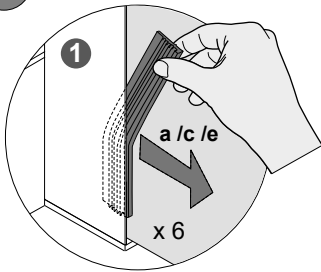

X

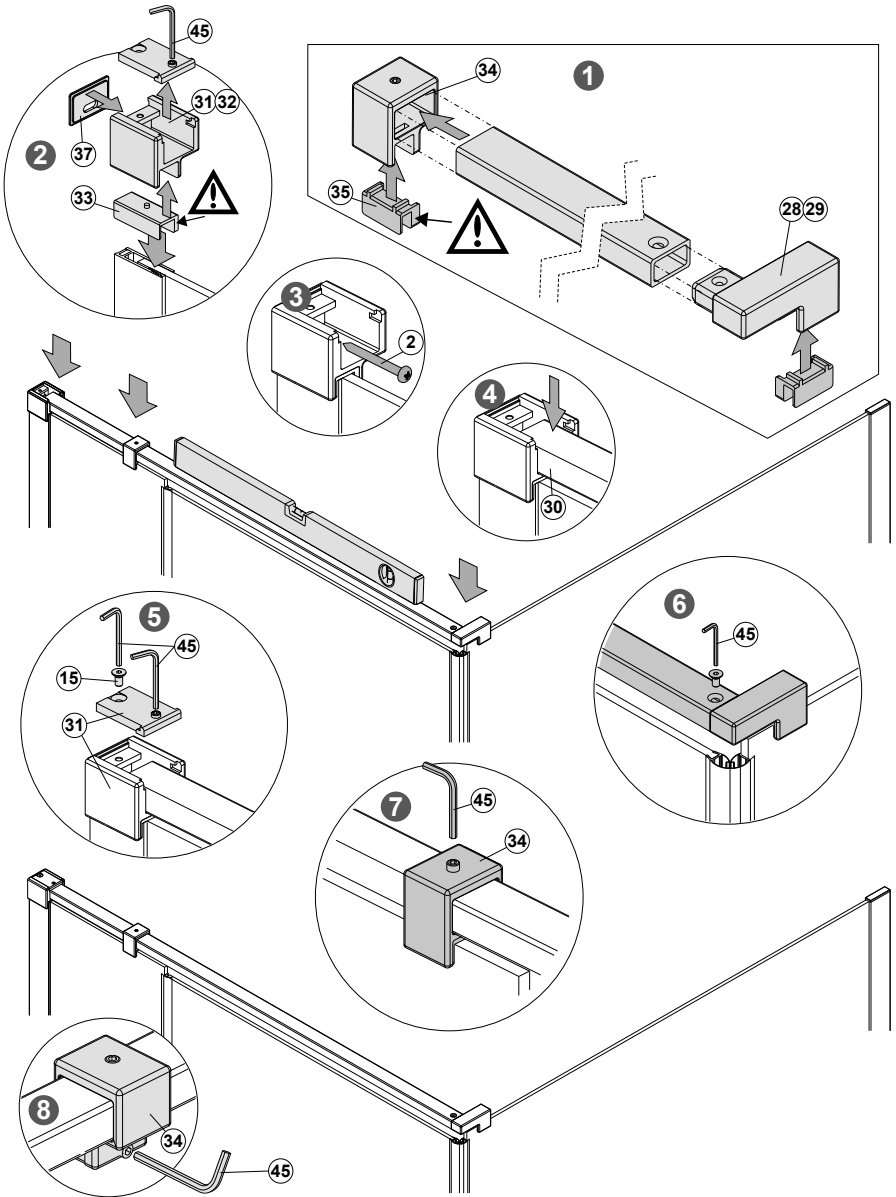

Y

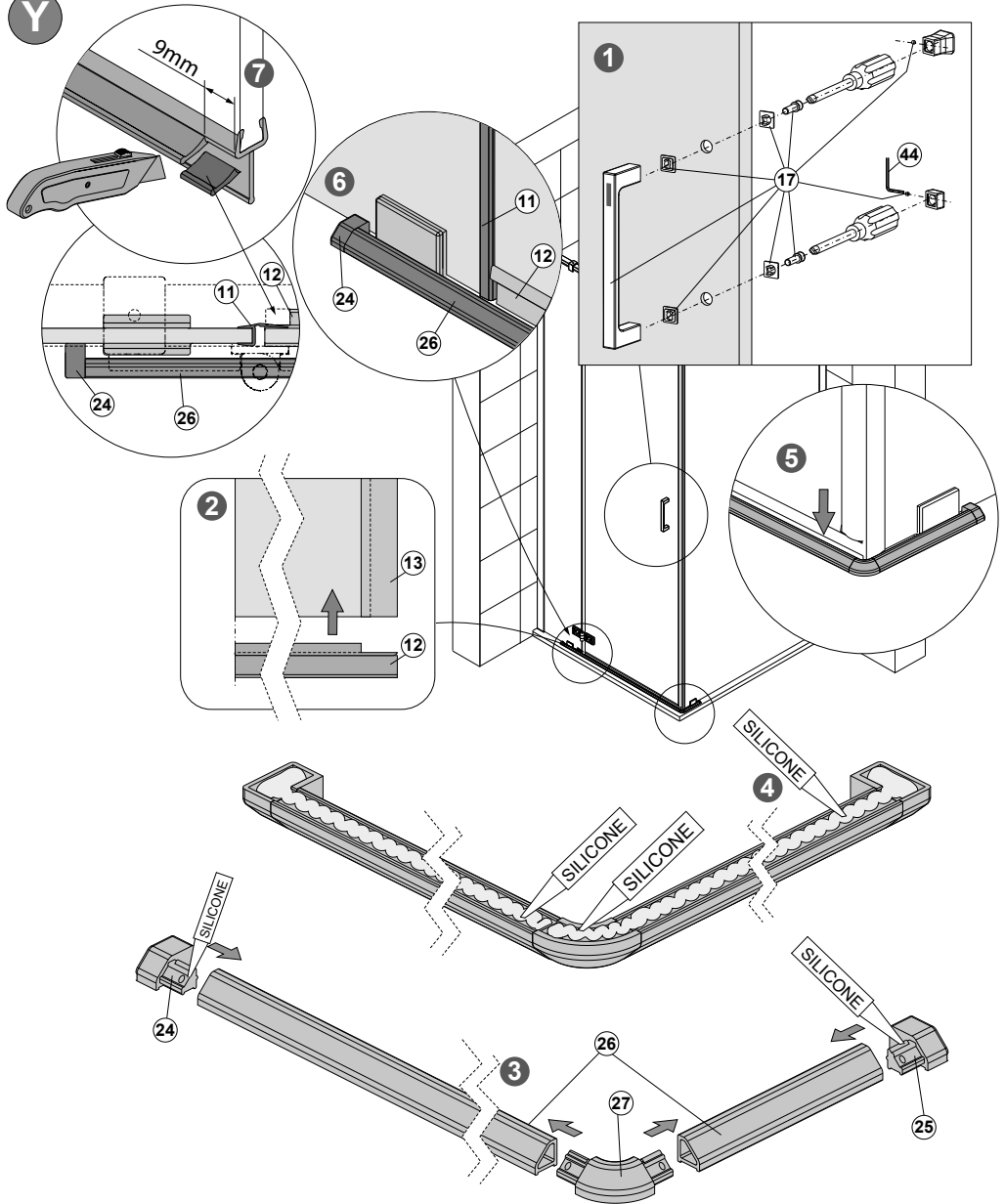

Z

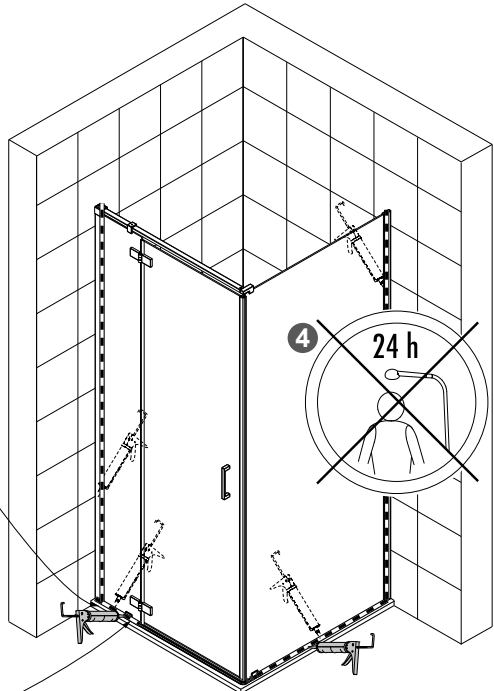
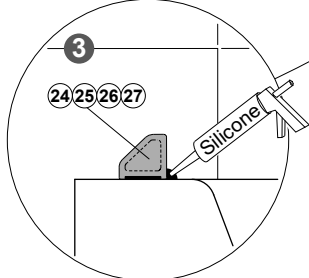
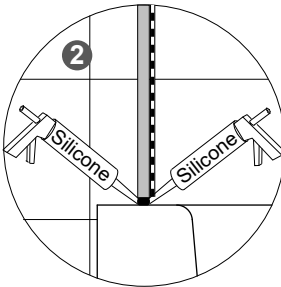
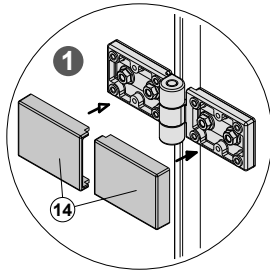

PIÈCES DE RECHANGE / ONDERDELEN

consulter votre revendeur pour toute commande de pièces détachées / Raadpleeg uw verdeler voor elke bestelling van onderdelen

attention: les pièces détachées de profilés et de vitrages doivent prendre un suffixe qui décrira le type et la couleur- vous renseigner auprès de sav@leda.tm.fr

opgepast : de onderdelen van de profielen en glasdelen moeten een aanvulling hebben dat het type en kleur omschrijft – informeer u bij sav@leda.tm.fr

KN4/FRISBEE

Ref	Qté
C2516	1
C2517	1
C1421	1
C2059	1
C2203	1
C2205	1
C2208	1
C2209	1
C2210	1
C2212	1
C2213	1
C2214	1
C2215	1
S1010	1
S1011 (80)	1
S1012 (90)	1

DJ2/FRISBEE

Ref	Qté
C1395	1
C1421	1
C2059	1
C2144	1
C2203	1
C2205	1
C2208	1
C2209	1
C2210	1
C2212	1
C2213	1
C2216 (R)	1
C2217 (L)	1
C2218	1
C2219	1
C2220	1
C2221 (80)	1
C2222 (90)	1
C2223 (100)	1
C2224 (120)	1
C2225	1
C2226	1
C2227	1
C2228	1
C2229	1
C2230	1
C2231	1
C2234	1
C2240	1
C2241	1
S1010	1
S1023 (80)	1
S1024 (90)	1
S1025 (100)	1
S1026 (120)	1

KNDJ2/FRISBEE

Ref	Qté
C1421	1
C2059	1
C2203	1
C2205	1
C2208	1
C2209	1
C2210	1
C2212	1
C2213	1
C2216(R)	1
C2217(L)	1
C2218	1
C2219	1
C2220	1
C2221 (80)	1
C2222 (90)	1
C2223 (100)	1
C2224 (120)	1
C2506 (140)	1
C2227	1
C2232 (R)	1
C2233 (L)	1
C2235 (80,90,100,120,140)	1
S1010	1
S1011 (80)	1
S1012 (90)	1
S1013 (100)	1
S1014 (120)	1
S1117 (140)	1
S1118 (70)	1
S1015 (75)	1
S1016 (80)	1
S1017 (90)	1
S1018 (100)	1

KN4/FRISBEE

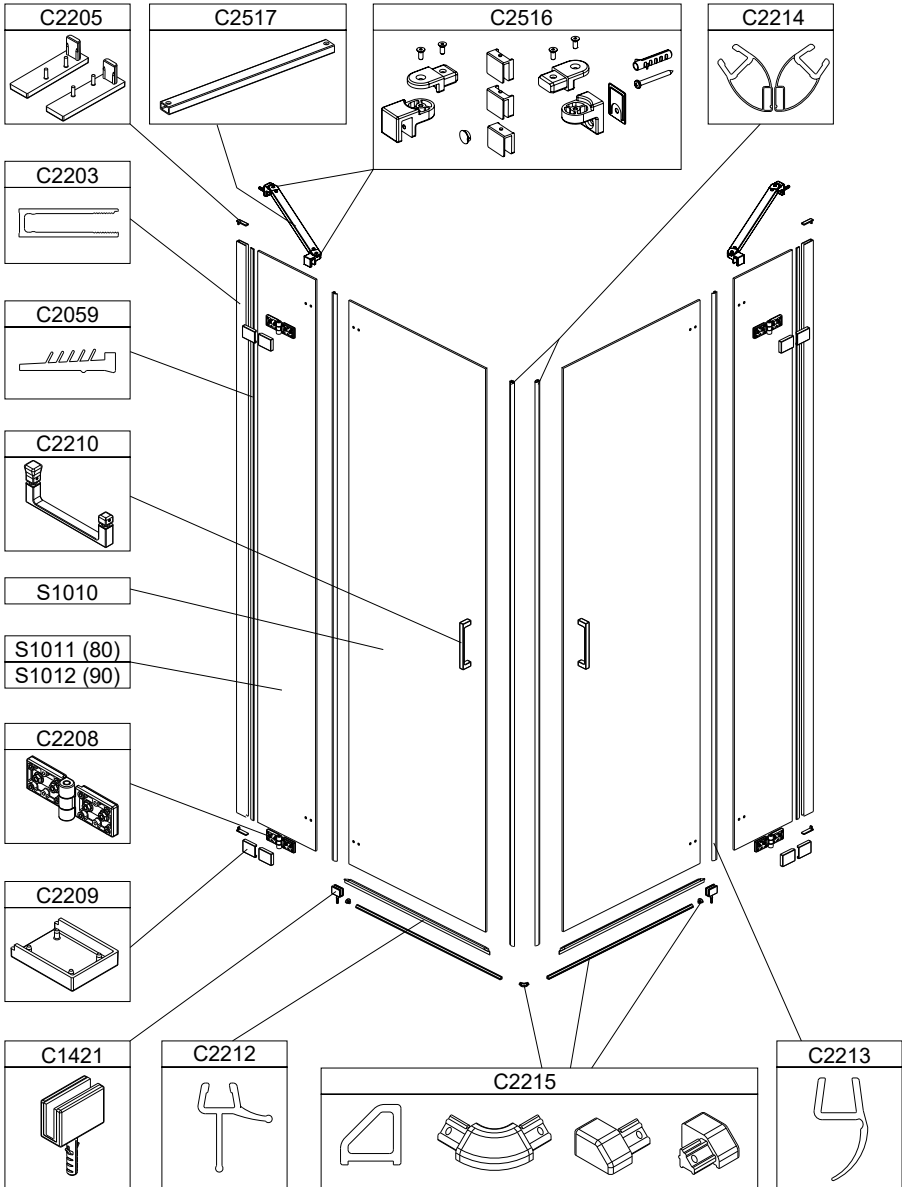

DJ2/FRISBEE

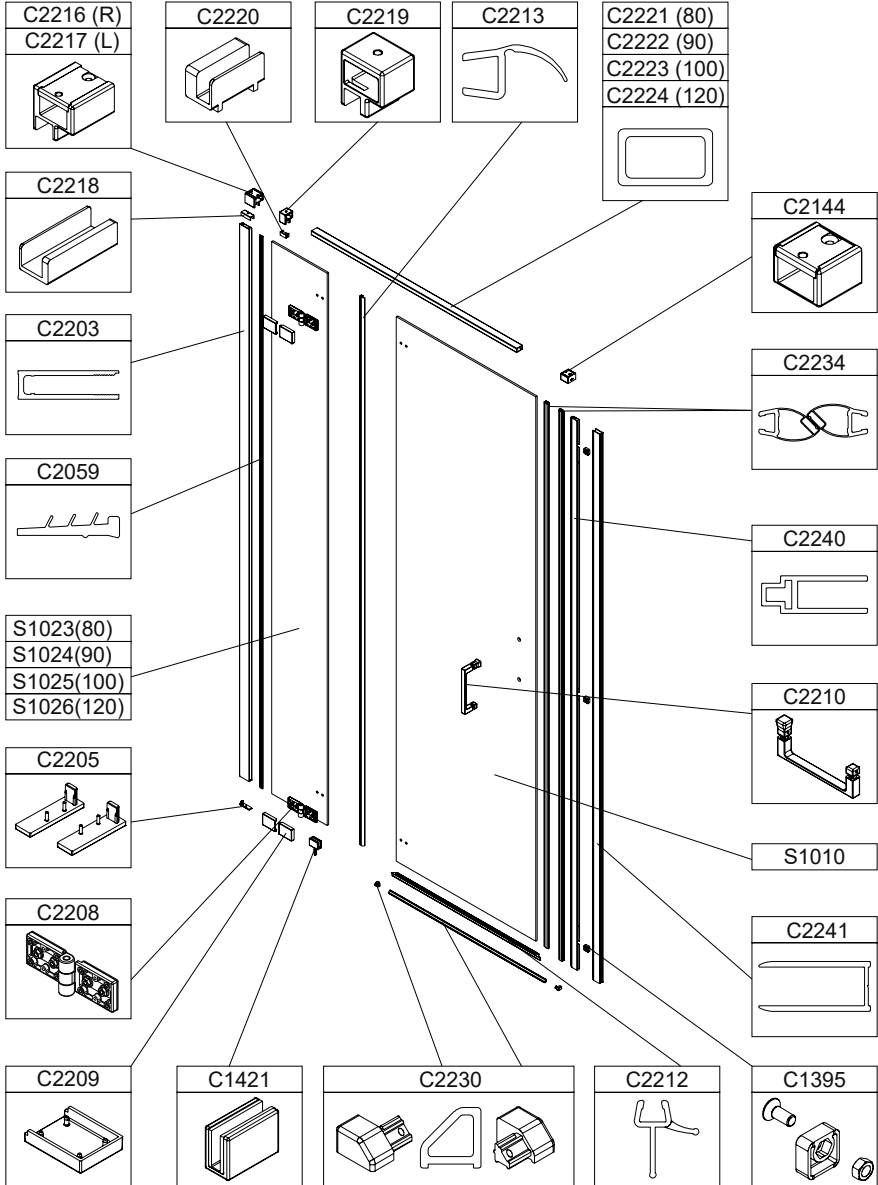

KNDJ2/FRISBEE

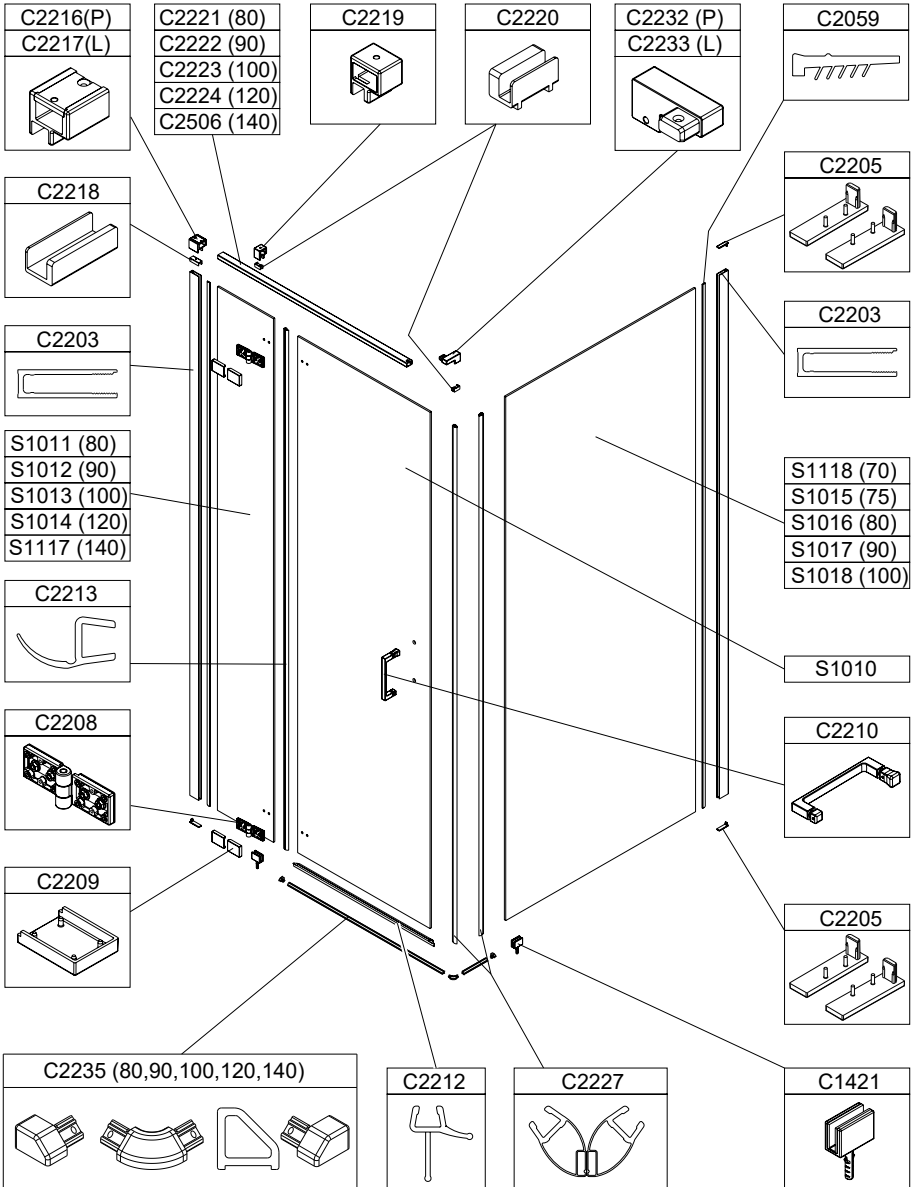

LEDA



DECLARATION DES PERFORMANCES

PAROI DE DOUCHE FRISBEE A USAGE DOMESTIQUE

N°034DOP2016A

- 1. Identification du Produit Type :**
Toutes les Parois de Douche Leda de la gamme FRISBEE.
- 2. Codes d'identification du produit :**
Toutes les références démarant par les codes L13FR identifiant les produits de la gamme FRISBEE.
- 3. Usage prévu du produit :**
Les Parois de Douche FRISBEE sont destinées à un usage domestique pour l'hygiène personnelle.
- 4. Nom, raison sociale et adresse de contact du fabricant :**
Leda S.A.S., CS 40252 Samoreau – 77215 AVON CEDEX France – <http://www.leda.eu>
- 5. Nom et adresse de contact du mandataire :**
Non Applicable.
- 6. Système d'évaluation et de Vérification de la constance des performances :**
Le produit identifié aux points 1 et 2 est concerné par le système 4 d'évaluation de la conformité comme défini dans l'annexe ZA de la norme EN 14428+A1 : Révision 2008
- 7. Cas des produits couverts par une norme harmonisée :**
Les Parois de Douche de la gamme FRISBEE sont couvertes par la norme européenne harmonisée EN 14428+A1 : Révision 2008. Il n'y a pas d'organisme notifié (système 4).
- 8. Performances déclarées :**

Caractéristiques Essentielles	Performance	Norme Harmonisée
Aptitude au nettoyage	Satisfaisant	EN 14428+A1 : revision 2008
Résistance à l'impact / comportement à l'éclatement	Satisfaisant	
Durabilité	Satisfaisant	

Conformément au règlement (UE) N°305/2011 du Parlement européen et du Conseil du 9 mars 2011 établissant des conditions harmonisées de commercialisation pour les produits de construction et abrogeant la directive 89/106/CEE du Conseil

Les performances du produit identifié aux points 1 et 2 sont conformes aux performances déclarées indiquées au point 8.

La présente déclaration des performances est établie sous la seule responsabilité du fabricant identifié au point 4.

Signé pour le fabricant et en son nom par Robert Dziak, Président, à Avon, le 02/12/2016.

TRAITEMENT GLASS PROTECT

Le revêtement Glass Protect est un traitement du verre qui facilite l'entretien des parois vitrées en limitant les dépôts de calcaire, de graisse et de saleté. Le traitement rend la surface du verre hydrophobe et oléophobe. Ainsi, les liquides ou substances aqueux et huileux ou gras sont repoussés et glissent à la surface sans laisser de traces. Le verre a donc des propriétés de déperleance à l'eau, ainsi qu'aux substances grasses, et de ce fait présente des caractéristiques anti calcaires.

Le revêtement Glass Protect est si fin qu'il ne se voit pas à l'oeil nu, il ne modifie pas la transparence du verre : le seul effet visible révélant la présence de ce revêtement, c'est la formation de grosses gouttes d'eau qui glissent à la surface de la paroi et non la diffusion uniforme de milliers de gouttelettes d'eau qui s'accrochent et s'étalent sur la paroi.

A la différence des verres non traités, les verres traités Glass Protect vont être beaucoup plus faciles à nettoyer. **Cela ne signifie pas pour autant que les verres traités Glass Protect ne doivent pas être nettoyés.** Il peut rester des résidus visibles sur le verre après l'utilisation de la douche, notamment de savon. Ces résidus seront plus ou moins importants, et les particules se détacheront plus facilement.

Dans ce cas-là, afin d'assurer la longévité du traitement des parois de douche, il faut absolument respecter les conseils d'entretien et éviter d'utiliser :

- des poudres et des crèmes abrasives
- des nettoyeurs alcalins
- des nettoyeurs caustiques
- des produits acides
- des nettoyeurs désinfectants
- des nettoyeurs vapeur

Ces produits agressifs ne sont pas utiles puisque l'entretien s'effectue très facilement avec des produits doux comme les nettoyeurs neutres qui lavent mais n'attaquent pas le revêtement protecteur des parois de douche.

ENTRETIEN

- Il est possible que le traitement anti-calcaire laisse des traces sur les vitrages, nous vous conseillons de nettoyer ceux-ci après l'installation des parois à l'aide d'un chiffon doux et sec.
- NE PAS UTILISER DE PRODUITS ABRASIFS OU SOLVANTS.

GLASS PROTECT BEHANDELING

De Glass Protect-toplaag is een glasbehandeling die de afzetting van kalk, vet en vuil vermindert en zo het onderhoud van glaswanden vergemakkelijkt. Door de behandeling wordt het glasoppervlak waterwerend en vetafstotend gemaakt. Op die manier kunnen vetten en waterachtige of olieachtige stoffen zich niet meer hechten en glijden ze van het oppervlak af zonder sporen achter te laten.

Het glas doet water en vetstoffen parelen en gaat zo kalkafzetting tegen.

De Glass Protect-toplaag is zo fijn dat ze niet met het blote oog zichtbaar is en heeft geen invloed op de transparantie van het glas: het enige zichtbare effect is de vorming van grote waterdruppels die over het oppervlak van de glaswand glijden in plaats van duizenden kleine waterdruppeltjes die zich gelijkmatig verspreiden en op de glaswand hechten.

Glaswanden die behandeld werden met Glass Protect zijn veel gemakkelijker in het onderhoud dan niet-behandelde glaswanden. **Dit betekent uiteraard niet dat met Glass Protect behandelde glaswanden niet gereinigd moeten worden.** Na het douchen kunnen er immers vuilresten, in het bijzonder zeepresten, zichtbaar zijn op het glas. Deze resten kunnen aanzienlijk zijn, en de deeltjes zullen gemakkelijker loskomen.

In dit geval is het zeer belangrijk dat de onderhoudsaanbevelingen gevolgd worden om de duurzaamheid van de Glass Protect-behandeling te garanderen. Vermijd het gebruik van:

- schuurpoeders en schuurcrèmes
- alkalische reinigingsproducten
- bijtende reinigingsproducten
- zure reinigingsproducten
- desinfecterende reinigingsproducten
- stoomreinigers

Dergelijke agressieve producten zijn niet nuttig omdat het onderhoud zeer gemakkelijk kan gebeuren met zachte producten, zoals neutrale reinigingsproducten die het oppervlak reinigen maar de bescherming van de glazen douchewand niet aantasten.

ONDERHOUD

Het is mogelijk dat de Glass Protect behandeling strepen nalaat op de glassdelen.

Wij raden u aan deze na plaatsing te reinigen met een zacht doek.

GEEN SCHUUR- OF OPLOSMIDDELEN GEBRUIKEN.

LEDA

ZA du bois Gasseau
CS 40252 SAMOREAU

77215 AVON CEDEX France

Tél. : 01 60 71 65 65 - Fax : 01 60 71 66 81 - info@leda.tm.fr