

Ballon thermodynamique de production d'eau chaude sanitaire

- Manuel d'installation et d'utilisation –

 **BOURGEOIS**
GLOBAL **NeptuO II**

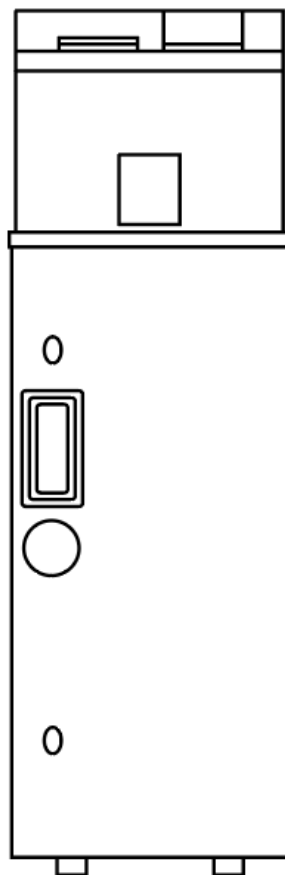

NeptuO II 230 BG / NeptuO II 350 BG

SOMMAIRE

INTRODUCTION	3
Manuel	3
L'unité	3
INSTRUCTIONS DE SÉCURITÉ	4
Avertissement	4
Attention.....	5
CONTENU DU COLISAGE DU BALLON THERMODYNAMIQUE	6
PRÉSENTATION DU BALLON THERMODYNAMIQUE	7
Composants et descriptions	7
Dimensions	8
Vue d'ensemble du circuit d'eau et de refroidissement	9
Choisissez le ballon thermodynamique le plus adapté à vos besoins.....	9
INSTALLATION.....	9
Transport	10
Remplissage et vidage du ballon de stockage	13
Connexion des câbles.....	14
Essai de fonctionnement.....	14
FONCTIONNEMENT DE L'UNITÉ	15
Interface utilisateur et fonctionnement.....	15
Fonctionnement	15
Icônes LED	17
APPLICATION UTILISATEUR.....	18
VÉRIFICATION ET AJUSTEMENT DES PARAMÈTRES	27
Liste des paramètres.....	27
Dysfonctionnement de l'appareil et codes d'erreur	28
MAINTENANCE.....	31
Opérations de maintenance	31
DÉPANNAGE	32
SPÉCIFICATIONS TECHNIQUES NEPTUO II 230/350 BG.....	33
TABLEAU DE CONVERSION R-T DU CAPTEUR (sonde) DE TEMPERATURE	34
GARANTIE	35

Veillez lire attentivement les instructions avant l'installation. Ne les jetez pas et conservez-les pour pouvoir vous y référer ultérieurement.

 Avant de mettre la machine en service, vérifiez qu'elle a bien été installée par un professionnel et selon les règles de l'art. En cas de doute, adressez-vous à votre revendeur qui saura vous conseiller

INTRODUCTION

Manuel

Le présent manuel contient les informations nécessaires sur l'unité. Veuillez le lire attentivement avant d'utiliser l'appareil et de procéder à sa maintenance.

L'unité

Le ballon thermodynamique est l'un des systèmes les plus économiques de production d'eau chaude sanitaire à usage domestique. Grâce à l'énergie renouvelable des calories gratuites contenues dans l'air ambiant ou extérieur, l'unité de production ECS est très efficace et ses coûts de fonctionnement sont faibles. Il peut dans certains cas être jusqu'à 3 ~ 4 fois plus efficace que les chaudières à gaz conventionnelles ou les systèmes de production ECS électriques.

Récupération des pertes de chaleur

Les unités peuvent être installées près de la cuisine, dans la chaufferie ou dans le garage (essentiellement dans les pièces où il y a beaucoup de chaleur perdue), afin d'être plus efficaces sur le plan énergétique, même si les températures extérieures sont très basses en hiver. Prévoir dans ces cas des ventilations adaptées.

Compatibles avec différentes sources d'énergie

Les unités sont compatibles avec des panneaux solaires photovoltaïques, des pompes à chaleur externes, des chaudières ou d'autres sources d'énergie. Ces types de configurations devront faire l'objet d'une étude de l'installateur ou un bureau d'études.

Un système de production d'ECS écologique et économique

Ces unités sont la solution la plus efficace et parmi les plus économiques en remplacement des chaudières et des systèmes de production d'ECS à base de combustibles fossiles. En utilisant la source d'énergie renouvelable de l'air, elles consomment beaucoup moins d'énergie.

Un design compact

Les unités ont été spécialement conçues pour fournir de l'eau chaude sanitaire à usage domestique. Leur structure extrêmement compacte et leur design élégant sont prévus pour une installation à l'intérieur du logement.

De multiples possibilités de raccordement des gaines entrée/sortie d'air

La conception spécifique de l'entrée et de la sortie d'air permet à ce ballon de s'adapter à différents types de montage des gaines d'entrée et de sortie d'air. Se reporter aux caractéristiques et schémas d'installation.

Autres caractéristiques

La cuve en inox jumelée à une anode ACI augmentent la durabilité des composants et du réservoir.

Le compresseur à haut rendement fonctionne avec un du fluide frigorigène R290. Une résistance électrique de secours est intégrée dans la cuve, assurant une eau chaude sanitaire constante lors d'un fonctionnement en marche forcée ou en cas de dysfonctionnements de production thermodynamique.

INSTRUCTIONS DE SÉCURITÉ

Les instructions suivantes doivent être respectées afin d'éviter tout désagrément pour l'utilisateur ainsi que pour toute autre personne, et tout dommage matériel. Une mauvaise utilisation résultant du non-respect des instructions est susceptible de provoquer des blessures ou des dommages.

Installez l'appareil uniquement s'il est conforme aux réglementations, aux règlements et aux normes locales. Contrôlez la tension et la fréquence du réseau. Cet appareil convient uniquement aux prises de courant avec mise à la terre, tension de raccordement 220 - 240 V ~ / 50 Hz.

Les mesures de sécurité suivantes doivent toujours être respectées :

Lisez attentivement l'AVERTISSEMENT suivant avant d'installer l'appareil.

Veillez à vous conformer aux consignes spécifiées ici, car elles incluent des éléments importants liés à la sécurité.

Après avoir lu ces instructions, conservez-les à portée de main pour pouvoir vous y référer ultérieurement.

Avertissement

N'installez pas vous-même l'unité.

Une mauvaise installation pourrait provoquer des blessures dues à un incendie, à une décharge électrique, à la chute de l'appareil ou à une fuite d'eau. Contactez le revendeur qui vous a vendu l'appareil qui saura vous conseiller et vous orienter vers un installateur spécialisé.

Installez l'appareil de manière sécurisée dans un local approprié.

S'il n'est pas installé correctement, l'appareil peut tomber et occasionner des blessures. La surface portante doit être plane et pouvoir supporter le poids total de l'appareil en charge et doit être adaptée à son installation sans augmenter le bruit ou les vibrations. Si vous installez l'appareil dans une pièce de petite taille, prenez des mesures (s'assurer d'une ventilation suffisante, par exemple) pour palier à une éventuelle fuite de fluide frigorigène

Utilisez les câbles électriques indiqués et attachez-les fermement au bornier (de telle sorte que la tension des fils ne s'exerce pas sur les borniers).

Un raccordement ou une fixation non conforme pourrait déclencher un incendie.

Pour les travaux d'installation, utilisez impérativement les pièces fournies ou spécifiées.

L'utilisation de pièces défectueuses comporte des risques d'incendie, de décharge électrique, de chute de l'appareil et des personnes.

Procédez à l'installation de manière sécurisée et reportez-vous aux instructions d'installation.

Une installation non conforme peut être à l'origine de blessures causées par un incendie, une décharge électrique, la chute de l'appareil, une fuite d'eau, etc.

Réalisez les travaux électriques conformément au manuel d'installation et utilisez une section dédiée, protégée par une protection thermique de 16 A.

Si la capacité du circuit d'alimentation est insuffisante ou si ce dernier est incomplet, un incendie ou une décharge électrique peut se produire.

Le ballon thermodynamique doit toujours être raccordée à la terre.

Si l'alimentation électrique n'est pas mise à la terre, vous ne devez pas brancher l'appareil.

N'utilisez en aucun cas une rallonge pour raccorder l'unité à l'alimentation électrique.

Si vous ne disposez pas d'une prise murale appropriée et mise à la terre, faites-en installer une par un électricien agréé en respectant les normes applicables et les règles de l'art.

Ne déplacez et ne réparez pas vous-même l'unité.

Si le cordon d'alimentation est endommagé, il doit être remplacé par le fabricant, par son

représentant ou par un professionnel qualifié afin d'éviter tout danger. Tout déplacement ou toute réparation non conforme de l'appareil risque d'entraîner un désordre comme des fuites d'eau, le risque de décharges électriques, des blessures, un incendie, etc...

N'arrachez pas les étiquettes de l'appareil.

Les étiquettes sont là à titre d'avertissement ou de rappel. En les conservant, vous assurez la sécurité de l'appareil.

Le remplissage et l'utilisation du ballon doit être effectué avec de l'eau respectant la réglementation et les normes en vigueur.

Attention

Installez l'unité dans un local ventilé

Effectuez les travaux de vidange et de raccordement conformément aux instructions d'installation. En cas de non-conformité de la vidange/raccordement, de l'eau pourrait s'écouler du ballon et les équipements voisins comme de l'électroménager pourraient être mouillés et endommagés.

Ne nettoyez pas l'unité lorsqu'elle est sous tension.

Mettez-la toujours hors tension lorsque vous la nettoyez ou que vous en assurez l'entretien. Vous pourriez vous blesser avec le ventilateur ou risquer un choc électrique

Mettez le ballon à l'arrêt si vous constatez un problème ou si vous sentez une odeur étrange.

L'alimentation électrique doit être coupée pour arrêter l'appareil, sous peine de provoquer une décharge électrique ou un incendie.

Ne mettez pas vos doigts ou autre chose dans le ventilateur ou dans l'évaporateur.



Certains éléments du ballon thermodynamique étant en mouvement mécanique lors des cycles de fonctionnement et pouvant fonctionner à grande vitesse ou à haute température peuvent causer des blessures graves. Ne retirez pas les grilles de la sortie du ventilateur et le couvercle supérieur.

L'eau chaude sanitaire devra obligatoirement être mélangée avec l'eau froide pour son utilisation finale, de l'eau trop chaude pouvant causer des brûlures (le limiteur de température de sécurité d'eau chaude sanitaire est obligatoire – accessoire externe à prévoir en complément).

Vous devez installer l'alimentation électrique aux abords du ballon conformément à la réglementation et donc applicables en la matière.

CONTENU DU COLISAGE DU BALLON THERMODYNAMIQUE

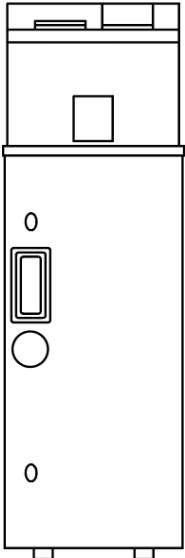
Avant de commencer l'installation, assurez-vous que toutes les pièces se trouvent à l'intérieur du carton.

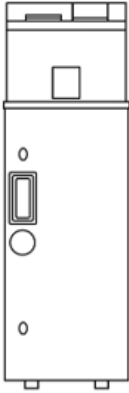
Carton contenant l'unité		
Composant	Image	Quantité
Pompe à chaleur de type ballon thermodynamique monobloc pour eau chaude sanitaire		1
Manuel d'installation et d'utilisation	<p align="center">Ballon thermodynamique de production d'eau chaude sanitaire</p> <p align="center">- Manuel d'installation et d'utilisation -</p> <p align="center">  </p>  <p align="center">NeptuO II 230 BG / NeptuO II 350 BG</p> <p align="center">1</p>	1

PRÉSENTATION DU BALLON THERMODYNAMIQUE

Composants et descriptions

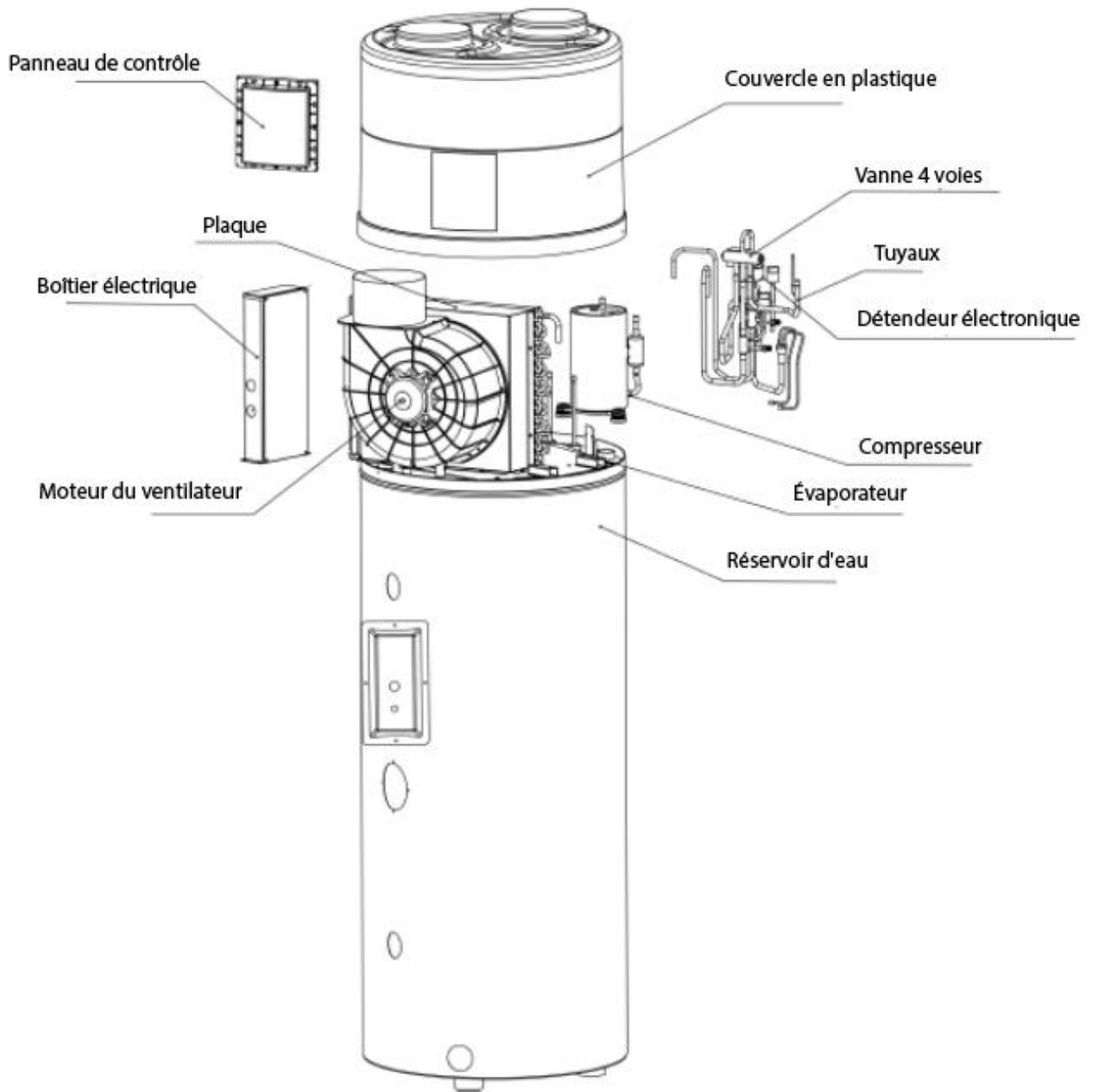

Dimensions

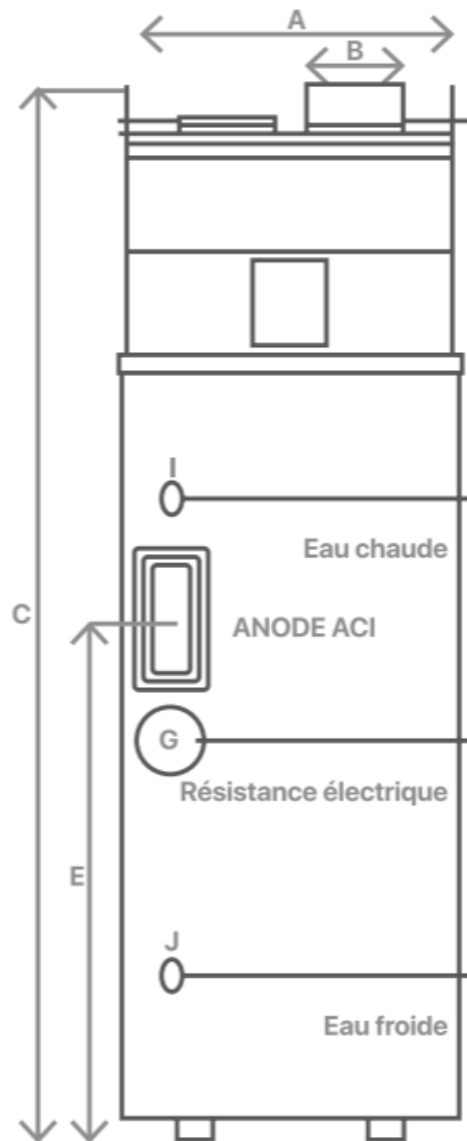

DIMENSIONS	230	350
A	565	646
B	160	160
C	1785	1885
E (anode)	820	895
G (résistance)	635	700
I (eau chaude)	1055	1155
J (eau froide)	295	285

Vue d'ensemble du circuit d'eau et de refroidissement

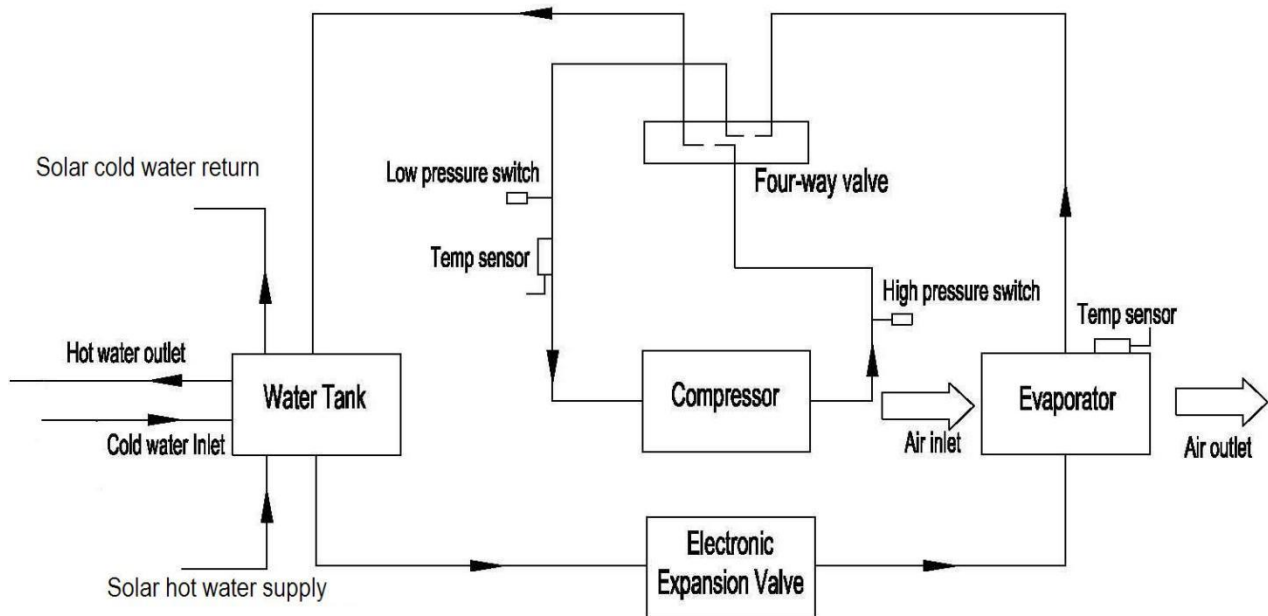

Choisissez le ballon thermodynamique le plus adapté à vos besoins

Consultez le tableau ci-dessous

Membres composant la famille	Capacité du réservoir
2 ~ 4 personnes	200L
4 personnes et plus	300L

Remarque : Le tableau est présenté à titre indicatif et de conseil uniquement.

INSTALLATION



CIRCUIT FRIGORIFIQUE

- **Toute intervention sur le circuit frigorifique doit être faite obligatoirement par une personne qualifiée, détentrice d'une attestation d'aptitude de catégorie 1.**

Le fluide frigorigène R290, contenu dans le circuit de la pompe à chaleur, ne présente aucun risque pour l'environnement mais est inflammable.

- **Le fluide frigorigène R290 est inodore.**
- **Ne pas endommager les tubes du circuit frigorifique.**
- **Ne pas manipuler de flamme ou autres sources inflammables à l'intérieur de l'appareil.**
- **En cas de fuite du liquide frigorigène, débrancher la prise, aérer la pièce et contacter le SAV.**
- **Ne pas percer ou brûler l'appareil : la récupération du fluide est obligatoire en cas d'intervention sur le circuit frigorifique.**

- Demandez à votre installateur de poser le ballon thermodynamique.
- Il est très fortement recommandé d'installer l'appareil à l'intérieur. L'appareil ne doit pas être installé à l'extérieur ou dans un endroit exposé aux intempéries.
- Il doit être installé obligatoirement à l'abri du gel
- Il est recommandé d'installer l'appareil à l'abri de la lumière directe du soleil et ou à proximité de sources de chaleur.
- Le ballon doit être posé sur un support solide et stable pour éviter le bruit et les secousses.

Transport

Ne jamais transporter l'unité horizontalement

En règle générale, l'unité doit être stockée et/ou transportée dans son conteneur d'expédition, en position verticale et complètement vide en eau. Pour un transport sur une courte distance (à condition qu'il soit effectué avec le plus grand soin), un angle d'inclinaison allant jusqu'à 30 degrés est permis, à la fois pour le transport et pour le stockage mais prévoir 24 heures en position verticale avant toute utilisation. Des températures ambiantes de -20 à +70 degrés Celsius sont autorisées durant les opérations de transport.

- **Transport à l'aide d'un chariot élévateur**

Lorsqu'elle est transportée à l'aide d'un chariot élévateur, l'unité doit être maintenue sur la palette. La vitesse de levage doit être réduite à un minimum. En raison de sa masse au

sommet, l'unité doit être maintenue en place pour éviter qu'elle ne bascule.
Pour éviter tout dommage, placez l'unité sur une surface plane.

- **Transport manuel**

Pour le transport manuel, vous pouvez utiliser une palette en bois ou en plastique. Des cordes ou des sangles de transport permettent une deuxième ou une troisième configuration de manutention. Pour ce type de manutention, il est conseillé de ne pas dépasser l'angle d'inclinaison maximal autorisé qui est de 45 degrés. Si un transport en position inclinée ne peut pas être évité, l'unité doit être mise en service 6 heures après avoir été placée dans sa position finale.

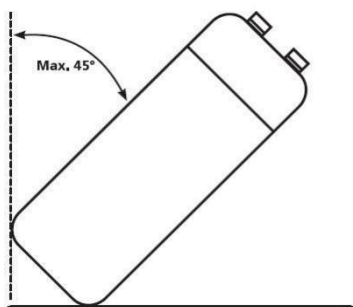

⚠ ATTENTION : EN RAISON DU CENTRE DE GRAVITÉ ÉLEVÉ ET DU FAIBLE COUPLE DE RENVERSEMENT, LE BALLON DOIT ÊTRE PROTÉGÉE CONTRE LE BASCULEMENT.

Vous trouverez ci-dessous l'espace minimum requis pour pouvoir effectuer les opérations d'entretien et de maintenance sur les unités.

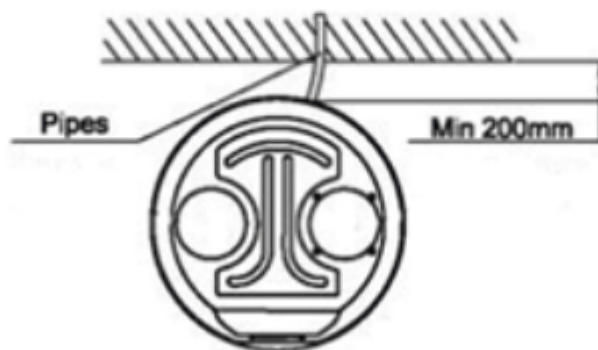
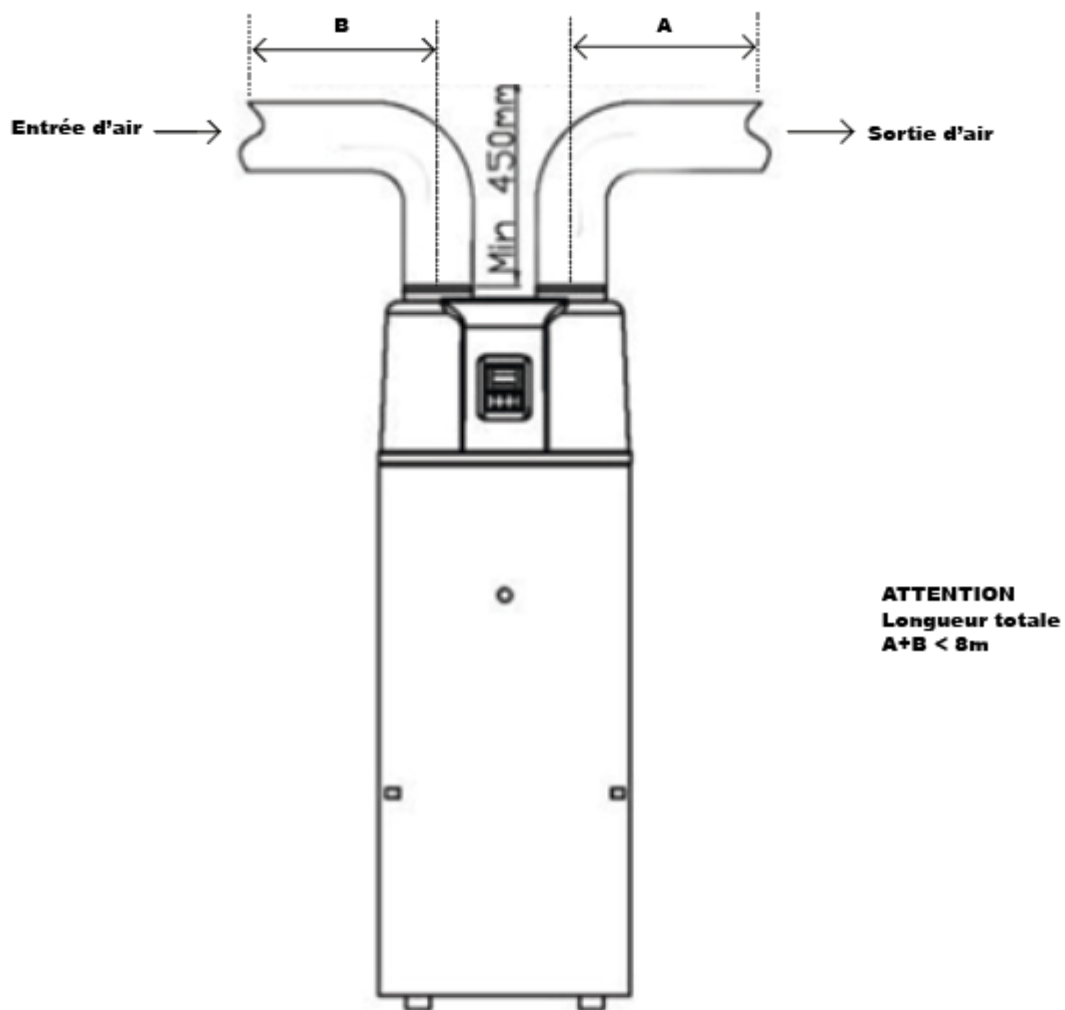

Remarque :

- Si des tuyaux d'entrée et/ou de sortie d'air sont raccordés, le débit d'air et la capacité de la pompe à chaleur seront réduits.
- Si l'unité est raccordée à des conduits d'air, ceux-ci doivent avoir un diamètre intérieur de 150 mm pour les tuyaux ou un diamètre intérieur de 150 mm pour les flexibles.
- La longueur totale des conduits ne doit pas dépasser 8 m.
- La pression statique maximale ne doit pas être supérieure à 60 Pa.
- Ne pas dépasser 4 coudes à 90° (pour l'ensemble des réseaux de gaines entrée et sortie d'air)



ATTENTION :

- Le groupe de sécurité doit répondre aux normes en vigueur applicable (obligatoire) et doit être installé sur l'arrivée d'eau froide. A défaut, cela pourrait endommager le ballon, voire blesser des personnes. Le point d'ouverture du groupe de sécurité est de 7 Bars
- L'évacuation connecté au groupe de sécurité doit être installé selon les règles de l'art (avec une pente de 1% à 3%) et dans un environnement exempt de gel.
- De l'eau peut s'écouler du tuyau de décharge du groupe de sécurité ; celui-ci doit donc être maintenu ouvert à l'air libre.
- La groupe de sécurité doit être utilisé régulièrement pour éliminer les dépôts de calcaire et pour vérifier qu'il n'est pas obstrué. Prenez garde aux brûlures, en raison de la probable température élevée contenue dans le réservoir de stockage d'ECS.
- L'eau du réservoir peut être vidangée par la sortie de vidange située au bas du ballon.
- Une fois les raccordements hydrauliques effectués, ouvrez l'arrivée d'eau froide et la sortie d'eau chaude et remplissez le réservoir. Lorsque de l'eau s'écoule normalement d'un point de puisage de l'eau chaude sanitaire, cela signifie que le réservoir est plein. Fermez toutes les vannes et vérifiez tout l'ensemble. En cas de fuite, régler le désordre avant toute mise en service.
- Si la pression d'entrée de l'eau est inférieure à 1,5 Bars, vous devrez remédier à cette anomalie afin d'obtenir une pression d'arrivée d'eau supérieure et conforme à la réglementation.
- Si la pression d'entrée de l'eau est supérieure à 3 Bars, un réducteur de pression doit être installé et correctement réglé sur l'arrivée principale d'eau froide.
- Il est nécessaire d'installer des filtres à l'entrée d'air. Si le ballon est connecté à des conduits, le filtre qui s'y trouve doit être placé à l'entrée d'air du conduit.
- Pour évacuer facilement l'eau de condensation de l'évaporateur, installez le ballon sur un sol horizontal. Sinon, veillez à ce que l'orifice d'évacuation soit situé à l'endroit le plus bas. L'angle d'inclinaison de l'unité par rapport au sol ne doit pas dépasser 2 degrés.

Remplissage et vidage du ballon de stockage

Si le ballon est utilisé pour la première fois ou réutilisée après une vidange du réservoir, vérifiez que ce dernier soit bien rempli d'eau avant de mettre l'appareil sous tension.

- Ouvrez l'entrée d'eau froide et la sortie d'eau chaude.
- Démarrez le remplissage. Lorsque de l'eau s'écoule normalement d'un point de puisage d'eau chaude sanitaire, cela signifie que le réservoir est plein.
- Fermez le robinet de sortie d'eau chaude sanitaire. Le remplissage d'eau est terminé.



ATTENTION : Un fonctionnement sans eau dans le réservoir présente des risques d'incendie et peut créer des dommages irréversibles.

Vidange du réservoir :

Si l'appareil doit être nettoyé, déplacé, etc., le réservoir doit être totalement vidé.

- Fermez l'entrée d'eau froide.
- Ouvrez la sortie d'eau chaude sanitaire et ouvrez la vanne manuelle du tuyau de vidange.
- Commencez à vider l'eau chaude sanitaire
- Une fois que vous avez terminé, fermez la vanne manuelle.

Connexion des câbles

- Les spécifications du câble d'alimentation sont les suivantes : 3*2,5 mm² (LG : - de 20m)
Attention : la section des câbles varie selon la longueur, en cas de doute consulter un électricien)
- Il doit y avoir un disjoncteur de protection thermique pour connecter l'unité au système d'alimentation. L'intensité de coupure doit être de 16 A.
- L'unité doit obligatoirement être équipée d'un disjoncteur différentiel de fuite à la terre à proximité de l'alimentation électrique, et doit être correctement raccordée à la terre. Les spécifications de ce disjoncteur différentiel sont les suivantes : 30 mA, moins de 0,1 sec.

L'APPAREIL DOIT ÊTRE INSTALLÉ CONFORMÉMENT AUX RÉGLEMENTATIONS APPLICABLES EN MATIÈRE DE CÂBLAGE ET DE PROTECTIONS ELECTRIQUES.

Essai de fonctionnement

Contrôles à effectuer avant l'essai de fonctionnement

- Vérifiez le niveau de remplissage dans le réservoir et de tous les raccords.
- Vérifiez que l'alimentation électrique est conforme et que le raccordement des câbles répond aux normes applicables.
- Contrôlez la pression d'entrée de l'eau, et assurez-vous qu'elle est suffisante (elle doit être supérieure à 1,5 Bars).
- Assurez-vous que de l'eau s'écoule de la sortie d'eau chaude sanitaire, et que le réservoir soit totalement rempli d'eau, avant de mettre l'appareil sous tension.
- Contrôlez l'unité ; assurez-vous que tout est correct avant de la mettre sous tension, vérifiez le voyant sur le boîtier de commande lorsque l'unité fonctionne.
- Utilisez le boîtier de commande pour démarrer l'unité.
- Écoutez attentivement l'unité lorsque vous la mettez sous tension. Mettez-la hors tension si vous entendez un bruit anormal ou excessivement élevé
- Mesurez la température de l'eau pour vérifier que cette dernière soit conforme à sa consigne.
- Une fois que les paramètres ont été configurés, l'utilisateur ne pourra plus les modifier en fonction de ses besoins. Par conséquent, confiez cette tâche à un technicien qualifié.

FONCTIONNEMENT DE L'UNITÉ

Interface utilisateur et fonctionnement

Fonctionnement

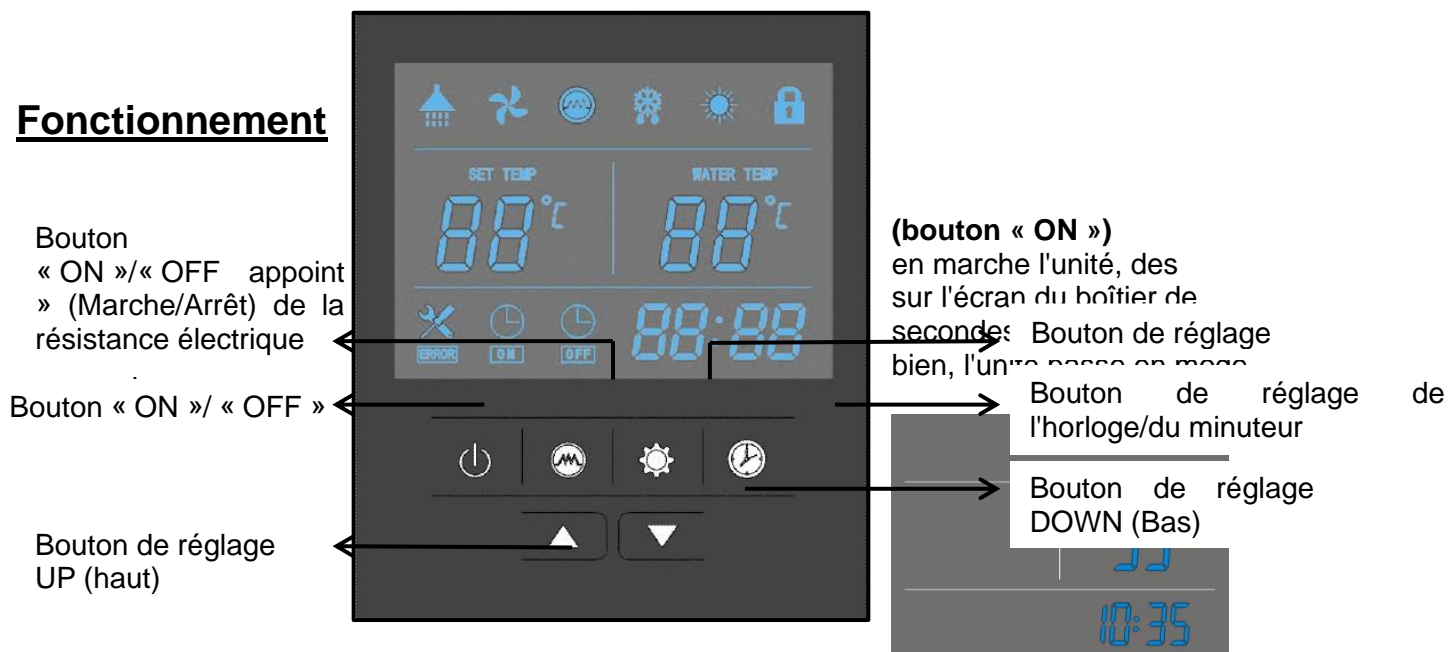

2. bouton ON/OFF

Appuyez sur ce bouton et maintenez-le enfoncé pendant 2 secondes lorsque l'unité est en veille : l'unité peut alors être mise en marche (bouton « ON »).

Appuyez sur ce bouton et maintenez-le enfoncé pendant 2 secondes lorsque l'unité est en fonctionnement : l'unité peut alors être arrêtée (bouton « OFF »).

Appuyez brièvement sur ce bouton pour accéder aux réglages ou à la vérification des paramètres ou pour quitter ces derniers.

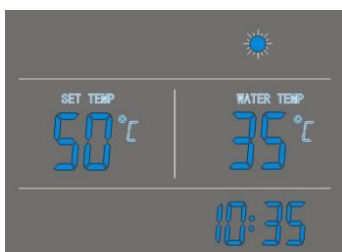

3. Boutons et



- Ces boutons sont des boutons polyvalents. Ils sont utilisés pour le réglage de la température, le réglage des paramètres, la vérification des paramètres, le réglage de l'horloge et du minuteur.
- Lorsque l'appareil est en marche, appuyez sur le bouton ▲ ou sur le bouton ▼ pour régler directement la température de consigne.
- Appuyez sur ces boutons lorsque l'unité est en mode de réglage de l'horloge : les heures et les minutes de l'horloge peuvent alors être réglées.
- Appuyez sur ces boutons lorsque l'unité est en mode de réglage du minuteur : les heures et les minutes du minuteur (ON/OFF) peuvent alors être réglées.

Mode verrouillage / déverrouillage écran







- Appuyez simultanément sur les boutons ▲ et ▼ et maintenez-les enfoncés pendant 5 secondes : ces boutons sont verrouillés.
- Appuyez simultanément sur les boutons ▲ et ▼ et maintenez-les enfoncés pendant 5 secondes : ces boutons sont déverrouillés.

4. Bouton

Réglage de l'horloge :

- Après la mise sous tension, appuyez brièvement sur le bouton  pour accéder à l'interface de réglage de l'horloge : les icônes des heures et des minutes « 88:88 » clignotent en même temps ;
- Appuyez brièvement sur le bouton  pour passer au réglage heure/minute, appuyez sur les boutons ▲ et ▼ pour régler l'heure et les minutes exactes ;
- Appuyez de nouveau sur le bouton  pour confirmer et quitter.

Réglage du minuteur :

- Après la mise sous tension, appuyez de façon prolongée sur le bouton  pour accéder à l'interface de réglage du minuteur : l'icône d'activation du minuteur  et l'icône de l'heure « 88 » clignotent en même temps ;
- Appuyez sur les boutons ▲ et ▼ pour définir l'heure exacte.
- Appuyez sur le bouton  pour passer au réglage des minutes : l'icône des minutes « 88 » clignote. Appuyez sur les boutons ▲ et ▼ pour régler les minutes exactes.
- Appuyez de nouveau sur le bouton  pour passer au réglage de l'arrêt du minuteur : l'icône d'arrêt du minuteur  et l'icône de l'heure « 88 » clignotent en même temps.
- Appuyez sur les boutons ▲ et ▼ pour définir l'heure exacte.
- Appuyez sur le bouton  pour passer au réglage des minutes : l'icône des minutes « 88 » clignote. Appuyez sur les boutons ▲ et ▼ pour régler les minutes exactes.
- Appuyez de nouveau sur le bouton  pour enregistrer et quitter l'interface de réglage du minuteur.

5. Bouton

Appuyez sur le bouton  pour annuler les réglages du minuteur pendant la programmation (activation/arrêt, « ON/OFF »).

REMARQUE :

- 1) Les fonctions « ON » et « OFF » du minuteur peuvent être réglées simultanément.
- 2) Les réglages du minuteur sont répétitifs.
- 3) Les réglages du minuteur restent valables après une coupure de courant soudaine.

6. Bouton

- 1) Lorsque le ballon thermodynamique est sur ON, appuyez sur ce bouton pour mettre en marche le chauffage électrique. L'icône de la résistance  apparaît et la résistance électrique fonctionne selon le programme de contrôle (paramètre 3).
- 2) Lorsque le ballon thermodynamique est sur ON, appuyez sur ce bouton et maintenez-le enfoncé pendant 5 secondes pour activer ou désactiver la fonction de ventilation.
- 3) Lorsque la pompe à chaleur est sur OFF, appuyez sur ce bouton pour passer en mode de production électrique « E-heater ».(résistance)

7. Bouton

- 1) Vérification des températures et des étapes d'ouverture de l'électrovanne
 - Appuyez sur ce bouton pour accéder à la vérification des températures et des étapes d'ouverture.
 - Appuyez sur les boutons ▲ et ▼ pour vérifier les valeurs de la sonde de température et les paliers d'ouverture de l'EXV (paramètres A-H).

- 2) Vérification des paramètres système
 - Quel que soit l'état en cours, appuyez sur ce bouton et maintenez-le enfoncé pendant 5

secondes pour accéder à l'interface de vérification des paramètres système.

- Appuyez sur les boutons ▲ et ▼ pour vérifier les paramètres système.

3) Réglage des paramètres système (cf tableau des paramètres)

- Lorsque l'appareil est éteint, appuyez sur  pendant 5 secondes pour accéder à l'interface de vérification des paramètres.

- Appuyez sur le bouton ▲ ou ▼ pour sélectionner le paramètre, et appuyez sur le bouton  pour confirmer.

- Appuyez sur les boutons ▲ et ▼ pour régler le paramètre sélectionné, puis appuyez sur le bouton  pour confirmer le réglage.

Si vous n'appuyez pas sur les boutons pendant 10 secondes, la commande quittera et enregistrera automatiquement le réglage.

REMARQUE : Une fois que les paramètres ont été configurés, l'utilisateur ne pourra plus les modifier en fonction de ses besoins. Par conséquent, confiez cette tâche à un technicien qualifié en cas de besoin.

8. Codes d'erreur

En mode veille ou en cours de fonctionnement, si un dysfonctionnement survient, l'unité s'arrête automatiquement et affiche le code d'erreur correspondant sur l'écran gauche du boîtier de commande.

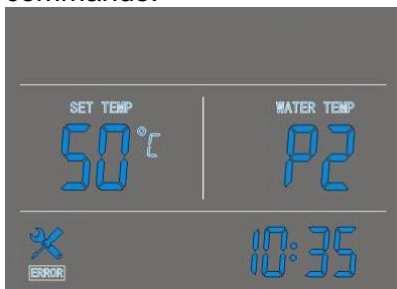

Icônes LED

1. Eau chaude disponible

Cette icône indique que la température de l'eau chaude sanitaire atteint le point de consigne. L'eau chaude peut être utilisée. La pompe à chaleur est en veille.

2. Ventilation par ventilateur

Cette icône indique que la fonction de ventilation du ventilateur est activée.

En appuyant sur le bouton  et en le maintenant enfoncé pendant 5 secondes, vous pouvez activer ou désactiver la fonction de ventilation par ventilateur. Si cette fonction est activée, le ventilateur continuera à fonctionner pour ventiler l'air quand la température de l'eau atteindra le point de consigne et que l'unité sera en veille. Si cette fonction est désactivée, le ventilateur s'arrêtera lorsque la température de l'eau atteindra le point de consigne et que l'appareil sera en veille.

3. Résistance électrique

Cette icône indique que la fonction de résistance électrique est activée. La résistance électrique fonctionnera selon le programme de contrôle.

4. Dégivrage

Cette icône indique que la fonction de dégivrage est activée. Il s'agit d'une fonction automatique, le système active le dégivrage en fonction du programme de contrôle interne.

5. Fonctionnement

Cette icône indique que le mode de fonctionnement actuel est le mode thermodynamique.

6. Verrouillage des touches

Cette icône indique que la fonction de verrouillage des touches est activée. Les touches ne peuvent pas être utilisées tant que cette fonction n'est pas désactivée. Voir paragraphe 3 ci avant

7. Affichage de la température à gauche

L'écran affiche la température de réglage de l'eau.

Lorsque vous vérifiez ou réglez les paramètres, cette section affiche le numéro du paramètre correspondant.

En cas de dysfonctionnement, cette section affiche le code d'erreur correspondant.

8. Affichage de la température à droite

L'écran affiche la température actuelle du bas du réservoir d'eau.

Lors de la vérification ou du réglage des paramètres, cette section affiche la valeur du paramètre correspondant.

9. Affichage de l'heure

L'écran affiche l'heure de l'horloge ou du minuteur.

10. Minuteur sur « ON »

Cette icône indique que la fonction de mise en marche du minuteur est activée.

11. Minuteur sur « OFF »

Cette icône indique que la fonction d'arrêt du minuteur est activée.

12. Erreur

Cette icône indique la présence d'un dysfonctionnement.

APPLICATION UTILISATEUR

Installer l'application

Méthode I :

Scannez le code QR pour télécharger l'application Smart Life-Smart Living pour les systèmes iOS et Android. Terminez le téléchargement et installez l'application.

Remarques : Veuillez scanner le code QR à l'aide du navigateur pour les systèmes Android



Méthode 2 :

Recherchez l'application Smart Life-Smart Living dans l'App Store pour le système iOS ou dans le Google Play Store pour le système Android. Terminez le téléchargement et installez l'application.



S'inscrire

Ouvrir l'application.



Après avoir cliqué sur « Autoriser », entrez dans l'interface suivante.

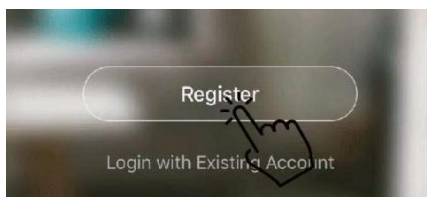

Cliquez sur « Agree ». Choisissez le pays et entrez le numéro de téléphone portable ou l'adresse électronique pour obtenir le message du code de vérification. Veuillez définir le mot de passe et vous en souvenir.

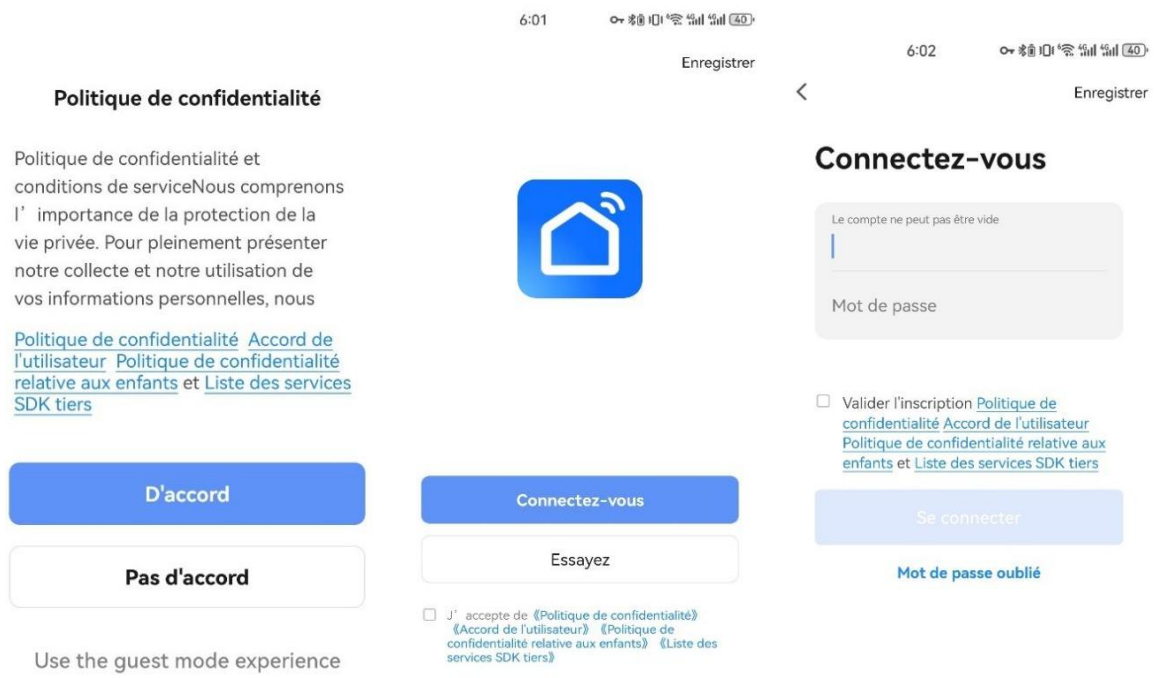

Configuration de l'application

Après avoir défini le mot de passe pour se connecter à l'application, ajoutez le dispositif. Cliquez sur « Large Home Applications » « gros appareils électroménager » et « chauffe-eau (wifi) » pour accéder à l'interface suivante.

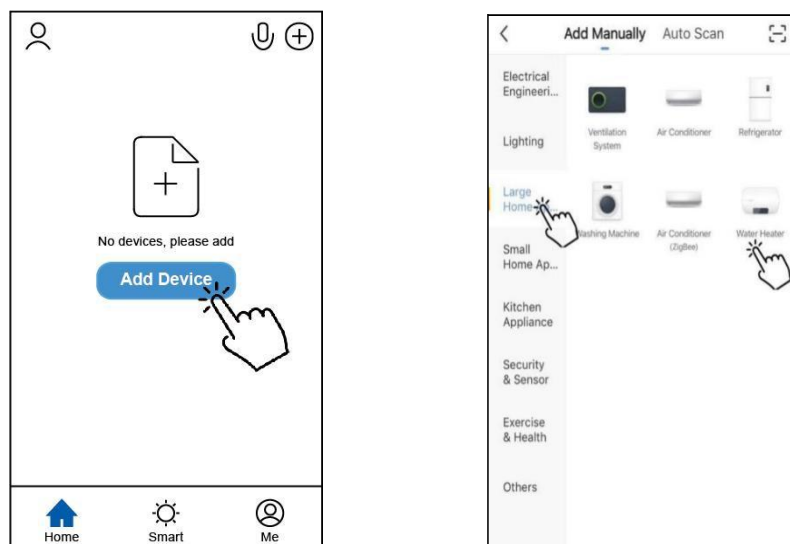

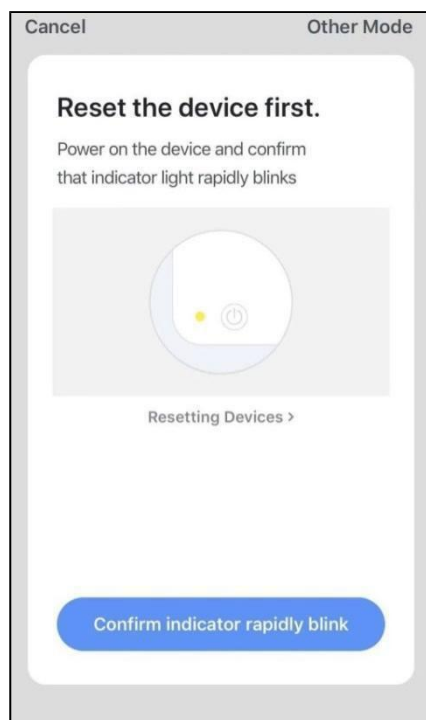

Veillez connecter le module Wi-Fi à l'unité de pompe à chaleur. Dans le même temps, veillez à ce que le module et les dispositifs mobiles soient connectés aux mêmes réseaux.



Allumez l'unité de pompe à chaleur et continuez à appuyer simultanément sur le bouton « timer » et « increase / flèche du haut » pendant 5 secondes. L'icône « SET » «cadenas» clignote. Lorsque le voyant Wi-Fi clignote rapidement, cliquez sur « Confirm indicator rapidly blink ».

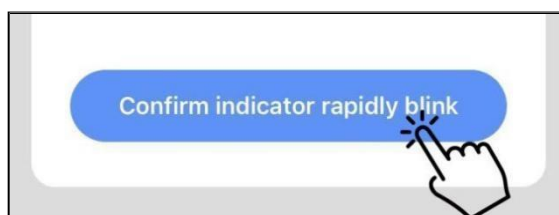

Remarques : lorsque l'icône « SET » clignote rapidement, cela signifie que le contrôleur est en mode Wi-Fi. Lorsqu'il clignote lentement, cela signifie que le contrôleur est en cours de connexion à l'application. Pendant la connexion, si l'icône « SET » s'éteint, cela signifie que la connexion de l'application avec l'unité est terminée.

Si le téléphone portable n'est pas connecté au Wi-Fi via le routeur, l'interface passera automatiquement à l'interface suivante.

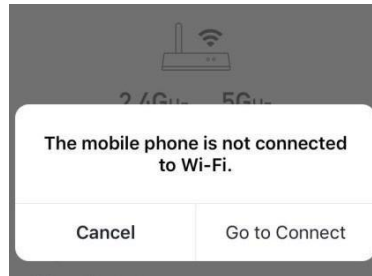

Cliquez sur « Go to connect » pour configurer le Wi-Fi du téléphone portable.
Si le téléphone portable est déjà connecté au Wi-Fi via le routeur, tapez le mot de passe et cliquez sur « Confirm » dans l'interface suivante.

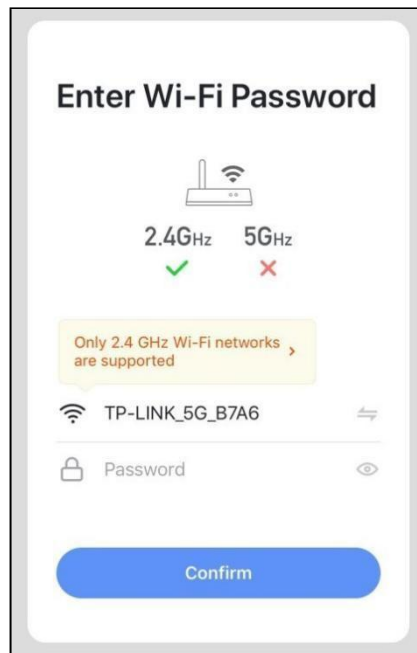

Après avoir cliqué sur « Confirm », le module Wi-Fi, le téléphone portable et le routeur Wi-Fi sont connectés. Terminez la connexion et l'interface passera à l'interface suivante.

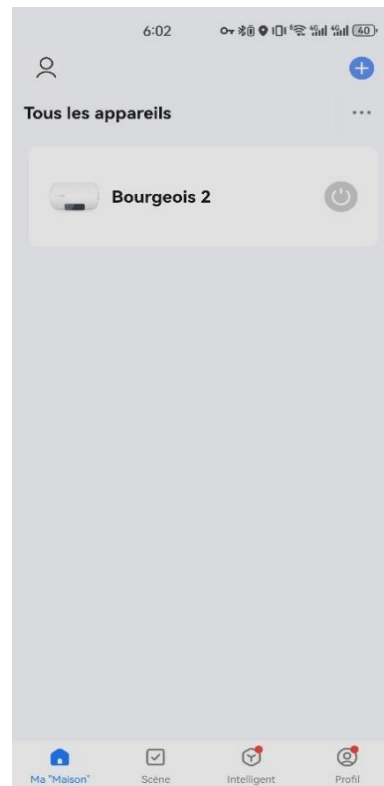
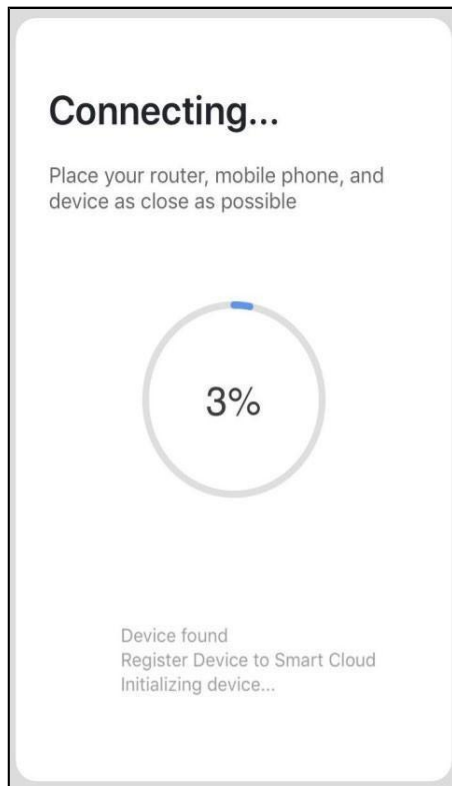

Dans cette interface, le dispositif (pompe à chaleur) peut être nommé comme vous le souhaitez. Cliquez sur « Done » pour terminer l'installation de l'application. L'écran du téléphone portable affiche l'interface de contrôle de l'application.

Fonctionnement de l'application

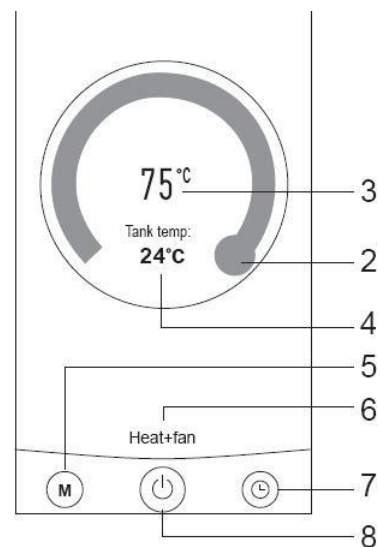

1. Bouton Modifier

Cliquez sur ce bouton pour accéder à l'interface de modification.

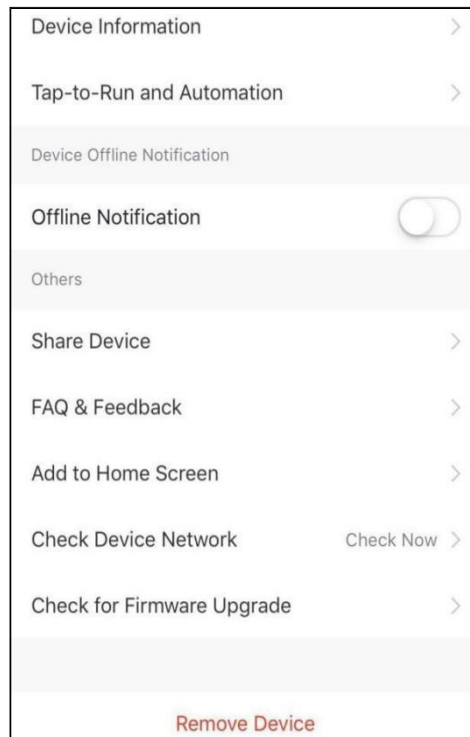

2. Barre de réglage de la température

Déplacez la bille vers la gauche ou la droite avec le doigt pour régler la température.

3. 75°C Valeur de la température de réglage

Cette valeur sera modifiée en fonction de l'emplacement de la bille dans la barre de réglage de la température.

Tank temp:

3. 24°C Valeur de la température de l'eau dans le réservoir.

Cette valeur est détectée par le capteur de température de l'eau dans le réservoir d'eau.

5. Bouton Mode

Cliquez sur le bouton Mode pour accéder à l'interface du mode. Dans l'interface du mode, il est possible de sélectionner deux modes, à savoir le mode chauffage et le mode ventilateur de chauffage.

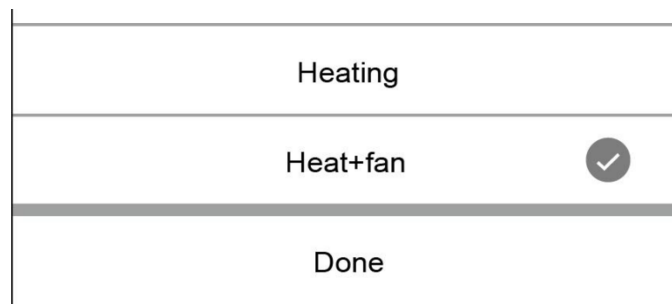

6. **Auto Mode** Icône de mode de fonctionnement de l'unité de pompe à chaleur
Selon le mode sélectionné, cette icône affiche le mode Auto, le mode Refroidissement et le mode Chauffage.

7.  Bouton Timer

Appuyez sur ce bouton pour accéder à l'interface du Timer.

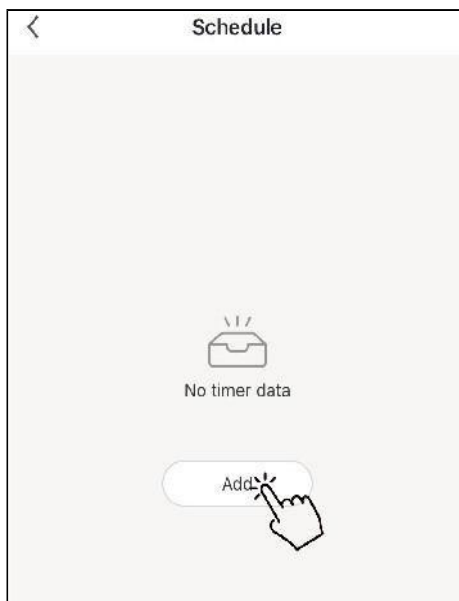

Cliquez sur « Add » pour définir l'horaire.



Dans cette interface, il est possible de régler l'heure et le jour pour l'activation et la désactivation du Timer. Une fois le réglage effectué, cliquez sur « Save » pour confirmer et enregistrer. Le réglage du Timer s'affiche dans l'interface suivante. Dans cette interface, cliquez sur « Add Schedule » pour ajouter un autre Timer.

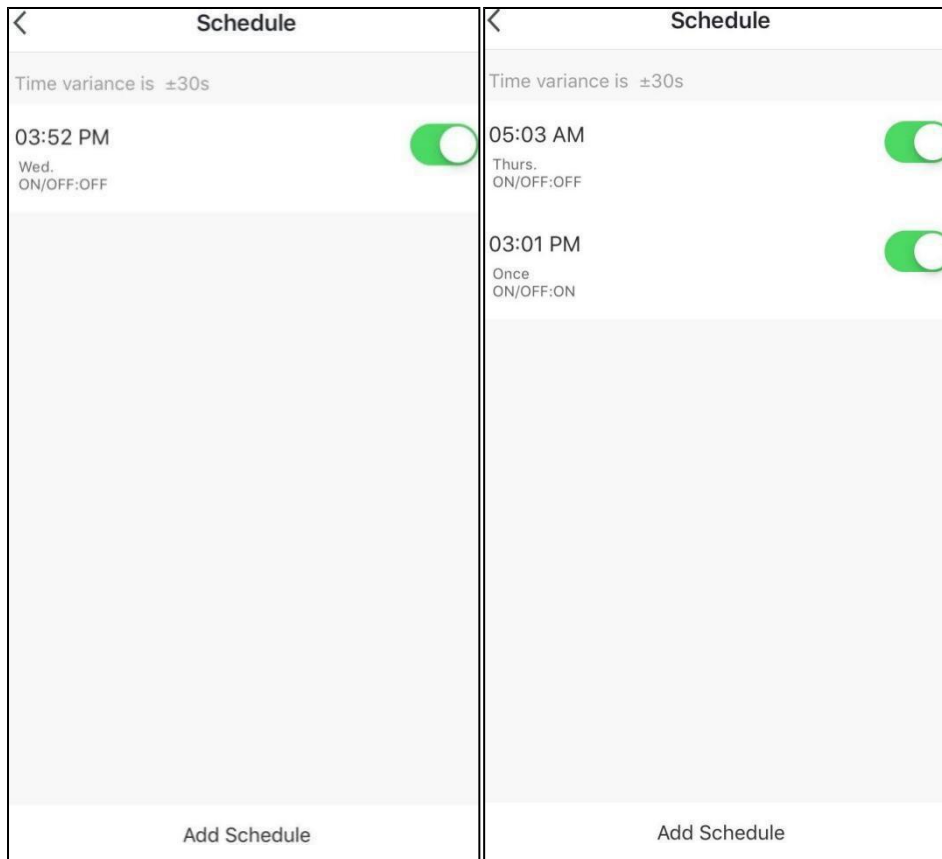

Faites glisser l'horaire de gauche à droite pour le supprimer.

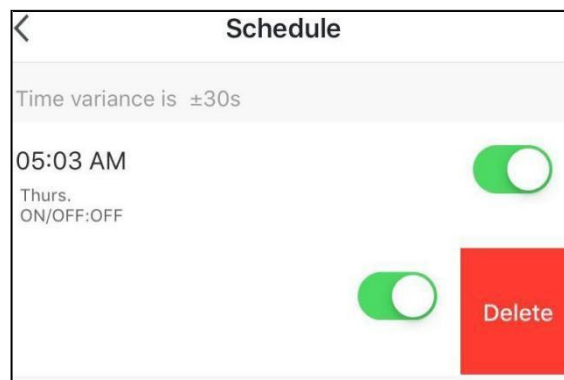

8.  Bouton Marche/Arrêt
 Cliquez sur ce bouton pour allumer ou éteindre la pompe à chaleur.

VÉRIFICATION ET AJUSTEMENT DES PARAMÈTRES

Liste des paramètres

Pour rentrer dans les paramètres :

- Lorsque l'appareil est éteint, appuyez sur  pendant 5 secondes pour accéder à l'interface de vérification des paramètres. Certains paramètres peuvent être vérifiés par le biais du panneau de commande. Le tableau ci-dessous énumère les paramètres.

Paramètre N°	Description	Plage	Valeur par défaut	Remarques
0	Temp. de réglage de l'eau du réservoir	10 ~ 70°C	50°C	Réglable
1	Différence de temp. de l'eau entre l'entrée et la sortie	2 ~ 15°C	5°C	Réglable
2	Temp. de l'eau du réservoir, chauffage électrique éteint	10 ~ 90°C	55°C	Réglable
3	Temporisation du chauffage électrique	0 ~ 90min	6	t * 5 min
4	Température de désinfection hebdomadaire	50 ~ 70°C	70°C	Réglable
5	Durée de désinfection à haute température	0 ~ 90 min	30 min	Réglable
6	Durée de dégivrage	30~90 min	45 min	Réglable
7	Température de la bobine d'entrée de dégivrage	-30 ~ 0°C	-7°C	Réglable
8	Température de la bobine de sortie de dégivrage	2 ~ 30°C	13°C	Réglable
9	Durée maximale du cycle de dégivrage	1 ~ 12 min	8 min	Réglable
10	Ajustement du détendeur électronique	0/1	1	Réglable (0-manuel, 1-auto)
11	Degré de surchauffe cible	-9 ~ 9°C	5°C	Réglable
12	Paliers de réglage manuel du détendeur électronique	10 ~ 50 paliers	35 paliers	Réglable
13	Ajustement de la mise en route de la désinfection	0~23	23	Réglable (heure)
14	Paramètre de la pompe à eau solaire	0/1	1	Réglable (0 sans pompe à eau, 1 avec pompe à eau)
15	Différence de retour de pompe de la pompe à eau solaire	2-20°C	10	Réglable
16	Fréquence de désinfection à haute température	7-28day	7	Réglable
17	Mode de paramétrage de la température	0/1	0	Réglable
18	Paramétrage de la température avec source solaire	10-70°C	60	Réglable
19	Paramétrage de la température sans source solaire	10-70°C	50	Réglable
A	Temp. de l'eau en entrée	-9 ~ 99°C	Valeur d'essai réelle. Le code d'erreur PP1 s'affiche en cas de dysfonctionnement	
B	Temp. de l'eau en sortie	-9 ~ 99°C	Valeur d'essai réelle. Le code d'erreur PP2 s'affiche en cas de	

			dysfonctionnement
C	Temp. de la bobine de l'évaporateur	-9 ~ 99°C	Valeur d'essai réelle. Le code d'erreur PP3 s'affiche en cas de dysfonctionnement
D	Temp. du gaz de retour	-9 ~ 99°C	Valeur d'essai réelle. Le code d'erreur PP4 s'affiche en cas de dysfonctionnement
E	Temp. ambiante	-9 ~ 99°C	Valeur d'essai réelle. Le code d'erreur PP5 s'affiche en cas de dysfonctionnement
F	Palier d'ajustement du détendeur électronique	10 ~ 47 paliers	Palier N°10
H	Temp. du collecteur thermique solaire	0-140°C	Valeur mesurée ; en cas d'échec, affichage de P6

Dysfonctionnement de l'appareil et codes d'erreur

En cas d'erreur ou de réglage automatique du mode de protection, le message d'erreur correspondant s'affiche à la fois sur la carte de circuit imprimé et sur le boîtier de commande.

Protection/ Dysfonctionnement	Code d'erreur	Voyant LED	Causes possibles	Mesures correctives
En veille		Sombre		
Fonctionnement normal		Clair		
Panne du capteur de température d'eau du réservoir inférieur	P1	☆● (1 flashs, 1 sombre)	1) Capteur en circuit ouvert 2) Court-circuit du capteur 3) Panne de la carte de circuit imprimé	1) Vérifier le raccordement du capteur 2) Remplacer le capteur 3) Remplacer la carte de circuit imprimé
Panne du capteur de temp. d'eau du réservoir supérieur	P2	☆☆● (1 flash, 1 sombre)	1) Capteur en circuit ouvert 2) Court-circuit du capteur 3) Panne de la carte de circuit imprimé	1) Vérifier le raccordement du capteur 2) Remplacer le capteur 3) Remplacer la carte de circuit imprimé
Panne du capteur de température de la bobine de l'évaporateur	P3	☆☆☆● (3 flashs, 1 sombre)	1) Capteur en circuit ouvert 2) Court-circuit du capteur 3) Panne de la carte de circuit imprimé	1) Vérifier le raccordement du capteur 2) Remplacer le capteur 3) Remplacer la carte de circuit imprimé
Panne du capteur de température retour d'air	P4	☆☆☆☆● (4 flashs, 1 sombre)	1) Capteur en circuit ouvert 2) Court-circuit du capteur 3) Panne de la carte de circuit imprimé	1) Vérifier le raccordement du capteur 2) Remplacer le capteur 3) Remplacer la carte de circuit imprimé
Panne du capteur de température ambiante	P5	☆☆☆☆☆● (5 flashs, 1 sombre)	1) Capteur en circuit ouvert 2) Court-circuit du capteur 3) Panne de la carte de circuit imprimé	1) Vérifier le raccordement du capteur 2) Remplacer le capteur 3) Remplacer la carte de circuit imprimé

Panne du capteur de température solaire	P6	☆☆☆☆☆☆☆☆ ☆☆☆☆● (10 flashes, 1 sombre)	1) Capteur en circuit ouvert 2) Court-circuit du capteur 3) Panne de la carte de circuit imprimé	1) Vérifier le raccordement du capteur 2) Remplacer le capteur 3) Remplacer la carte de circuit imprimé
Interrupteur d'urgence	EC	affichage du code de protection uniquement	1) Câble de raccordement débranché 2) Panne de la carte de circuit imprimé	1) Selon les caractéristiques physiques, déterminer si la situation est normale ou non. 2) Remplacer la carte de circuit imprimé
Protection haute pression (interrupteur HP)	E1	☆☆☆☆☆☆● (6 flashes, 1 sombre)	1) Temp. d'entrée d'air trop élevée 2) Quantité d'eau insuffisante dans le réservoir 3) Détendeur électronique bloqué 4) Excès de liquide réfrigérant 5) Commutateur endommagé 6) Gaz non comprimé dans le système réfrigérant 7) Panne de la carte de circuit imprimé	1) Vérifier si la température d'entrée d'air est supérieure à la limite de fonctionnement 2) Vérifier si le réservoir est rempli d'eau. Si ce n'est pas le cas, le remplir d'eau. 3) Remplacer le détendeur électronique 4) Vider une partie du liquide réfrigérant 5) Installer un nouvel interrupteur 6) Vider puis recharger le liquide réfrigérant 7) Remplacer la carte de circuit imprimé
Protection basse pression (interrupteur LP)	E2	☆☆☆☆☆☆☆☆● (7 flashes, 1 sombre)	1) Temp. d'entrée d'air trop basse 2) Détendeur électronique bloqué 3) Quantité insuffisante de liquide réfrigérant 4) Commutateur endommagé 5) Ventilateur non opérationnel 6) Panne de la carte de circuit imprimé	1) Vérifier si la température d'entrée d'air est supérieure à la limite de fonctionnement 2) Remplacer le détendeur électronique 3) Charger une partie du liquide réfrigérant 4) Installer un nouvel interrupteur 5) Vérifier si le ventilateur fonctionne lorsque le compresseur fonctionne. Si ce n'est pas le cas, cela signifie qu'il y a un problème au niveau du ventilateur. 6) Remplacer la carte de circuit imprimé
Protection contre la surchauffe (interrupteur HTP)	E3	☆☆☆☆☆☆☆☆● (8 flashes, 1 sombre)	1) Temp. de l'eau du réservoir trop élevée 2) Commutateur endommagé 3) Panne de la carte de circuit imprimé	1) Si la temp. de l'eau du réservoir est supérieure à 85 °C, l'interrupteur s'ouvre et l'unité s'arrête par mesure de protection. Une fois que l'eau est de nouveau à une

				température normale : 2) Installer un nouvel interrupteur 3) Remplacer la carte de circuit imprimé
Protection contre les temp. élevées des collecteurs solaires thermiques	E4	☆☆☆☆☆☆☆☆ ☆☆☆☆● (11 flashes, 1 sombre)	1) Circuit solaire : débit d'eau très faible ou nul 2) Câbles de raccordement débranchés 3) Panne de la pompe à eau 4) Panne de la carte de circuit imprimé	1) Entrée et sortie du fluide du circuit solaire 2) Rebrancher les câbles de raccordement correspondants 3) Changer la pompe à eau 4) Remplacer la carte de circuit imprimé
Problème de débit d'eau	E5	☆☆☆☆☆☆☆☆ ☆☆● (9 flashes, 1 sombre)	1) Circuit solaire : débit d'eau très faible ou nul 2) Câbles de raccordement débranchés 3) Panne de la pompe à eau 4) Problème d'interrupteur de débit d'eau 5) Panne de la carte de circuit imprimé	1) Entrée et sortie du fluide du circuit solaire 2) Rebrancher les câbles de raccordement correspondants 3) Changer la pompe à eau 4) Changer l'interrupteur de débit d'eau 5) Remplacer la carte de circuit imprimé
Dégivrage	Indication de dégivrage	☆☆☆☆☆☆☆☆ ☆..... (flashes longs uniquement)		
Problème de communication	E8	Clair		

MAINTENANCE

Opérations de maintenance

Pour que le ballon thermodynamique fonctionne de manière optimale, un certain nombre de contrôles et d'inspections au niveau du ballon ainsi que des câblages doivent être effectués tous les ans.

- Nettoyez le filtre à eau pour garantir une bonne qualité de l'eau. Un manque d'eau ou une eau sale peuvent endommager le ballon
- Le ballon doit être placé dans un endroit sec, propre, et bien ventilé. Nous vous conseillons tout de même de nettoyer l'échangeur régulièrement.
- Vérifiez chaque pièce du ballon, ainsi que la pression du système. Remplacez les pièces défectueuses, le cas échéant, faire recharger le fluide frigorigène.
- Vérifiez l'alimentation et le système électriques, assurez-vous que les composants électriques sont en bon état et que le câblage est correct. Si une pièce est endommagée ou si une odeur étrange apparaît, remplacez-la sans tarder.
- Si le ballon thermodynamique n'est pas utilisé pendant une période prolongée, vidangez et isolez le ballon. Vidangez l'eau du point le plus bas du réservoir pour éviter qu'il ne gèle en hiver. Le ballon doit toujours être rechargé en eau et faire l'objet d'une inspection complète avant sa remise en marche.
- Ne coupez pas l'alimentation lorsque vous utilisez l'appareil en continu.
- Nettoyez le ballon à l'aide d'un chiffon doux et humide
- Il est recommandé de nettoyer régulièrement le réservoir et la résistance afin de conserver un rendement élevé.
- Il est recommandé de régler une température de consigne ECS plus basse pour limiter les déperditions thermiques, l'entartrage et afin d'optimiser le rendement du ballon.
- Nettoyez régulièrement le filtre à air pour conserver une performance optimale.

DÉPANNAGE

Cette section fournit des informations utiles pour le diagnostic et la correction de certains problèmes. Avant de commencer la procédure de dépannage, inspectez soigneusement le ballon et recherchez des défauts évidents tels que des branchements ou un câblage défectueux.

Avant de contacter votre dépanneur, lisez attentivement ce chapitre, il vous fera gagner du temps et de l'argent.



LORSQUE VOUS EFFECTUEZ UN CONTRÔLE SUR LE BOÎTIER ÉLECTRIQUE DU BALLON, VOUS DEVEZ TOUJOURS VOUS ASSURER QUE L'INTERRUPTEUR PRINCIPAL DU CONTRÔLEUR EST ÉTEINT.

Les indications ci-dessous peuvent vous aider à résoudre votre problème. Si vous ne trouvez pas de solution au problème, consultez votre installateur ou votre revendeur local.

- Absence d'image sur le contrôleur (écran vide). Vérifiez que l'alimentation principale est toujours branchée.
- L'un des codes d'erreur apparaît : consultez votre revendeur local.
- L'horloge programmée fonctionne, mais les actions programmées sont exécutées à un moment incorrect (par exemple, 1 heure trop tard ou trop tôt). Vérifiez si l'horloge et le jour de la semaine sont réglés correctement, et modifiez-les si nécessaire.

SPÉCIFICATIONS TECHNIQUES NEPTUO II 230/350 BG

DONNÉES TECHNIQUES (AXHW-16/***)		NEPTUO II 230 BG	NEPTUO II 350 BG
Alimentation	V/Ph/Hz	220~240V/1/50Hz	
Volume du réservoir d'eau	L	200	300
Puissance maximale en entrée	W	600 + 1600 (e-heater)	
Courant maximal	A	2,61 + 6,8 (e-heater)	
Plage de température maximale de l'eau de sortie (sans utilisation de l'appoint)	°C	60	
Température maximale de l'eau	°C	70	
Température minimale de l'eau	°C	10	
Temp. ambiante de fonctionnement	°C	-5-43	
Pression de refoulement max.	bar	26	
Pression d'aspiration max	bar	10	
Type de liquide réfrigérant		R290	
Compresseur	Type	Rotatif	
	Marque	GMCC	
	Modèle	RDSN82V11TZE	
Moteur du ventilateur	Type	Moteur DC	
	W	26	
	TR/MIN	800	
Débit d'air	m3/h	325	
Diamètre du conduit	mm	160	
Pression maximale autorisée pour le réservoir	bar	10	
Matériau à l'intérieur du réservoir		SUS304/SUS316L	
Chauffage électrique auxiliaire	kW	1,6	
Soupape d'expansion électronique		oui	
Anode ACI		oui	
Échangeur de chaleur solaire		En option (SUS304/SUS316L ~ 1 m ²)	
Sortie d'eau chaude	pouce	G 3/4	
Entrée/sortie de source de chaleur solaire	pouce	G 3/4	
Entrée d'eau froide	pouce	G 3/4	
Évacuation	pouce	G 3/4	
Sortie d'eau condensée	pouce	G 1/2	
Matériau de l'échangeur de chaleur du cycle thermodynamique		Échangeur de chaleur de type micro-canal (alliage d'aluminium)	
Dimensions nettes mm		φ560x1785	φ640x1885
Dimensions de l'emballage mm		615x615x1892	695x695x1989
Poids net kg		72	87
Poids brut kg		86	105
Niveau puissance sonore dB		52	53

TABLEAU DE CONVERSION R-T DU CAPTEUR (sonde) DE TEMPERATURE

R 25 = 5,0 KΩ ± 1,0 % B 25-50 = 3 470 K ± 1,0 %

°C	Rmin/ KΩ	KΩ	Rmax/ KΩ	°C	Rmin/ KΩ	KΩ	Rmax /KΩ	°C	Rmin/ KΩ	KΩ	Rmax/ KΩ
-20	36,195	37,303	38,441	21	5,779	5,847	5,914	62	1,343	1,374	1,406
-19	34,402	35,437	36,499	22	5,558	5,62	5,683	63	1,301	1,331	1,362
-18	32,709	33,676	34,668	23	5,346	5,404	5,463	64	1,26	1,29	1,321
-17	31,109	32,012	32,939	24	5,144	5,198	5,252	65	1,221	1,25	1,28
-16	29,597	30,441	31,306	25	4,95	5	5,05	66	1,183	1,212	1,242
-15	28,168	28,957	29,765	26	4,761	4,811	4,861	67	1,147	1,175	1,204
-14	26,816	27,554	28,308	27	4,58	4,63	4,68	68	1,111	1,139	1,168
-13	25,538	26,227	26,932	28	4,408	4,457	4,507	69	1,077	1,105	1,133
-12	24,328	24,972	25,631	29	4,242	4,292	4,341	70	1,045	1,072	1,099
-11	23,183	23,785	24,4	30	4,084	4,133	4,182	71	1,013	1,04	1,067
-10	22,098	22,661	23,236	31	3,933	3,981	4,03	72	0,983	1,009	1,035
-9	21,071	21,598	22,135	32	3,788	3,836	3,885	73	0,953	0,979	1,005
-8	20,098	20,59	21,093	33	3,649	3,697	3,745	74	0,925	0,95	0,975
-7	19,176	19,636	20,106	34	3,516	3,563	3,611	75	0,897	0,922	0,947
-6	18,301	18,732	19,171	35	3,388	3,435	3,483	76	0,871	0,895	0,919
-5	17,472	17,875	18,285	36	3,266	3,313	3,36	77	0,845	0,869	0,893
-4	16,686	17,063	17,446	37	3,149	3,195	3,241	78	0,82	0,843	0,867
-3	15,94	16,292	16,65	38	3,037	3,082	3,128	79	0,796	0,819	0,842
-2	15,231	15,561	15,896	39	2,929	2,974	3,019	80	0,773	0,795	0,818
-1	14,559	14,867	15,18	40	2,826	2,87	2,915	81	0,751	0,773	0,795
0	13,92	14,208	14,501	41	2,726	2,77	2,815	82	0,729	0,751	0,773
1	13,313	13,582	13,856	42	2,631	2,675	2,718	83	0,708	0,729	0,751
2	12,736	12,988	13,244	43	2,54	2,583	2,626	84	0,688	0,709	0,73
3	12,188	12,423	12,662	44	2,452	2,494	2,537	85	0,668	0,689	0,709
4	11,666	11,887	12,11	45	2,368	2,409	2,451	86	0,649	0,669	0,69
5	11,17	11,376	11,585	46	2,287	2,328	2,369	87	0,631	0,651	0,671
6	10,698	10,891	11,086	47	2,209	2,25	2,29	88	0,613	0,632	0,652
7	10,249	10,429	10,611	48	2,135	2,174	2,214	89	0,596	0,615	0,634
8	9,822	9,99	10,16	49	2,063	2,102	2,141	90	0,579	0,598	0,617
9	9,414	9,572	9,73	50	1,994	2,032	2,071	91	0,563	0,581	0,6
10	9,027	9,173	9,321	51	1,927	1,965	2,003	92	0,548	0,566	0,584
11	8,657	8,794	8,932	52	1,863	1,901	1,938	93	0,533	0,55	0,568
12	8,305	8,432	8,561	53	1,802	1,839	1,876	94	0,518	0,535	0,553
13	7,969	8,088	8,208	54	1,743	1,779	1,815	95	0,504	0,521	0,538
14	7,648	7,76	7,872	55	1,686	1,721	1,757	96	0,49	0,507	0,524
15	7,343	7,446	7,551	56	1,631	1,666	1,701	97	0,477	0,493	0,51
16	7,051	7,148	7,245	57	1,579	1,613	1,647	98	0,464	0,48	0,496
17	6,773	6,863	6,953	58	1,528	1,561	1,595	99	0,452	0,467	0,483
18	6,507	6,5911	6,675	59	1,479	1,512	1,545	100	0,439	0,455	0,47
19	6,253	6,331	6,41	60	1,432	1,464	1,497				
20	6,011	6,083	6,156	61	1,386	1,418	1,451				

GARANTIE

Champ d'application de la garantie

Sont exclues de cette garantie les défaillances dues à une installation non conforme à la réglementation en vigueur et à un défaut d'entretien :

Dégâts divers provoqués par des chocs ou des chutes après départ usine
Positionnement de l'appareil dans un endroit soumis aux intempéries ou au gel
Utilisation d'une eau présentant des critères d'agressivité tels que ceux définis par la réglementation
Pression d'eau non conforme à la réglementation
Absence ou montage incorrect d'organes de sécurité
Absence de raccord diélectrique
Raccordement électrique défectueux et non conforme à la réglementation en vigueur
Mise sous tension sans remplissage d'eau préalable
Positionnement de l'appareil non conforme à la notice
Configuration de gainage non conforme aux préconisations
Entartrage anormal des éléments chauffants ou des organes de sécurité
Non entretien des organes de sécurité
Défaut de nettoyage de l'évaporateur ainsi que l'évacuation des condensats

Conditions de la garantie

Le ballon doit être installé conformément aux normes applicables, selon la réglementation en vigueur et par un installateur qualifié.

Selon ces modalités, les conditions de garanties sont les suivantes :

Echange ou fourniture gracieuse des pièces reconnues défectueuses par nos services (ou par le fabricant) et sur présentation d'un diagnostic technique probant.

La garantie prend effet à compter de la date de réception des travaux (ou de facturation du ballon).

La garantie de la pièce de remplacement sera de 1 an. (si en dehors de la période de garantie du ballon)

La défaillance d'un composant ne justifie en aucun cas le remplacement d'un ensemble complet.

Durée de garantie :

Cuve : 3 ans

Autres pièces : 2 ans

Fin de vie :

L'appareil doit être apporté dans un centre de tri pour appareils électriques et électroniques agréé et équipé pour la récupération de fluides.

Le fluide frigorigène présent dans l'appareil ne doit en aucun cas être rejeté dans l'atmosphère. Toute opération de dégazage est formellement interdite et passible de poursuites.



BOURGEOIS
GLOBAL

39 av Jean François Champollion,
31000
Toulouse
contact@bourgeoisglobal.fr
www.bourgeoisglobal.fr