



- Vérifiez si l'arbre est propre, exempt d'entailles et de bavures, vérifiez sa précision dimensionnelle ainsi que sa cylindricité. Reportez-vous au tableau 1 pour les tolérances d'arbres. Le palier monobloc ne doit pas être monté sur une section usée de l'arbre. L'emploi d'arbres dont la dureté est supérieure à HRC 45 réduit l'efficacité des dispositifs de blocage.
- Dévissez l'écrou de serrage (voir fig 1 en bas de cette notice) pour pouvoir le retirer du manchon de montage.
- Éliminez toute trace d'huile sur le manchon de montage et sur le manchon de blocage.
- Appliquez un très mince film d'huile sur l'arbre (uniquement).
Assurez-vous que l'écrou de démontage marqué «sleeve» soit affleurant avec l'extrémité du manchon (voir photo ci-dessous). **Il ne doit pas être serré à fond !**

Diamètre d'arbre		Référence	Tolérance
in.	mm		in. mm
1 15/16	50	22211	+0.000/-0.0015 +0.000/-0.0381
2			
2 3/16	55	22212 22213	
2 1/2			
2 7/16	60	22214 22215	
2 1/2			
2 11/16	70	22216 22217	+0.000/-0.002 +0.000/-0.0508
2 3/4			
2 15/16			
3	80	22219 22220	+0.000/-0.003 +0.000/-0.0762
3 3/16			
3 1/4			
3 7/16			
3 1/2			
3 11/16	100	22222	
3 15/16			
4	110	22226	
4 1/8			
4 1/4	115	22226	
4 1/2			
4 5/8	125	22228	
4 3/4			
5	130	22228	

Tableau 1 : Tolérances d'arbre recommandées

Aligner l'écrou de démontage marqué « sleeve » sur l'extrémité du manchon

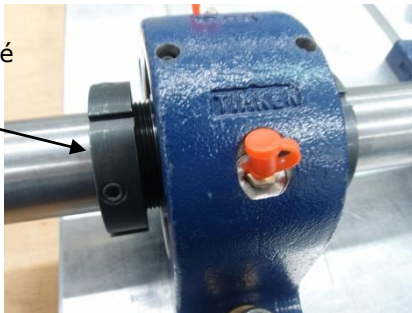

Coté manchon de montage



Coté manchon de blocage

- Coulez l'ensemble manchon de montage/écrou de démontage «sleeve» pour le positionner sur l'arbre. Glissez le palier pour le positionner sur le manchon de montage. Pour les séries V lock simple (un seul écrou), glissez le manchon sans écrou en 1^{er} lieu.



Écrou marqué « wedge », non démontable

Écrou marqué « sleeve », démontable



- Placez les boulons de montage du palier monobloc sans les serrer. Contrôlez l'alignement du palier (fig. 1). Vérifiez si les surfaces de montage sont sur le même plan afin d'obtenir un bon alignement.

S'il est nécessaire de procéder à un calage pour rectifier l'alignement, privilégiez l'utilisation d'entretoises de pleine longueur sur toute la base du corps de palier. Les rondelles doivent être d'une taille adaptée au diamètre des boulons et ne doivent pas être plus petites.

- Glissez le manchon de blocage marqué «wedge» sur le manchon.
- Vissez l'écrou de blocage du manchon en tournant jusqu'à ce qu'il soit bloqué. Notez qu'il est conçu pour éviter le serrage excessif. Si vous installez un palier monobloc à double écrou, tournez l'écrou du manchon de montage jusqu'à ce qu'il soit plaqué. Privilégiez l'utilisation de clés à ergots Timken pour le serrage des écrous. Ceci permettra de conserver les encoches dans un état satisfaisant et de ressentir le point de butée mécanique.

Note : Les nouvelles clés à ergots peuvent être commandées séparément.



9. Serrez alternativement les vis de pression de l'écrou de serrage et l'écrou de démontage. Voir tableau 2.
10. Bloquez les boulons du palier monobloc.
11. Les boulons doivent être serrés alternativement sur leur support de montage.
12. En cas d'emploi de couvercles:

- Assurez-vous que les surfaces de contact du couvercle et de l'écrou de serrage soient propres, sèches et planes.

Lors du montage de capot débouchant, ne pas pousser sur le couvercle mais sur le joint (risque de décollement du porte-joint dans le couvercle) ou chauffer le couvercle dans un four (80°C maxi) afin de dilater le joint Téflon pour un montage sans effort.

- En cas d'utilisation d'un couvercle en uréthane, dépolissez légèrement la surface de contact du couvercle.
- Remplir le couvercle de graisse (50% du volume libre).
- Placez un cordon de silicone sur la surface de contact du couvercle
- Posez et serrez la visserie de montage du couvercle (attention à la position du graisseur).



Tableau 2 : Couples de serrage des vis de pression

Taille		Dimension de vis	Couple de serrage
		in.	N.m
SLV11	SLV20	$\frac{3}{8}$ - 24TPI	32
		$\frac{7}{16}$ - 20TPI	47
SLV26	SLV28	$\frac{1}{2}$ - 20TPI	70

DÉMONTAGE

13. Le cas échéant, démontez les couvercles en retirant la visserie puis en dégageant les couvercles pour accéder à l'écrou de serrage « wedge ».
14. Desserrez les vis de pression de l'écrou de montage.
15. Dévissez l'écrou de montage puis le retirer.
16. Desserrez les vis de pression de l'écrou de démontage.
Vissez l'écrou de démontage pour débloquer le manchon.
Retirez le palier de l'arbre puis le manchon de montage.

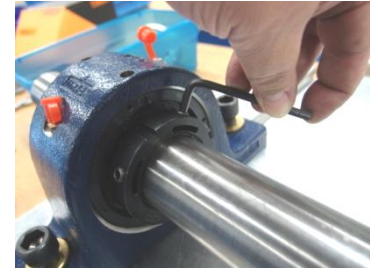
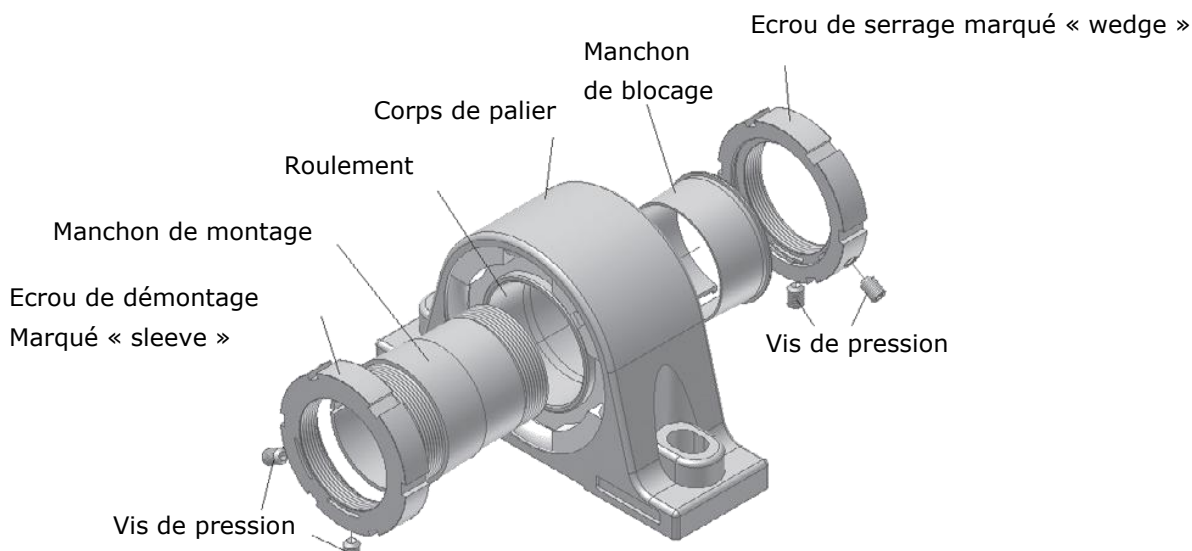

Figure 1 : Composition des paliers monoblocs du type VV-lock